

Spitfire Mk.IX
WWII British Fighter

№ 48061
1:48

Spitfire Mk.IX
Британский истребитель
II Мировой войны

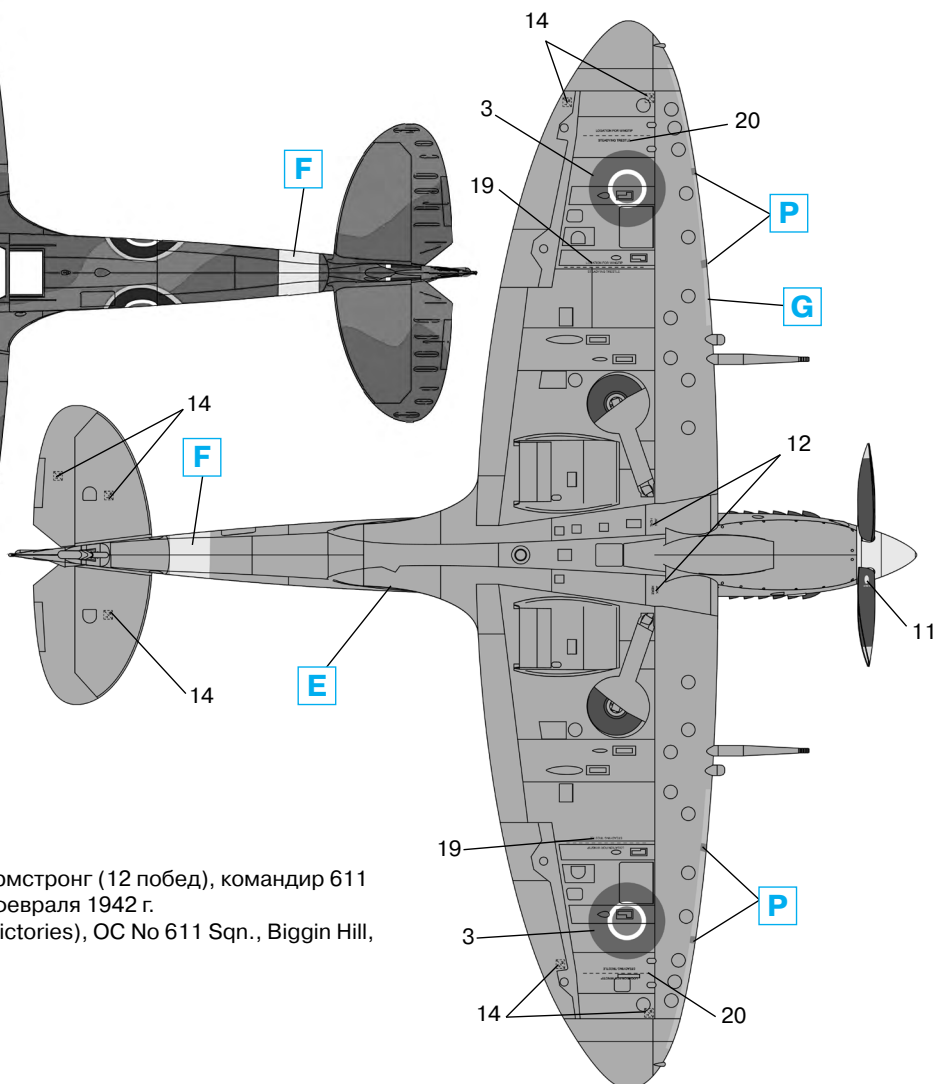
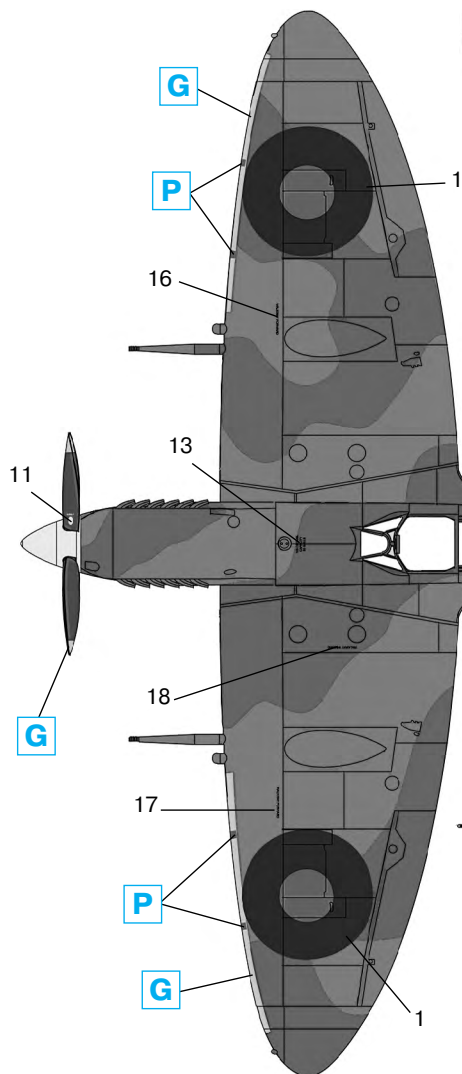
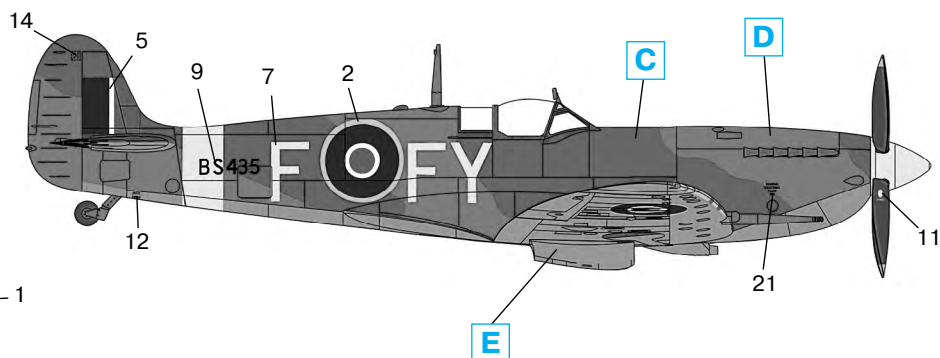
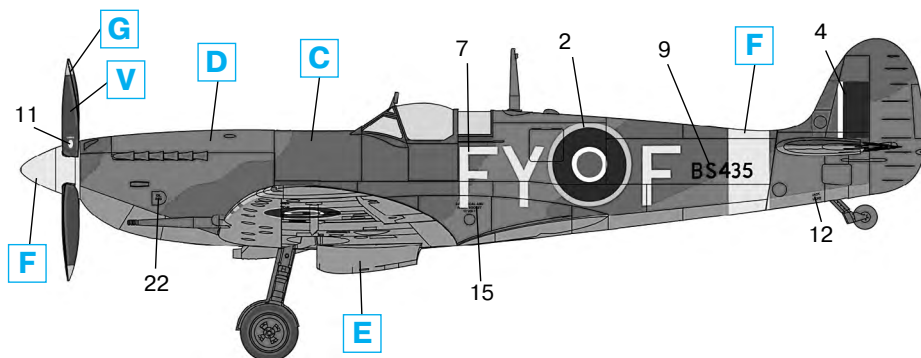

1. "Спитфайр" HF.IX, squadron leader Х.Армстронг (12 побед), командир 611 эскадрильи, Биггин Хилл (Англия), 14 февраля 1942 г.
Spitfire HF.IX, Sqn.Ldr. H.Armstrong (12 victories), OC No 611 Sqn., Biggin Hill, February 1942.

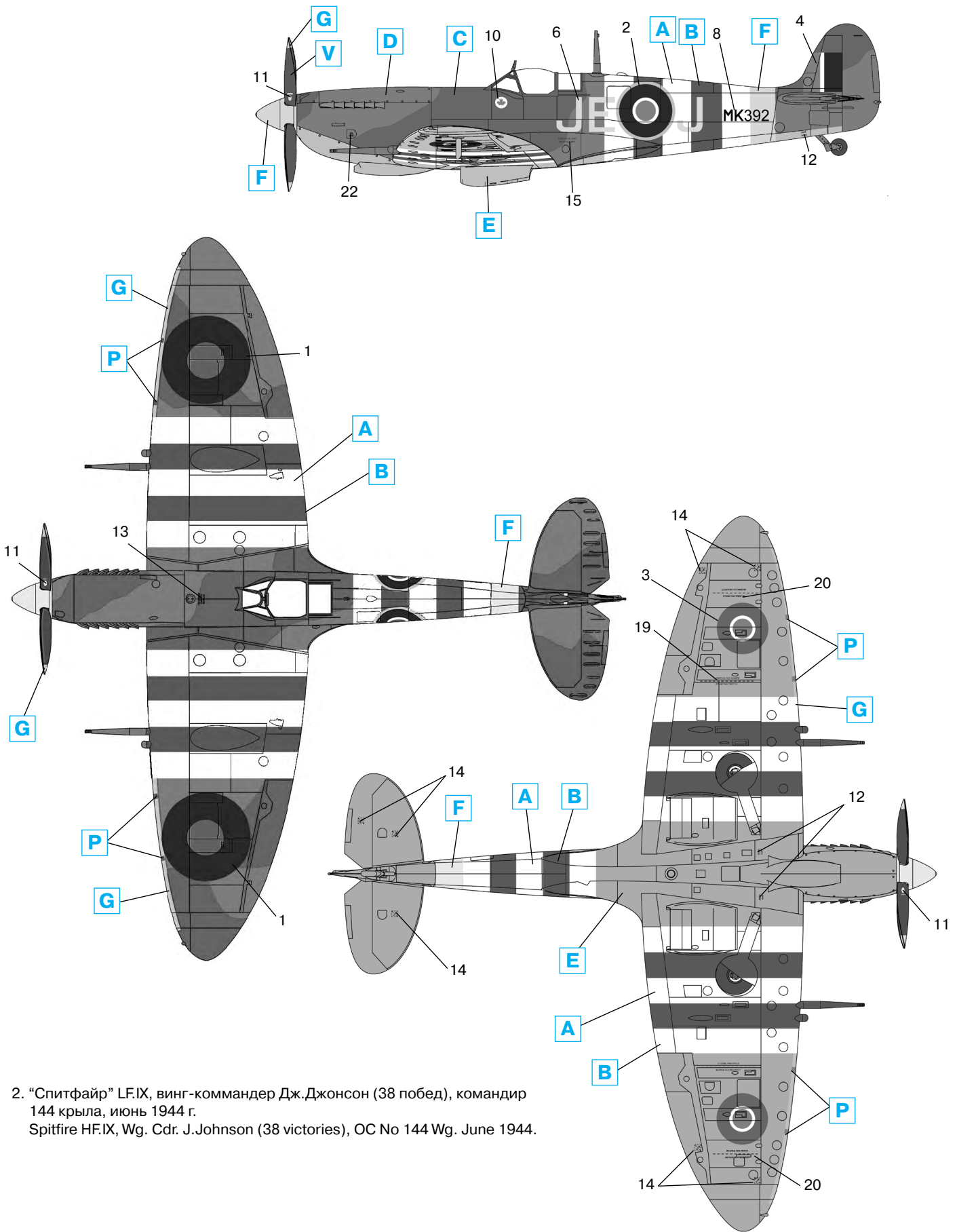

2. "Спитфайр" LF.IX, винг-командер Дж.Джонсон (38 побед), командир
 144 крыла, июнь 1944 г.
 Spitfire HF.IX, Wg. Cdr. J.Johnson (38 victories), OC No 144 Wg. June 1944.

ООО ICM Холдинг
 ул. Бориспольская 9, строение 64,
 02099, Киев, Украина
 Тел./факс: +38(044) 369 54 12
 E-mail: export@icm.com.ua



ICM Holding
 Borispolskaya, 9, build. 64,
 02099, Kiev, Ukraine
 Tel./Fax: +38(044) 369 54 12
 E-mail: export@icm.com.ua

Spitfire Mk.IX
WWII British Fighter

№ 48061
1:48

Spitfire Mk.IX
Британский истребитель
II Мировой войны

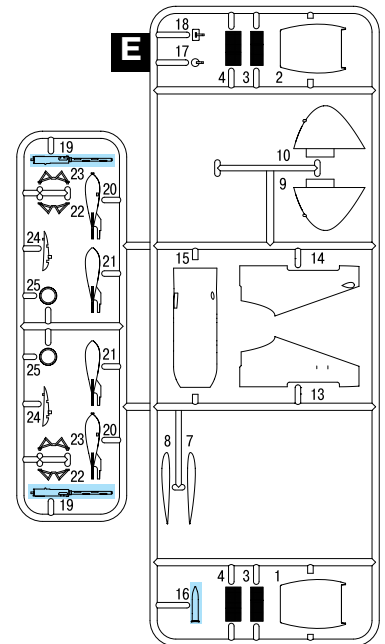
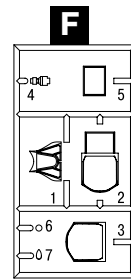
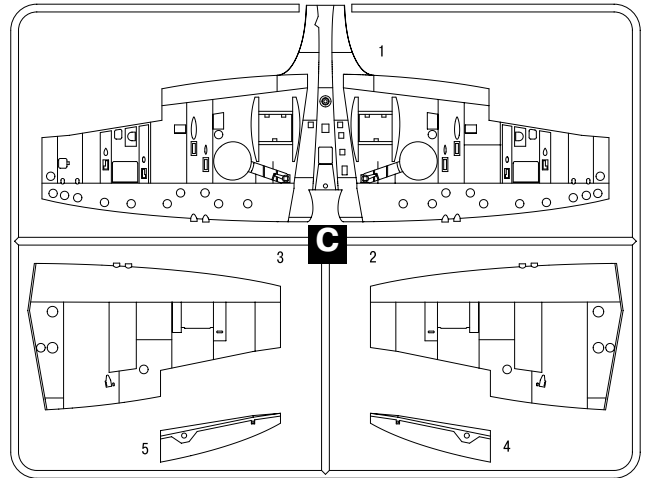
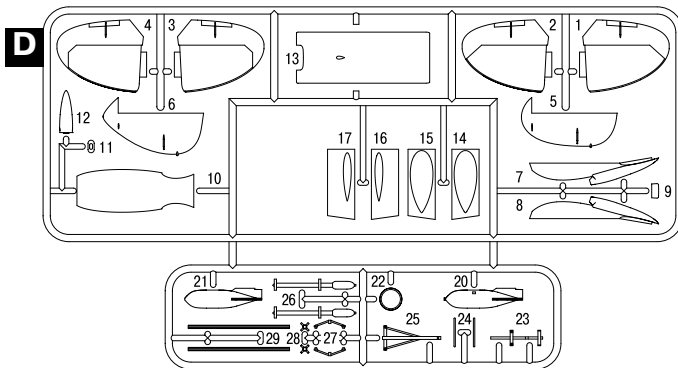
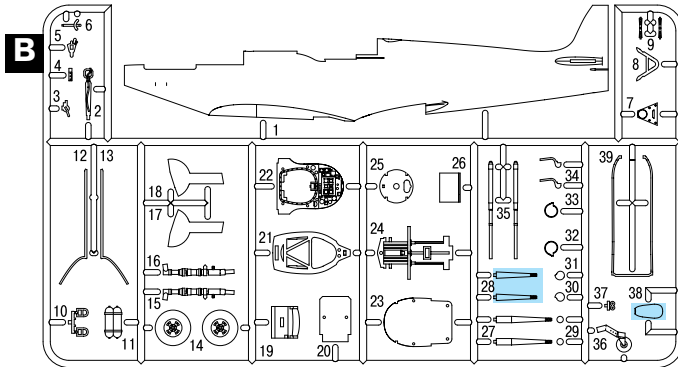
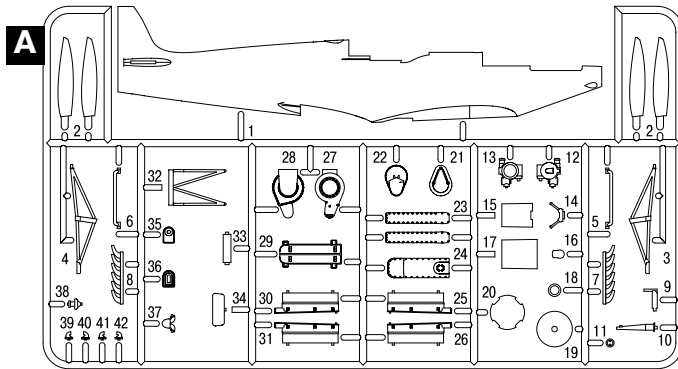

DO NOT CEMENT
НЕ КЛЕИТЬ

OPEN HOLE
ПРОСВЕРЛИТЬ

OPTIONAL
ПРОИЗВОЛЬНЫЙ ВЫБОР

MAKE 2 PCS
СДЕЛАТЬ 2 ДЕТАЛИ

REMOVE
РЕЗАТЬ

PARTS NOT FOR USE
ПРИ СБОРКЕ НЕ ИСПОЛЬЗУЕТСЯ

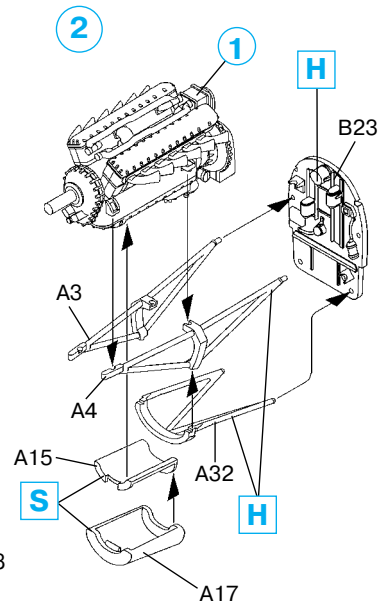
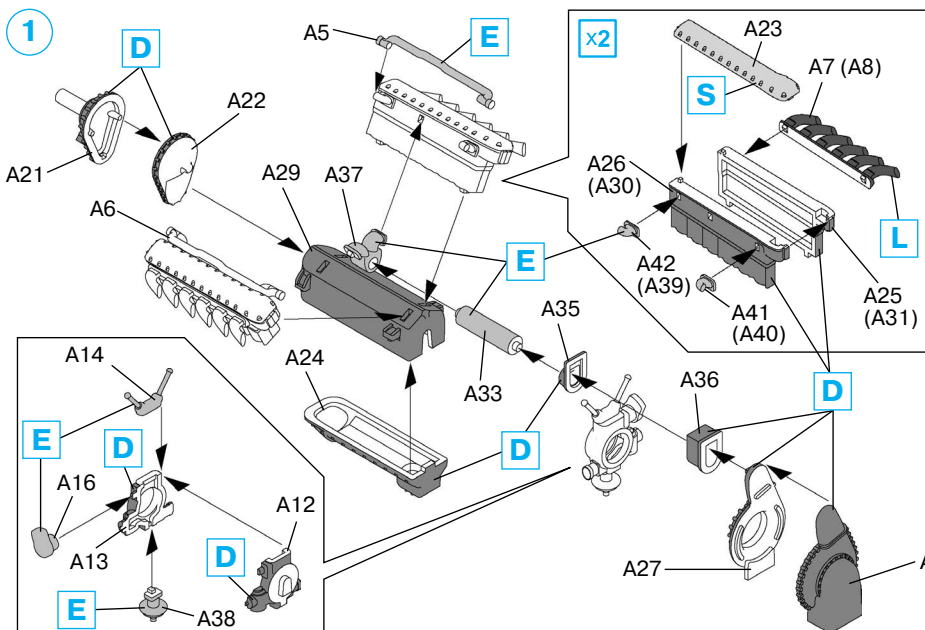

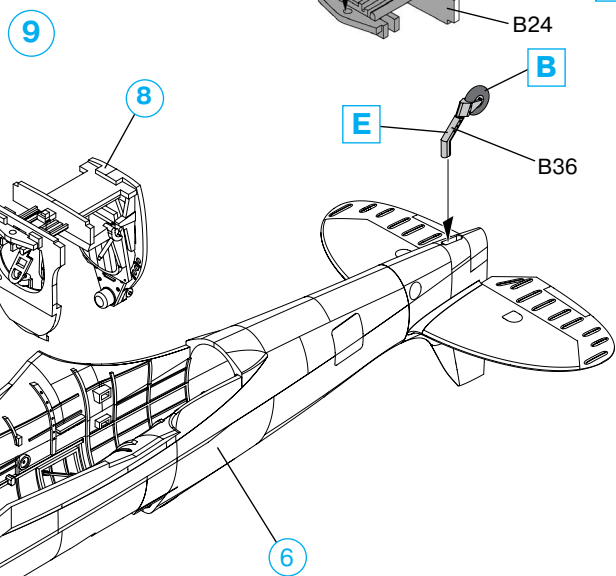
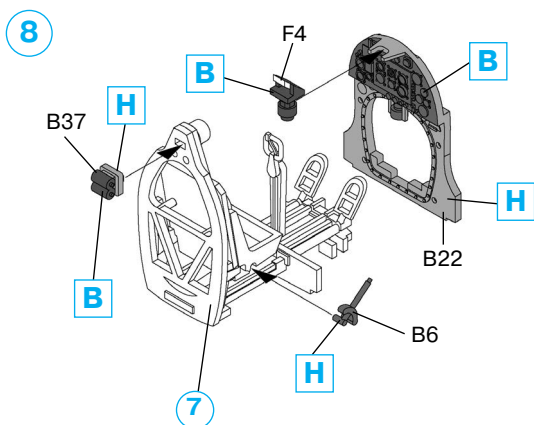
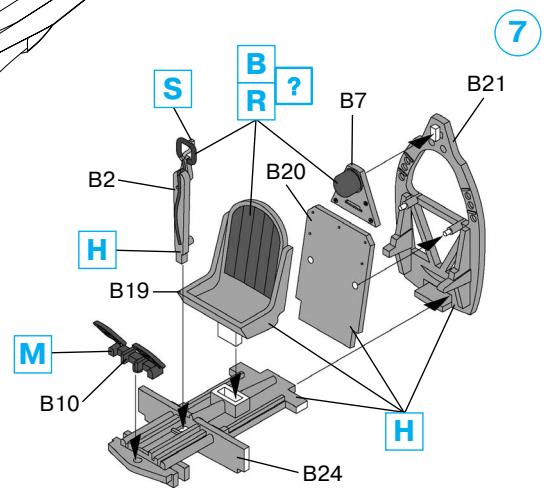
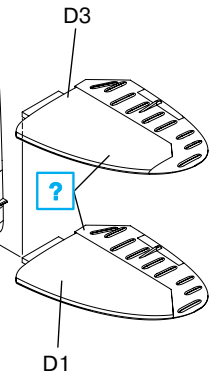
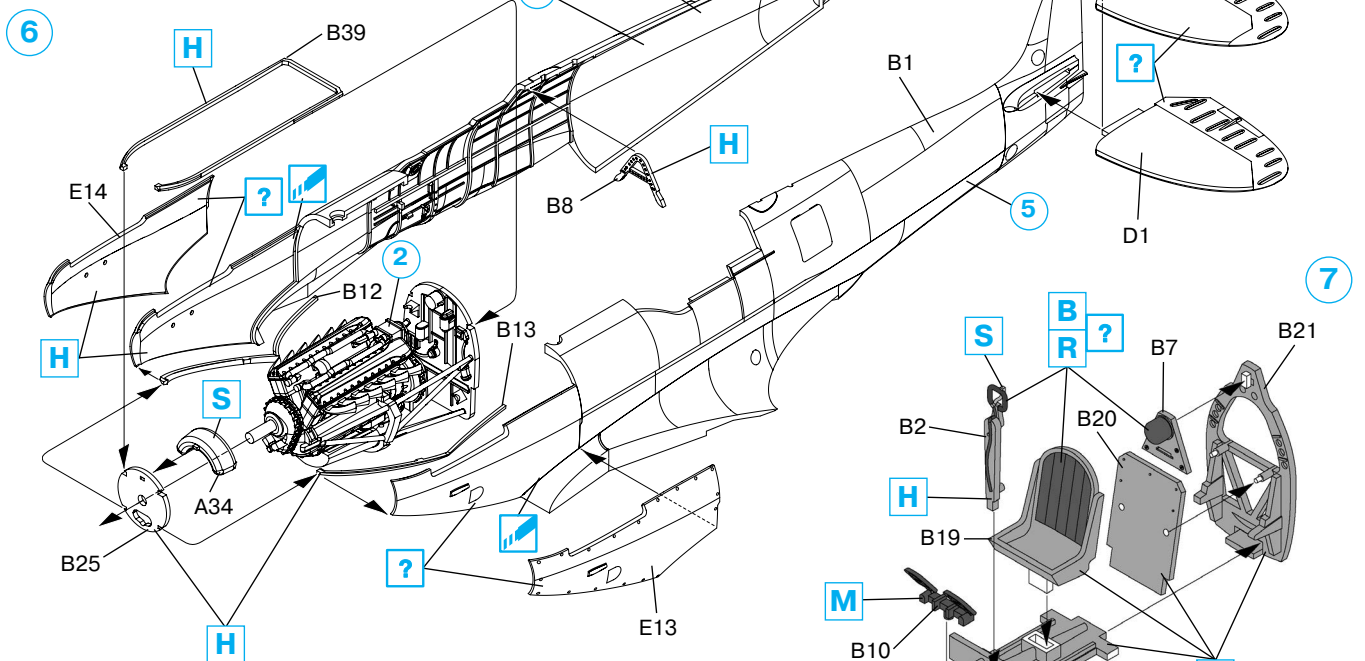
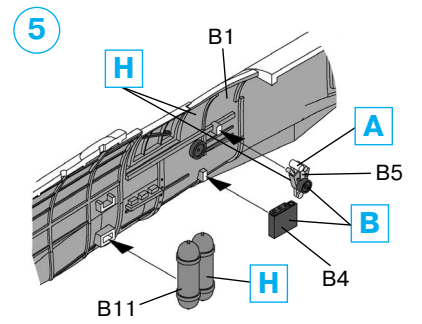
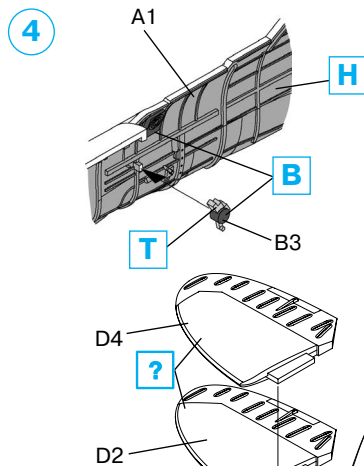
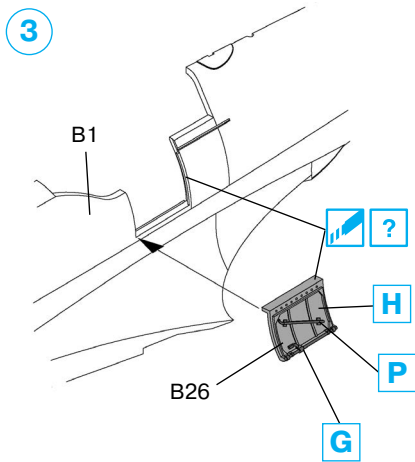

10

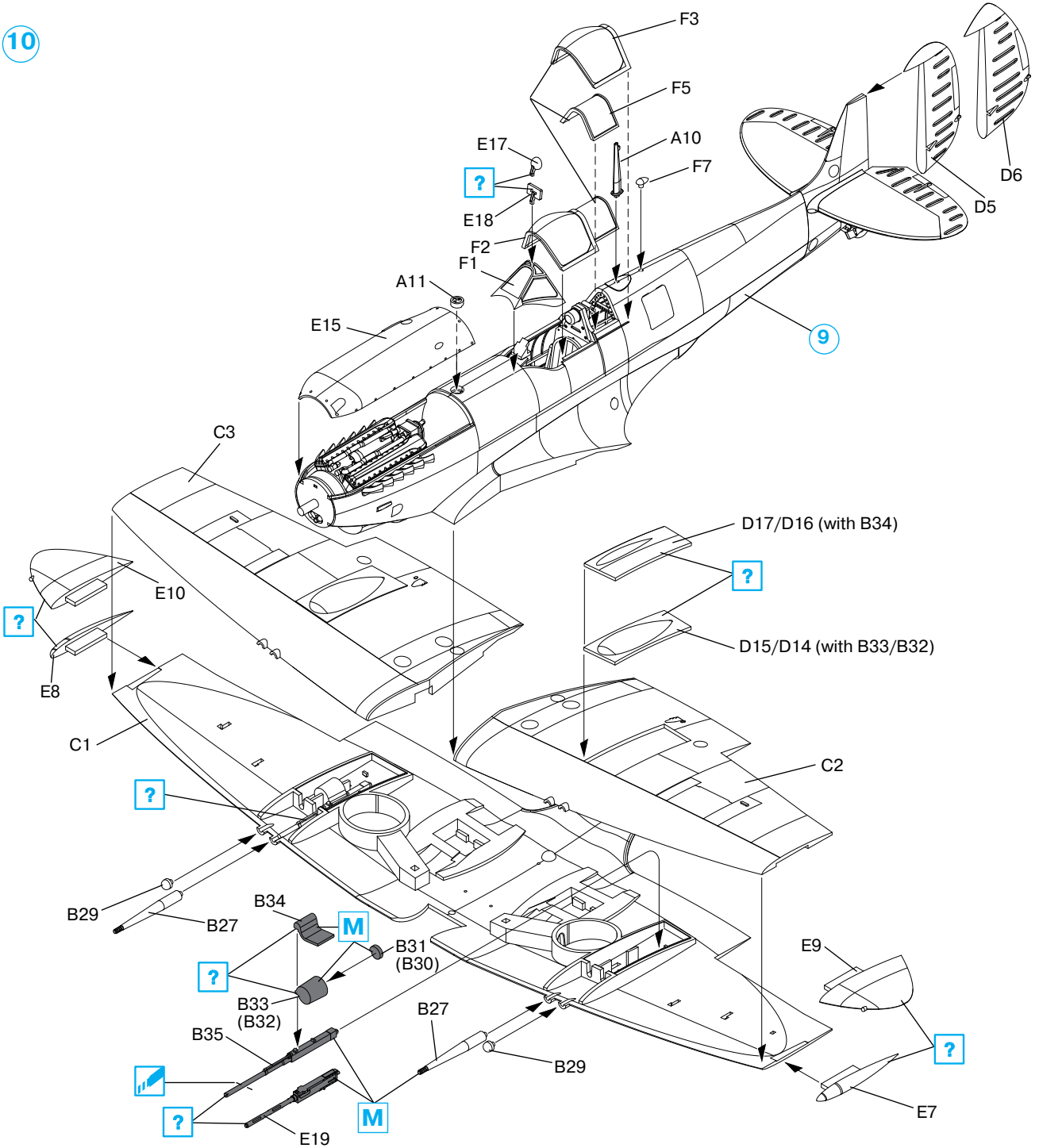

11

x2

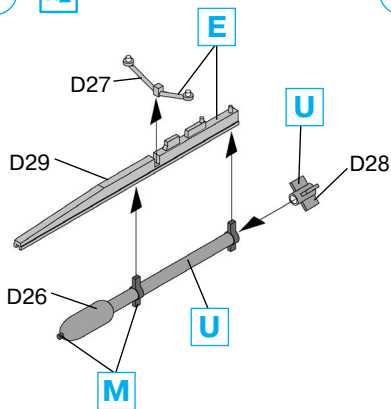

12

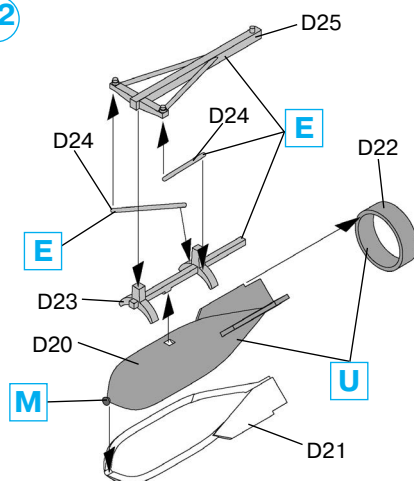

13

x2

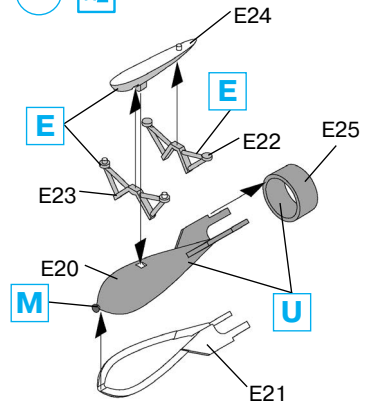

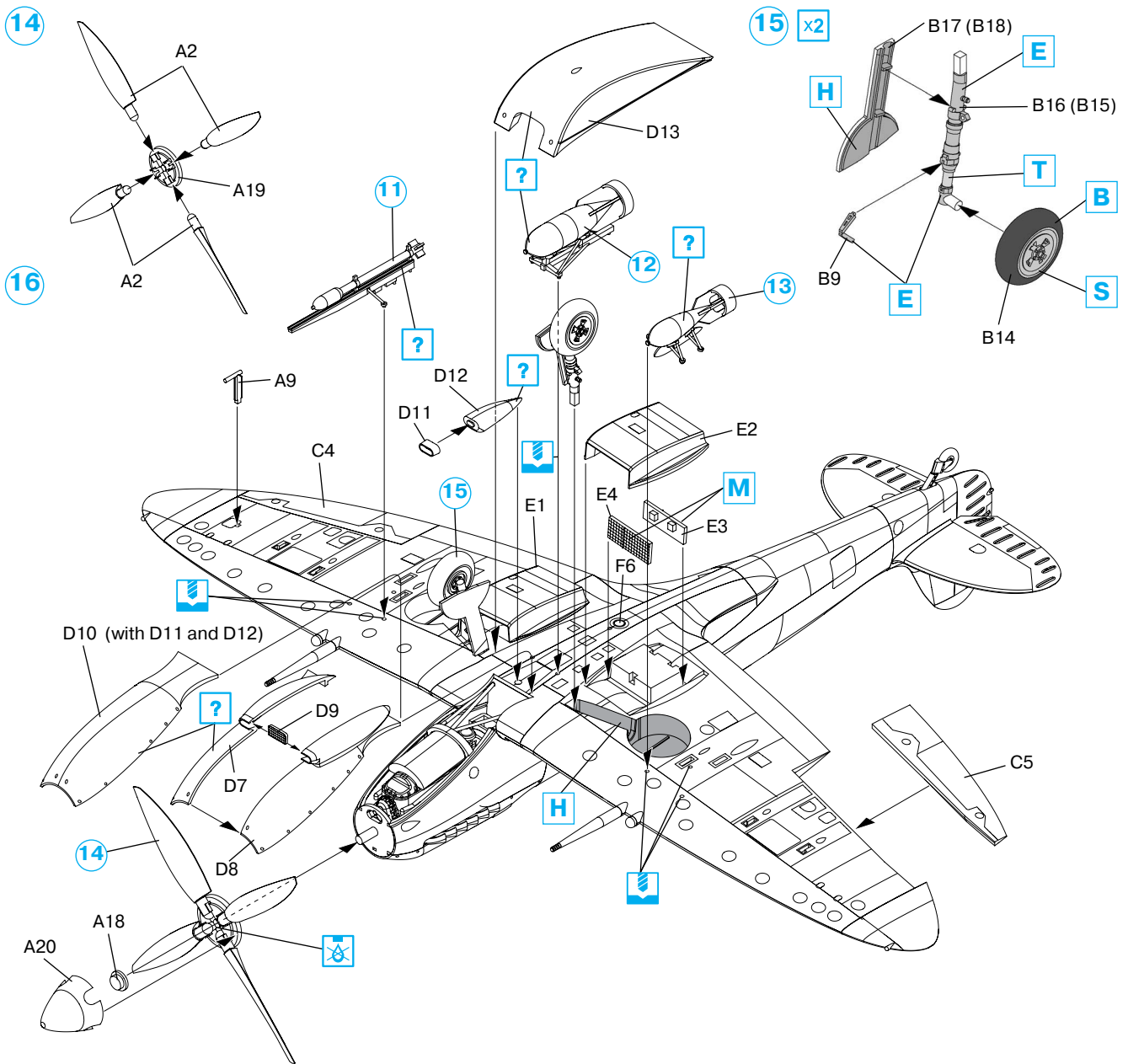

	Model Master				Model Master		
A	1768	Matt White	Белый, матовый	L	1758	Rust	Ржавчина
B	1749	Flat Black	Черный, матовый	M	1795	Gunmetal	Чернённая сталь
C	2060	RAF Dark Green	Темно-зеленый, матовый	P	1705	Insignia Red	Красный, матовый
D	2057	RAF Ocean Grey	Темно-серый, матовый	R	1736	Leather	Кожа
E	2058	RAF Medium Sea Grey	Серо-голубой, матовый	S	1781	Aluminium	Алюминий
F	2049	RAF Sky "Type S"	Светло-серо-зеленый	T	1780	Steel	Сталь
G	1708	Insignia Yellow	Желтый, матовый	U	1712	Field Green	Оливковый
H	1764	European Green	Зеленый, матовый	V	1597	semigloss Black	Черный, полуматовый

CAUTION!

When you use glue or paint, do not use near open flame, and use in well ventilated room.

Glue and paint are not included.

When you take parts off from the runner frame, use a modeling scissors and trim excess plastic with a cutter or a file.

Correct Method for Applying Decals

Clean model surface with wet cloth.

Cut each design out of decal sheet and dip them in warm water for 20 seconds.

Check with finger tip if design is loose on base paper. If so, place it on proper position on model and slide off base paper leaving design on model.

Move design to exact position with wet finger tip, and push out excess water and air bubbles under decal with soft cotton cloth.

When decals get dry, wipe off with wet cloth excess glue left around decals.

ВНИМАНИЕ!

Работать с клеем и красками в проветриваемом помещении и не допускать открытого огня. Для сборки модели рекомендуется применять полистирольный клей ПС или его зарубежные аналоги. Отделяя детали от литников, используйте модельный нож для зачистки.

Метод нанесения аппликаций

Чистым ножом или ножницами аккуратно вырежьте необходимую аппликацию.

Вырезанную аппликацию погрузите в теплую воду на 20 секунд.

Приложите аппликацию к необходимому месту, аккуратно удалите подложку.

Марлевым тампоном удалите пузырьки воздуха и слегка прижмите аппликацию.

После высыхания аппликаций влажным тампоном удалите остатки клея вокруг них.

ООО ICM Холдинг
ул. Бориспольская 9, строение 64,
02099, Киев, Украина
Тел./факс: +38(044) 369 54 12
E-mail: export@icm.com.ua



ICM Holding
Borispolskaya, 9, build. 64,
02099, Kiev, Ukraine
Tel./Fax: +38(044) 369 54 12
E-mail: export@icm.com.ua

“Спитфайр” Mk.VII
Британский истребитель
II Мировой войны

№ 48062
1:48

Spitfire Mk.VII
WWII British Fighter

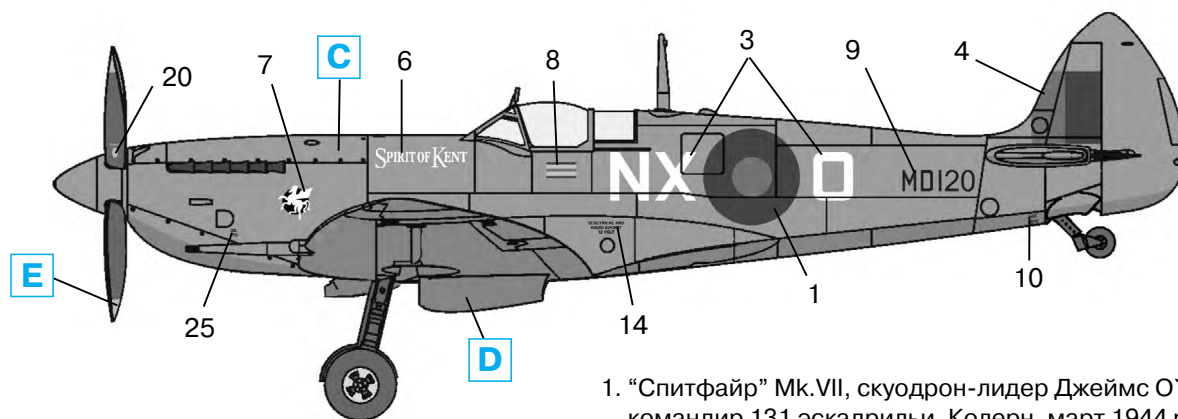

1. “Спитфайр” Mk.VII, skuoдpон-лидep Джeймc O`Meapa, командир 131 эскадрильи, Колерн, март 1944 p.
 Spitfire Mk.VII, Sqn.Ldr. James O`Meara, OC 131 Sqn., Colerne, March 1944.

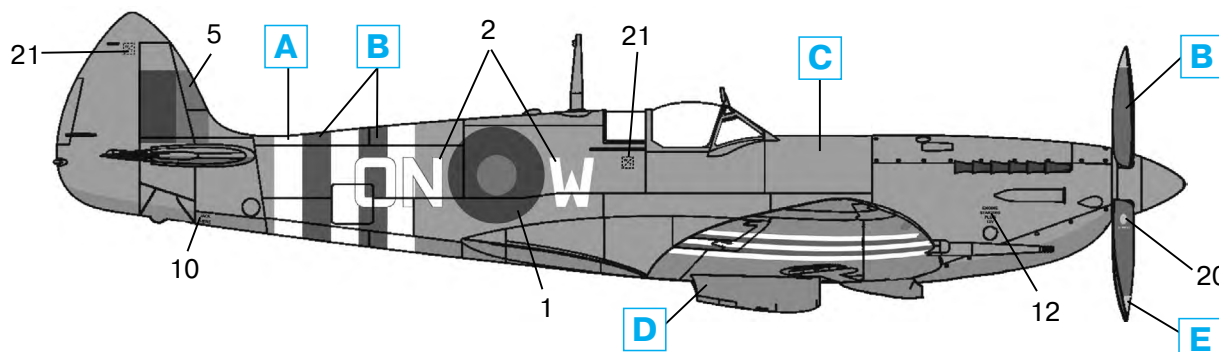

2. “Спитфайр” Mk.VII, флaинг-офицep B.Хибepт, 124 эскадрилья, Бредвел Бей, июнь 1944 p.
 Spitfire Mk.VII, Flg.Off. W.Hibbert, 124 Sqn., Bradwell Bay, June 1944

	Model Master					
A	1768	Белый, матовый	Flat White	D	1562	Голубой, матовый
B	1749	Черный, матовый	Flat Black	E	1708	Желтый, матовый
C	1721	Серый, матовый	Medium Gray	L	1701	Коричневый, матовый
						Military Brown

ВНИМАНИЕ!

Работать с клеем и красками в проветриваемом помещении и не допускать открытого огня. Для сборки модели рекомендуется применять полистирольный клей ПС или его зарубежные аналоги. Отделяя детали от литников, используйте модельный нож для зачистки.

Метод нанесения аппликаций

Чистым ножом или ножницами аккуратно вырежьте необходимую аппликацию.

Вырезанную аппликацию погрузите в теплую воду на 20 секунд.

Приложив аппликацию к необходимому месту, аккуратно удалите подложку.

Марлевым тампоном удалите пузырьки воздуха и слегка прижмите аппликацию.

После высыхания аппликаций влажным тампоном удалите остатки клея вокруг них.

CAUTION!

When you use glue or paint, do not use near open flame, and use in well ventilated room.

Glue and paint are not included.

When you take parts off from the runner frame, use a modeling scissors and trim excess plastic with a cutter or a file.

Correct Method for Applying Decals

Clean model surface with wet cloth.

Cut each design out of decal sheet and dip them in warm water for 20 seconds.

Check with finger tip if design is loose on base paper. If so, place it on proper position on model and slide off base paper leaving design on model.

Move design to exact position with wet finger tip, and push out excess water and air bubbles under decal with soft cotton cloth.

When decals get dry, wipe off with wet cloth excess glue left around decals.

ООО ICM Холдинг
 ул. Бориспольская 9, строение 64,
 02099, Киев, Украина
 Тел./факс: +38(044) 369 54 12
 E-mail: export@icm.com.ua



ICM Holding
 Borispolskaya, 9, build. 64,
 02099, Kiev, Ukraine
 Tel./Fax: +38(044) 369 54 12
 E-mail: export@icm.com.ua

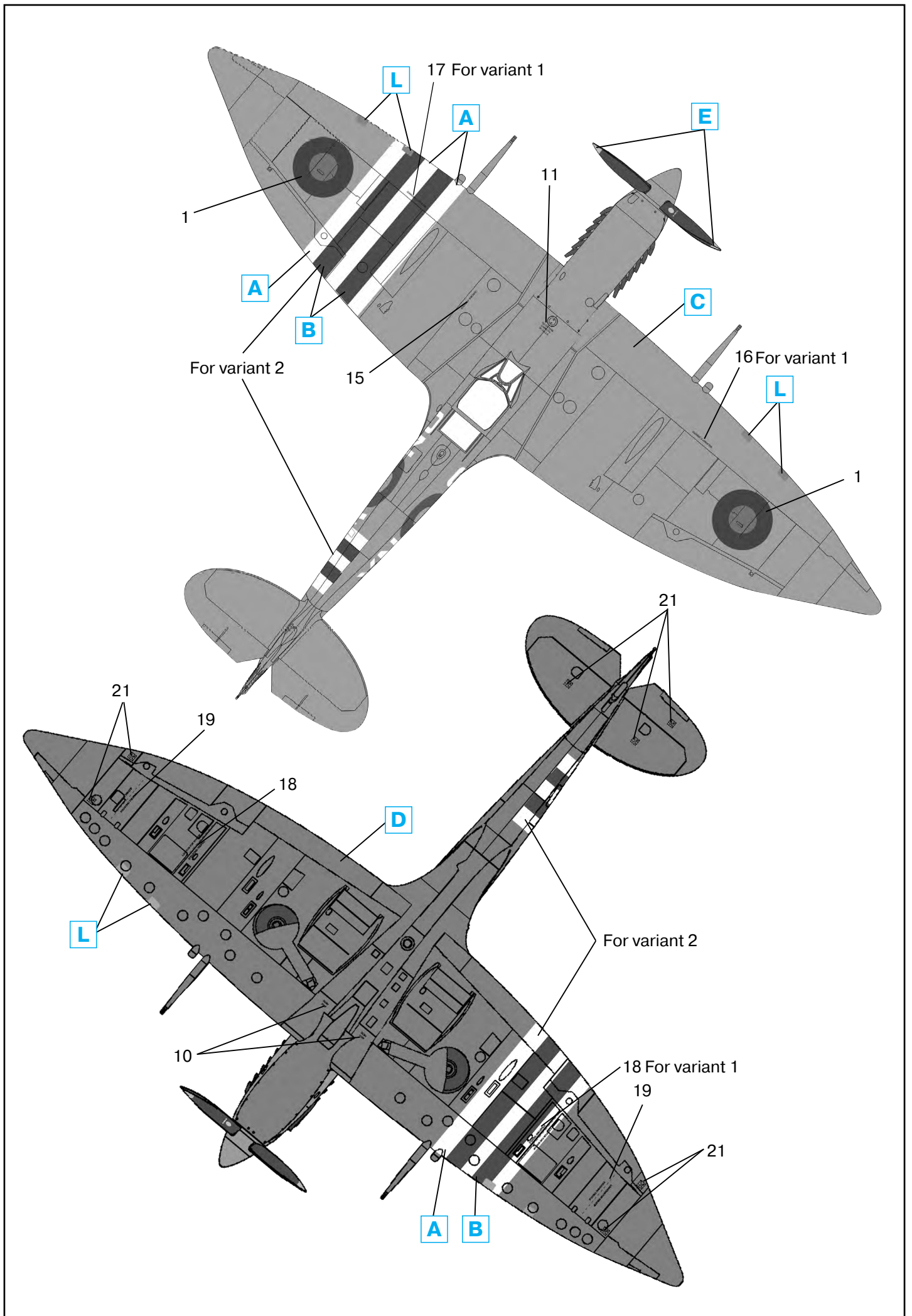

“Спитфайр” Mk.VII

Британский истребитель II Мировой войны

№ 48062
1:48

Spitfire Mk.VII

WWII British Fighter

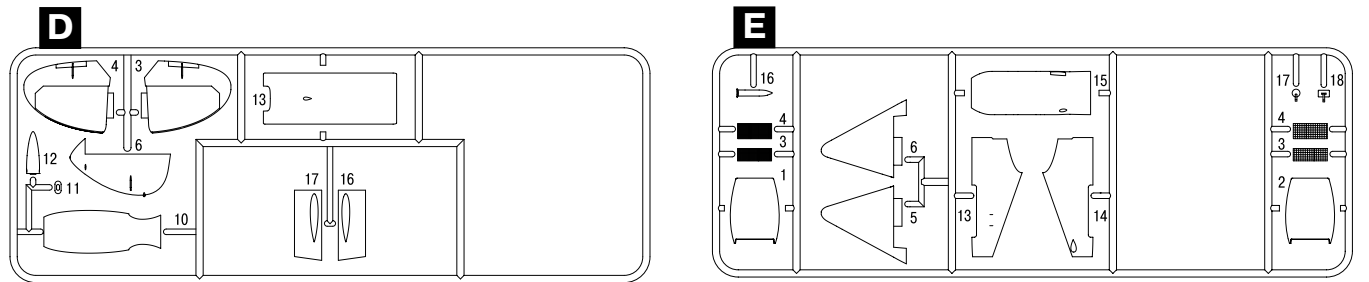
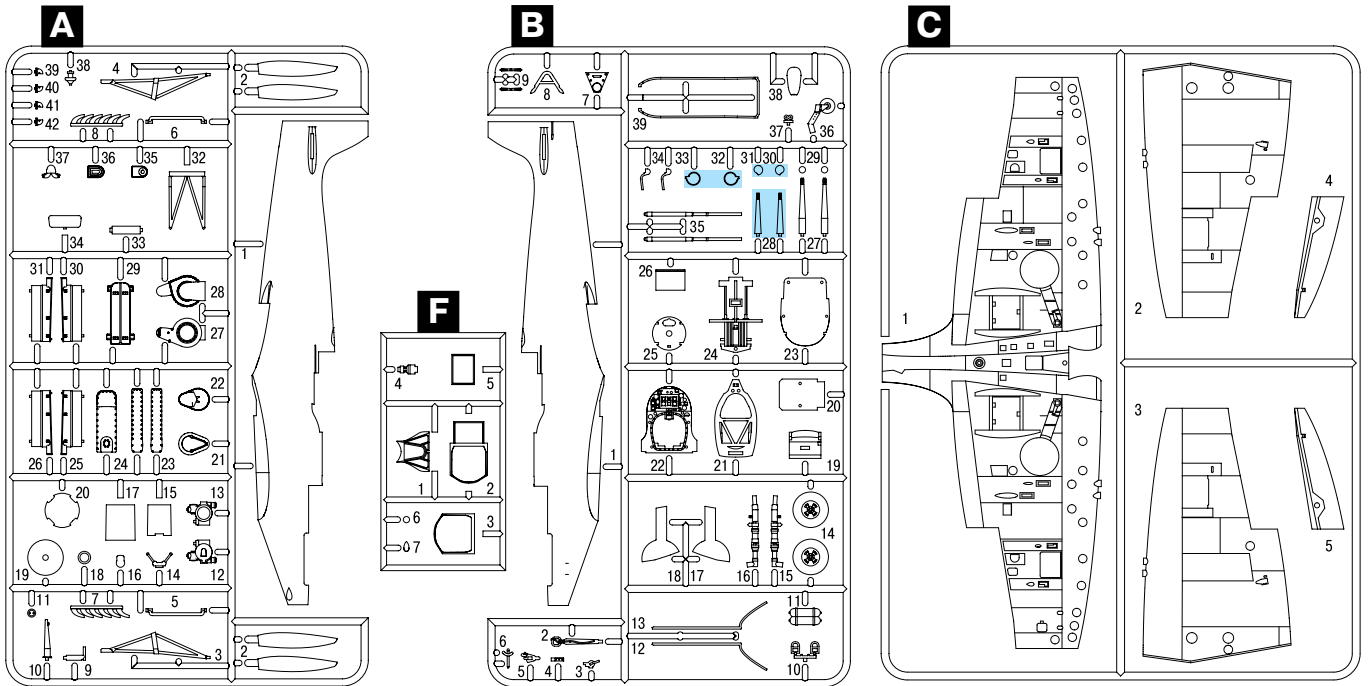

НЕ КЛЕИТЬ
DO NOT CEMENT

ПРОИЗВОЛЬНЫЙ ВЫБОР
OPTIONAL

СДЕЛАТЬ 2 ДЕТАЛИ
MAKE 2 PCS

УДАЛИТЬ
REMOVE

ПРИ СБОРКЕ НЕ
ИСПОЛЬЗУЕТСЯ
PARTS NOT FOR USE

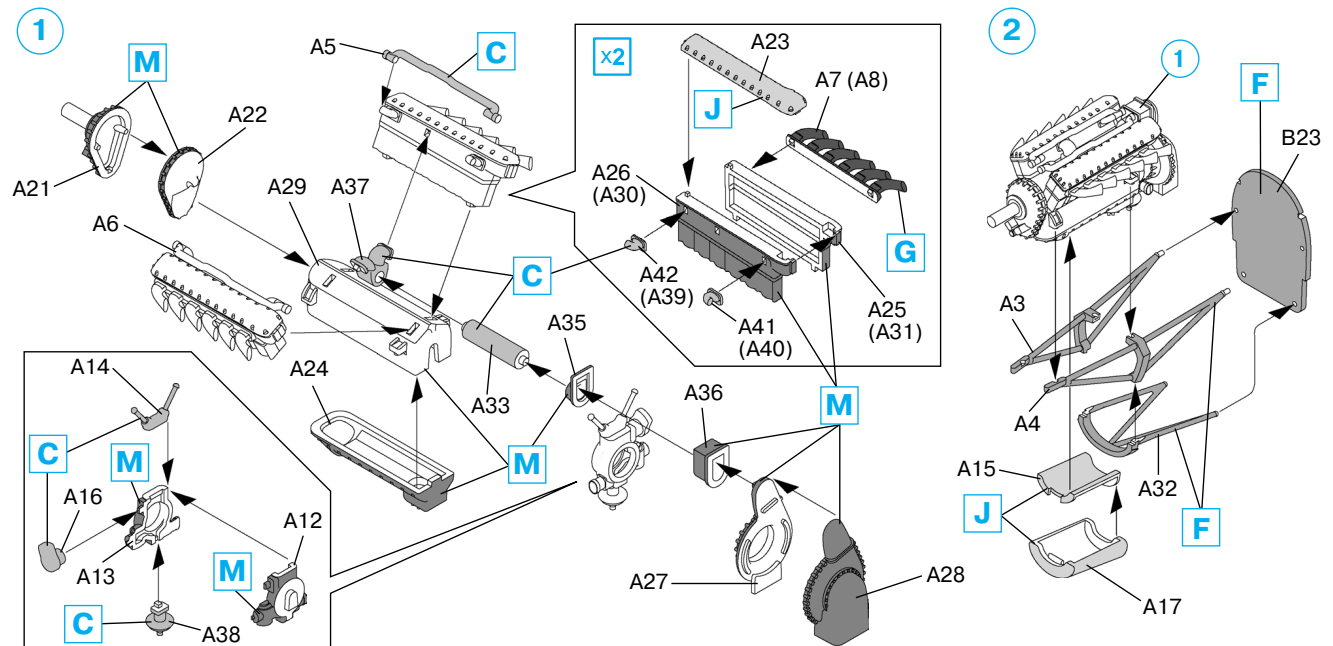

3

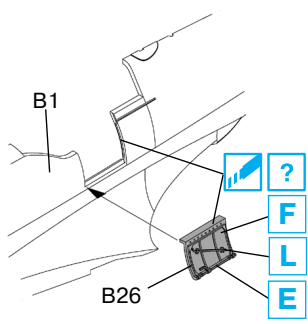

4

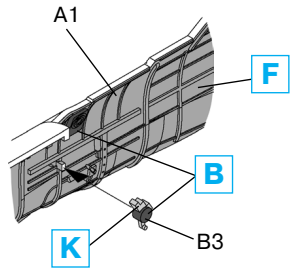

5

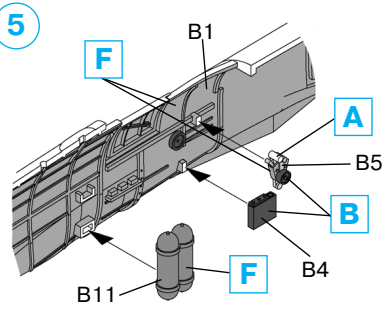

6

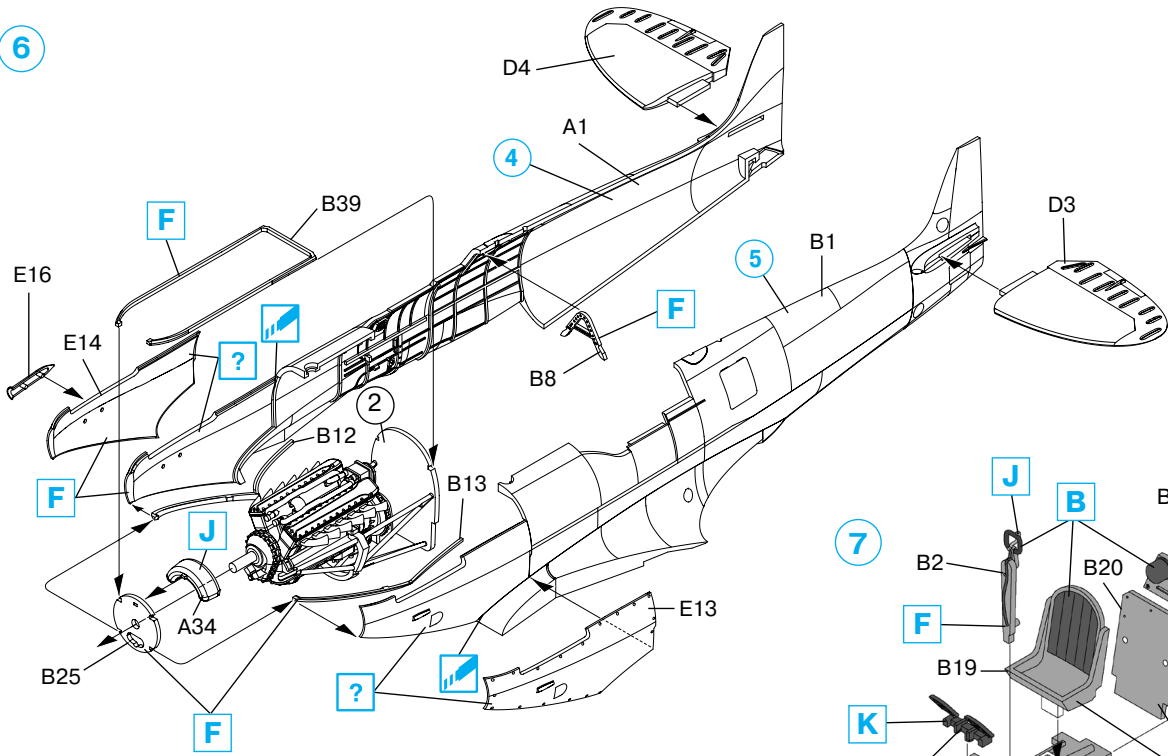

7

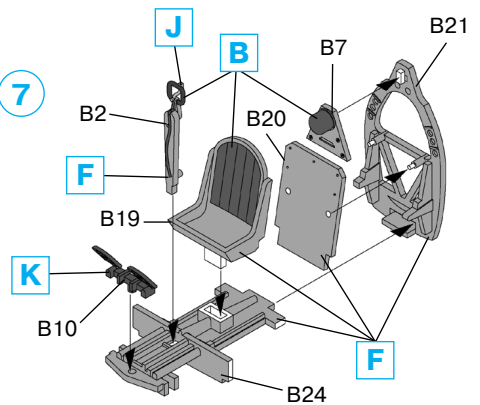

8

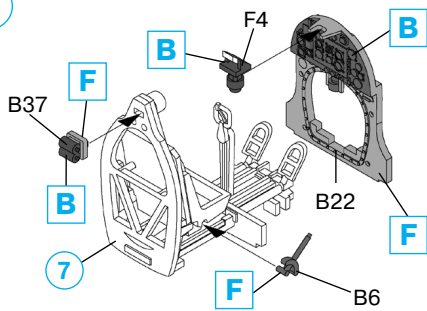

9

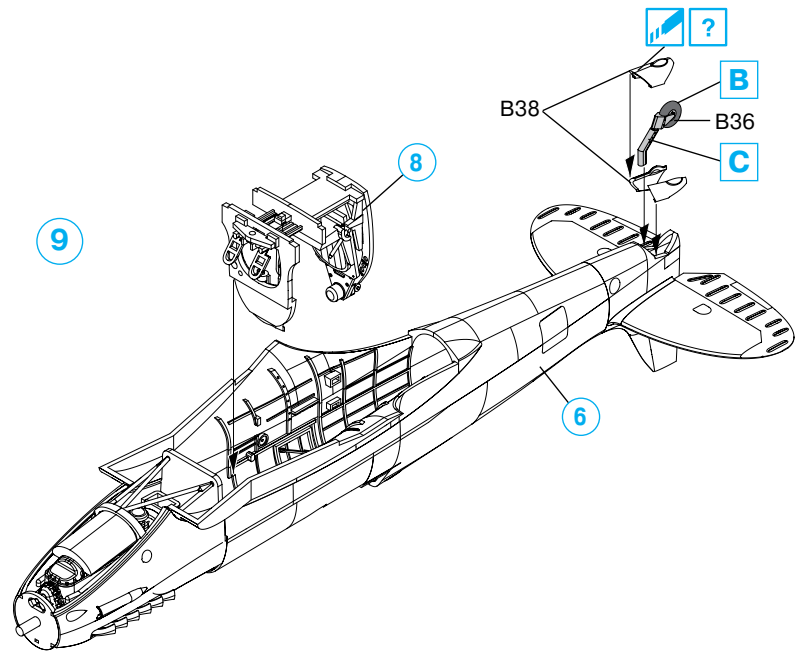

10

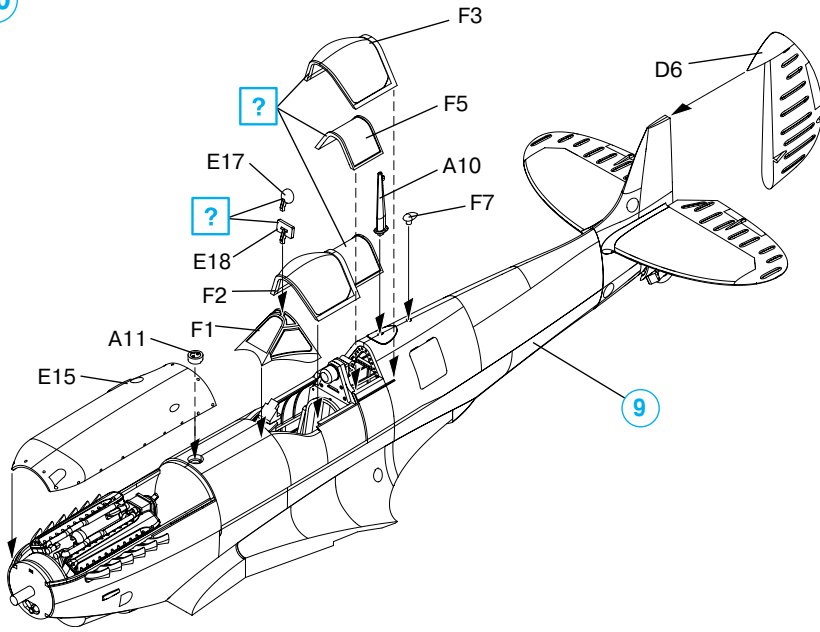

11 x2

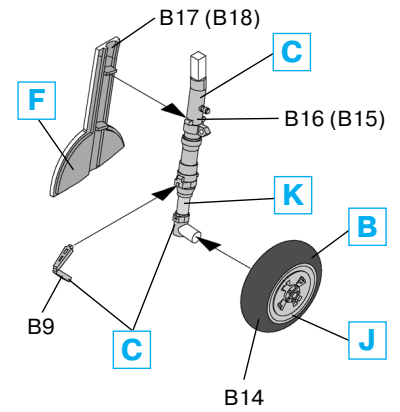

12

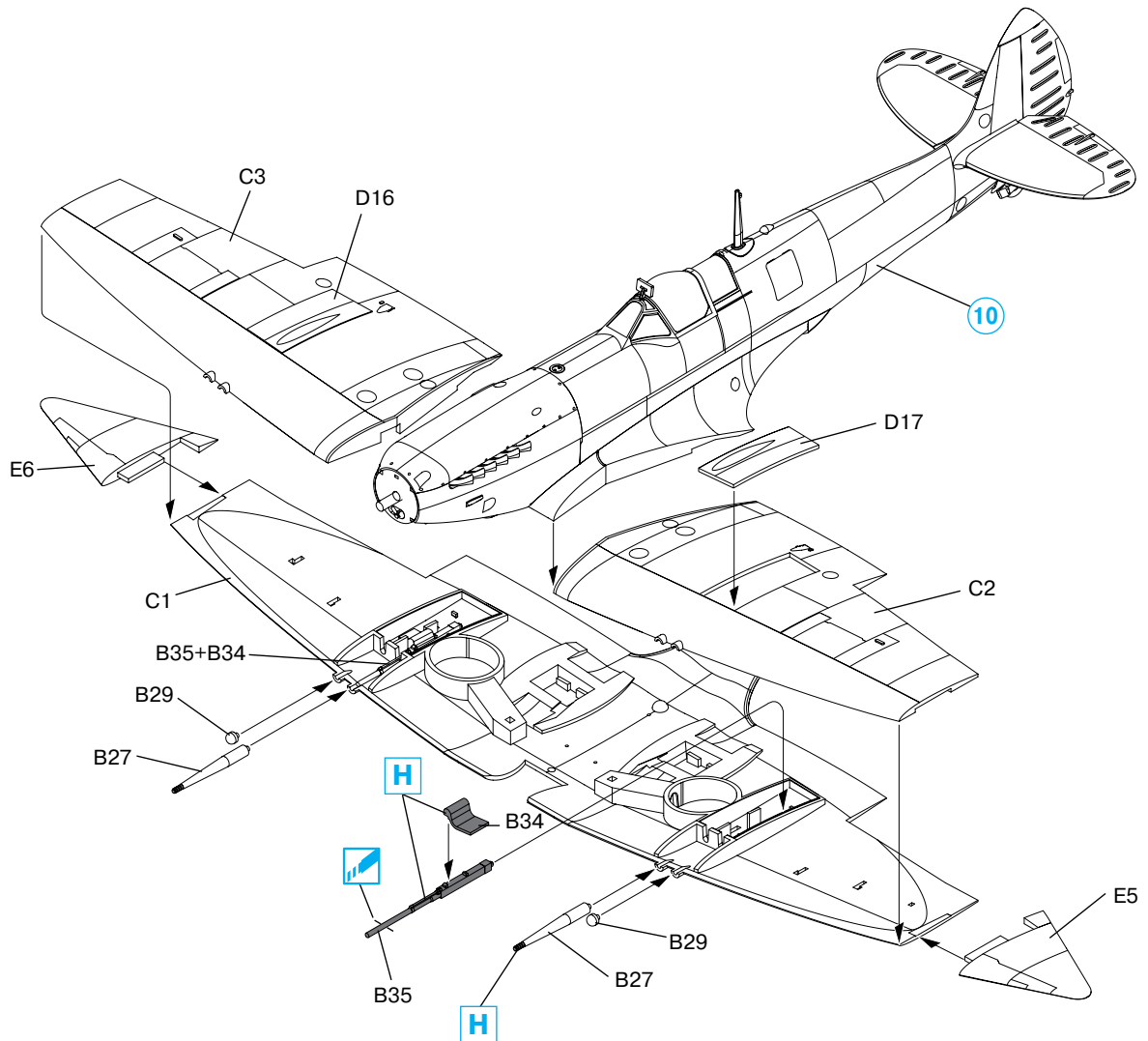

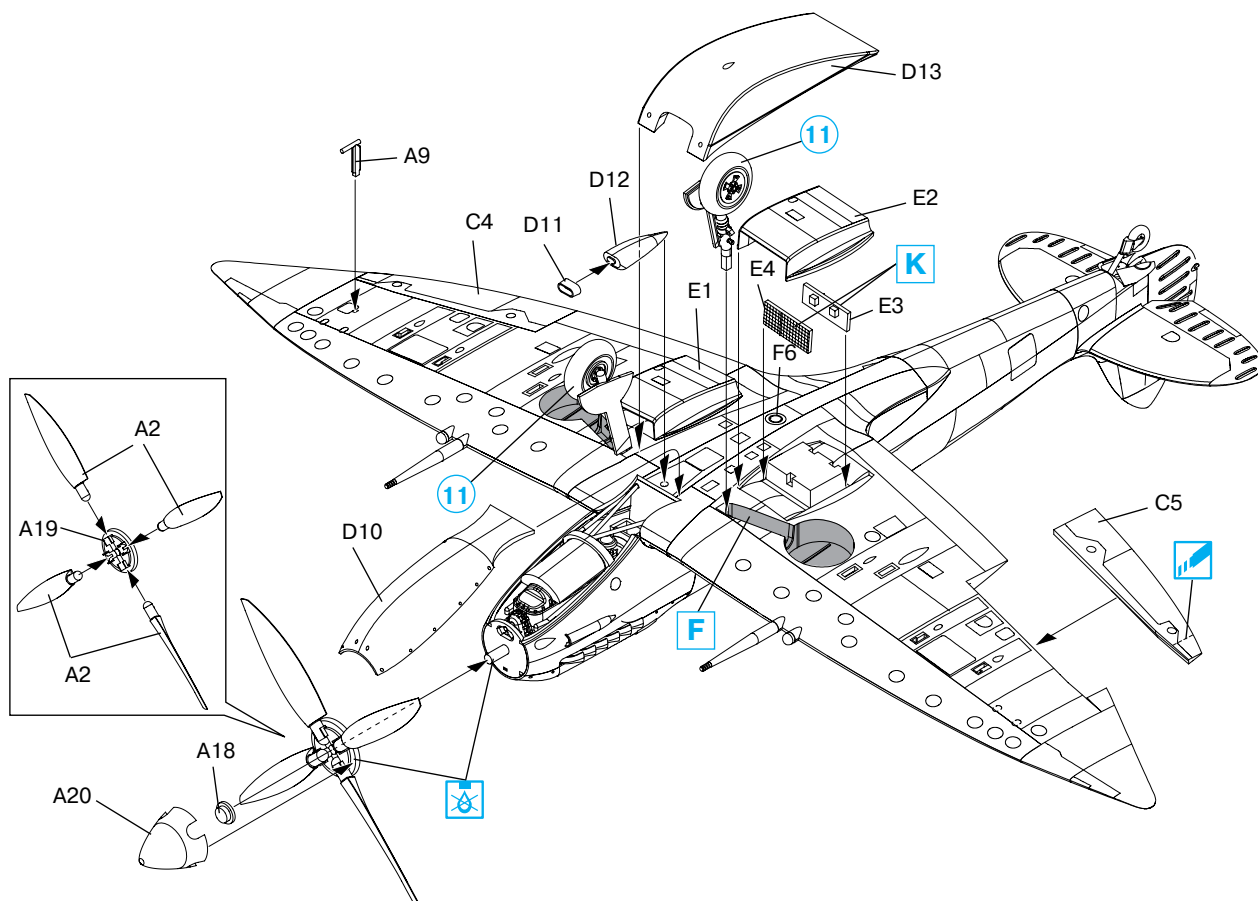

	Model Master				Model Master		
A	1768	Белый, матовый	Flat White	H	1795	Тёмный металл	Gun Metal
B	1749	Черный, матовый	Flat Black	J	1781	Алюминий	Aluminium
C	1721	Серый, матовый	Medium Gray	K	1780	Сталь	Steel
D	1562	Голубой, матовый	Flat Light Blue	L	1701	Красно-коричневый, матовый	Military Brown
E	1708	Жёлтый, матовый	Insignia Yellow	M	1720	Серо-голубой, матовый	Intermediate Blue
F	1764	Зелёный, матовый	European Green	N	1597	Чёрный, полуматовый	Semigloss Black
G	1785	Ржавчина	Rust				

ВНИМАНИЕ!

Работать с клеем и красками в проветриваемом помещении и не допускать открытого огня. Для сборки модели рекомендуется применять полистирольный клей ПС или его зарубежные аналоги. Отделяя детали от литников, используйте модельный нож для зачистки.

Метод нанесения аппликаций

Чистым ножом или ножницами аккуратно вырежьте необходимую аппликацию.

Вырезанную аппликацию погрузите в теплую воду на 20 секунд.

Приложив аппликацию к необходимому месту, аккуратно удалите подложку.

Марлевым тампоном удалите пузырьки воздуха и слегка прижмите аппликацию.

После высыхания аппликаций влажным тампоном удалите остатки клея вокруг них.

CAUTION!

When you use glue or paint, do not use near open flame, and use in well ventilated room.

Glue and paint are not included.

When you take parts off from the runner frame, use a modeling scissors and trim excess plastic with a cutter or a file.

Correct Method for Applying Decals

Clean model surface with wet cloth.

Cut each design out of decal sheet and dip them in warm water for 20 seconds.

Check with finger tip if design is loose on base paper. If so, place it on proper position on model and slide off base paper leaving design on model.

Move design to exact position with wet finger tip, and push out excess water and air bubbles under decal with soft cotton cloth.

When decals get dry, wipe off with wet cloth excess glue left around decals.

ООО ICM Холдинг
ул. Бориспольская 9, строение 64,
02099, Киев, Украина
Тел./факс: +38(044) 369 54 12
E-mail: export@icm.com.ua



ICM Holding
Borispolskaya, 9, build. 64,
02099, Kiev, Ukraine
Tel./Fax: +38(044) 369 54 12
E-mail: export@icm.com.ua

Пилоты и техники истребительного командования ВВС Великобритании (1939-1945)

№ 48081

1:48

Pilots and Ground Personnel Royal Air Force Fighter Command (1939-1945)

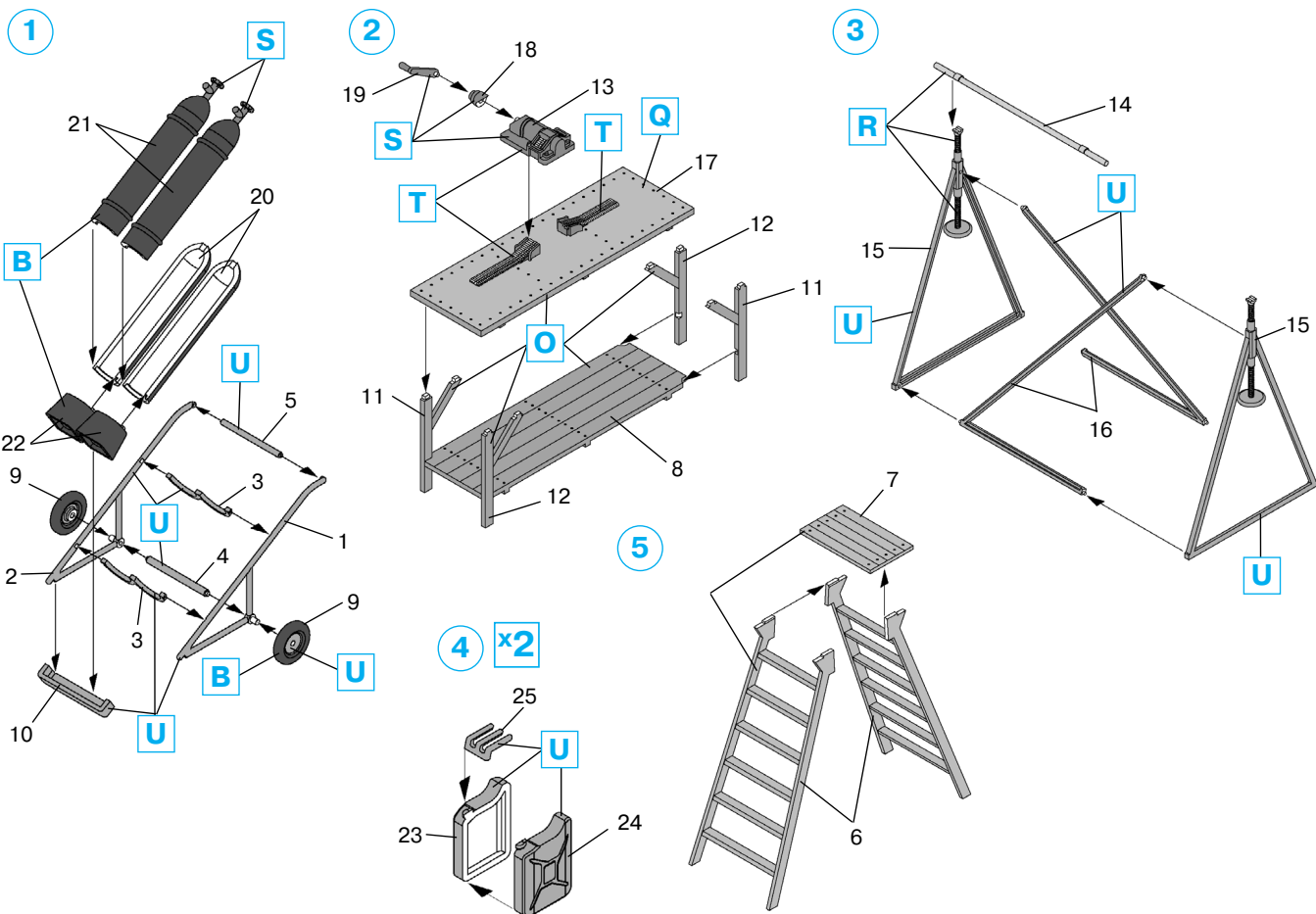
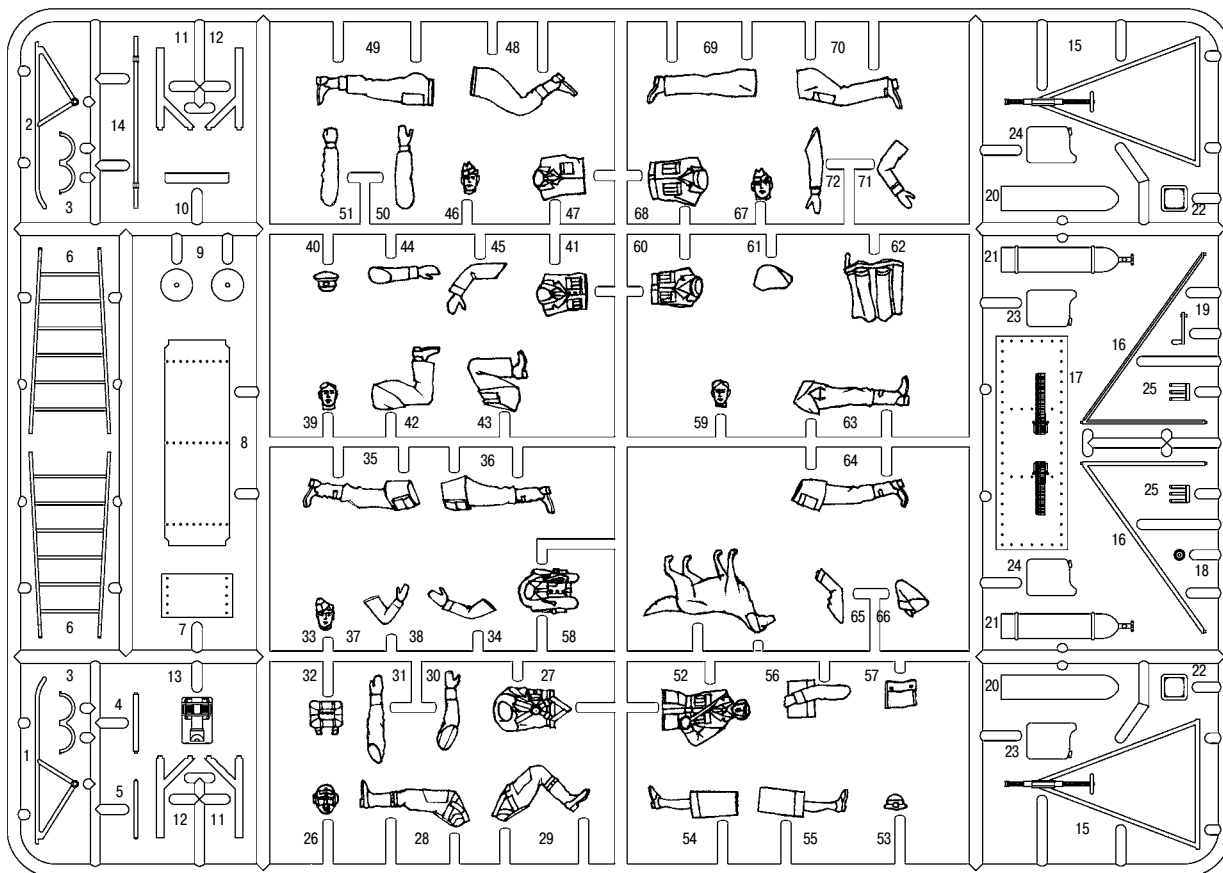



Model Master				Model Master			
A	1597	Черный, полуматовый	Semigloss Black	L	1710	Темно-зеленый, матовый	Dark Green
B	1749	Черный, матовый	Flat Black	M	1709	Кремовый, матовый	Radome Tan
C	1768	Белый, матовый	Flat White	N	1516	Телесный, матовый	Skin Tone
D	1720	Сине-серый, матовый	Intermediate Blue	O	1735	Дерево	Wood
E	1594	Синий, полуматовый	Semigloss Blue	P	1716	Светлый хаки, матовый	Pale Green
F	1718	Синий морской, мат.	Flat Sea Blue	Q	1781	Алюминий	Aluminum
G	1701	Коричневый, матовый	Military Brown	R	1780	Сталь	Steel
H	1584	Желтый хром	Chromate	S	1795	Темная сталь	Gunmetal
I	1706	Песочный, матовый	Sand	T	1782	Латунь	Bright Brass
J	1721	Средний серый, мат.	Medium Gray	U	1712	Зеленый, матовый	Field Green
K	1728	Светло-серый, мат.	Light Ghost Gray	V	1736	Кожа	Leather

ВНИМАНИЕ!

Работать с клеем и красками в проветриваемом помещении и не допускать открытого огня.

Для сборки модели рекомендуется применять полистирольный клей ПС или его зарубежные аналоги.

Отделяя детали от литников, используйте модельный нож для зачистки.

CAUTION!

When you use glue or paint, do not use near open flame, and use in well ventilated room.

Glue and paint are not included.

When you take parts off from the runner frame, use a modeling scissors and trim excess plastic with a cutter or a file.

ООО ICM Холдинг
ул. Бориспольская 9, строение 64,
02099, Киев, Украина
Тел./факс: +38(044) 369 54 12
E-mail: export@icm.com.ua



ICM Holding
Borispolskaya, 9, build. 64,
02099, Kiev, Ukraine
Tel./Fax: +38(044) 369 54 12
E-mail: export@icm.com.ua