

Land Rover fire truck

EN

The Land Rover was certainly one of the most famous symbols of "Made in England" automobile production and is a real milestone in the history of off-road vehicles. It was born immediately after the war, with the first prototypes realized on 1947. It has been characterized by the 4x4 traction system and by a robust and reliable design able to tackle the most difficult and challenging trails. The aluminium body provide lightness but, at the same time, more resistance against corrossions and more durable in time. In 1971, when the III Series was introduced, more than 1,000,000 of Land Rovers has been produced. Available in two versions: the "standard" one and the "long wheel base". Thanks to its extraordinary versatility was used in both military and civilian duties. Interesting the versions realized for the Fire Departments and made with the firefighting equipment.

IT

La "Land Rover" è stata sicuramente uno dei più noti simboli del "made in England" su 4 ruote ed è di fatto una pietra miliare nella Storia dei fuoristrada. Nasce nell'immediato dopoguerra, con i primi prototipi realizzati nel 1947. Si caratterizzava per la trazione integrale 4x4 ed una struttura robusta ed affidabile in grado di affrontare i percorsi più difficili ed impegnativi. La carrozzeria in alluminio la rendeva più leggera ma, nel contempo, più resistente alla corrosione e di grande durata operativa. Nel 1971, quando fu introdotta la Serie III, ne erano già state prodotte e realizzate più di un milione di esemplari. Disponibile sia nella versione a "passo standard" da 88 pollici o nella versione "long wheel base" da 109 pollici. Grazie alla sua straordinaria versatilità venne impiegata sia in ambito militare che civile. Interessanti le versioni realizzate per i corpi dei vigili del fuoco e allestite con le attrezzature antincendio.

DE

Der „Land Rover“ war bestimmt eines der bekanntesten Symbole im Bereich der vierräderigen Fahrzeuge des „Made in England“ und stellt ein Meilenstein in der Geschichte der Geländefahrzeuge dar. Das Fahrzeug entstand in der unmittelbaren Nachkriegszeit, die ersten Prototypen wurden im Jahr 1947 hergestellt. Der Land Rover zeichnete sich durch den Allradantrieb sowie eine widerstandsfähige und zuverlässige Bauweise aus, wodurch er auch die schwierigsten Strecken problemlos meistern konnte. Dank der Aluminiumkarosserie wurde das Fahrzeug leichter und gleichzeitig widerstandsfähiger gegen Korrosion, wodurch auch seine Lebensdauer erhöht wurde. Als im Jahre 1971 die Serie III eingeführt wurde, waren bereits mehr als eine Million Fahrzeuge hergestellt worden. Zur Verfügung standen die Versionen mit standardmäßigem Radstand, 88 Zoll, und die mit langem Radstand, 109 Zoll. Dank der vielseitigen Einsatzmöglichkeiten wurde das Fahrzeug sowohl im militärischen als auch im zivilen Bereich verwendet. Besonders interessant sind die für die Feuerwehr hergestellten Versionen, die mit Brandlösch-ausrüstung ausgestattet sind.

FR

La « Land Rover » a été, sans aucun doute, un des symboles parmi les plus célèbres du « made in England » sur 4 roues ; c'est en effet un jalon dans l'Histoire des véhicules tout terrain. C'est un véhicule conçu juste après la guerre, avec les premiers prototypes réalisés en 1947. Il se caractérisait par sa traction intégrale 4x4 et par sa forte structure performante, capable d'affronter les trajets les plus difficiles et exigeants. Il était plus léger, grâce à la carrosserie en aluminium qui était, en même temps, plus résistante à la corrosion et d'une grande durée opérationnelle. En 1971, lorsque fut introduite la série III, plus d'un million d'exemplaires avaient déjà été produits et réalisés. Disponible aussi bien dans la version à « pas standard » de 88 pouces que dans la version « long wheel base » de 109 pouces. Grâce à son extraordinaire polyvalence, ce véhicule est utilisé aussi bien dans le monde militaire que dans le monde civil. Intéressantes les versions réalisées pour le corps des sapeurs-pompiers et munies des équipements anti-incendie.

ES

La "Land Rover" ha sido sin duda uno de los todoterreno más simbólicos, con sello "made in England", sus 4 ruedas son uno de los pilares de la Historia de los todoterreno. Surge apenas termina la segunda guerra mundial, con los primeros prototipos fabricados en 1947. Destaca por su tracción integral 4x4 y por una robusta y fiable estructura que permite afrontar los recorridos más difíciles y complicados. Era más ligera gracias a la carrocería de aluminio que al mismo tiempo, era más resistente a la corrosión y daba una producción más duradera. En 1971 cuando se introdujo la Serie III, ya se habían fabricado más de un millón de ejemplares tanto en la versión con "paso estándar" de 88 pulgadas como en la versión "long wheel base" de 109 pulgadas. Gracias a su extraordinaria versatilidad, se utilizó tanto en el sector militar como en el civil. Son interesantes las versiones realizadas para cuerpos de bomberos y equipadas con sistemas de lucha contra incendios.

RU

"Land Rover" - это, несомненно, одна из самых знаменитых торговых марок на 4 колесах под знаком "made in England" и один из непоколебимых столпов в истории внедорожников. Компания была основана в первые послевоенные годы, а первые прототипы были созданы уже в 1947 году. Автомобиль характеризовался полным приводом 4x4 и прочной и надёжной конструкцией, способной выдерживать самые труднопроходимые и сложные маршруты. Алюминиевый кузов делал его более лёгким и, в то же время, более стойким к коррозии и долговечным. К 1971 году, когда была создана 3-я серия, было уже выпущено и продано более 1 миллиона экземпляров. Доступен как в версии со "стандартной" колёсной базой 88 дюймов, так и в версии с "длинной колёсной базой" 109 дюймов. Благодаря своей чрезвычайной универсальности, автомобиль использовался как для военных, так и для гражданских нужд. Интересными являются версии, выпущенные для подразделений Пожарной охраны и оснащённые оборудованием для тушения пожаров



EN WARNING: Model for adult modellers age 14 and over
IT ATTENZIONE: Modello per collezionisti adulti di età superiore ai 14 anni
FR ATTENTION: Modèle pour modélistes de 14 ans et plus.
DE ACHTUNG: Modellbausatz Für Modellbauer über 14 Jahre.
NL WAARSCHUWING: Geschikt voor 14 jaar en ouder.
ES ATENCION: Modelo para modelistas mayores de 14 años.

EN ATTENTION - Useful advice!

Study the instructions carefully prior to assembly. Remove parts from frame with a sharp knife or a pair of scissor and trim away excess plastic. Do not pull off parts. Assemble the parts in numerical sequence. Use plastic cement ONLY and use cement sparingly to avoid damaging the model. Black arrows indicate parts to be glued together. White arrows indicate on which frame the parts must be assembled WITHOUT using cement. These letters (A - B - C...) indicate on which frame the parts will be found. Paint small parts before detaching them from frame. Remove paint where parts are to be cemented. Crossed out parts must not be used.

IT ATTENZIONE - Consigli utili

Prima di iniziare il montaggio studiare attentamente il disegno. Staccare con molta cura i pezzi dalle stampate, usando un taglio-balsa oppure un paio di forbici a tagliare con una piccola lama o con carta vetro fine eventuali sbavature. Mai staccare i pezzi con le mani. Montarli seguendo l'ordine delle numerazioni delle tavole. Eliminare dalla stampata il numero del pezzo appena montato facendogli sopra una croce. Le frecce nere indicano i pezzi da incollare, le frecce bianche indicano i pezzi da montare senza colla. Usare solo colla per polistirolo. Le lettere (A - B - C...) ai lati dei numeri indicano la stampata ove si trova il pezzo da montare. I pezzi sbarrati da una croce non sono da utilizzare.

DE ACHTUNG - Ein nützlicher Rat!

Vor der Montage die Zeichnung aufmerksam studieren. Die einzelnen Montageteile mit einem Messer oder einer Schere vom Spitzling sorgfältig entfernen. Eventuelle Grate werden mit einer Klinge oder feinem Schmirgelpapier beseitigt. Keinesfalls die Montageteile mit den Händen entfernen. Bei der Montage der Teileinumerierung folgen. Pfeile zeigen die zu klebenden Teile während die weissen Pfeile die ohne Leim zu montierenden Teile anzeigen. Bitte nur Plastikklebstoff verwenden. Die Buchstaben (A - B - C...) neben den Nummern zeigen auf welchem Spitzling der zu montierende Teil zu finden ist. Die mit einem Kreuz markierten Teile sind nicht zu verwenden.

FR ATTENTION - Conseils utiles!

Avant de commencer le montage, étudier attentivement le dessin. Détacher avec beaucoup de soin les morceaux des moules en usant un couteau affilé ou un pair de tjezars y retirer l'exces de plastique o rebada. Ne arrancar las piezas. Montar las piezas en orden numérico. Utilizar SOLAMENTE pegamento para plástico y en poca cantidad para evitar que se dane el modelo. Las flechas negras indican las piezas que se deben pegar juntas. Las flechas blancas indican las piezas que deben ensamblarse SIN usar pegamento. Las letras (A - B - C...) indican en que bandeja se encuentran las piezas. Pintar las piezas pequeñas antes de separarlas de la bandeja. Retirar la pintura de los lugares por donde se deban pegar las piezas.

ES ATENCION - Consejos útiles!

Estudiar las instrucciones cuidadosamente antes de comenzar el montaje. Separar las piezas de las bandejas con un cuchillo afilado o un par de tjezars y retirar el exceso de plástico o rebada. No arrancar las piezas. Montar las piezas en orden numérico. Utilizar SOLAMENTE pegamento para plástico y en poca cantidad para evitar que se dane el modelo. Las flechas negras indican las piezas que se deben pegar juntas. Las flechas blancas indican las piezas que deben ensamblarse SIN usar pegamento. Las letras (A - B - C...) indican en que bandeja se encuentran las piezas. Pintar las piezas pequeñas antes de separarlas de la bandeja. Retirar la pintura de los lugares por donde se deban pegar las piezas.

RU ПРЕДУПРЕЖДЕНИЕ - важные!

ПЕРЕД ТЕМ, КАК ПРИСТУПИТЬ К СБОРКЕ, ВНИМАТЕЛЬНО ИЗУЧИТЬ ЧЕРТЕЖ. ОЧЕНЬ ОСТОРОЖНО ОТДЕЛИТЬ ПРОСТАЧЕННЫЕ ЭЛЕМЕНТЫ, ИСПОЛЬЗОВАТЬ ДЛЯ ЭТОГО КАНАЛЕРНЫЙ НОЖ ИЛИ ПАРУ НОЖИЦ, ОЧНЬ НЕРОВОДНОСТИ С ПОМОЩЬЮ ТОЧНОГО ЛЕЗВИЯ ИЛИ С ПОМОЩЬЮ АБРАЗИВНОЙ БУМАГИ. НЕ ОТДЕЛИТЬ ЭЛЕМЕНТЫ РУКАМИ. ВЫПОЛНИТЬ СБОРУ СОГЛАСНО ПОРЯДКУ НУМЕРАЦИИ ТАБЛИЦ, УДАЛИТЬ ИЗ СТОЛКА ТОЛЬКО ТО, ОБЪЕДИНЕННО ДЕТАЛЬ, ПЕРЕНЕШИВА ЕЕ. ЧЕРНЫЕ СТРЕЛКИ УКАЗЫВАЮТ ДЕТАЛИ ДЛЯ СБОРКИ ВМЕСТЕ, БЕЛЫЕ СТРЕЛКИ УКАЗЫВАЮТ ДЕТАЛИ, КОТОРЫЕ СОБИРАЮТСЯ БЕЗ КЛЕЯ. ИСПОЛЬЗОВАТЬ ТОЛЬКО КЛЕЙ ДЛЯ ПОЛИСТИРОЛА. БУКВЫ (А - В - С...) НА ПРОТИВОНАПРАВЛЕННЫХ СТОРОНАХ УКАЗЫВАЮТ МЕСТ, ГДЕ НАХОДИТСЯ ДЕТАЛЬ, ПЕРЕНЕШИВАТЬ ДЕТАЛИ НЕ ИСПОЛЬЗОВАТЬ.

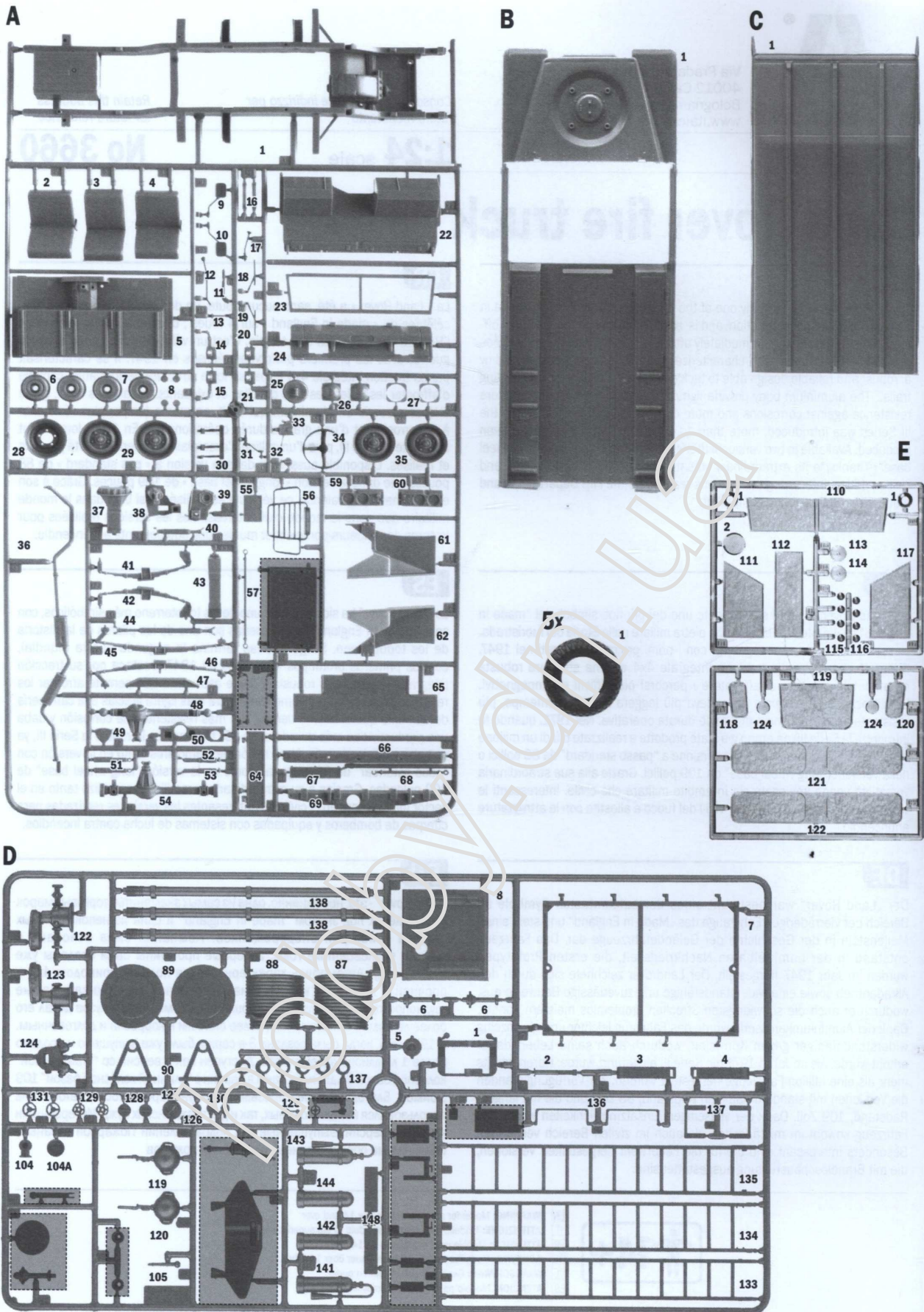

SUGGESTED COLORS

- | | | |
|--|---|--|
| A FLAT GUN METAL
F.S. 37200
ITALERIACRYLICPAINT-4681AP | B FLAT BLACK
F.S. 37038
ITALERIACRYLICPAINT-4768AP | C METAL FLAT STEEL
F.S. 37178
ITALERIACRYLICPAINT-4679AP |
| D FLAT RED
F.S. 31400
ITALERIACRYLICPAINT-4606AP | E GLOSS WHITE
F.S. 17875
ITALERIACRYLICPAINT-4696AP | F GLOSS ORANGE
F.S. 12197
ITALERIACRYLICPAINT-4682AP |
| G METAL GLOSS SILVER
F.S. 17178
ITALERIACRYLICPAINT-4678AP | H GLOSS BLUE
F.S. 15180
ITALERIACRYLICPAINT-4659AP | J FLAT WOOD
F.S. 30257
ITALERIACRYLICPAINT-4673AP |



Separare
Cut
Retirer
Entfernen
Separar
Gesneden



Parti da non utilizzare
Parts not for use
Pièces a ne pas utiliser
Telle werden nicht verwenden
Partes a no utilizar
Onderdelen niet te gebruiken



Ribadire a caldo
Rivet hot
River à chaud
Warm ennieten
Reforzar al calor
Versterking van hot

1

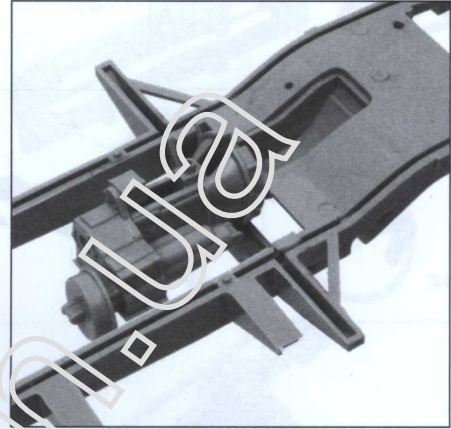
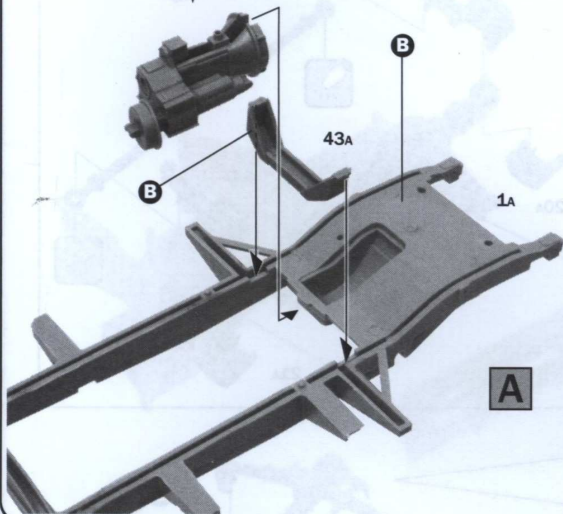
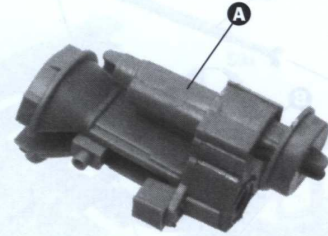
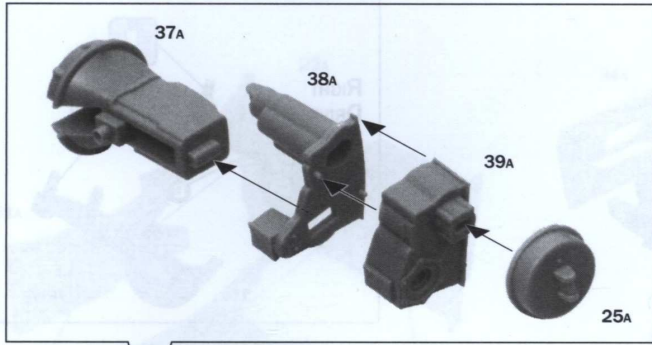

2

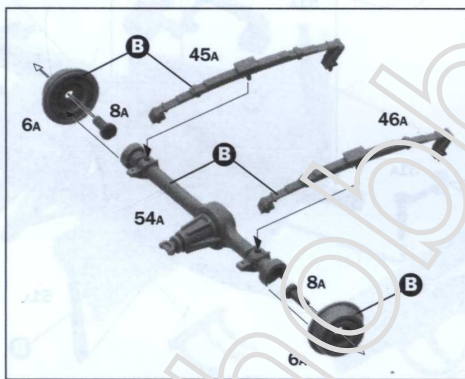

WARNING
FIRST INSERT PIECE 36A IN PIECE 50A
AND THEN PROCEED TO GLUE
BOTH PIECES TO PIECE 1A

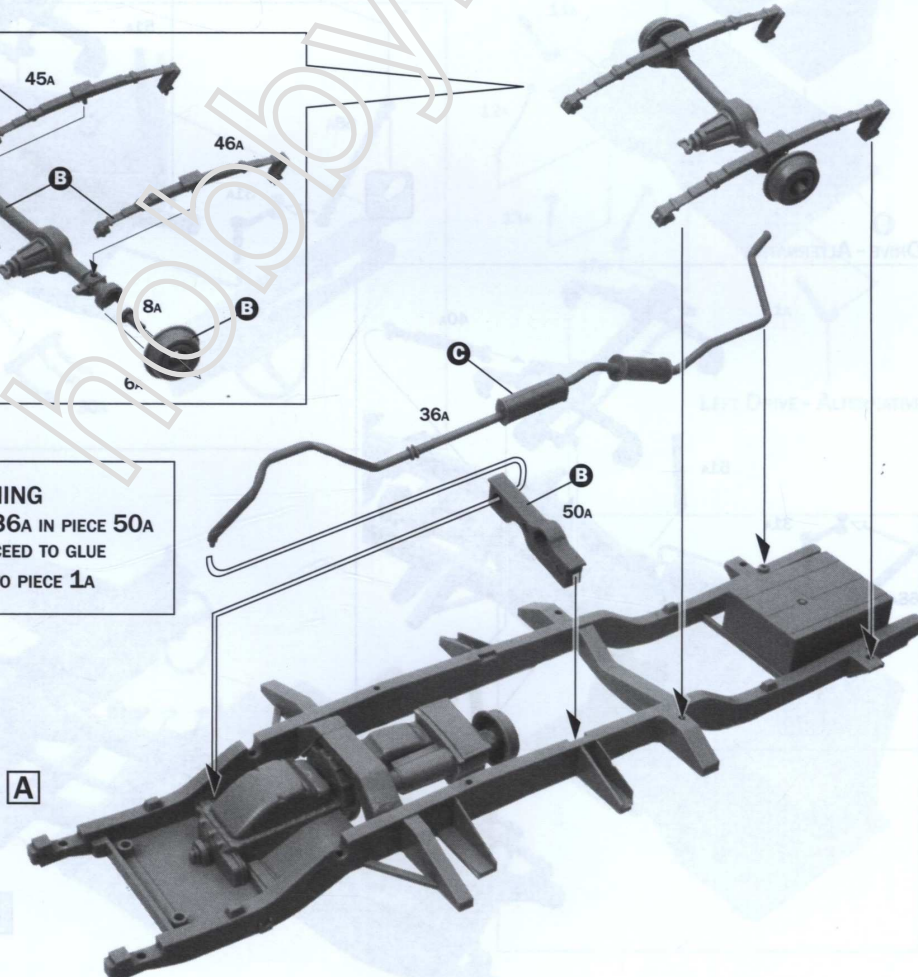

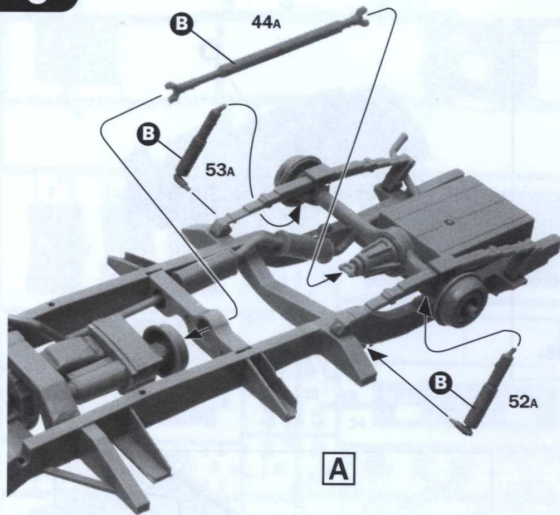

ALTERNATIVE

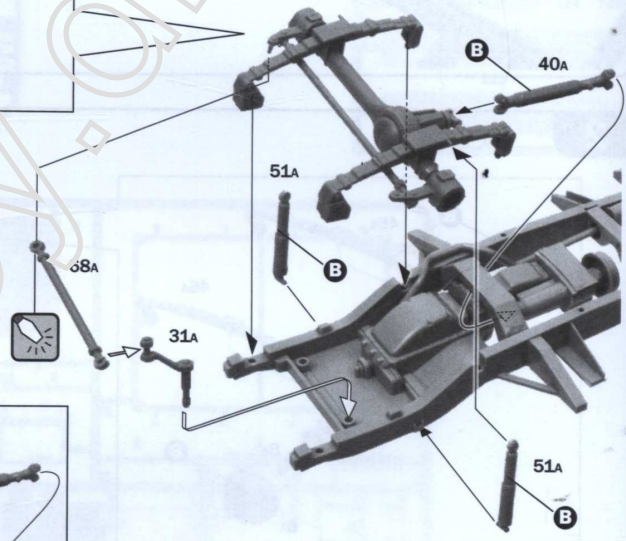
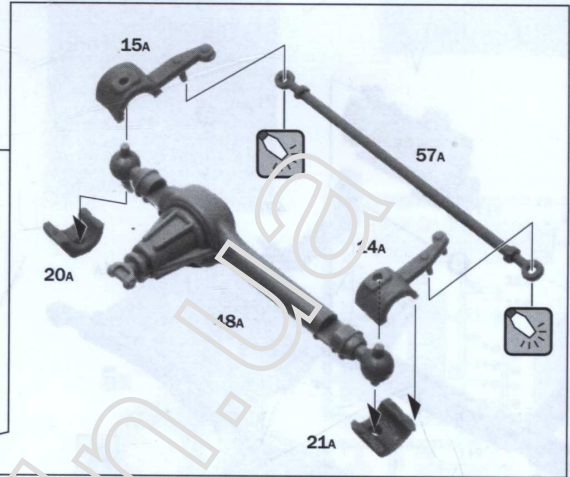
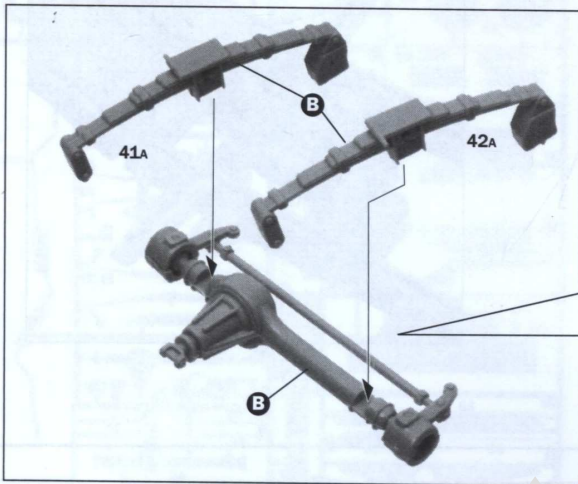
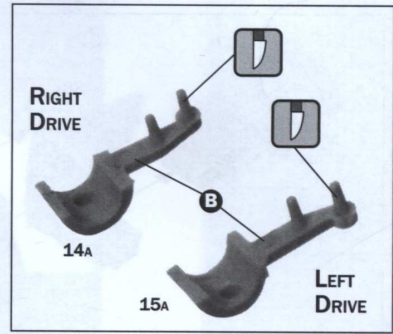

LEFT DRIVE - ALTERNATIVE

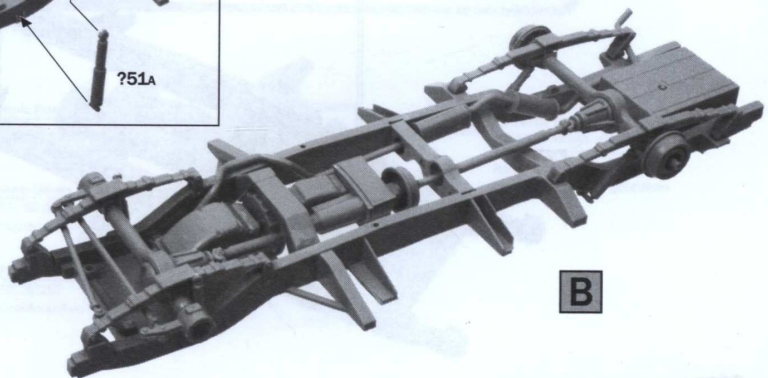
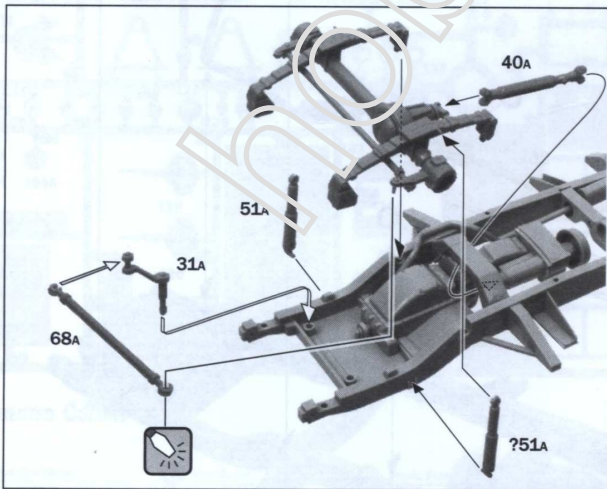

WARNING
 FIRST LIGHT PEEK 30A IN PEEK 30A
 AND THEN PEEK 30A IN PEEK 30A
 BOTH PEEKS IN PEEK 30A

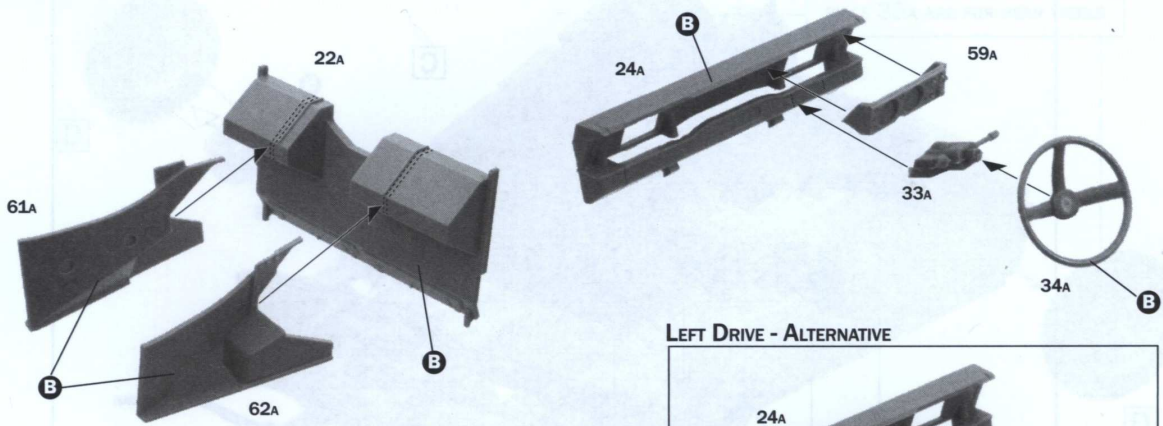

LEFT DRIVE - ALTERNATIVE

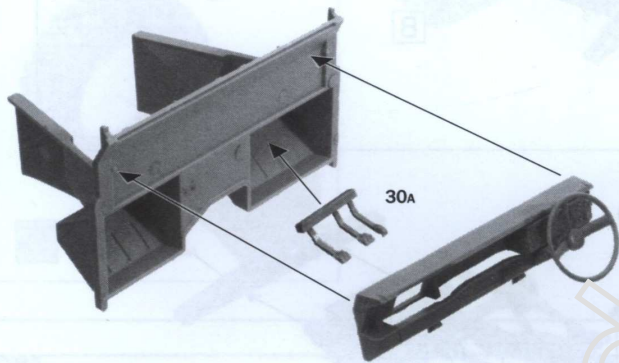
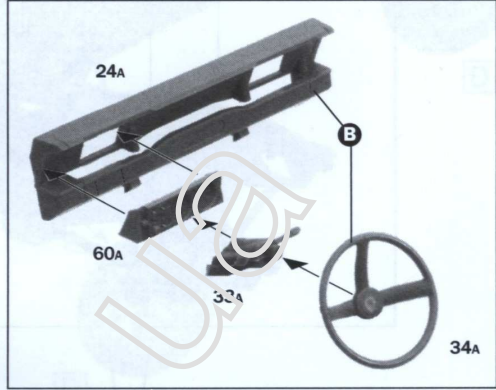

LEFT DRIVE - ALTERNATIVE

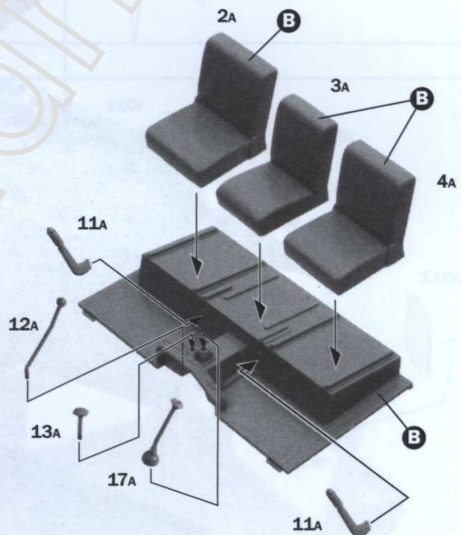
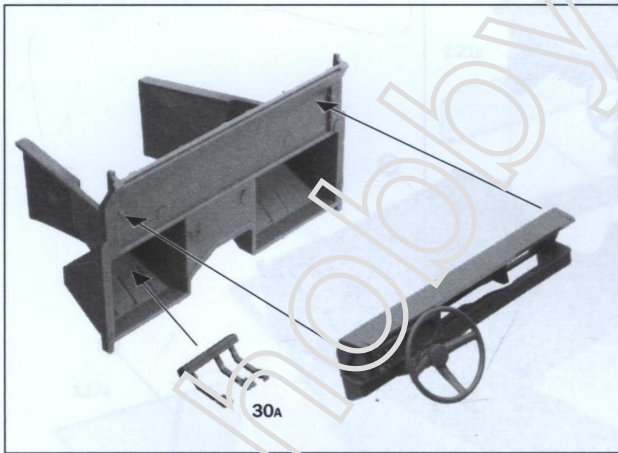

LEFT DRIVE - ALTERNATIVE

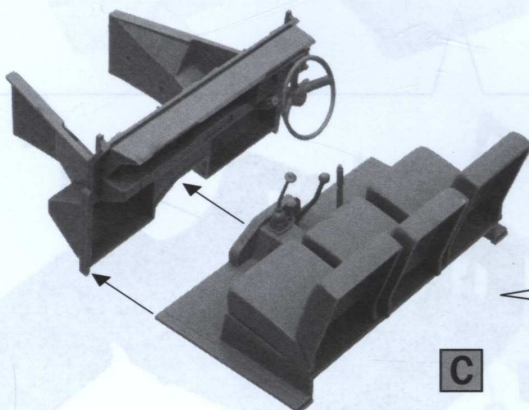

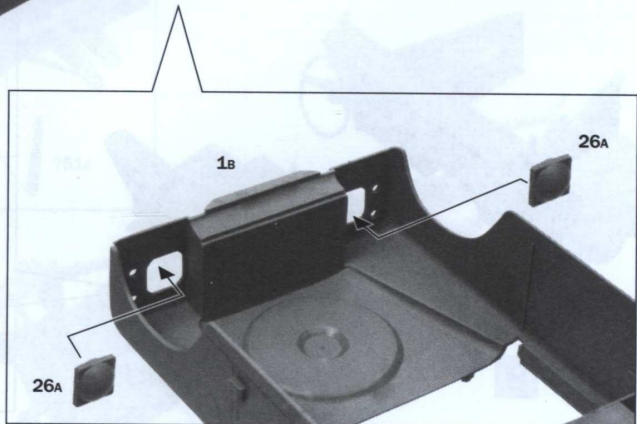
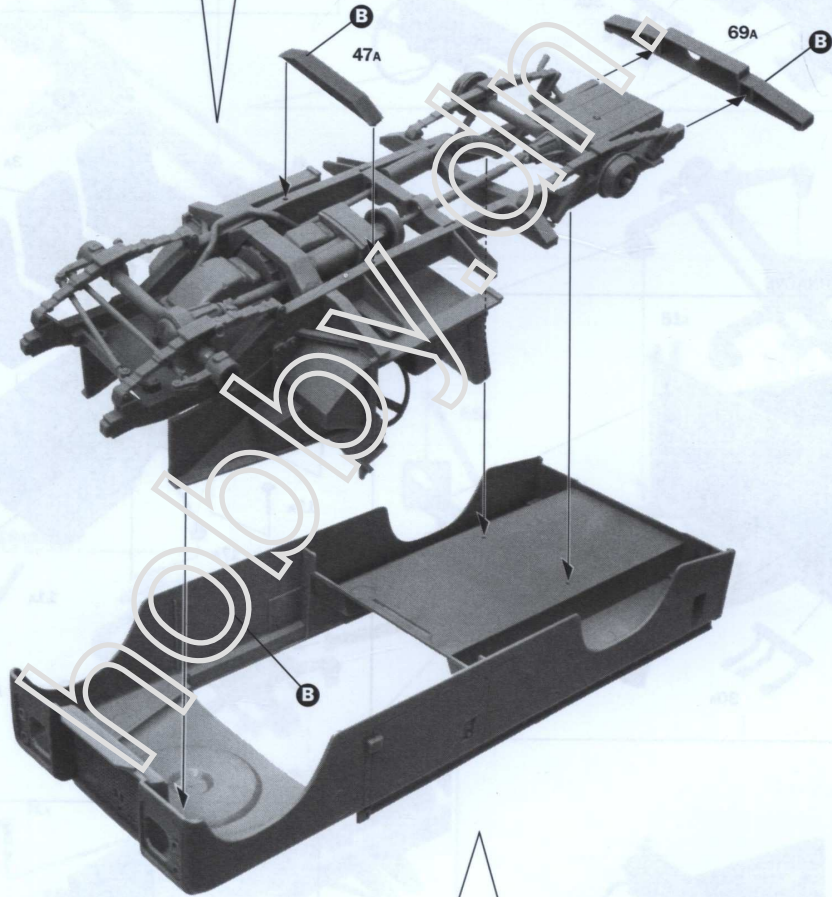
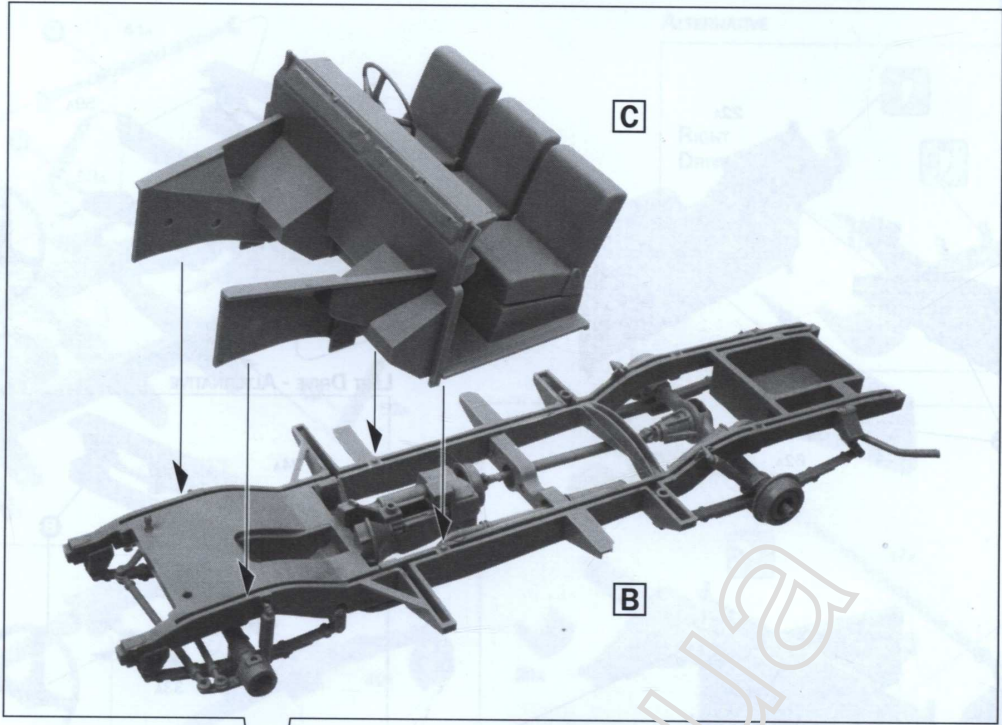

6

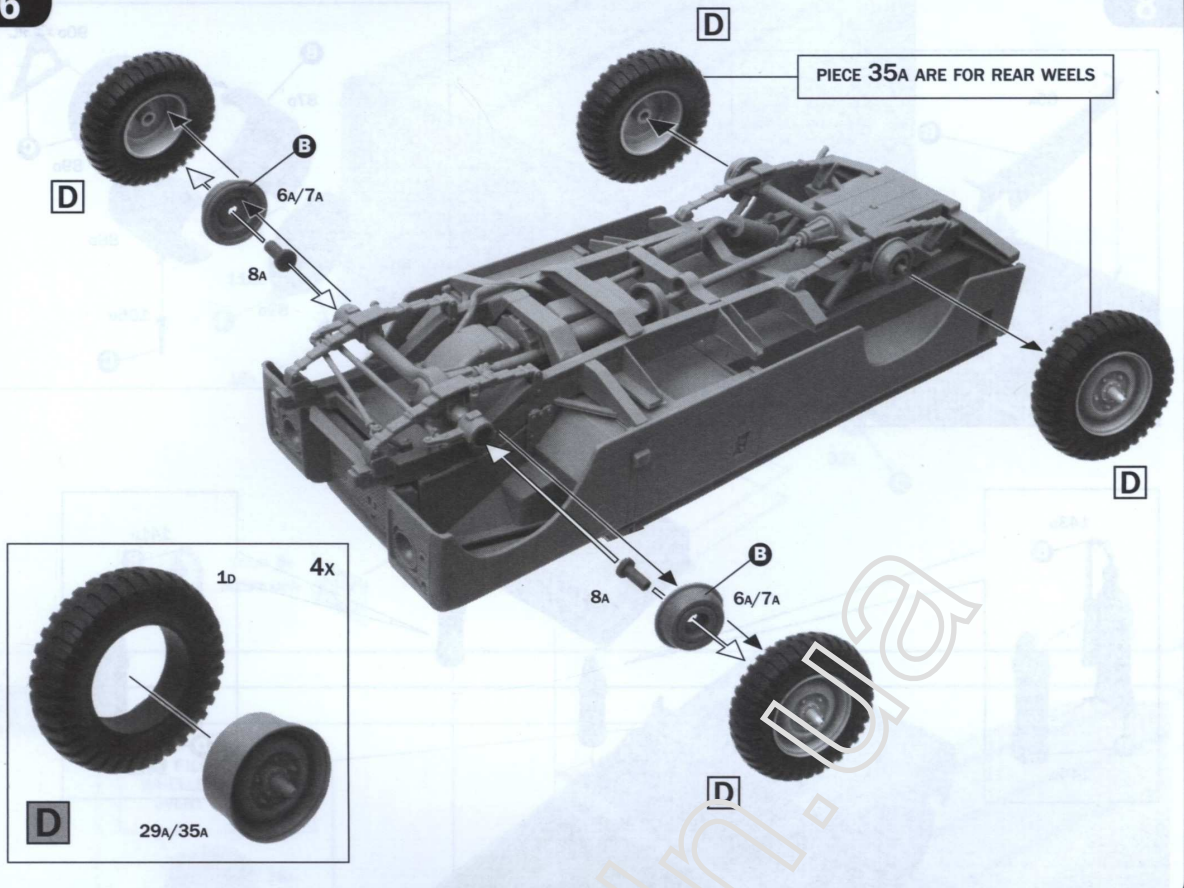

7

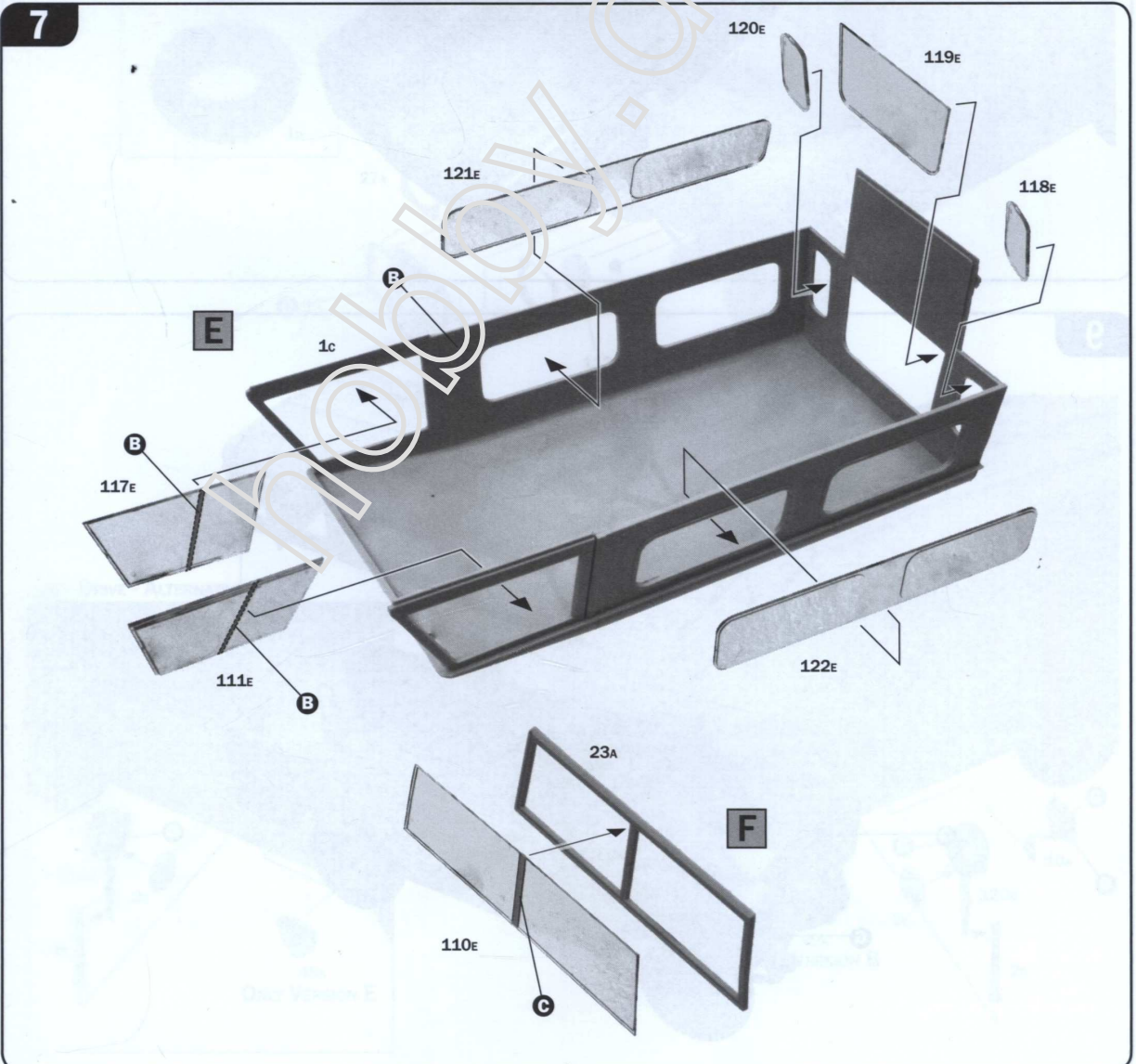

8

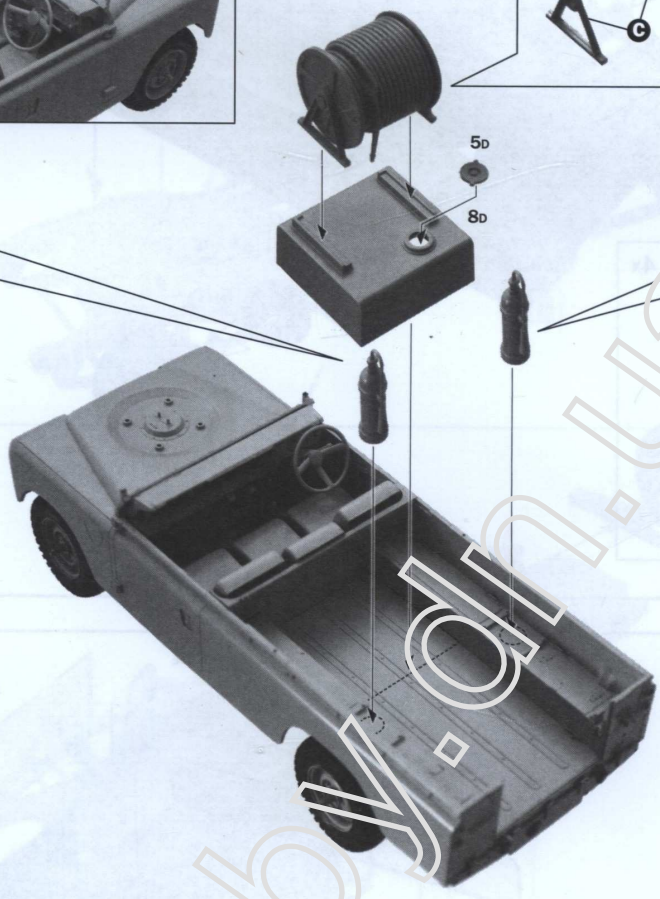
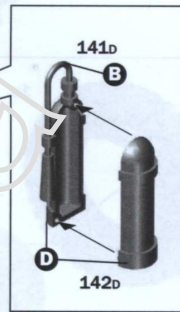
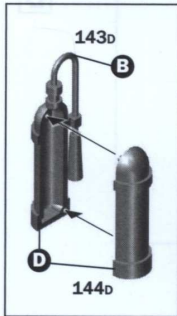
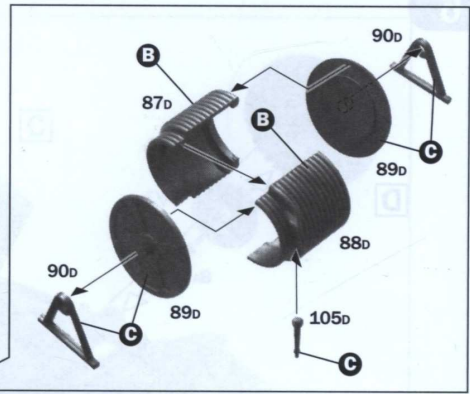
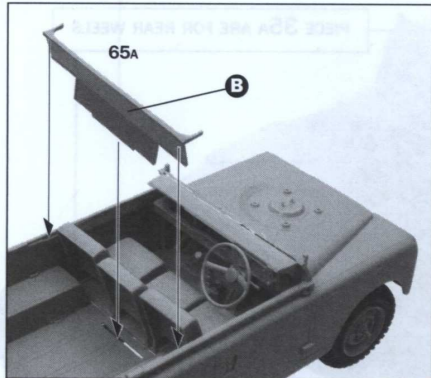

9

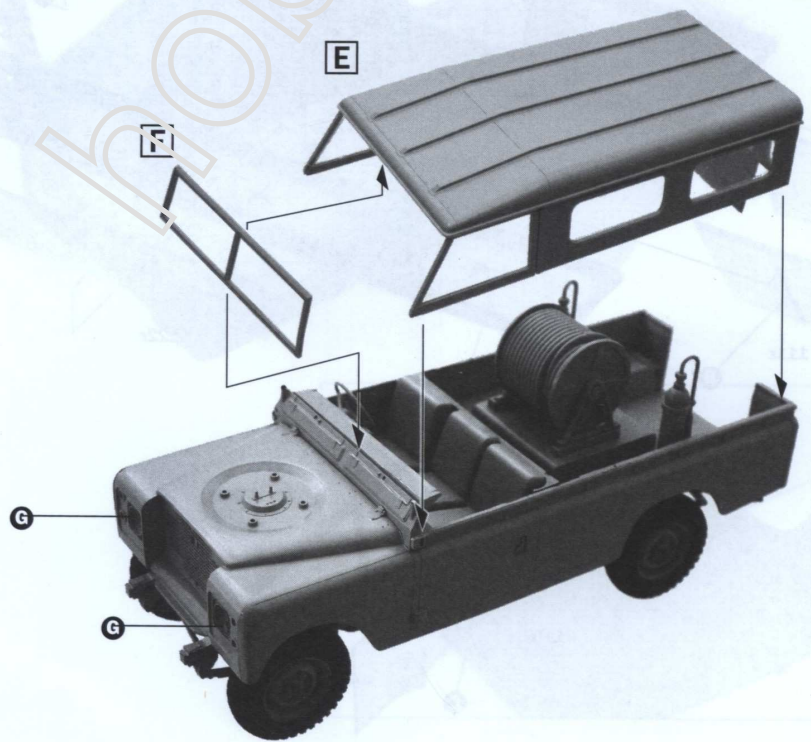

10

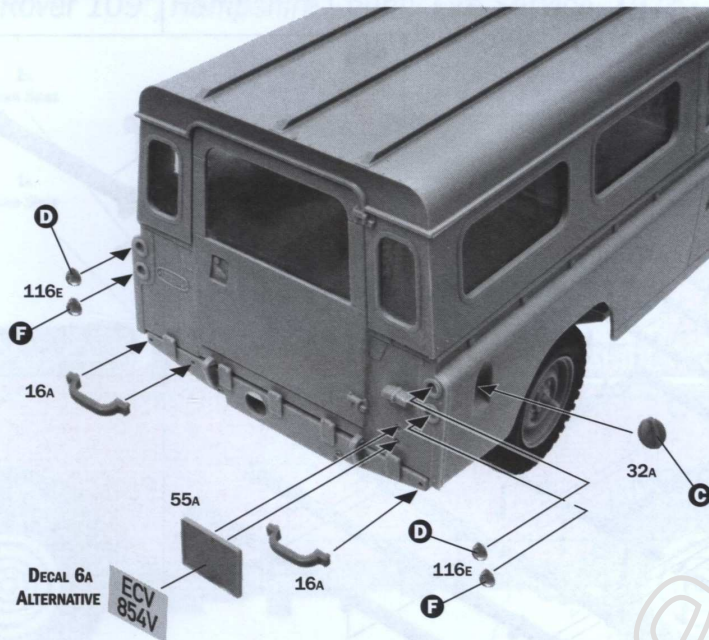

11

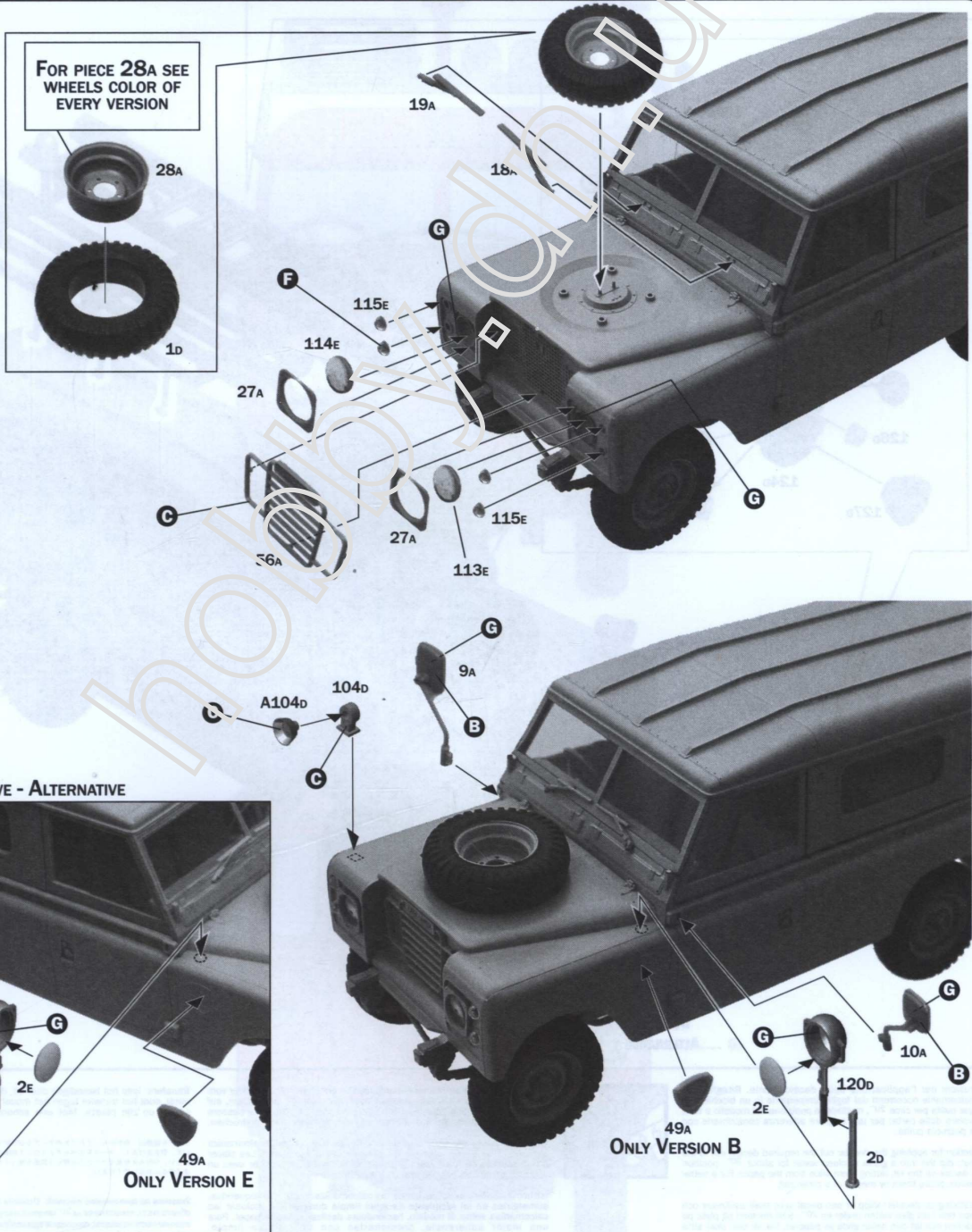

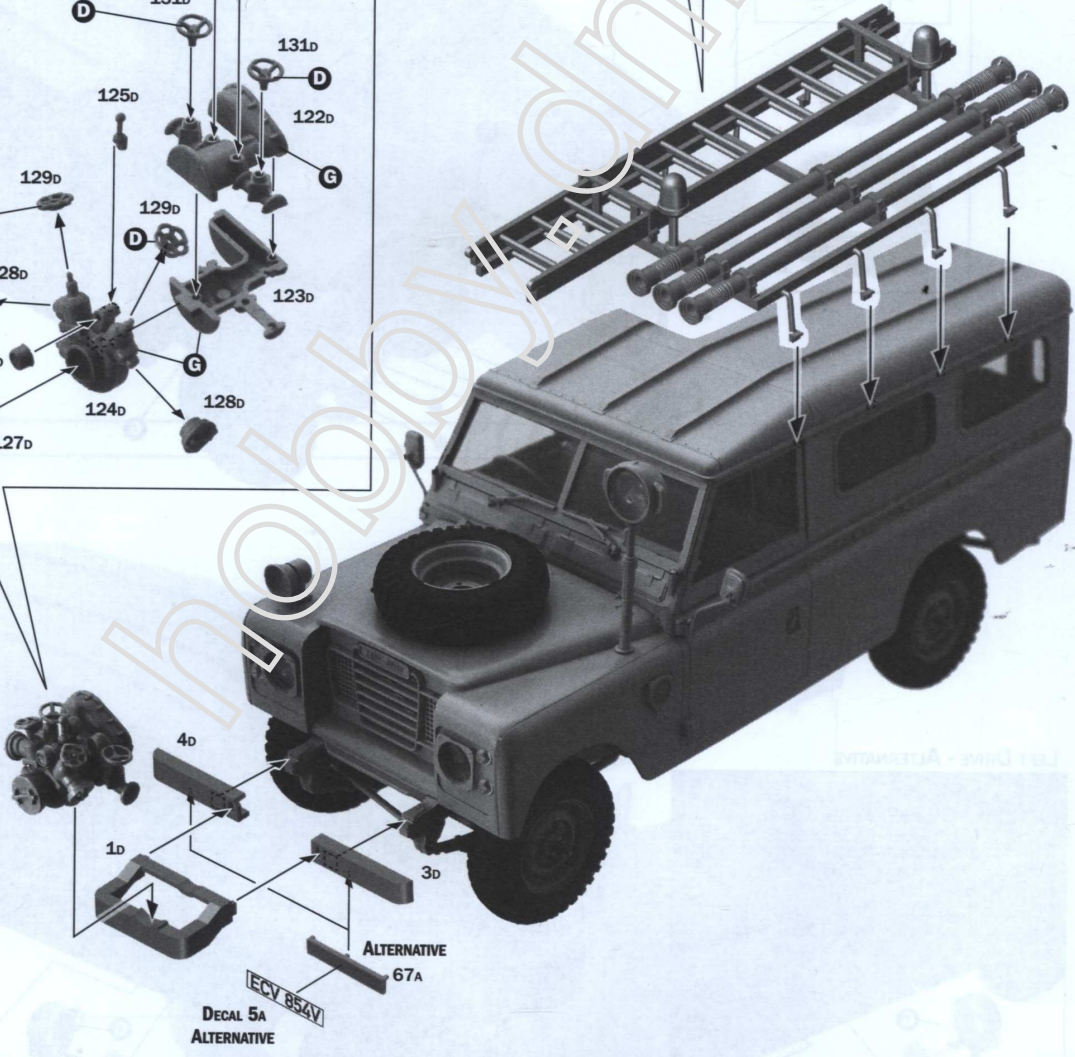
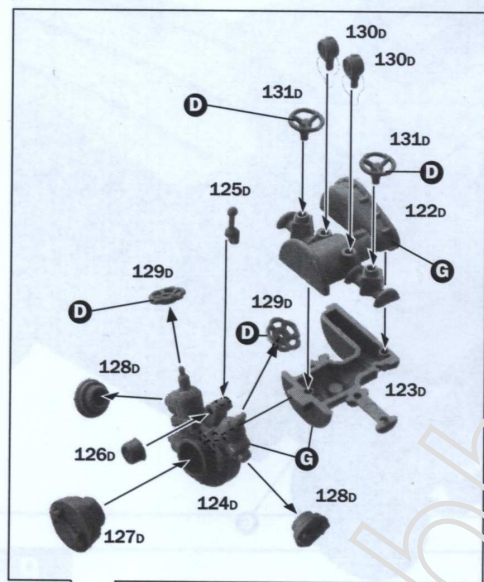
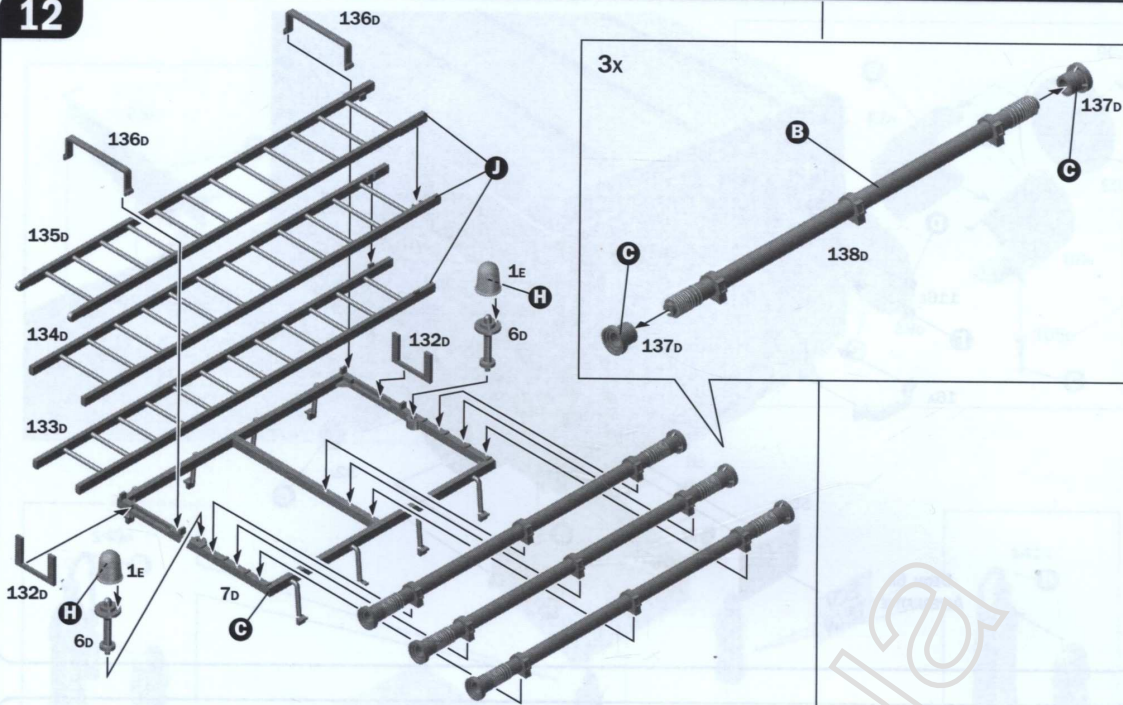

istruzioni per l'applicazione delle decalcomanie. Ritagliare le decalcomanie occorrenti dal foglio, immergerle in un bicchiere di acqua pulita per circa 20", metterle in posizione sul modello e farle scivolare dalla carta: per una migliore aderenza comprimerle con una pezzuola pulita.

Direction for applying the decals: cut the required decals out of the sheet; dip the into a glass of clean water for about 20"; position the decals on the kit, letting them slide from the paper. For a better adhesion, press them by means of a clean rag.

Åsättning av decaler: Klipp ut den decal som skall användas och kippa den i ett glas vatten under en 20". Sätt decalen på plats på modellen och låt den sakta glida av pappret. För att den skall sitta ordentligt, tryck till med en torr duk.



Anweisungen für Abziehbilder-Anbringung: Die benötigten Abziehbilder vom Blatt abscheiden, in ein Glas reines Wasser für etwa 20" eintauchen, auf das Modell legen und dann vom Papierbogen abnehmen. Um eine bessere Haftung zu erzielen, die Abziehbilder mit einem reinen Tuch andrücken.

Instruction pour l'application des décalcomanies. Couper les décalcomanies choisies et les plonger environ 20" dans un peu d'eau propre. Les placer sur le modèle en les faisant glisser de leur feuille et presser avec un morceau de chiffon pour éliminer les bulles d'air.

Instrucciones Para la aplicación de las calcomanías: cortar las requeridas, sumergirlas en un recipiente de agua limpia durante 20", colocar las calcomanías sobre el modelo, haciéndolas deslizar sobre el papel. Para una mejor adherencia, presionarlas con un trapío limpio.

Transfers: knip het benodigde deel uit, dempel et ca. 20" onder water, oud het transfer tegen het model en schuif het vanaf het papier op zijn plaats. Met een schoon doekje aandrukken.

デカール使用法: 台紙から、それぞれのマークを切り取ります。ぬるま湯に20秒くらいつけて、引き上げます。マークをすべらすようにして台紙から取り、指定の位置にはってください。やわらかい布でマークを押しつけて気泡を飛ばしてください。マークには、ゆわくまで手をふれないでください。

Указания по применению декалей: Отрежьте нужную вам часть декали от общего листа, поместите ее на 20" минуты в чистую воду, затем, выбрав необходимое место на модели, переведите ту же изображение, сдвигая его с бумажной основы. Для лучшего прилипания промокните декаль чистой тряпочкой.

Version A - Land Rover 109", Hampshire County Fire Service, 1975

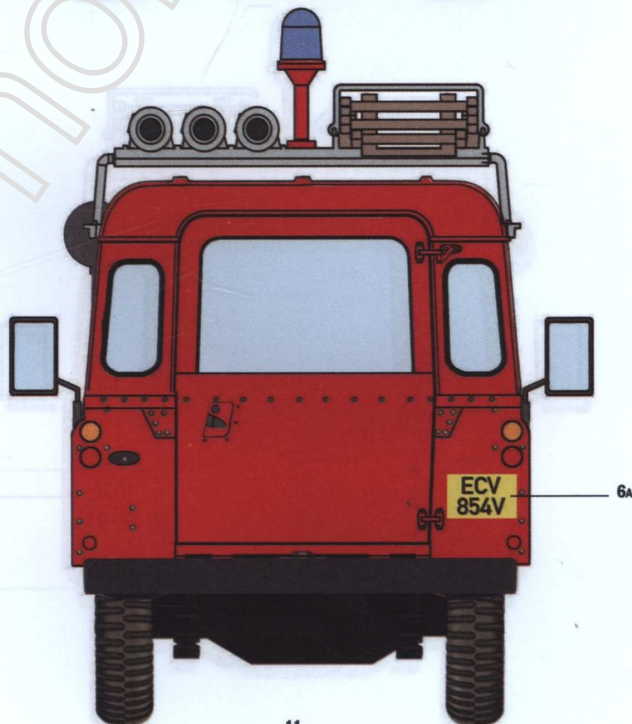
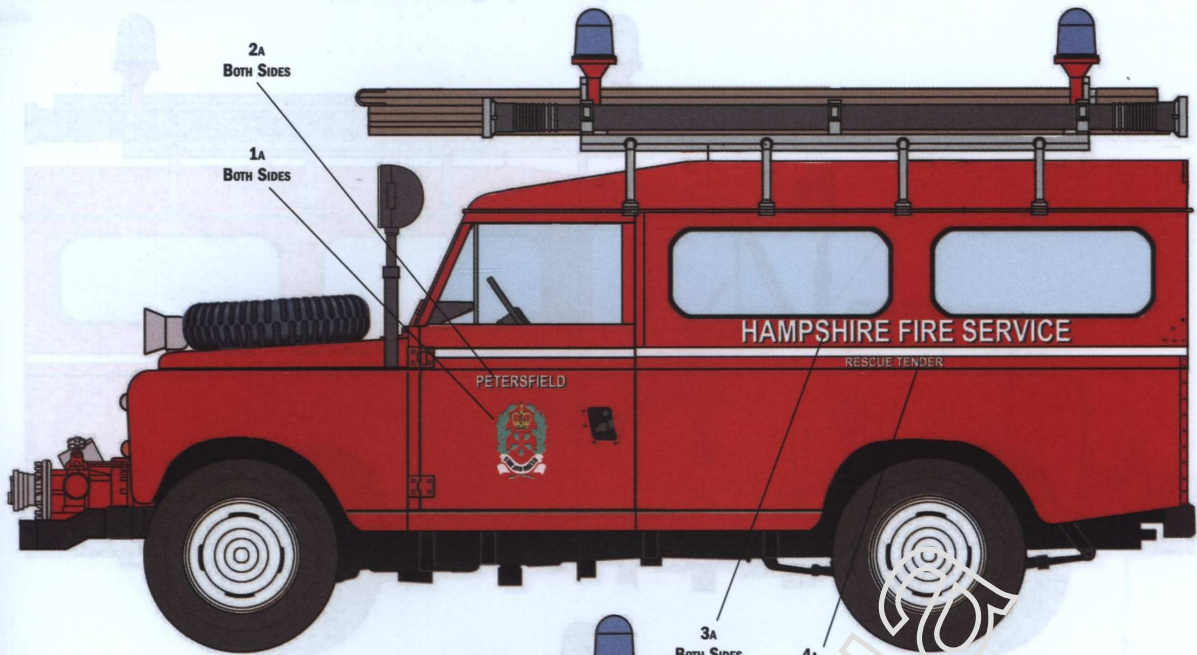



Gloss Red
 F.S. 11302
 ITALERI ACRYLICPAINT 4605AP

Flat Black
 F.S. 37038
 ITALERI ACRYLICPAINT 4768AP

Gloss White
 F.S. 17875
 ITALERI ACRYLICPAINT 4696AP

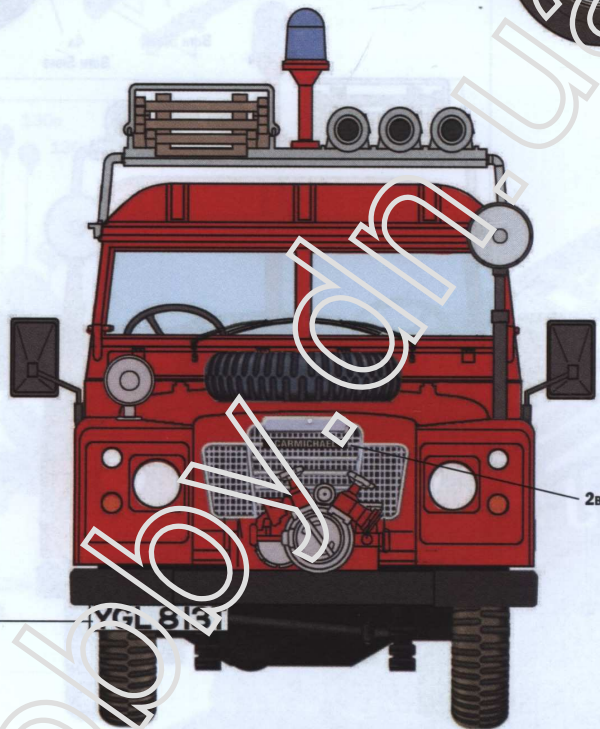
Version B - Land Rover 109", Cornwall County Fire Brigade, 1979





Gloss Red
 F.S. 11302
 ITALERI ACRYLICPAINT 4605AP

Flat Black
 F.S. 37038
 ITALERI ACRYLICPAINT 4768AP

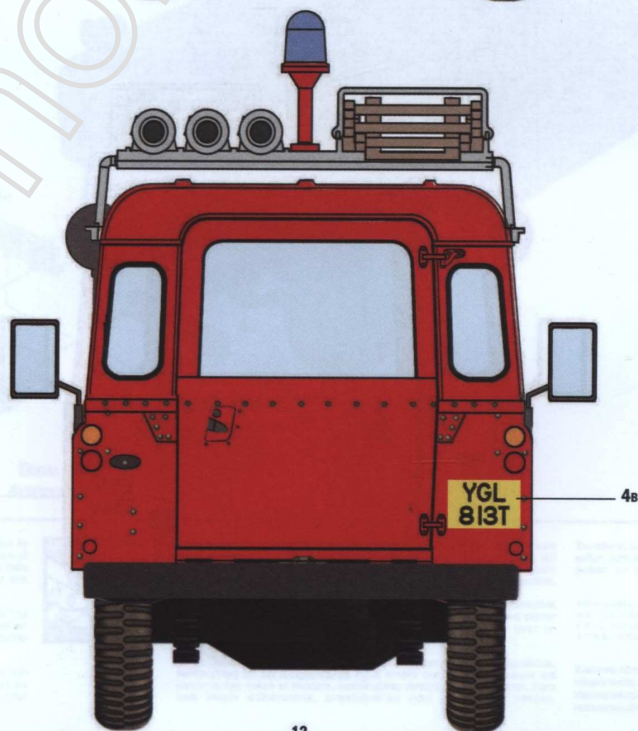
Gloss White
 F.S. 17875
 ITALERI ACRYLICPAINT 4696AP

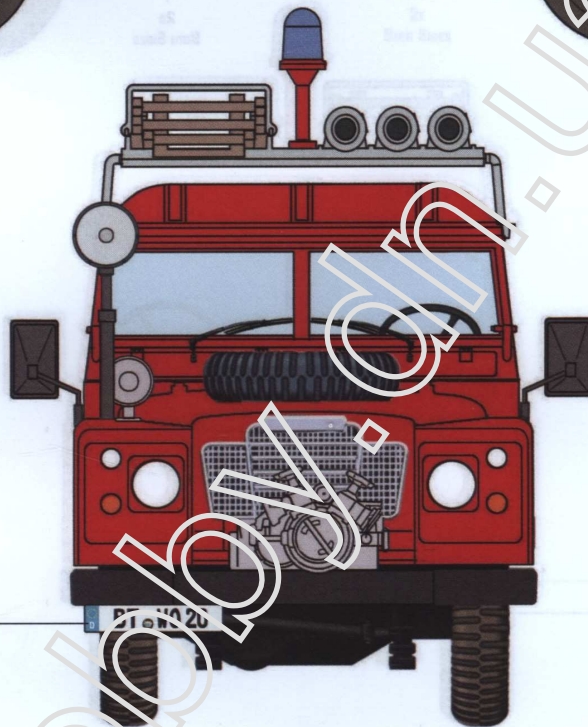

Version C - Land Rover 109", Germany Feuerwehr fire truck



GLOSS RED
F.S. 11302
ITALERI ACRYLIC PAINT 4605AP



FLAT BLACK
F.S. 37038
ITALERI ACRYLIC PAINT 4768AP

Version D - Land Rover 109", Austrian Freiwilligen Feuerwehr - St. Urban, Carinthia region, 1975

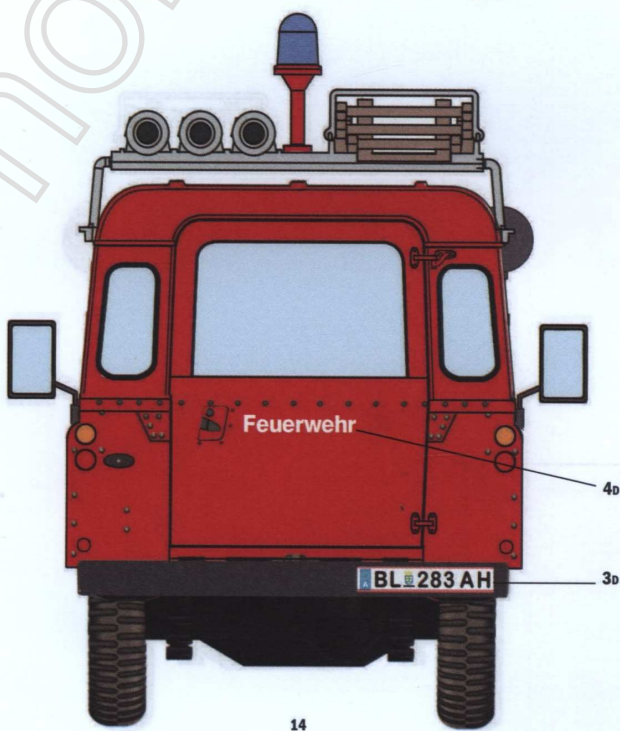
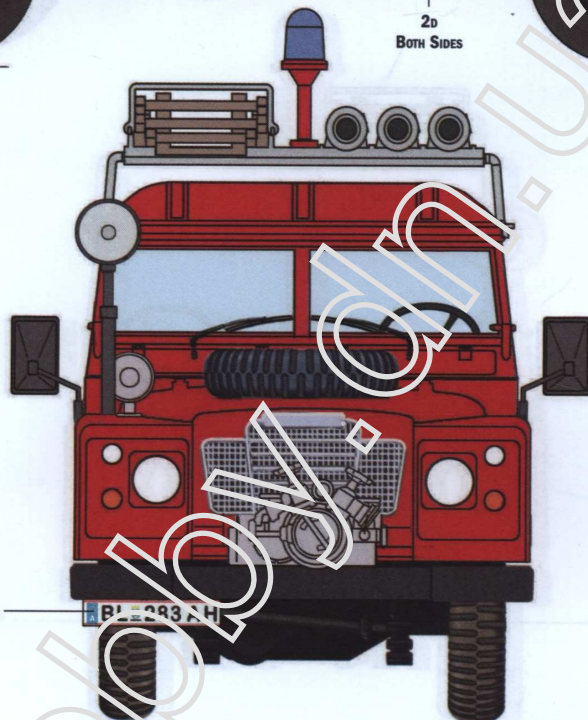
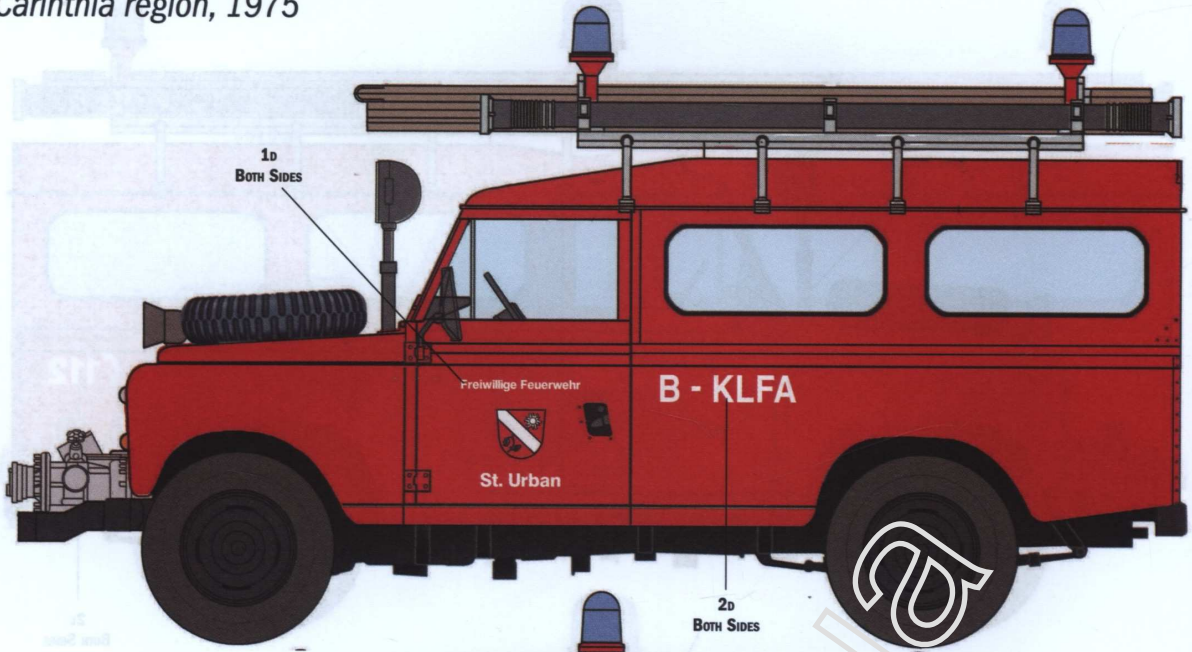

Gloss Red
 F.S. 11302
 ITALERI ACRYLICPAINT 4605AP

Flat Black
 F.S. 37038
 ITALERI ACRYLICPAINT 4768AP

Version E - Land Rover 109", Service d'incendie, Ville de Limbourg, Flemish region, Belgium 1980

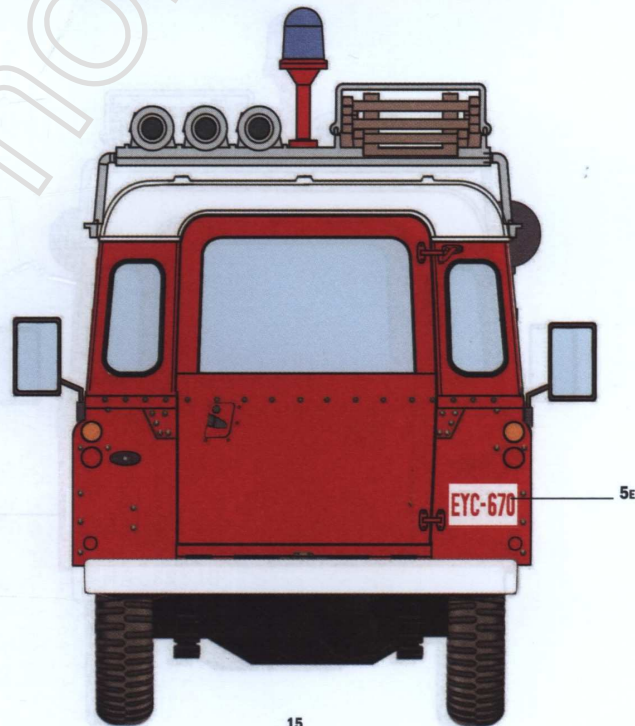
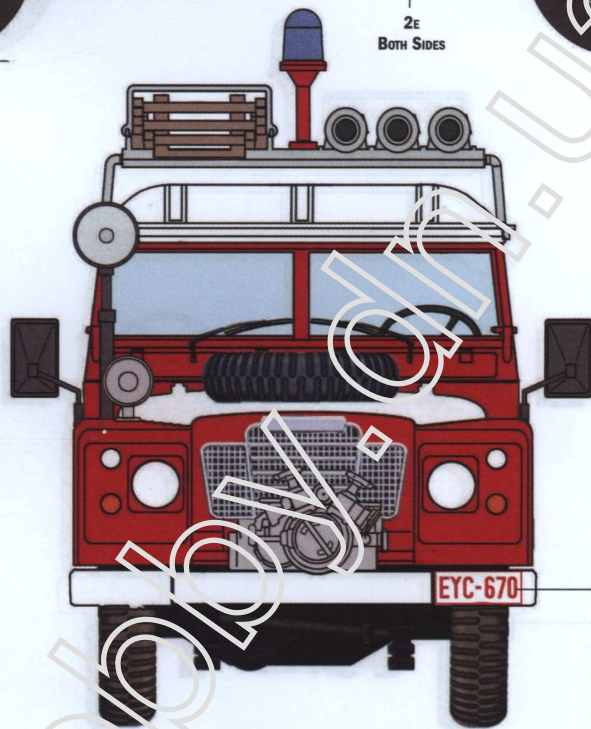
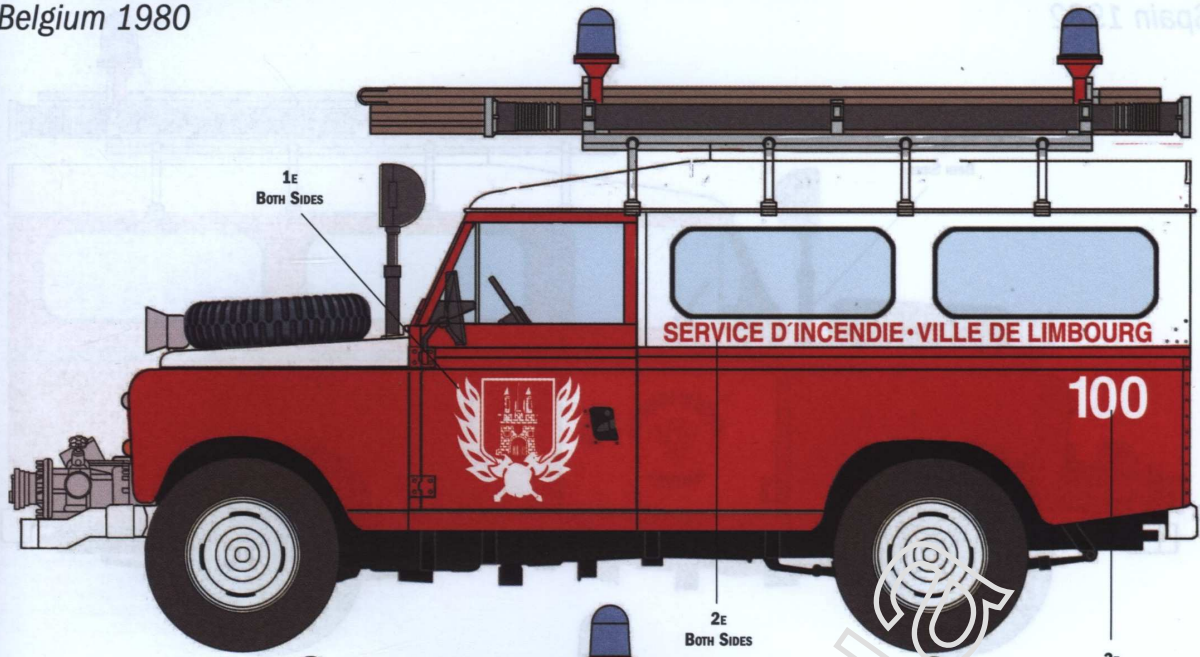

GLOSS RED
F.S. 11302
ITALERI ACRYLIC PAINT 4605AP



FLAT BLACK
F.S. 37038
ITALERI ACRYLIC PAINT 4768AP



GLOSS WHITE
F.S. 17875
ITALERI ACRYLIC PAINT 4696AP

Version F - Land Rover-Santana Motor 109", Cuerpo de Bomberos, Barcelona, Spain 1982

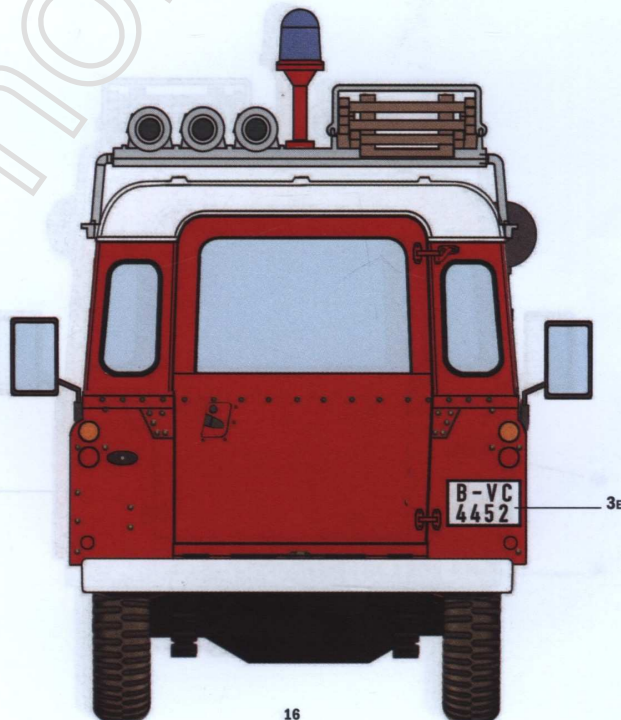
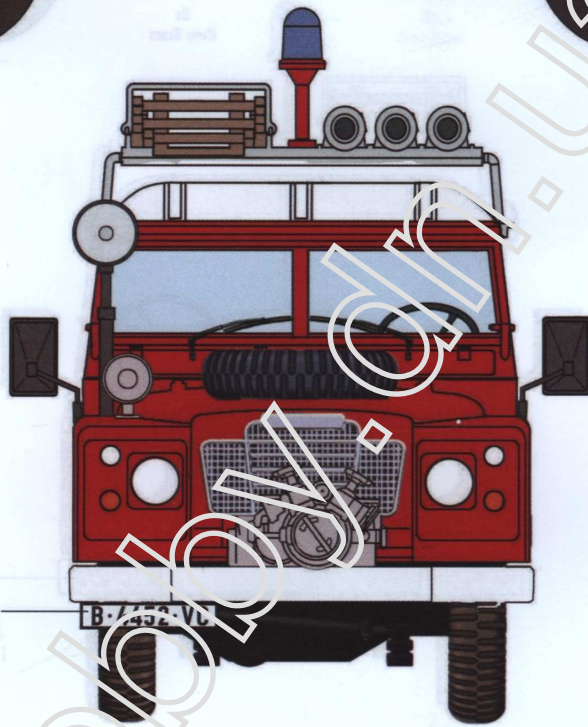

GLOSS RED
F.S. 11302
ITALERI ACRYLICPAINT 4605AP



FLAT BLACK
F.S. 37038
ITALERI ACRYLICPAINT 4768AP



GLOSS WHITE
F.S. 17875
ITALERI ACRYLICPAINT 4696AP