

# Albatros C.III

## Albatros C.III

Albatros C.III byl německý dvoumístný víceúčelový dvouplošník používaný během 1. světové války vyráběný společností Albatros Flugzeugwerke. Letoun C.III byl vylepšenou verzí úspěšného letounu Albatros C.I a byl nakonec nejvyráběnější ze všech letounů typu C společnosti Albatros. Byl používán v celé řadě rolí, které zahrnovaly pozorování, fotografický průzkum, lehké bombardování a doprovod bombardérů. 18 letounů C.III bylo dodáno v srpnu 1916 do Bulharska. Ty byly zničeny v roce 1920 podle podmínek mírové smlouvy.

Jako pohon byly používány řadové vodou chlazené motory Benz Bz.III (110 kW / 150 k) nebo Mercedes D.III (120 kW / 160 k). Podobně jako mnoho dalších válečných dvoumístných strojů hlava motoru a výfuková potrubí vyčnívaly nad přední částí trupu, čímž znesnadňovaly výhled pilota dopředu. Pozorovatel, který seděl v zadním kokpitu, ovládal pohyblivý kulomet Parabellum MG 14 ráže 7,92 mm. Některé letouny C.III byly vybaveny dopředu sňlejícím synchronizovaným kulometem LMG 08/15 ráže 7,92 mm.

### TECHNICKÁ DATA/TECHNICAL DATA

Posádka/Crew:	2
Motor/Powerplant:	1x Benz Bz.III nebo Mercedes D.III
Výkon/Power:	112 kW (150 k) nebo 120 kW (160 k)
Rozpětí/Wingspan:	11,69 m
Délka/Length:	8,0 m
Výška/Height:	3,51 m
Nosná plocha/Wing area:	36,91 m <sup>2</sup>
Hmotnost prázdná/Empty weight:	851 kg
Hmotnost vzletová/Takeoff weight:	1 353 kg
Dostup/Climb:	3 350 m (11 000 stop)
Dolet/Radius:	4 hodiny
Max. rychlost/Max. speed:	140 km/h (87 mph)

### POUŽITÉ PODKLADY / REFERENCES USED:

Wikipedie  
 BERNÁD, Dénes. Balkan Birds: Thirty Five Years of Bulgarian Aircraft Production. Air Enthusiast.  
 DONALD, David. Encyklopedie letadel světa. Praha  
 SHARPE, Michael. Biplanes, Triplanes, and Seaplanes. Londýn.  
 osobní archiv/personal files

## Albatros C.III

The Albatros C.III was a German two-seat general-purpose biplane of World War I, built by Albatros Flugzeugwerke. The C.III was a refined version of the successful Albatros C.I and was eventually produced in greater numbers than any other C-type Albatros.

The C.III was used in a wide variety of roles including observation, photo-reconnaissance, light bombing and bomber escort. First twelve aircraft went to the front in December 1915. The biggest number was available on the front in August 1916 – 354. They were mostly withdrawn from frontline service by mid-1917, although the production continued for training. Orders for 2271 aircraft in total are known. Eighteen C.IIIs were delivered in August 1916 to Bulgaria. They were destroyed in 1920 in accordance with the Treaty of Neuilly-sur-Seine. According to other sources, 26 Albatros C.III were delivered to Bulgaria, including eight trainers. Polish Air Force operated 15 Albatros C.III in 1918-1920 during Polish-Soviet War.

The power plant was either a 110 kW (150 hp) Benz Bz. III or a 120 kW (160 hp) Mercedes D.III inline engine and, like numerous other two-seaters used during the war the cylinder head and exhaust manifold protruded above the front fuselage, limiting the pilot's forward visibility. The observer, who occupied the rear cockpit, was armed with a single 7.92 mm (0.312 in) Parabellum MG14 machine gun. C.III aircraft were typically fitted with a gun synchronizer and a single forward-firing 7.92 mm (0.312 in) LMG 08/15 machine gun.

### REALIZAČNÍ TÝM / REALISATION TEAM:

Předlohový model:	Petr Muzikant
Master model:	
Formy a výroba:	Jiří Válek
Moulds and production:	
Titulní kresba:	Gustav Hýbner
Boxart:	
Návod:	Jarda Š
Instructions:	
Grafika a návrh obtisků:	Gustav Hýbner
Graphic design, decals:	
Tisk obtisků:	
Decal printer:	KP
Konzultanti:	
Consultants:	Slavomír Goldemund Miroslav Balous Václav Šorel Jaroslav Velc Michal Ověčáčík Petr Šafa Pavel Šipka

Děkujeme firmě CMR za spolupráci při výrobě tohoto modelu.



**VOLITELNÉ**  
OPTIONAL



**VYVRTAT**  
DRILL HOLE



**TMEL**  
PUTTY



**ODSTRANIT**  
REMOVE

Používejte pouze vhodné nářadí, lepidlo a barvy. Během práce nejezte a nepijte.  
 POZOR - obsahuje malé součásti, které mohou mít ostré hrany. Není vhodné pro děti.

Use proper tools, glue and paints. Do not eat and drink during the work.  
 WARNING - contains small parts with possible sharp edges. Not suitable for children.

**Plastikové díly - Plastic parts**

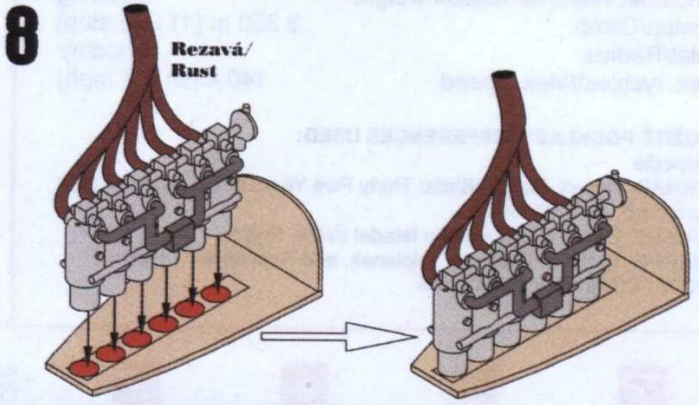
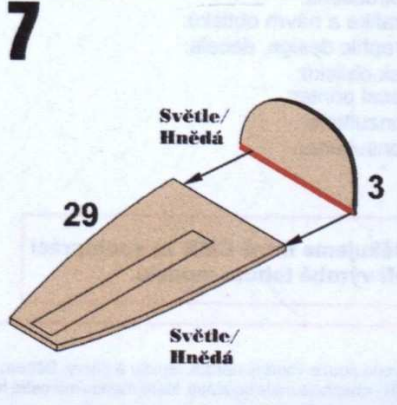
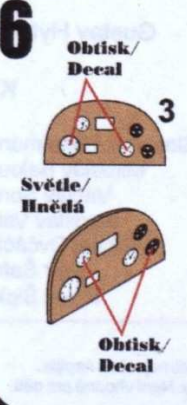
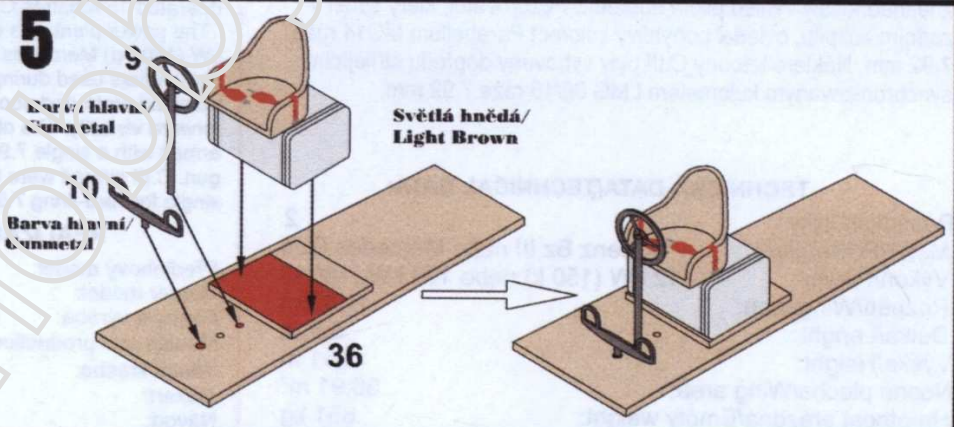
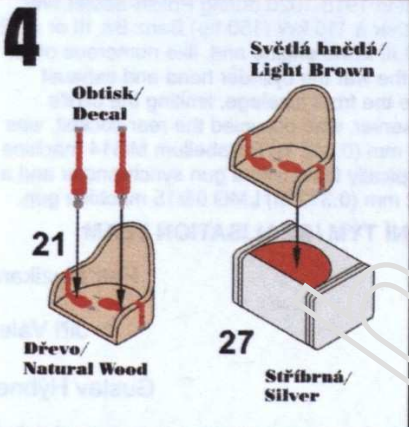
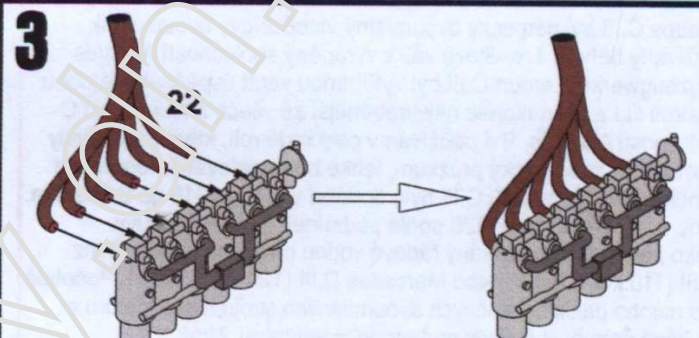
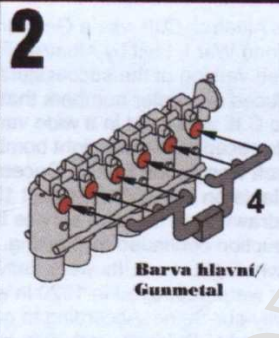
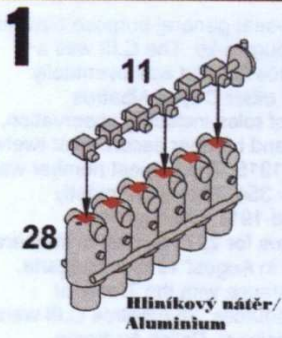
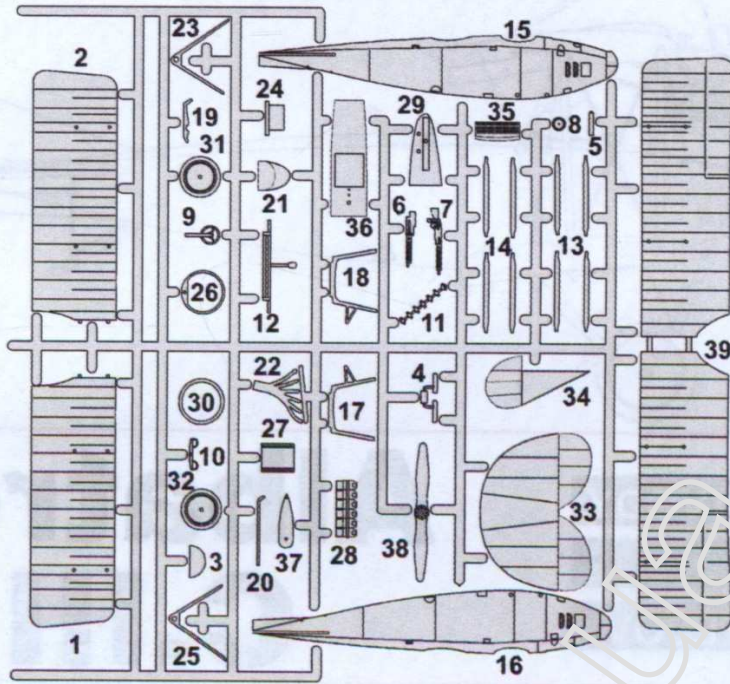

**9**

Světlá hnědá/  
Light Brown

Hliníkový nátěr/  
Aluminium

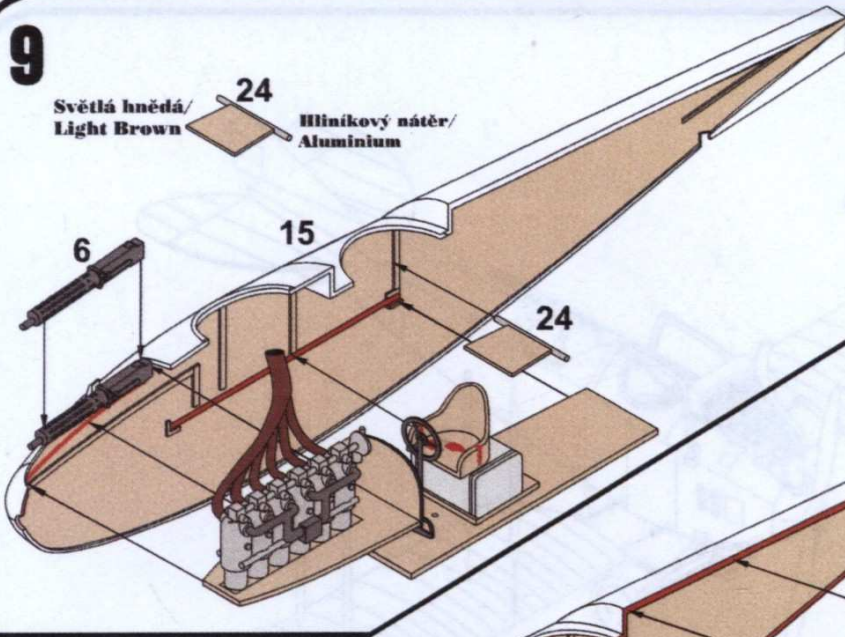
**11**

Hnědá/  
Brown

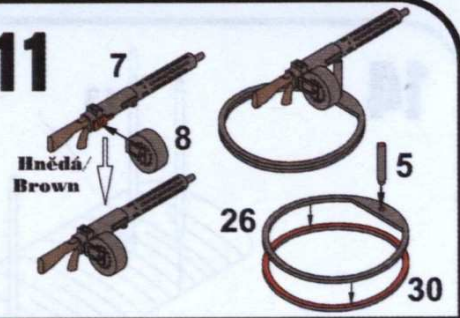
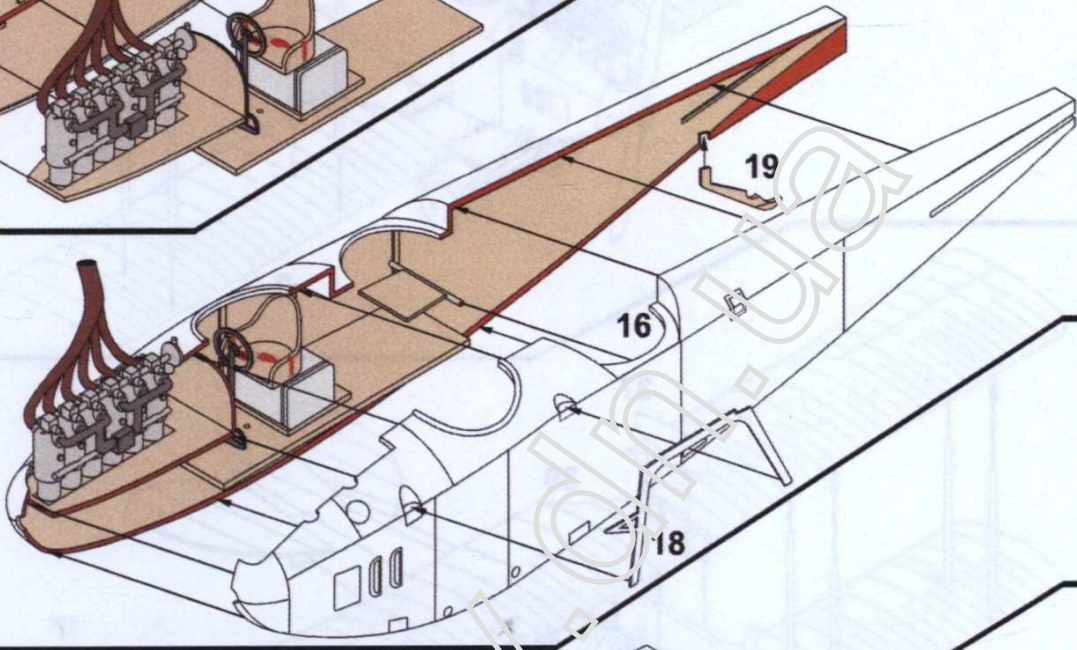
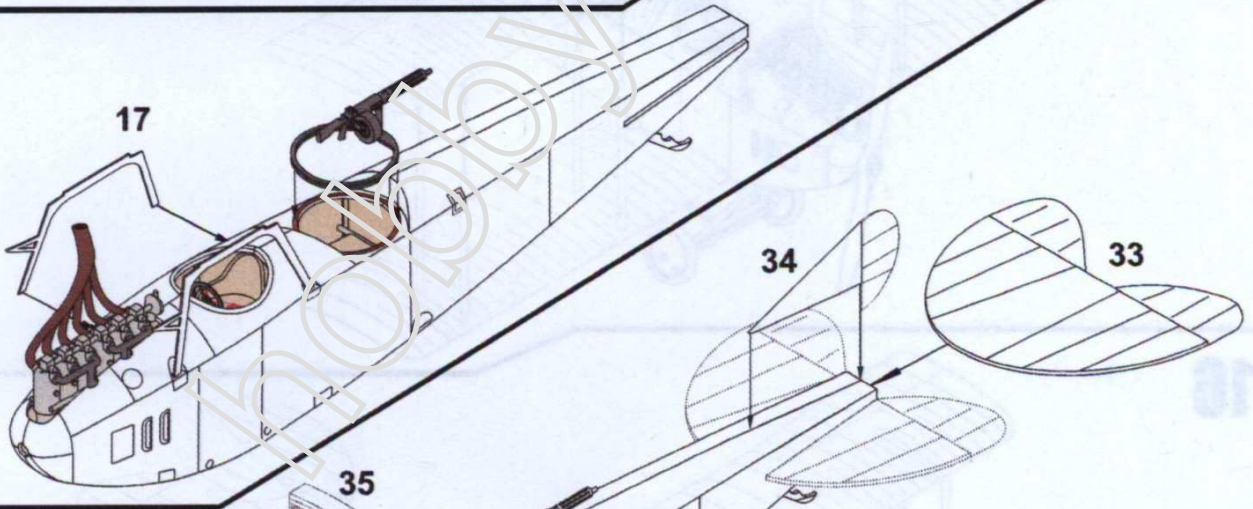
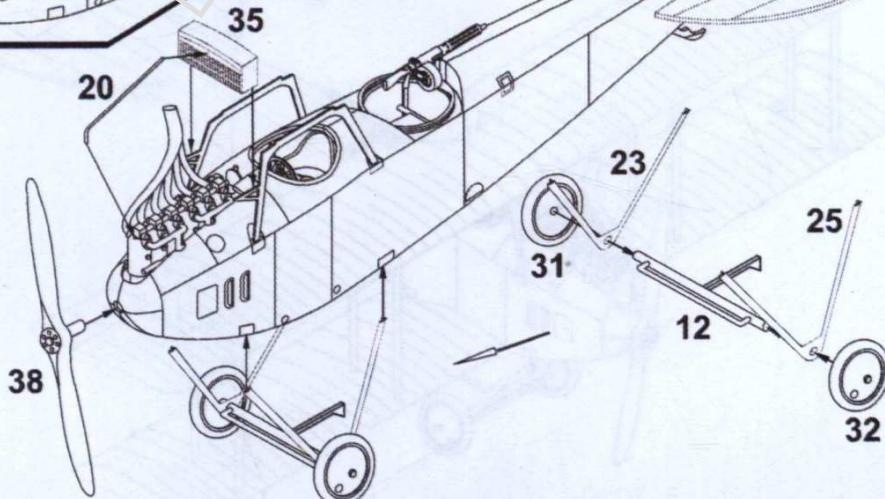
**10****12****13**

14

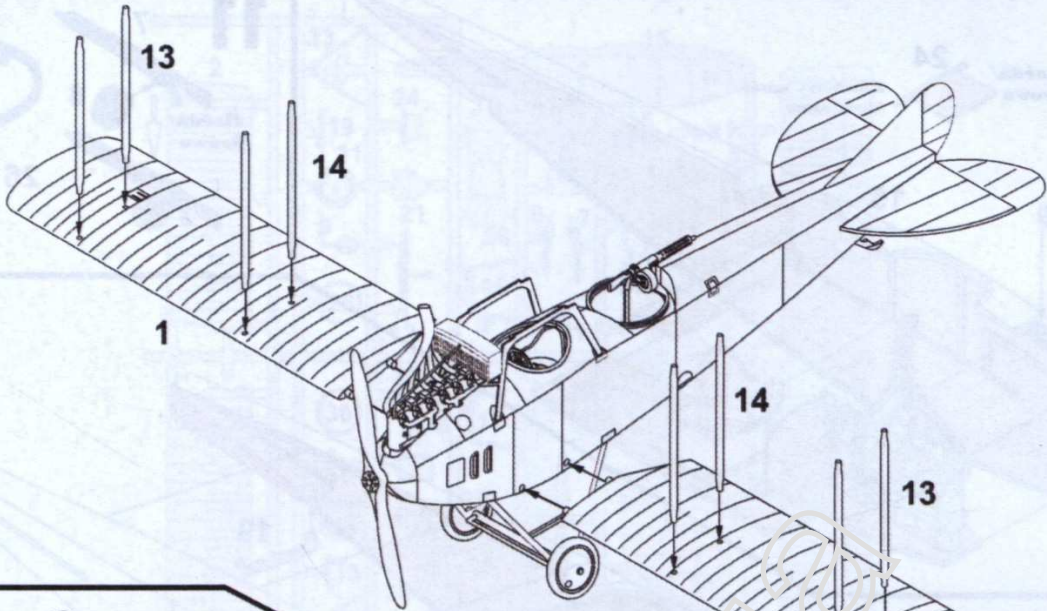

15

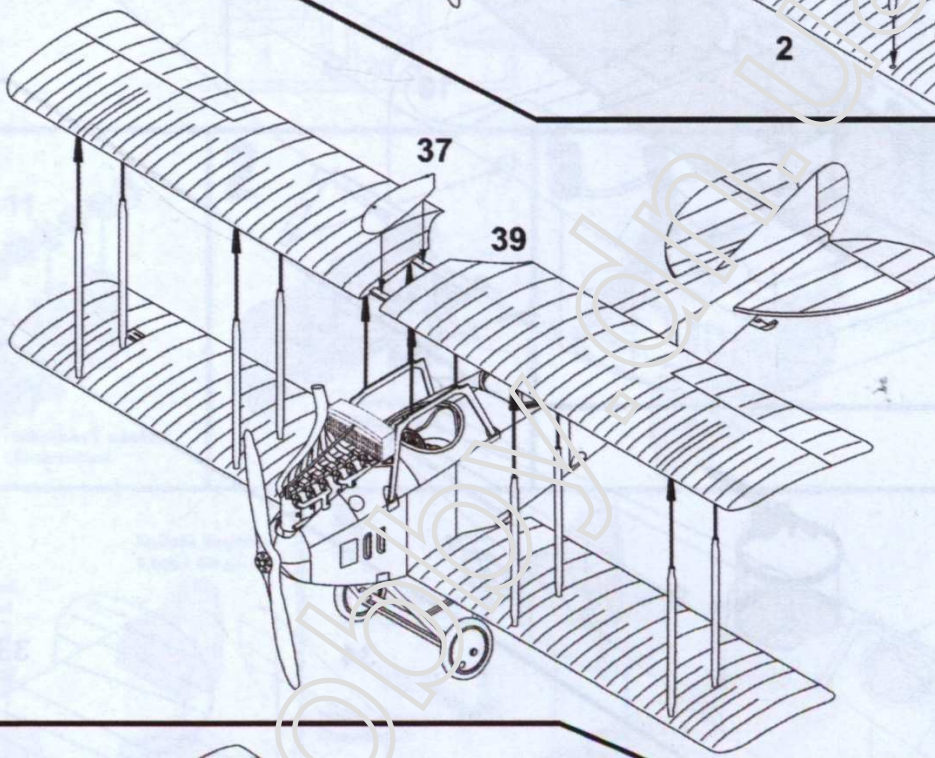

16

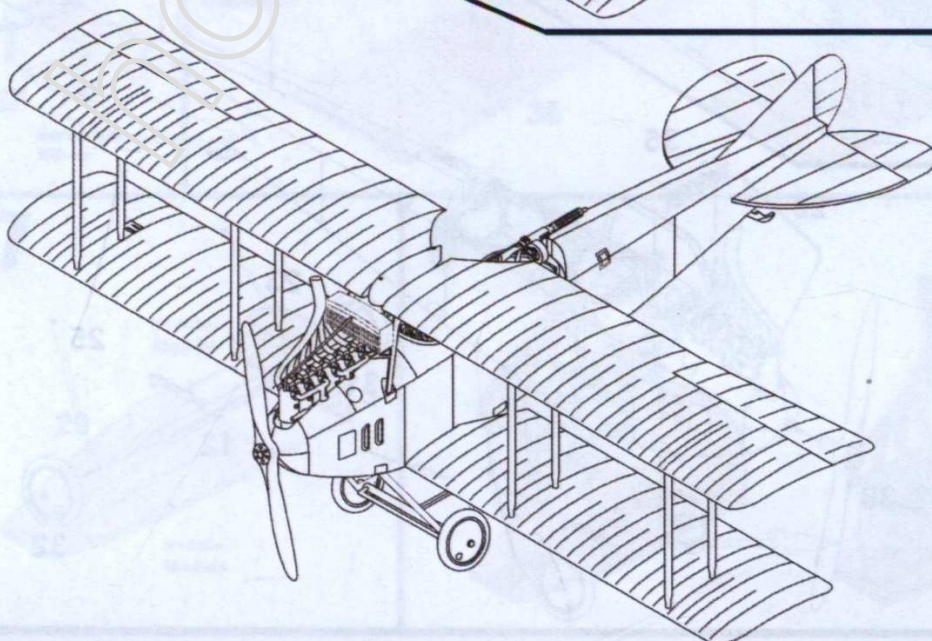

1

Albatros C III, 4057/16, škola leteckých pozorovatelů, Kolin n./Rýnem, Německo 1916

Albatros C III, 4057/16, Flieger Beobachter Schule Köln, Germany 1916

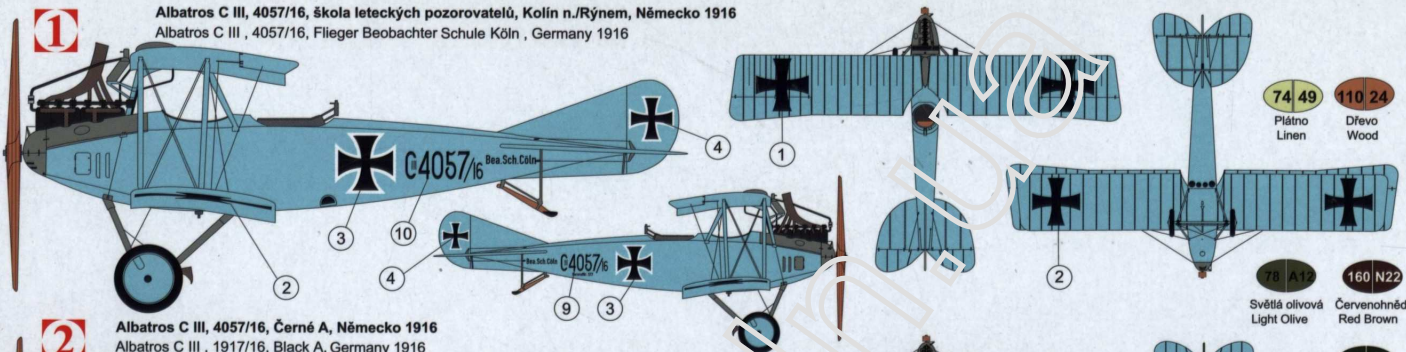

2

Albatros C III, 4057/16, Černé A, Německo 1916

Albatros C III, 1917/16, Black A, Germany 1916

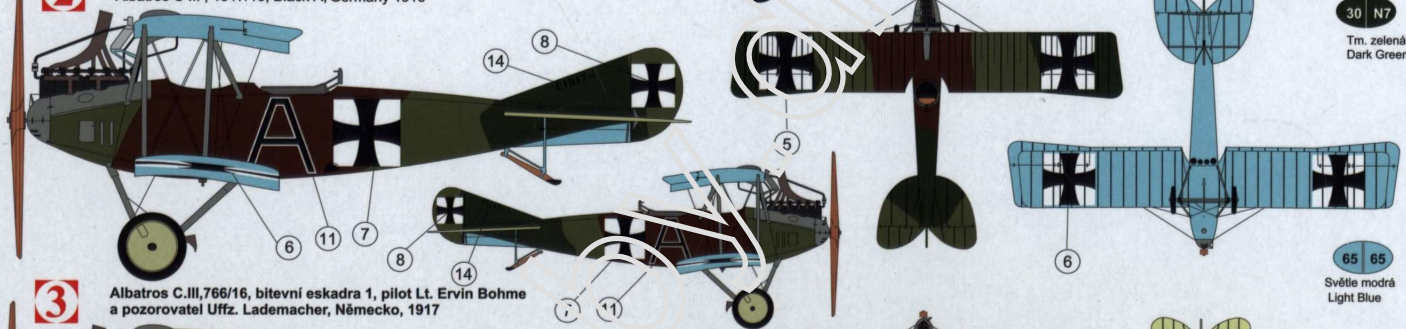

3

Albatros C.III,766/16, bitevní eskadra 1, pilot Lt. Ervin Bohme a pozorovatel Uffz. Lademacher, Německo, 1917

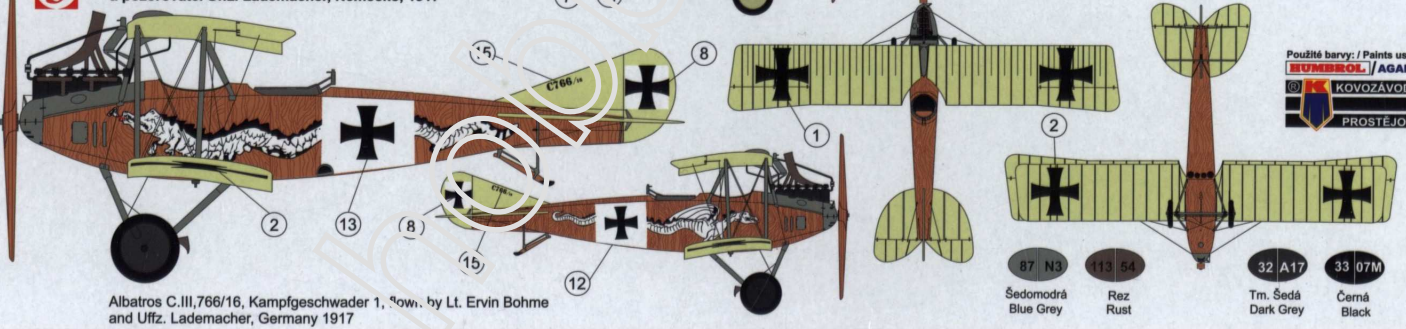

Albatros C.III,766/16, Kampfgeschwader 1, flown by Lt. Ervin Bohme and Uffz. Lademacher, Germany 1917