

U.S. MEDIUM TANK

M4A3 (76) W SHERMAN

美国M4A3 (76) W “谢尔曼” 中型坦克



1/35
SCALE



MENG

WWW.MENG-MODEL.COM

模型有如图所示的4种样式，制作前请选择一种样式，详细的样式请参考涂装指示。
 There are four options for the model as shown in the drawing. Please select one option before assembly and refer to paint schemes for details.
 このキットは図の通り4種類の仕様があります。どちらか選んで組み立ててください。詳細は塗装例をご参照ください。
 Четыре варианта окраски как показано на рисунках. Пожалуйста, перед сборкой выберите вариант окраски. Детальная информация указана в схеме окраски.

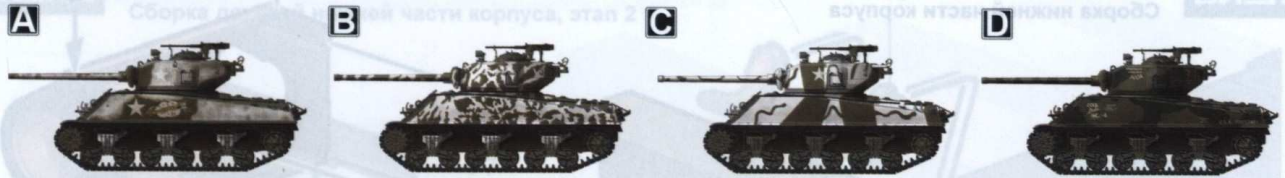

1

MENG

轮组组装 Wheels assembly ホイールの組み立て Сборка катков

x n 此图标所指示的部件须制作n组。
 Make n sets.
 n個作ります。
 Собрать n наборов.

No cement.
 指示の部品は接着しません。
 Без клея.

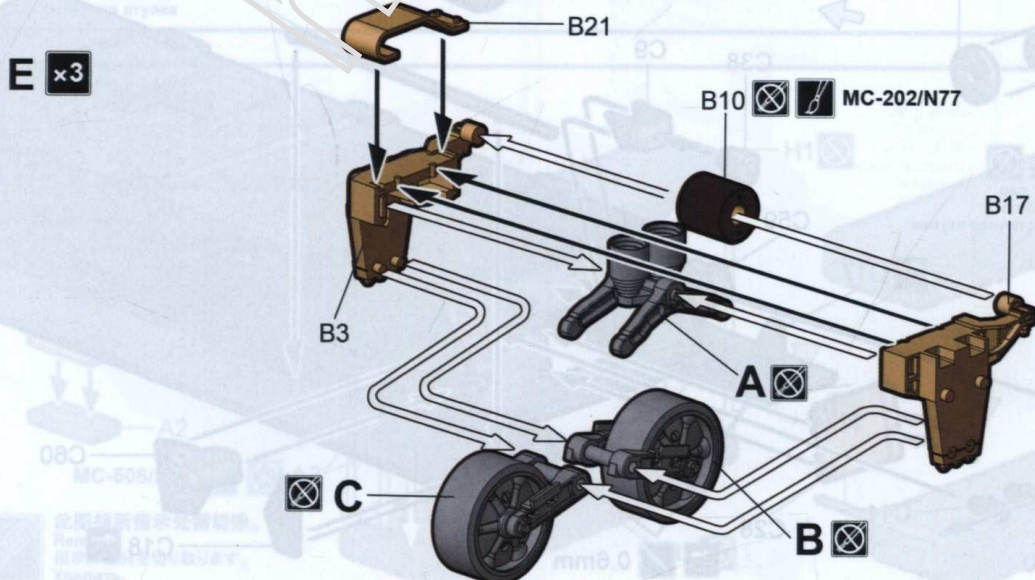
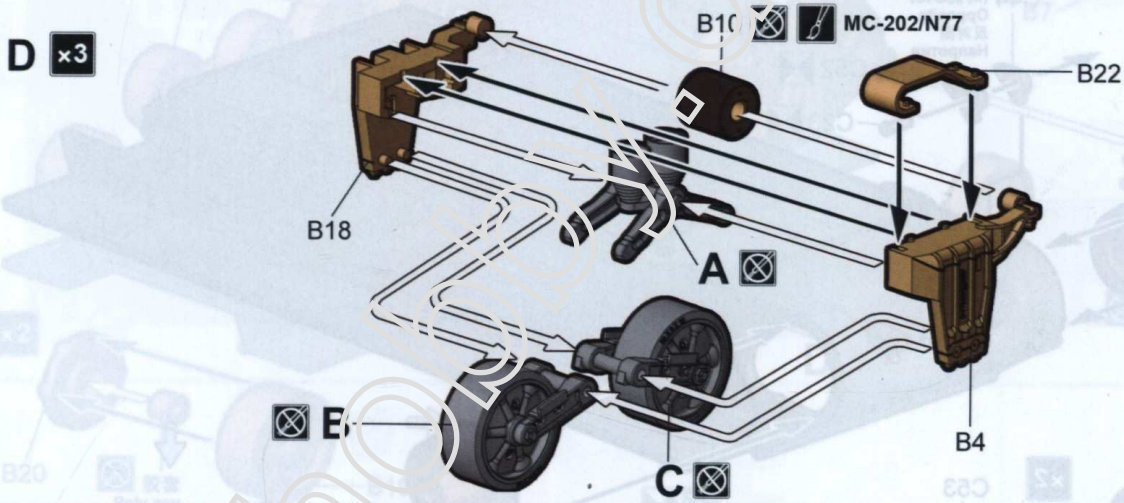
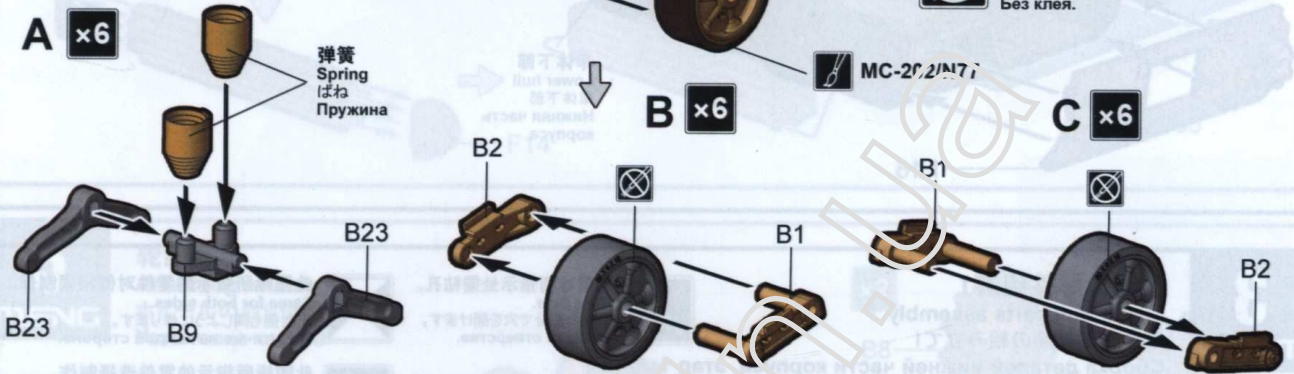

2

MENG

下车体组装 Lower hull assembly 車体下部の組み立て Сборка нижней части корпуса

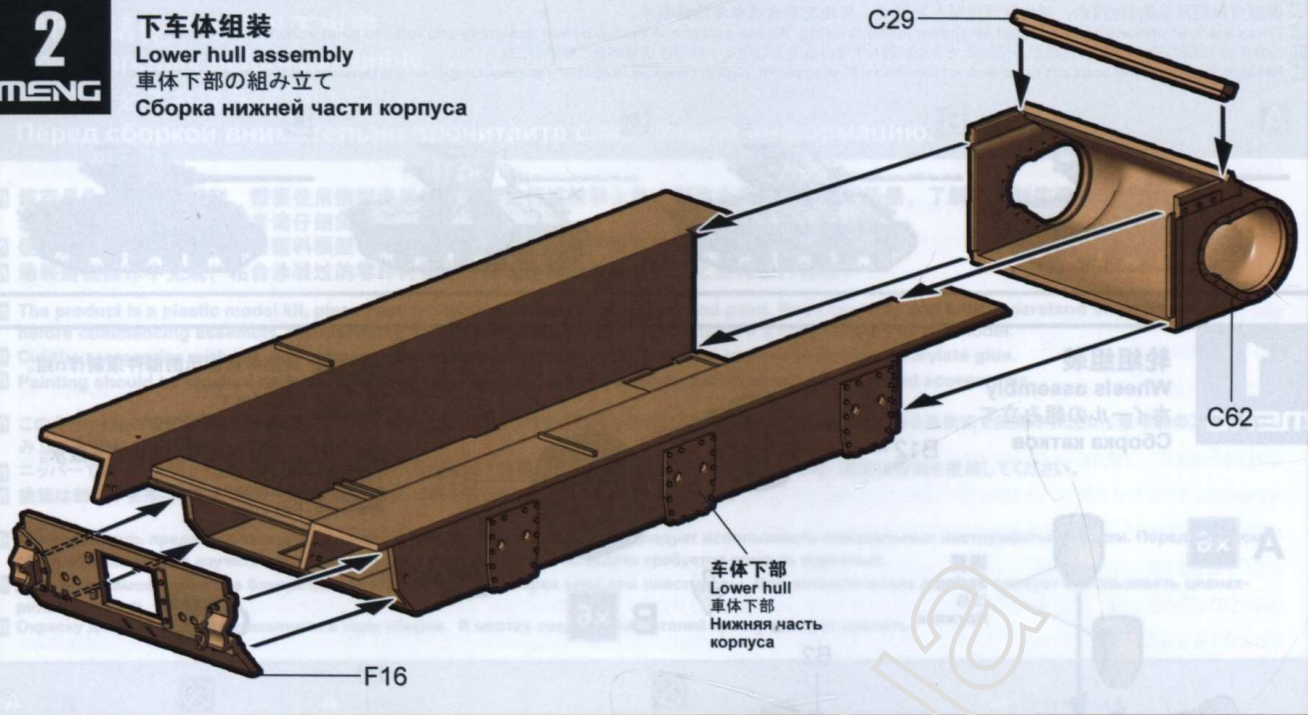

3

MENG

下车体零件组装1 Lower hull parts assembly 1 車体下部部品の組み立て1 Сборка деталей нижней части корпуса, этап 1



此图标所指示处需钻孔。
Make hole
指示の部分で穴を開けます。
Сделат / отверстие.



此图标所指示的零件对侧相同制作。
Same for both sides.
反対側も同じように作ります。
Идентично на каждой стороне.



此图标所指示的零件选择制作。
Optional part.
指示の部品は選んで製作します。
Вариант сборки.

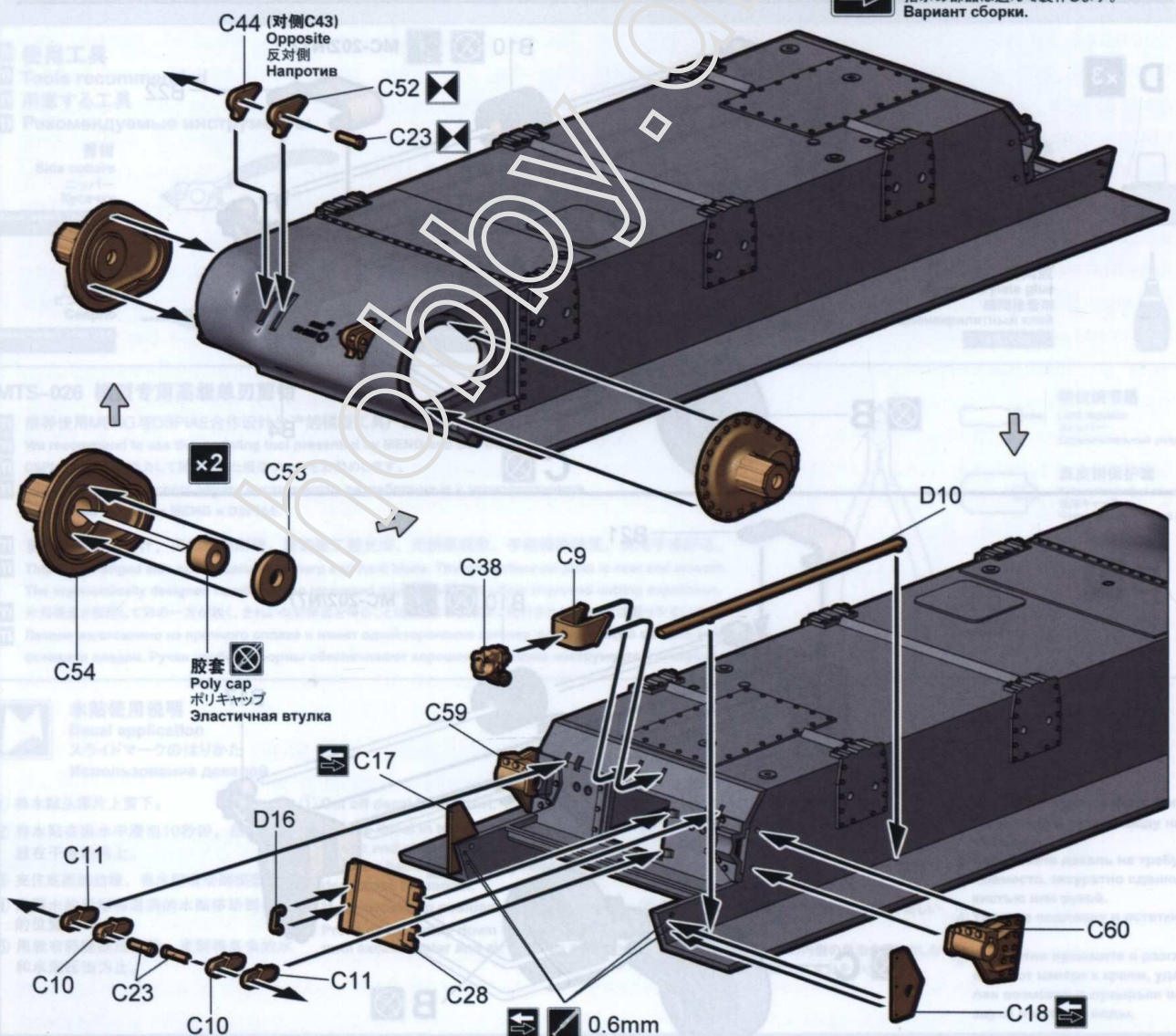

4

MENG

下车体零件组装2

Lower hull parts assembly 2

車体下部部品の組み立て

Сборка деталей нижней части корпуса, этап 2

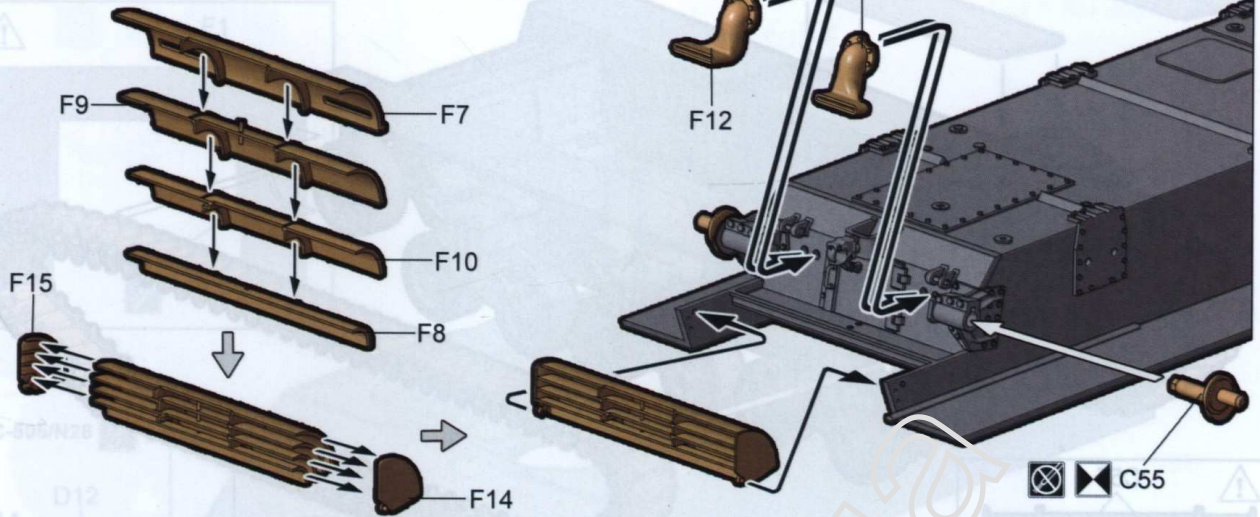

5

MENG

轮组组合

Attaching wheels

ホイールの取り付け

Установка катков

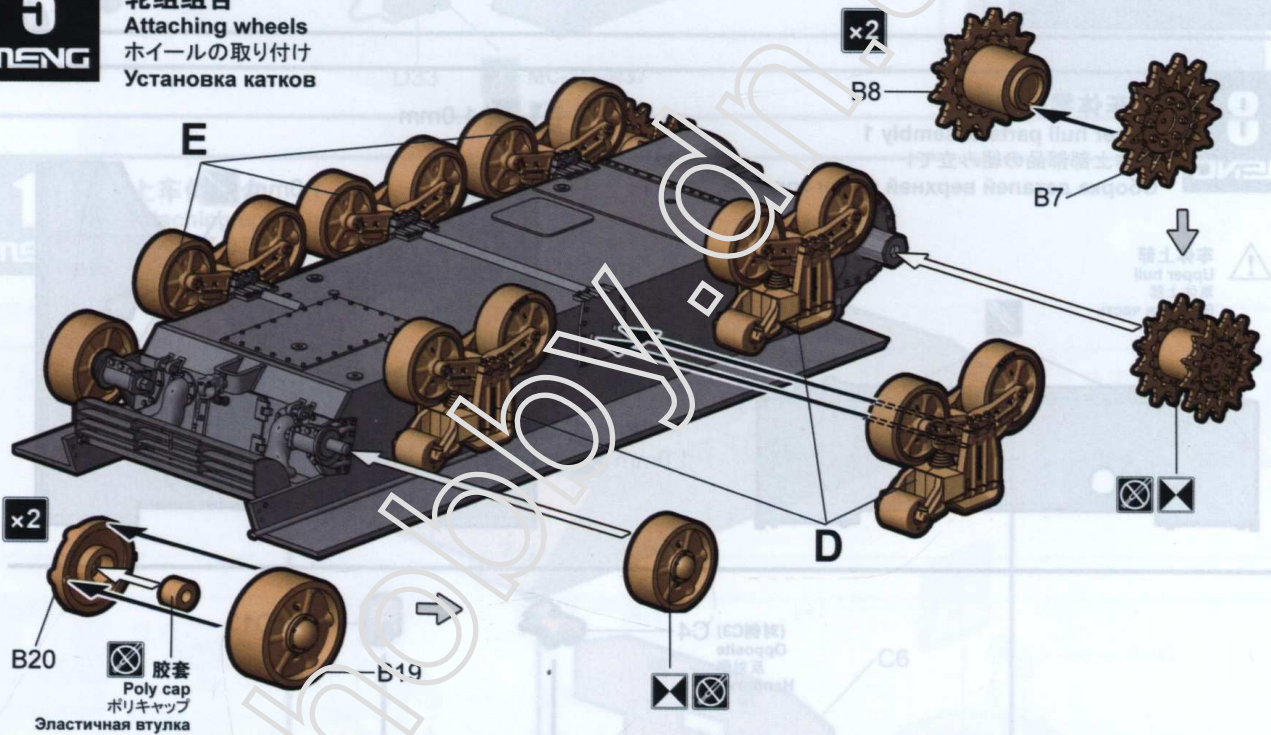

6

MENG

履带组装

Track assembly

履帯の組み立て

Сборка гусеницы



- 每側79节。
■ 79 links each side.
- 每側79枚あります。
■ 79 links each side.
- По 79 траков с каждой стороны.

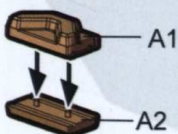

MC-508/N18 A3

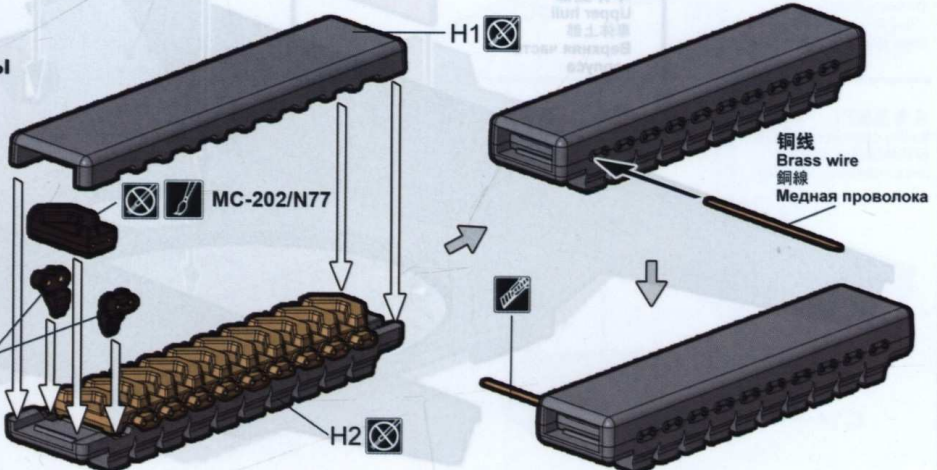

铜线
Brass wire
銅線
Медная проволока



此图标所指示处需切除。
Remove
指示の部分を切り取ります。
Удалить.

7

MENG

履带组合

Attaching tracks

履帯の取り付け

Установка гусеницы



- 调整诱导轮直至履带松紧合适然后用胶水固定C55。
- Adjust the idler wheel to get a proper track tension and then glue the part C55.
- 誘導輪は履帯の張り具合に合わせて位置を調整してから、接着剤でC55を接着させます。
- Натяжение гусеницы отрегулируйте деталью C55, затем зафиксируйте клеем.

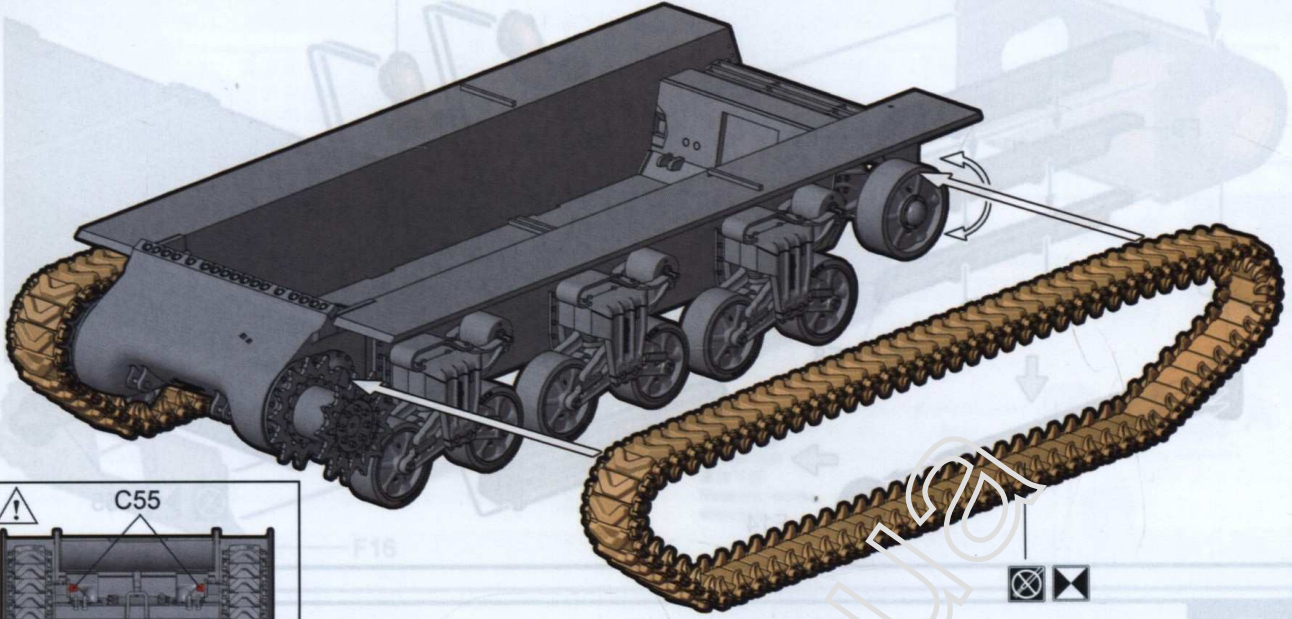

8

MENG

上车体零件组装1

Upper hull parts assembly 1

车体上部部件の組み立て1

Сборка деталей верхней части корпуса, этап 1



车体上部
Upper hull
車体上部
Верхняя часть
корпуса

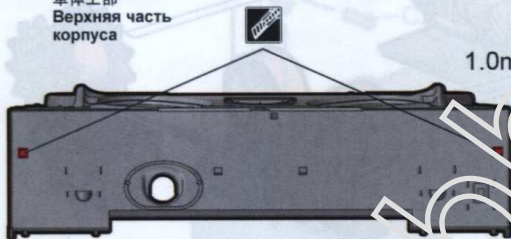

1.0mm

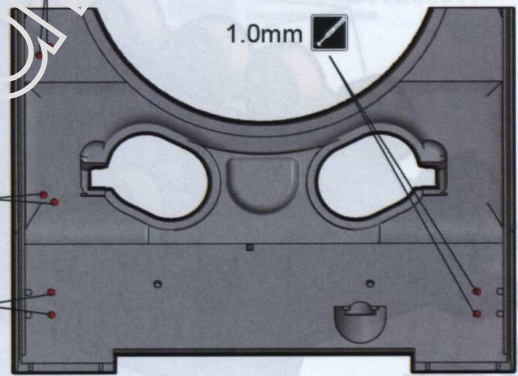

(对侧C3)
Opposite
反対側
Напротив

C4

D13

车体上部
Upper hull
車体上部
Верхняя часть
корпуса

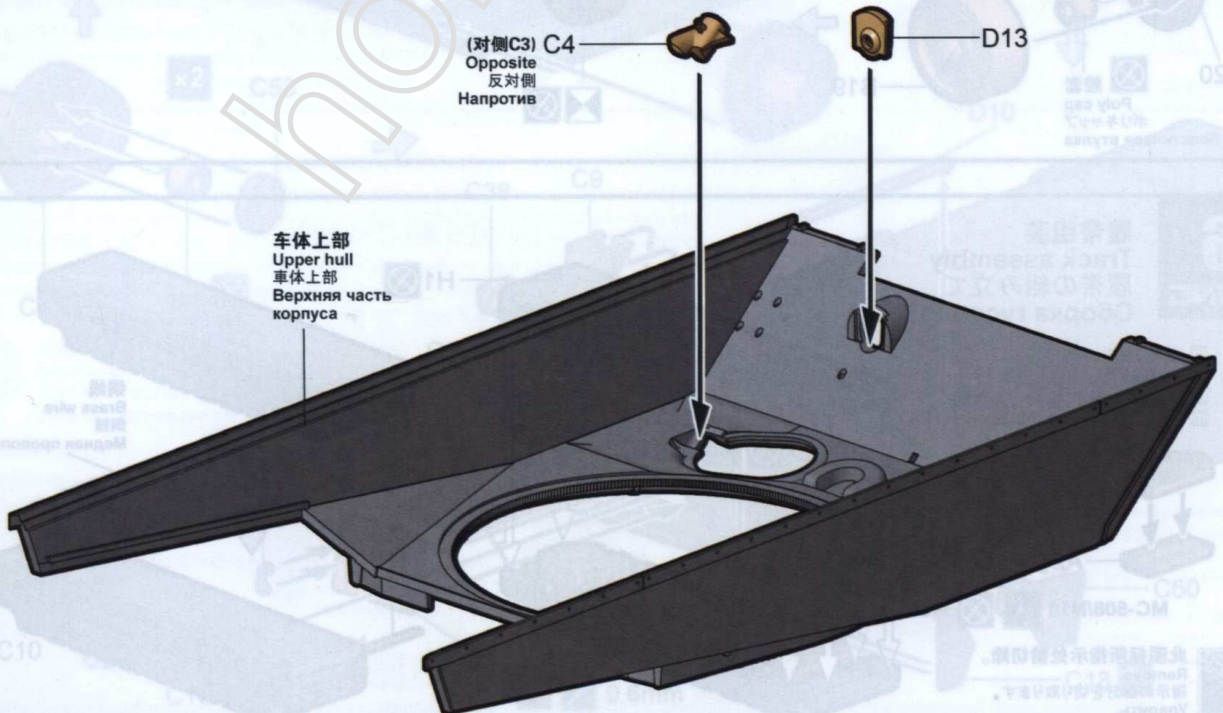

9

MENG

上车体零件组装2

Upper hull parts assembly 2

車体上部部品の組み立て2

Сборка деталей верхней части корпуса, этап 2

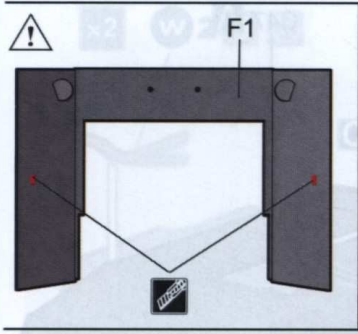

MC-505/N28 D34

D14

D12

D33

MC-215/N37

A F2

B C D F3

F1

F1

C8

C34

F2

A

0.9mm

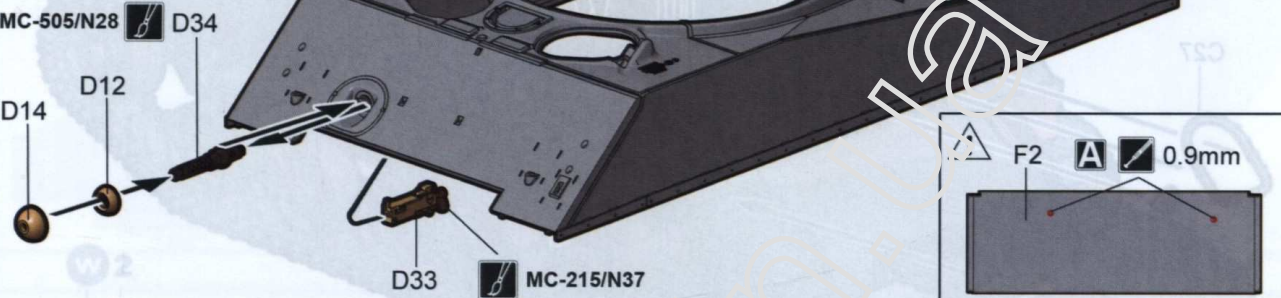

10

MENG

上车体组合

Attaching upper hull

車体上部の取り付け

Установка верхней части корпуса

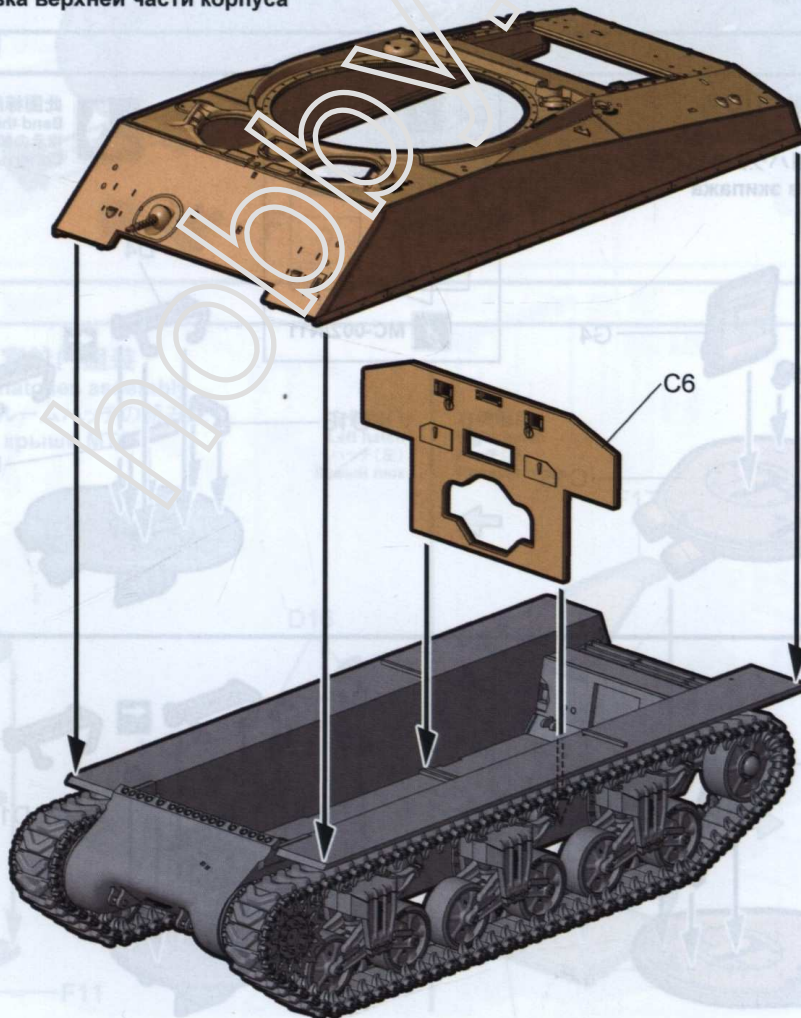

11

MENG

上车体外部零件组装1 Upper hull exterior parts assembly 1 車体上部外部部品の組み立て Сборка деталей внешней части корпуса, этап 1

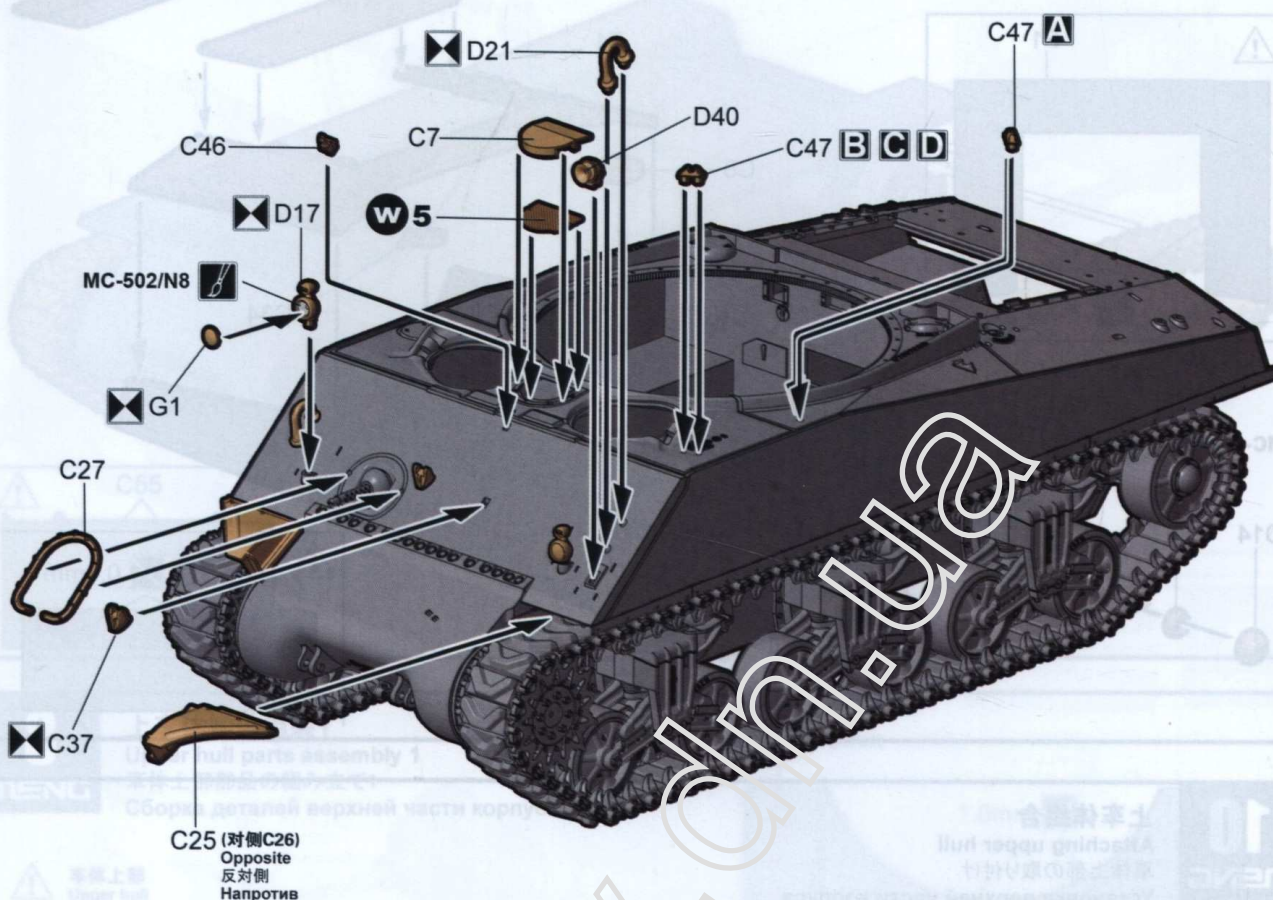

12

MENG

上车体乘员舱门组装 Upper hull hatches assembly 車体上部乗員用ハッチの組み立て Сборка люков экипажа

此图标所指示的零件须弯折。
Bend this part.
指示の部品を曲げます。
Согнуть.

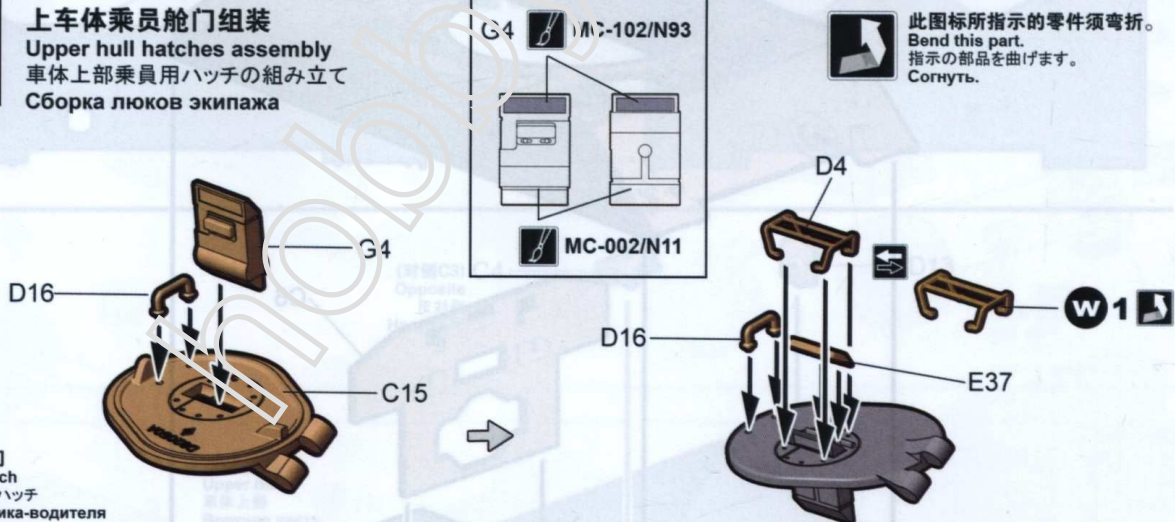

驾驶员舱门
Driver's hatch
ドライバーズハッチ
Люк механика-водителя

机电员舱门
Radio operator's hatch
特殊無線技士用ハッチ
Люк стрелка-радиста

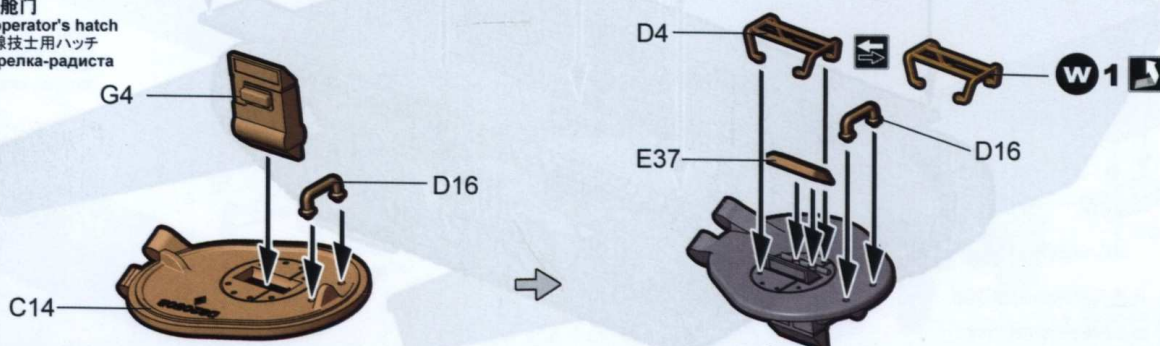

13

MENG

上车体外部零件组装2 Upper hull exterior parts assembly 2 車体上部外部部品の組み立て2 Сборка деталей внешней части корпуса, этап 2

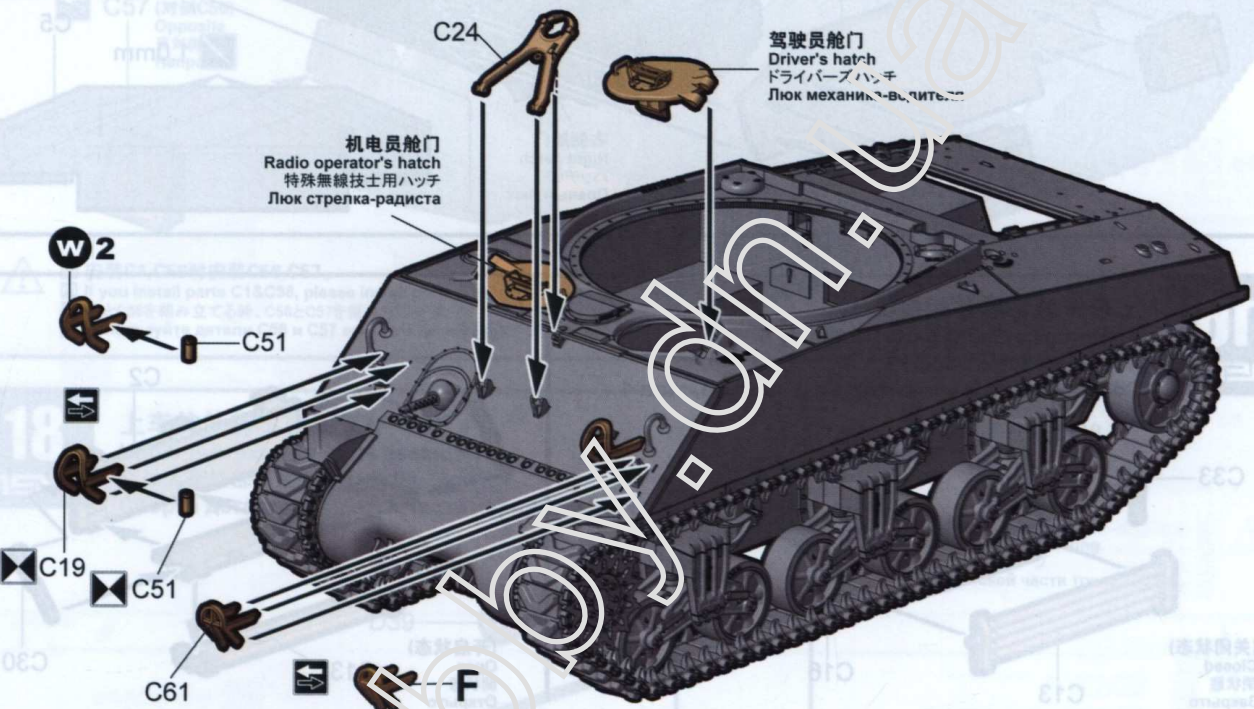
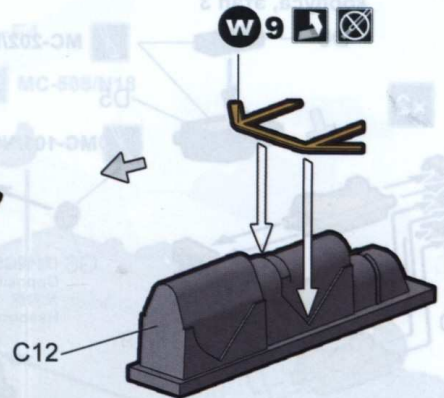
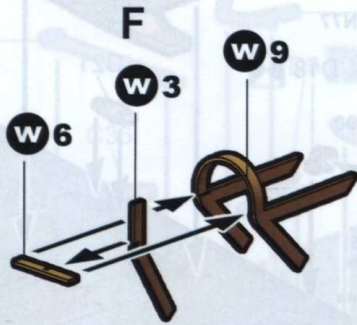

14

MENG

发动机室舱门组装 Engine hatches assembly エンジンルームハッチの組み立て Сборка крышки МТО

左侧舱门
Left hatch
ハッチ(左)
Левый люк

右侧舱门
Right hatch
ハッチ(右)
Правый люк

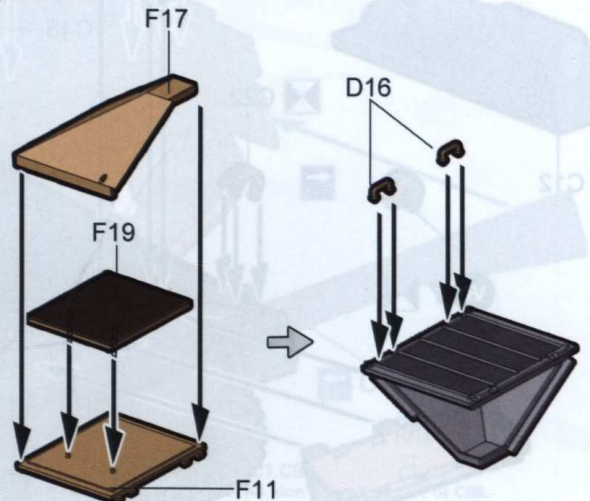
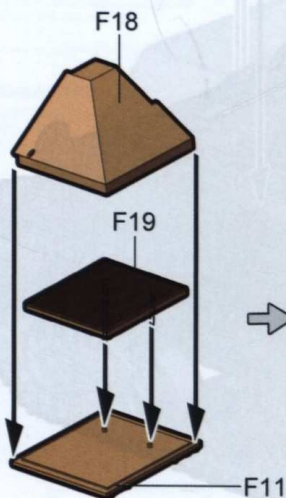

15

上车体外部零件组装3 Upper hull exterior parts assembly 3 車体上部外部部品の組み立て3 Сборка деталей внешней части корпуса, этап 3

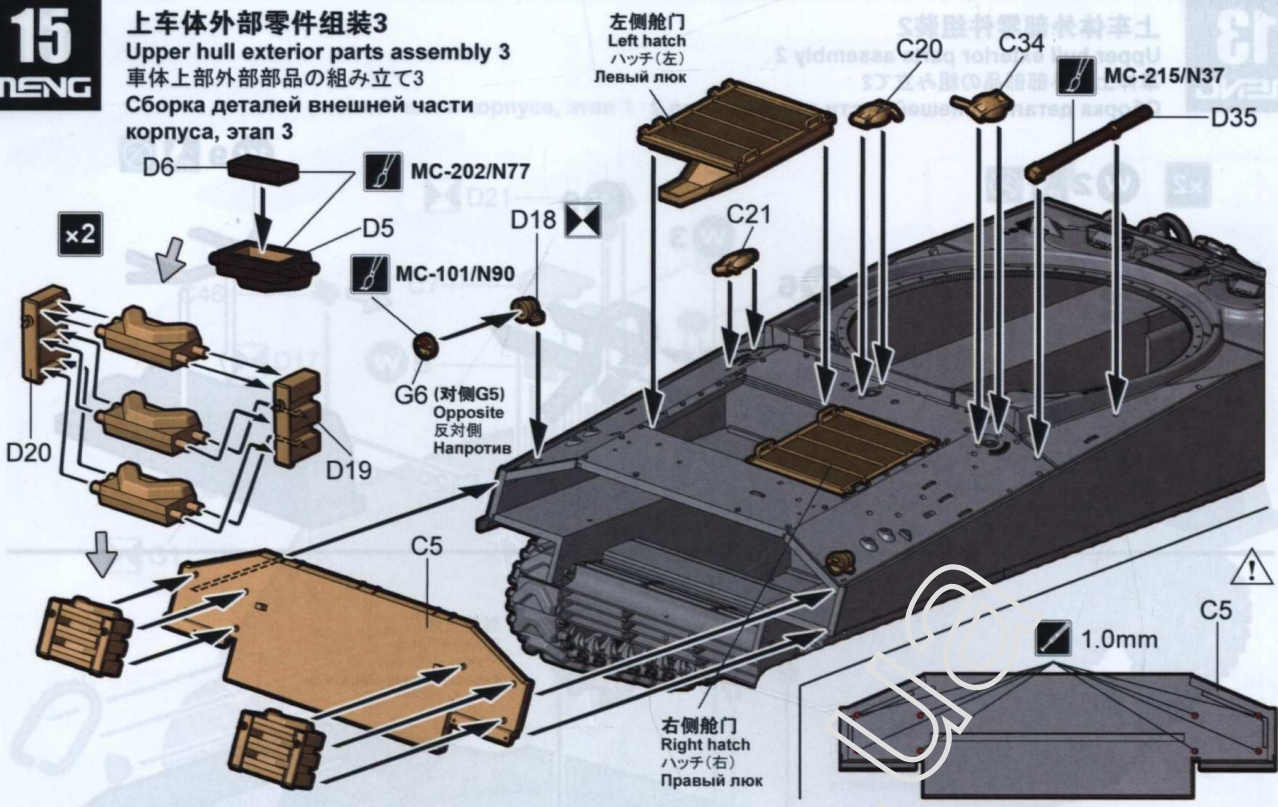

16

上车体外部零件组装4 Upper hull exterior parts assembly 4 車体上部外部部品の組み立て4 Сборка деталей внешней части корпуса, этап 4

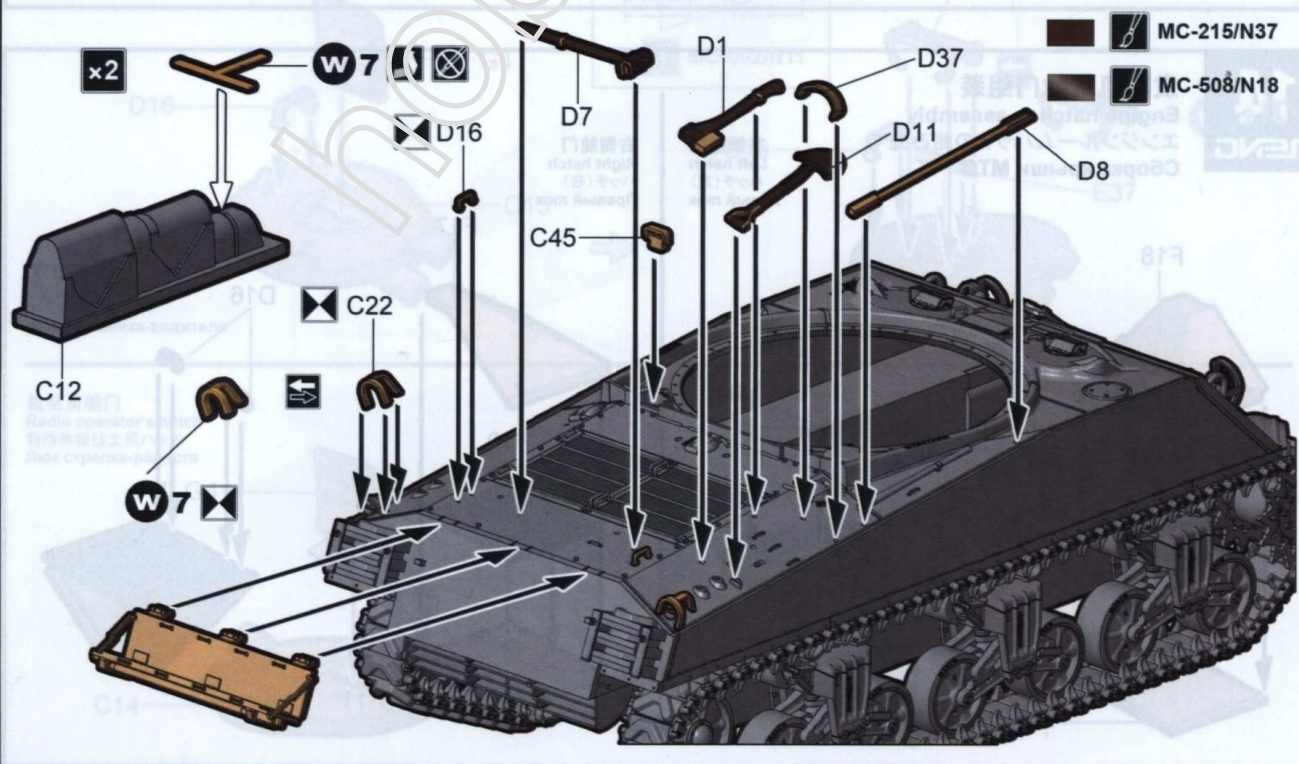
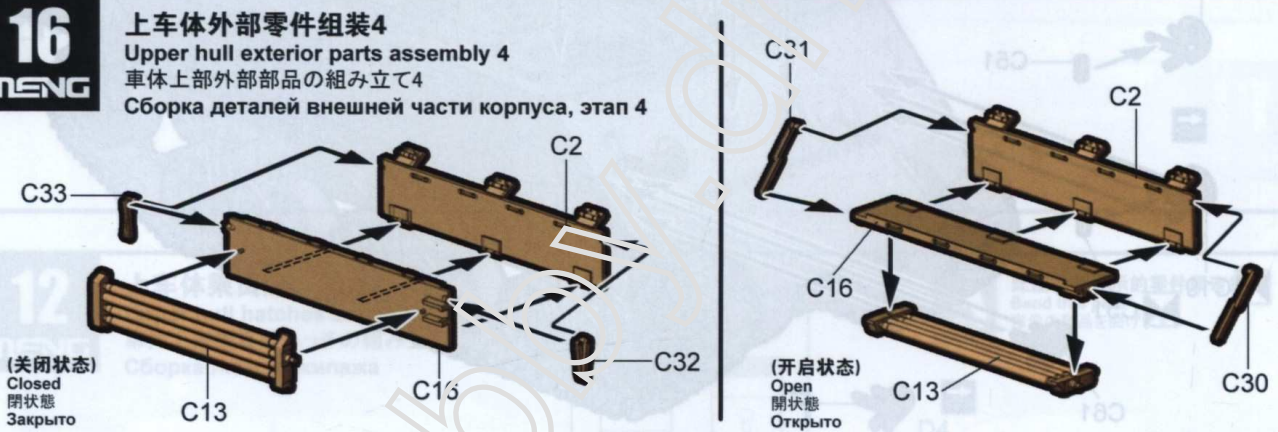

17

MENG

上车体外部零件组装5 Upper hull exterior parts assembly 5 車体上部外部部品の組み立て5 Сборка деталей внешней части корпуса, этап 5

銃座
Gun breech assembly
丁立
Gun breech assembly
Сборка
Сборка

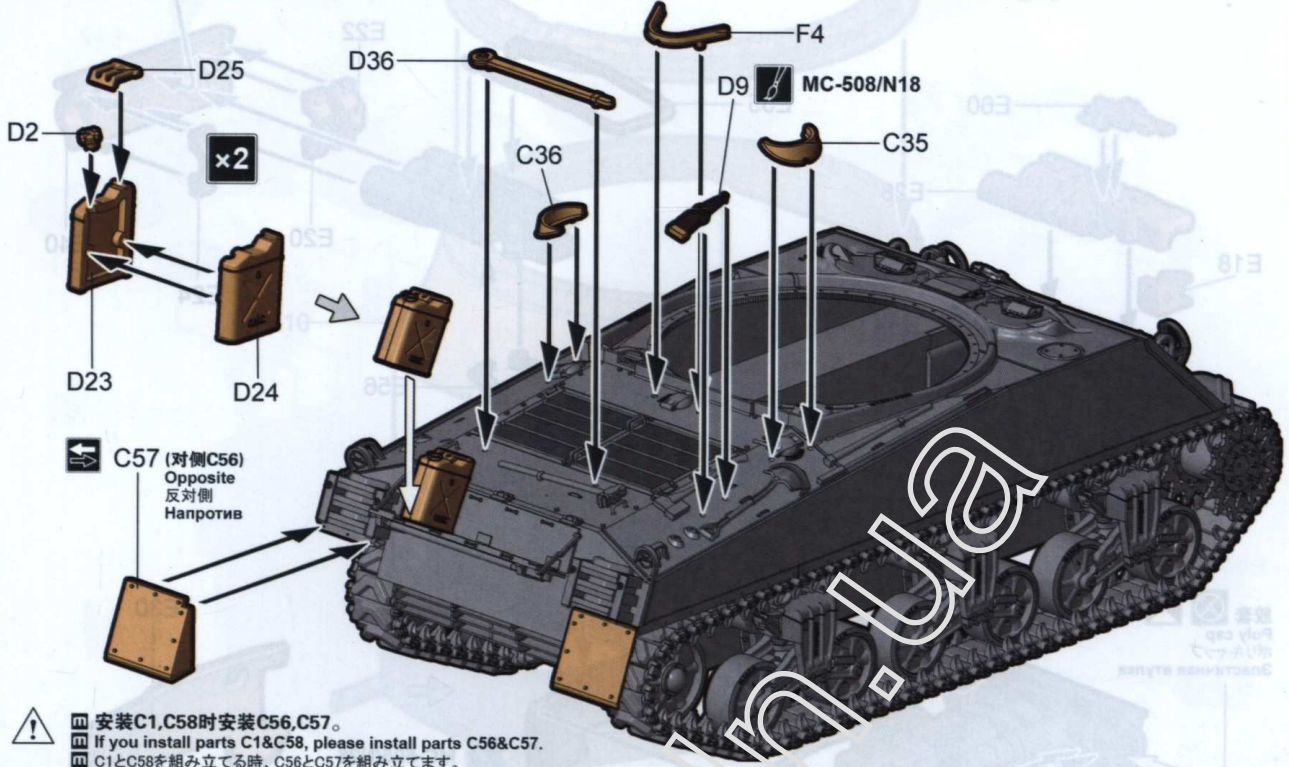

- ⚠️ 安装C1,C58时安装C56,C57。
- ⚠️ If you install parts C1&C58, please install parts C56&C57.
- ⚠️ C1とC58を組み立てる時、C56とC57を組み立てます。
- ⚠️ Используйте детали C56 и C57 вместе с деталями C1 и C58.

18

MENG

上车体外部零件组装6 Upper hull exterior parts assembly 6 車体上部外部部品の組み立て6 Сборка деталей внешней части корпуса, этап 6

钢缆长度123mm
The cable is 123mm long.
123mmの牽引ロープ
Длина гибкой части троса 123 мм.

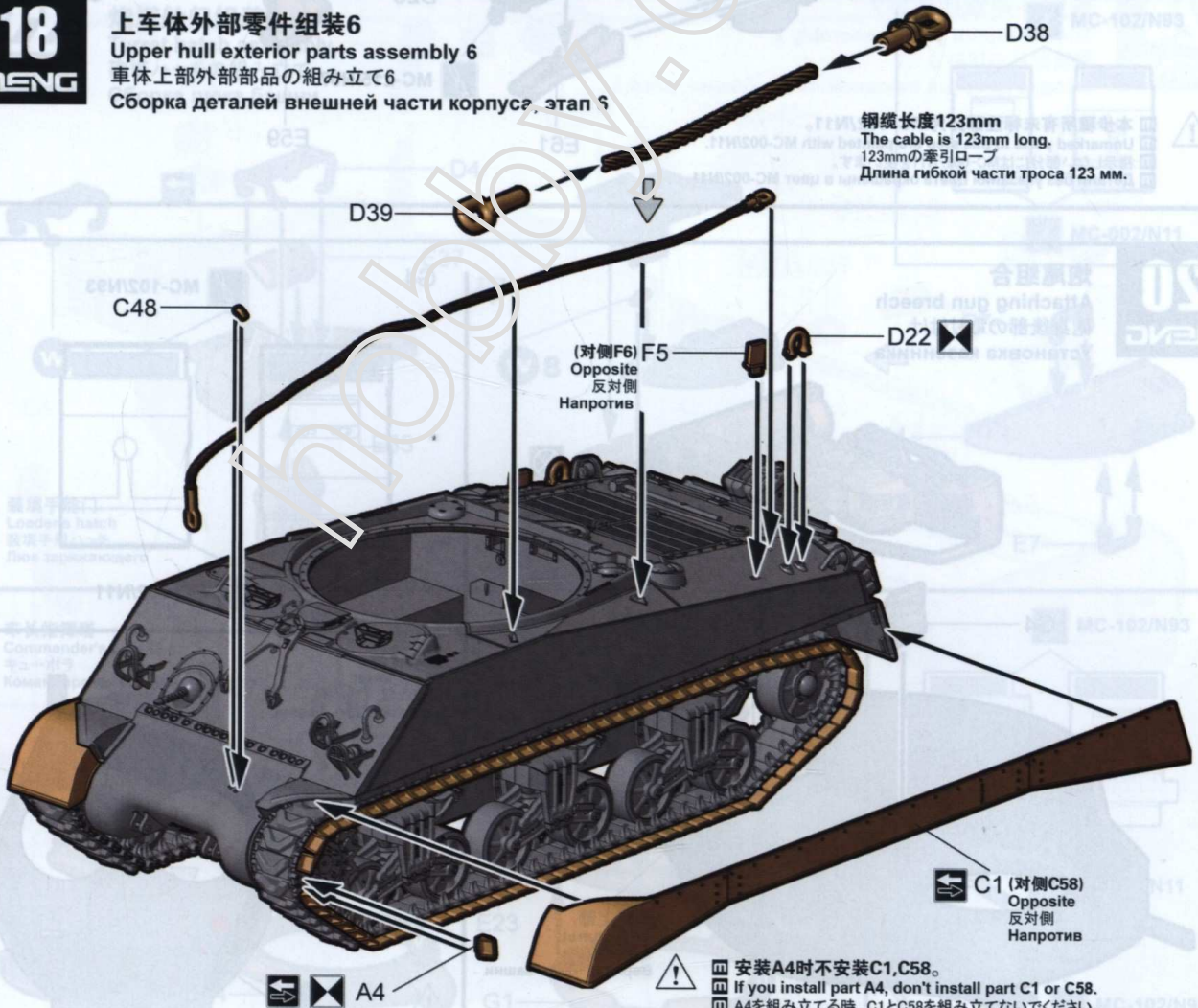

- ⚠️ 安装A4时不安装C1,C58。
- ⚠️ If you install part A4, don't install part C1 or C58.
- ⚠️ A4を組み立てる時、C1とC58を組み立てないでください。
- ⚠️ Не использовать детали C1 и C58 при установке детали A4.

19

MENG

炮尾组装 Gun breech assembly 砲身後部の組み立て Сборка казенника

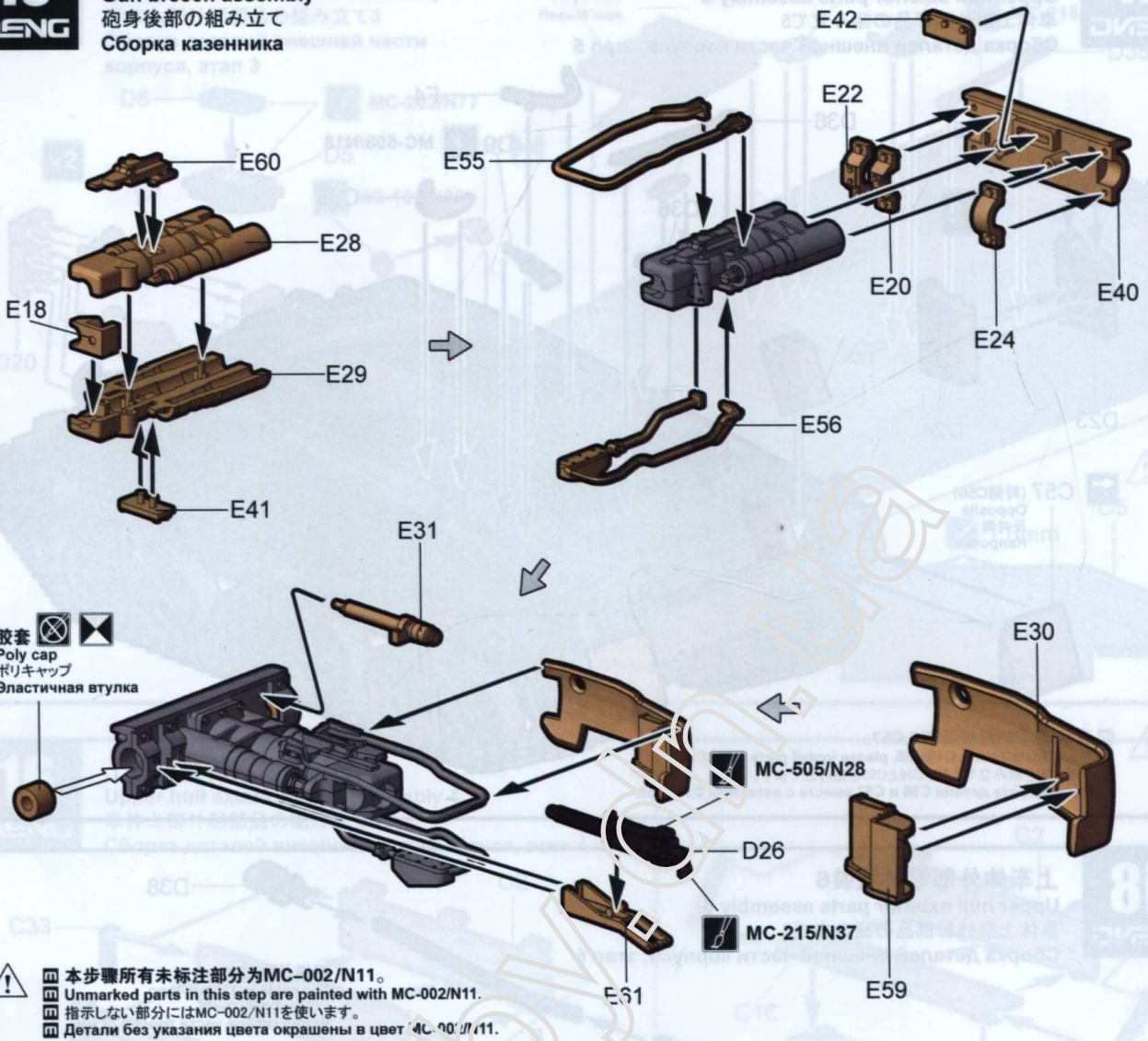

20

MENG

炮尾组合 Attaching gun breech 砲身後部の取り付け Установка казенника

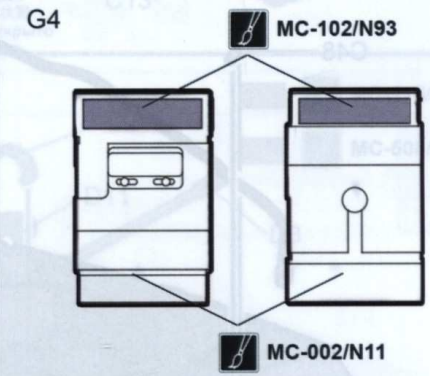
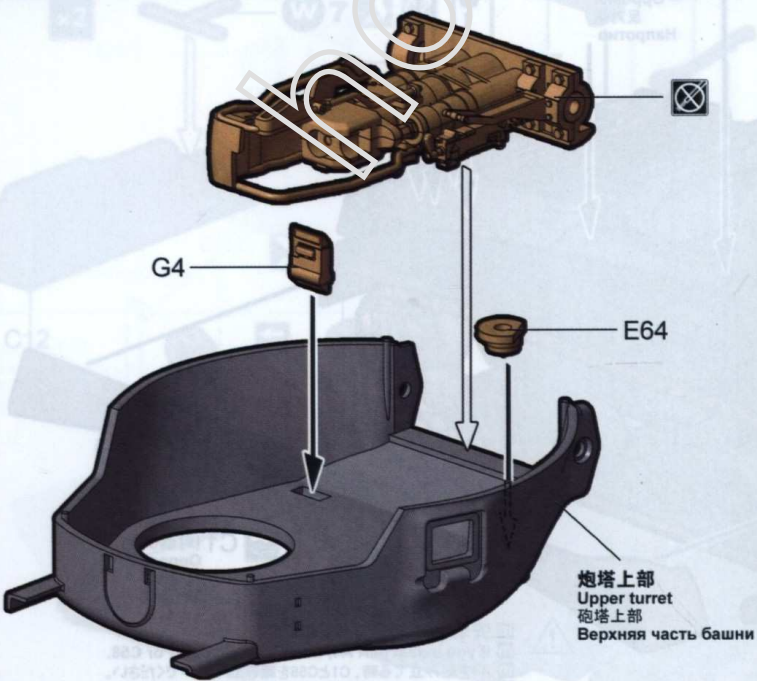

21

MENG

炮塔组装 Turret assembly 砲塔の組み立て Сборка башни

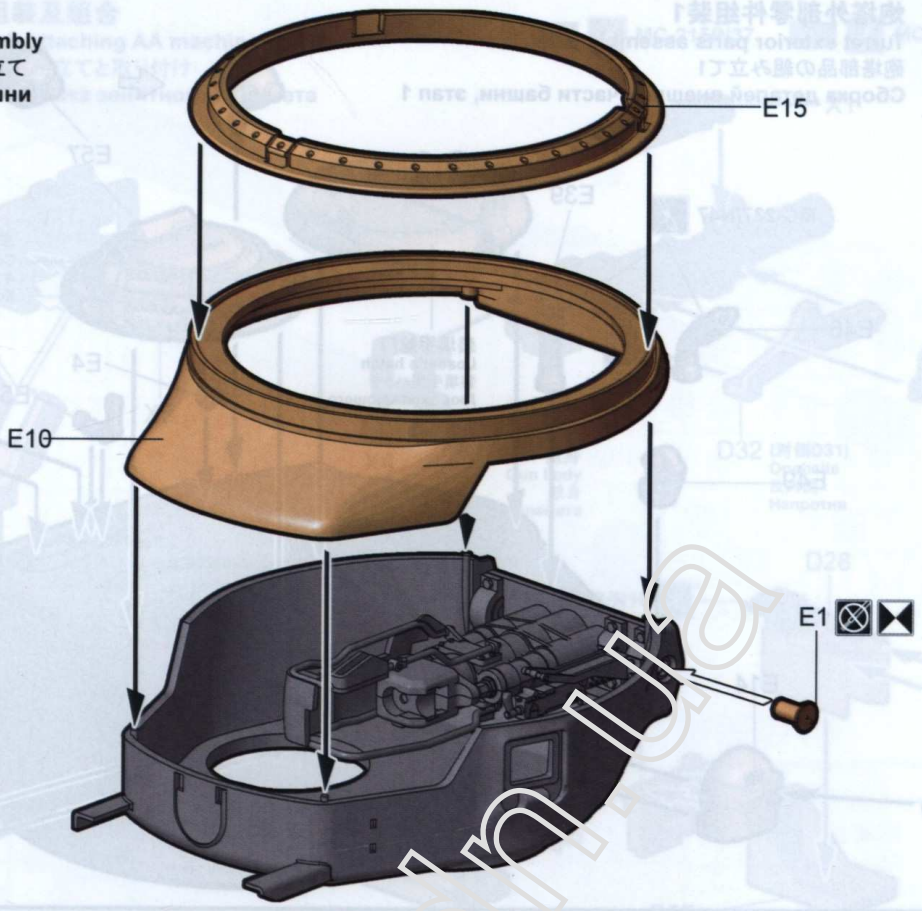

22

MENG

炮塔舱门组装 Turret hatch assembly 砲塔ハッチの組み立て Сборка люка башни

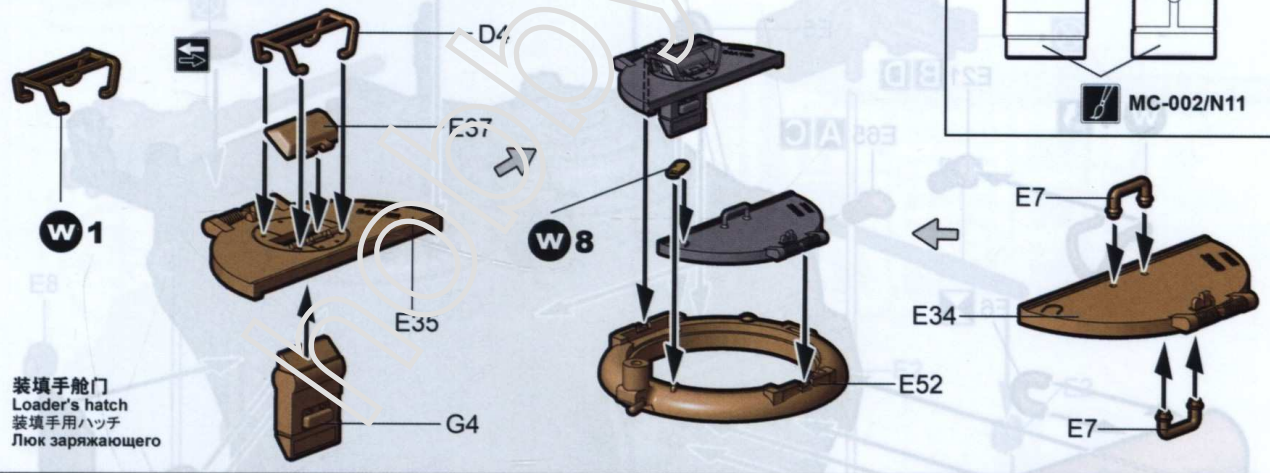

装填手舱门
Loader's hatch
装填手用ハッチ
Люк заряжающего

车长指挥塔 Commander's cupola キューボラ Командирская башенка

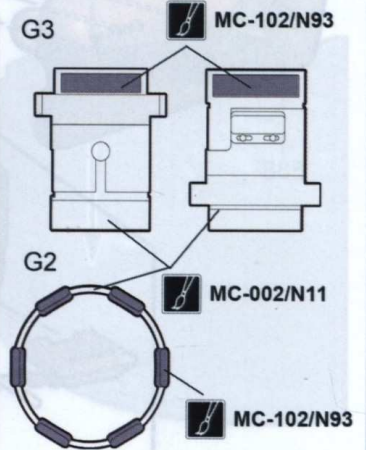
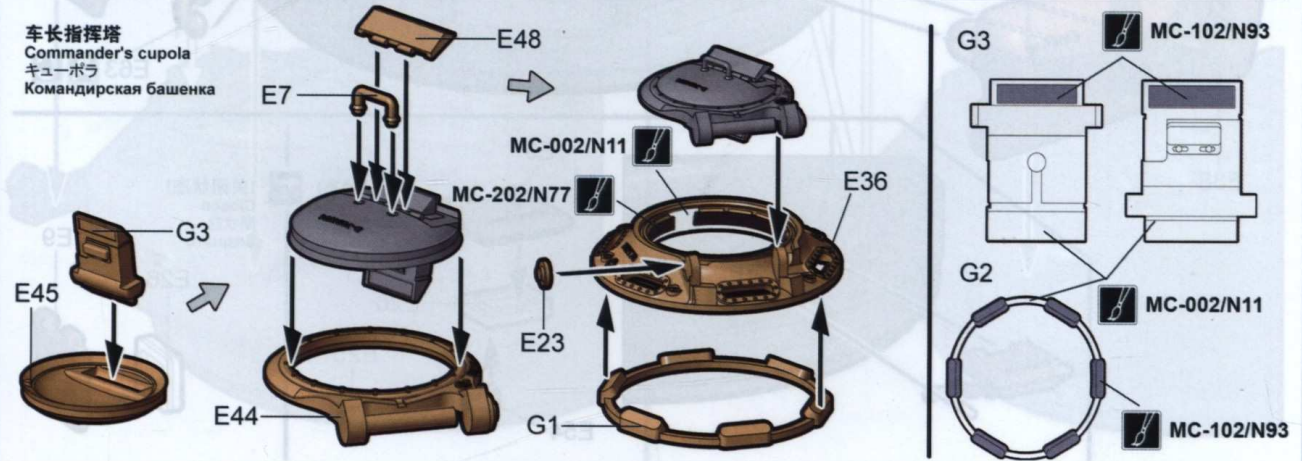

23

MENG

炮塔外部零件组装1

Turret exterior parts assembly 1

砲塔部品の組み立て1

Сборка деталей внешней части башни, этап 1

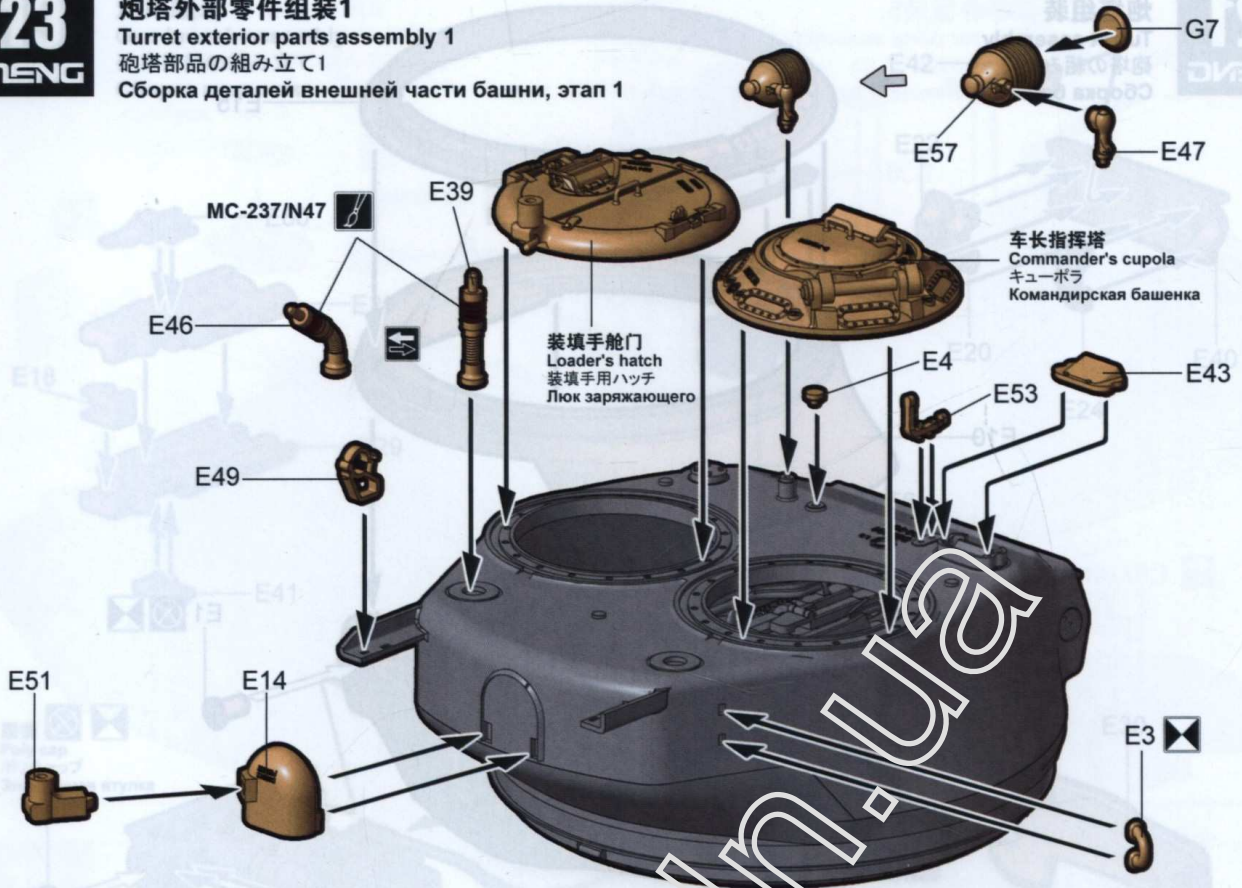

24

MENG

炮塔外部零件组装2

Turret exterior parts assembly 2

砲塔部品の組み立て2

Сборка деталей внешней части башни, этап 2

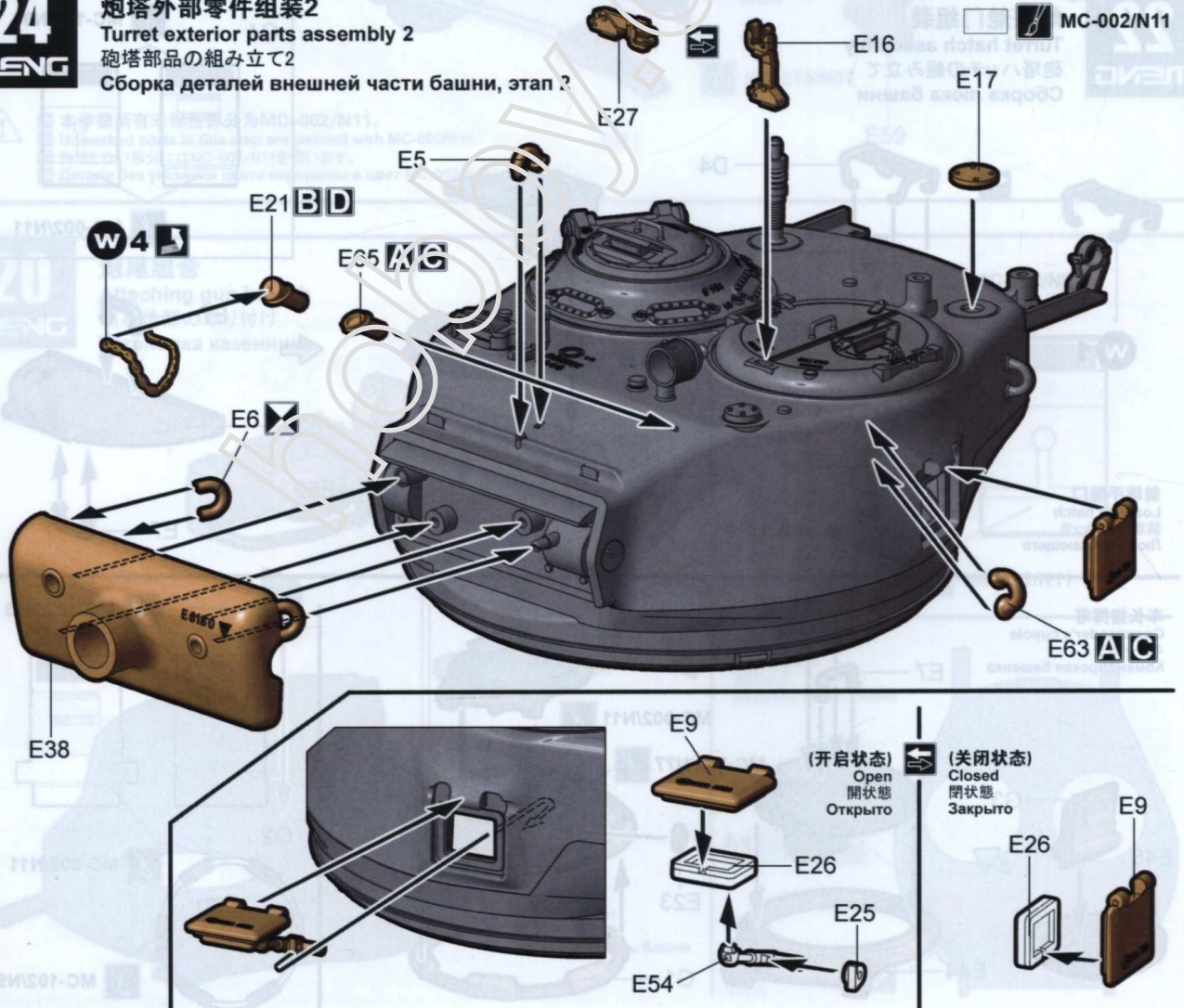

高射机枪组装及组合
Assembling & attaching AA machine gun
高射機関銃の組み立てと取り付け
Сборка и установка зенитного пулемета

MC-215/N37

MC-505/N28

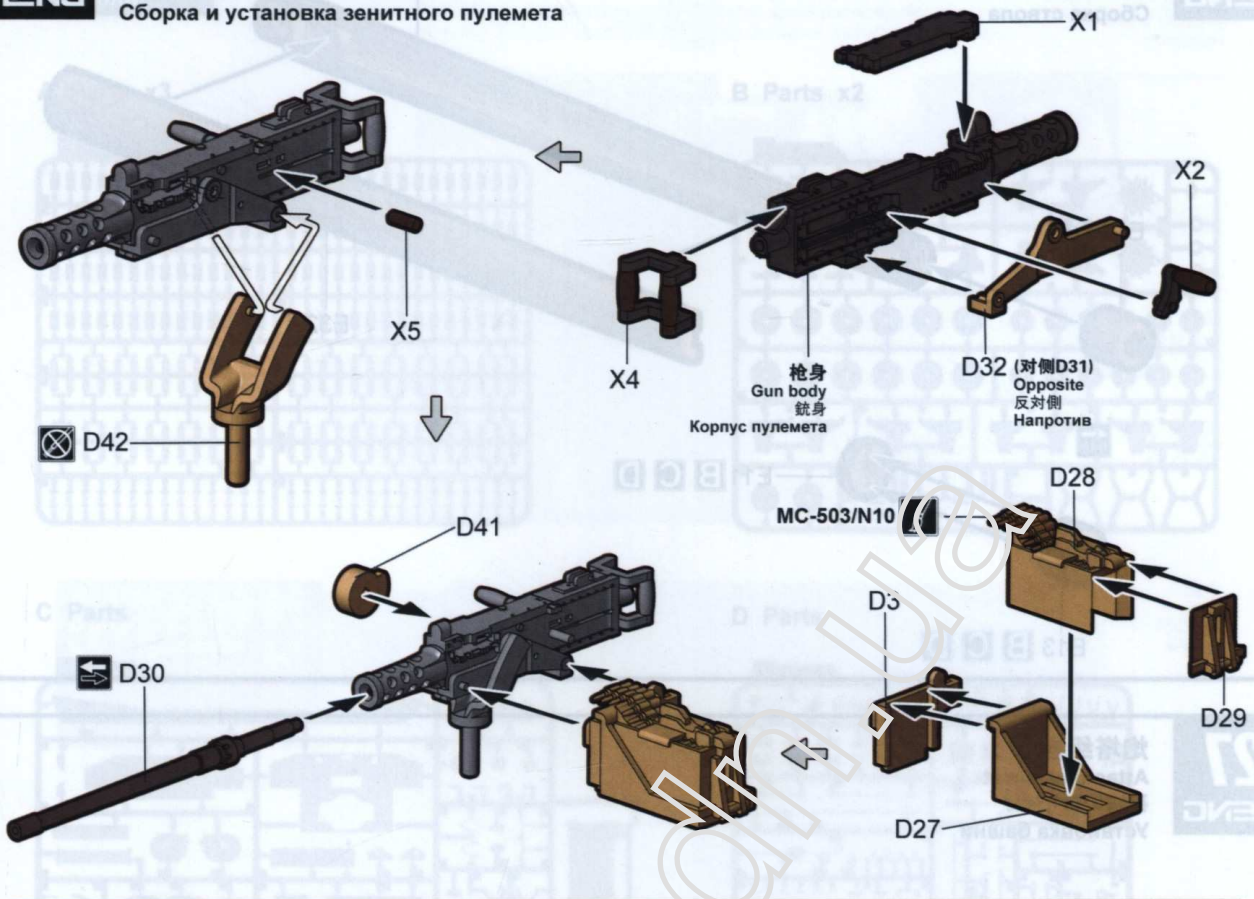

26
MENG

炮管组装
Gun barrel assembly
砲身の組み立て
Сборка ствола

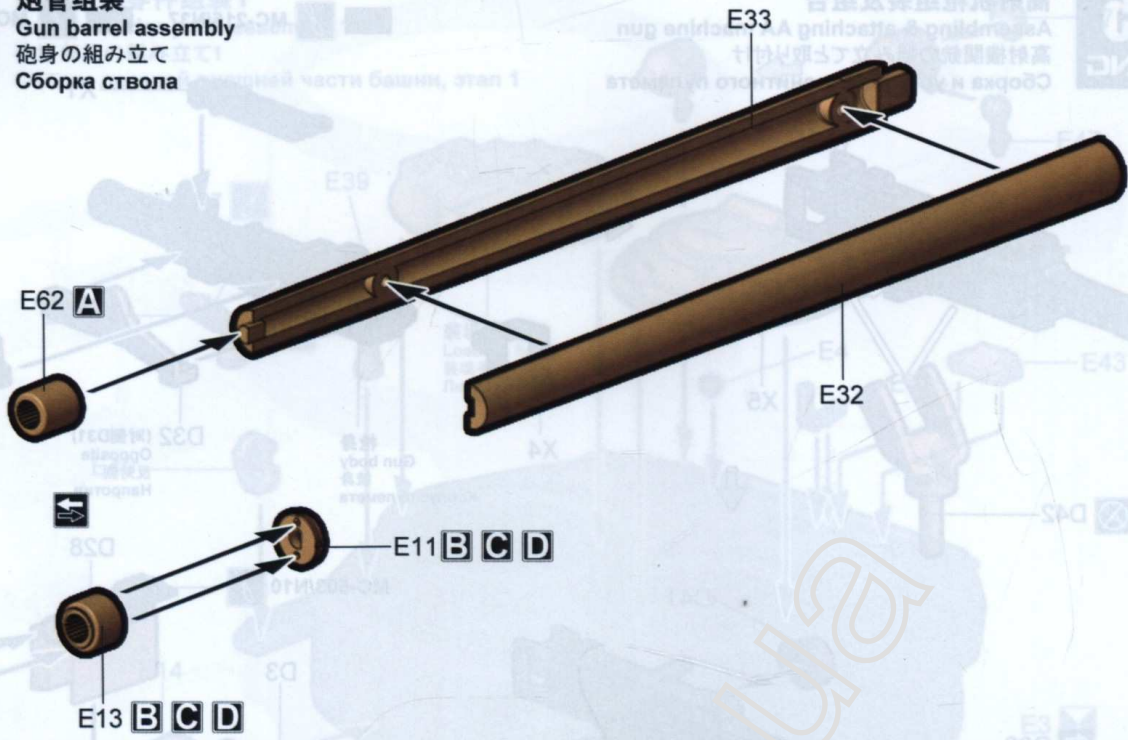

27
MENG

炮塔组合
Attaching turret
砲塔の取り付け
Установка башни

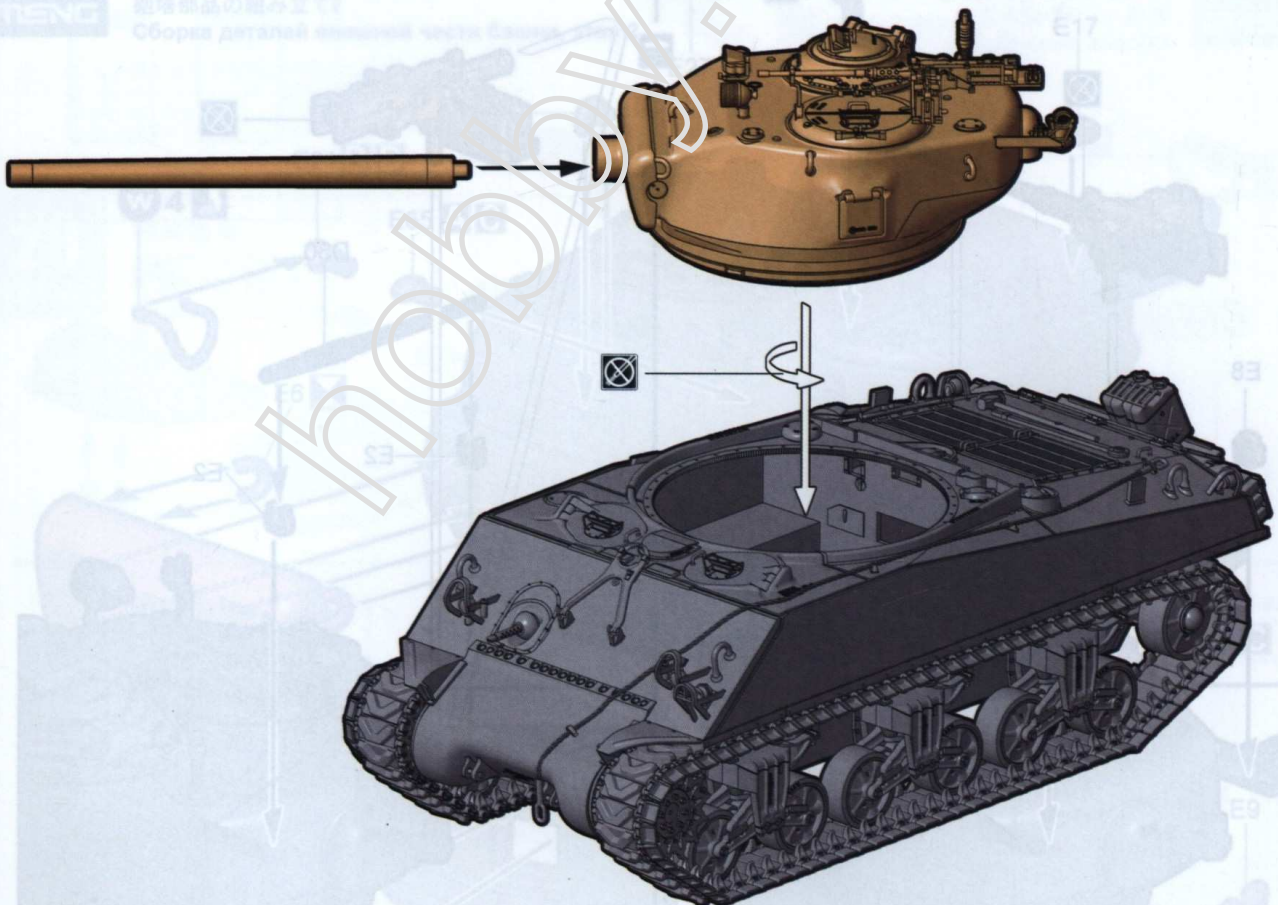

零件图
Parts
部品図
Детали

1944年12月 比利時巴托尼亞 突出部战役
Thunderbolt VI, Lt. Col. Abrams, 37th Tank Battalion, 4th Armored Division, U.S. Army, Battle of the Bulge, Bastogne
Belgium, December 1944
7月12日 蘇聯+德軍(德軍)戰車六團 エイブラムズ少佐率いる「37th Tank Battalion」が、この戦い
Танки из состава 27-го танкового батальона 1-й танковой дивизии в составе американской армии США
подполковнику Абрамсу, декабря, 1944

A Parts x3

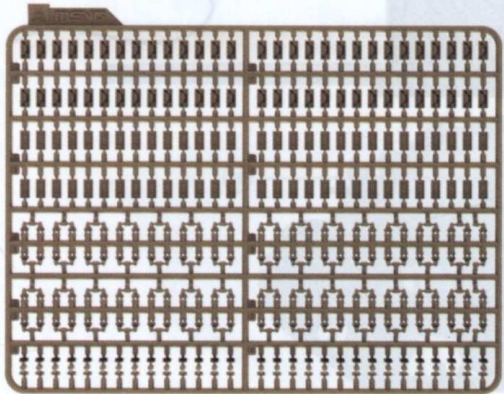

B Parts x2

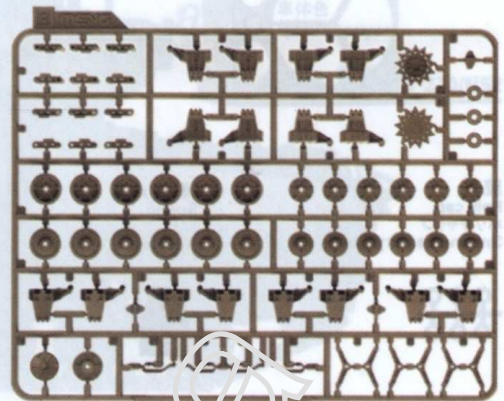

C Parts

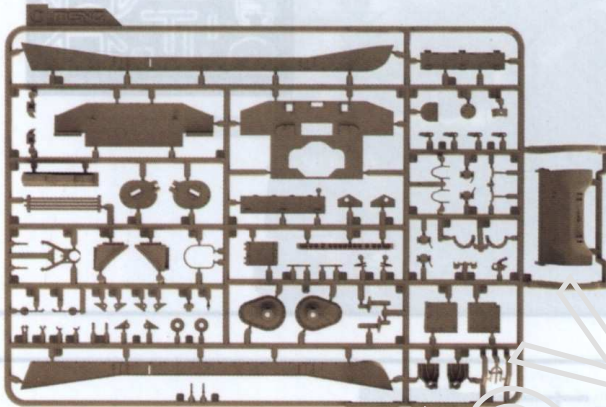

D Parts

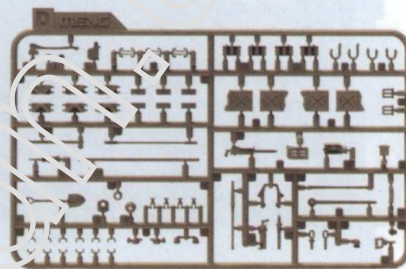

E Parts

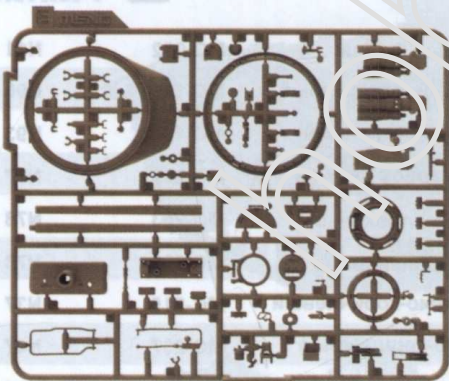

F Parts

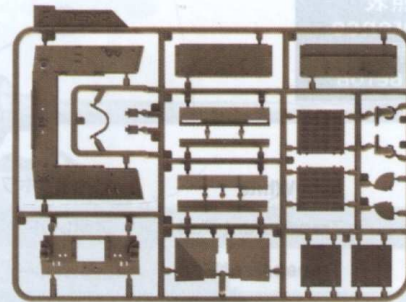

炮塔上部
Upper turret
砲塔上部
Верхняя часть башни



G Parts

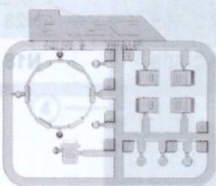

H Parts

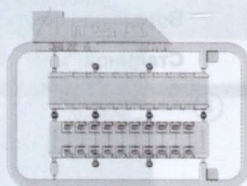

X Parts

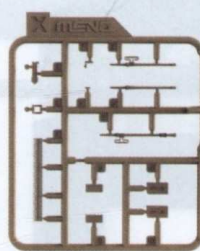

枪身
Gun body
銃身
Корпус пулемета



26
车体上部
 Upper hull
 車体上部
 Верхняя часть
 корпуса



车体下部
 Lower hull
 車体下部
 Нижняя часть
 корпуса

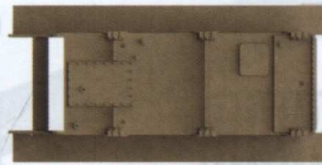

钢缆
 Cable
 ロープ
 Трос



胶套
 Poly cap
 ポリキャップ
 Эластичная втулка



弹簧 x12
 Spring
 ばね
 Пружина



铜线
 Brass wire
 銅線
 Медная проволока



水贴
 Decal
 スライドマーク
 Декаль



W Parts

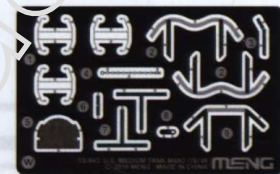

27
 MENG

颜色对照表
 Color reference
 カラー対照表
 Таблица цветов

MENG AKRYSION WATER BASED COLOR

亚光白	Matt White	つや消したホワイト	Матовый белый	MC-002	N11
透明红	Transparent Red	透明レッド	Красный, прозрачный	MC-101	N90
透明蓝	Transparent Blue	透明ブルー	Синий, прозрачный	MC-102	N93
橡胶黑	Rubber Black	ラバーブラック	Цвет черной резины	MC-202	N77
橄榄绿	Olive Green	オリーブグリーン	Зелено-оливковый	MC-203	N78
深绿	Deep Green	ディープグリーン	Темно-зеленый	MC-209	N73
木棕	Wood Brown	ウッドブラウン	Древесно-коричневый	MC-215	N37
红棕	Red Brown	レッドブラウン	Красно-коричневый	MC-237	N47
二战美军橄榄绿	WWII U.S. Olive Green	第二次世界大戦米軍オリーブグリーン	Зелено-оливковый	MC-270	N52
银	Silver	シルバー	Серебристый	MC-502	N8
黄铜	Brass	ブラス	Латунный	MC-503	N10
枪金属	Gun Metal	ガンメタル	Вороненая сталь	MC-505	N28
黑铁色	Steel	スチール	Стальной	MC-508	N18

涂装指示
Painting
塗装指示
Окраска

A 美国陆军第4装甲师第37坦克营 艾布拉姆斯中校座车“雷霆6号” 1944年12月 比利时巴斯托尼 突出部战役
Thunderbolt VI, Lt. Col. Abrams, 37th Tank Battalion, 4th Armored Division, U.S. Army, Battle of the Bulge, Bastogne
Belgium, December 1944
アメリカ陸軍第4装甲師団第37戦車大隊 エイブラムス「サンダーVI」 1944年12月 ベルギーバストーニー バルジの戦い
Танк из состава 37-го танкового батальона 4-й бронетанковой дивизии сухопутных войск США, принадлежащий
подполковнику Абрамсу, декабрь 1944 года, Бастонь, Бельгия, «Битва за Выступ».



车体色
Body color
車体色
Цвет корпуса
MC-270/N52

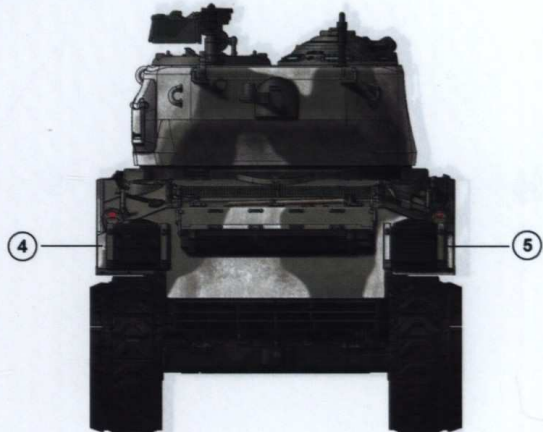
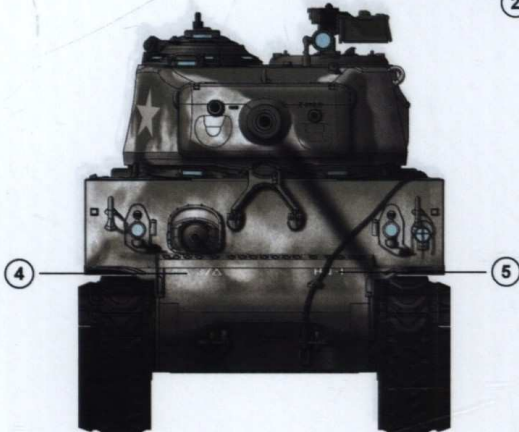
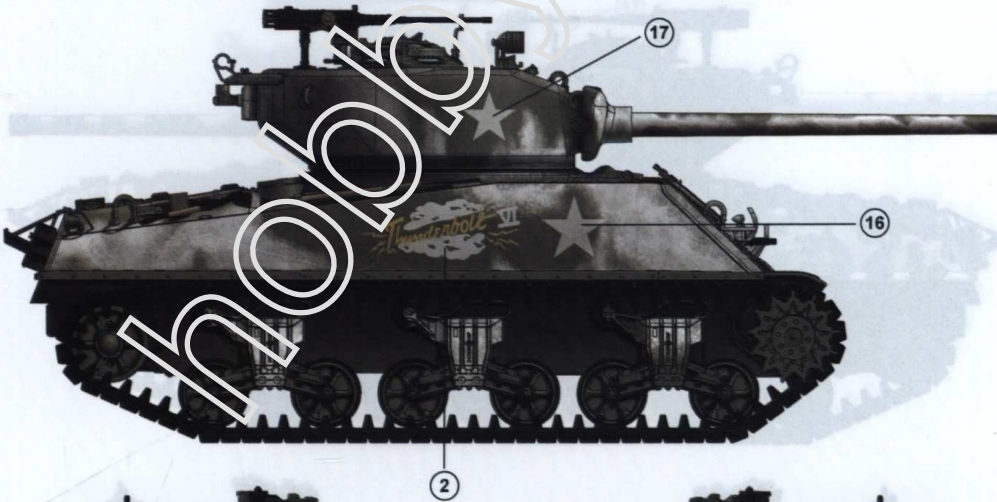

B 配属美国陆军第75步兵师的第709坦克营, 车身编号不详 1945年1月 法国科尔马西北部 北风行动
 Vehicle ID Unknown, 709th Tank Battalion Attached To 75th Infantry Division, U.S. Army, Operation Nordwind,
 Northwest Colmar, France, January 1945

アメリカ陸軍第75歩兵師団の第709戦車大隊に属する 車体番号不詳 1945年1月 フランスコルマル西北部 ノルトヴァント作戦

Танк из состава 750-го танкового батальона 75-й стрелковой дивизии сухопутных войск США, номер на корпусе не известен, январь 1945 года, к северо-западу от г. Кольмар, Франция, операция «Северный ветер».

车体色
 Body color
 車体色
 Цвет корпуса

MC-270/N52



颜色对照表
 Color reference
 Таблица цветов



聖光白

N11

海陸軍

N62

海軍陸

N83

海軍陸

N73

海軍陸

N73

木製

Wood Brown

MC-215

N37

二戦美軍海軍陸

N52

海軍

N10

海軍陸

N10

海軍陸

N10

C 配属美国陆军第75步兵师的第709坦克营, 车身编号不详 1945年2月 法国阿尔萨斯
Vehicle ID Unknown, 709th Tank Battalion Attached To 75th Infantry Division, U.S. Army, Alsace, France, February 1945
アメリカ陸軍第75歩兵師団の第709戦車大隊に属する 車体番号不详 1945年2月 フランスアルザス
Танк из состава 709-го танкового батальона 75-ой стрелковой дивизии сухопутных войск США, номер на корпусе не известен, февраль 1945 года, провинция Эльзас, Франция.

车体色
Body color
車体色
Цвет корпуса

  MC-270/N52

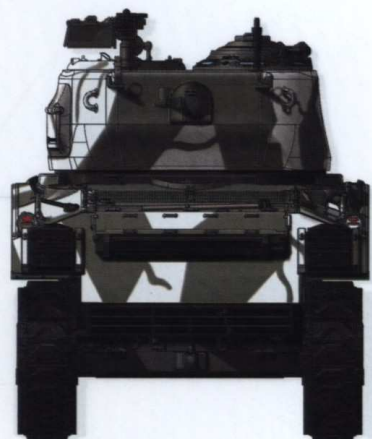
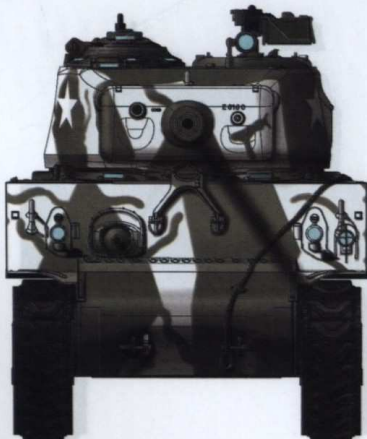
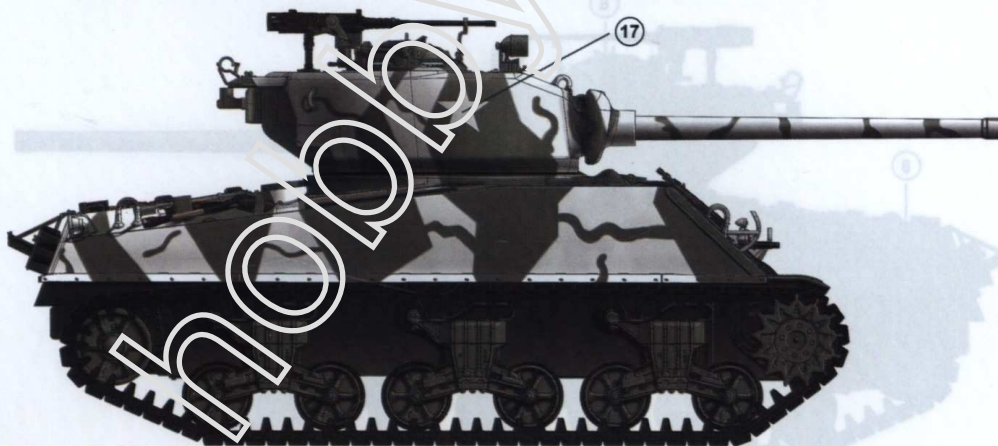

D 美国陆军第761坦克营 1945年春 奥地利
 761st Tank Battalion, U.S. Army, Austria, Spring 1945
 アメリカ陸軍第761戦車大隊 1945年春 オーストリア
 Танк из состава 761-го танкового батальона сухопутных войск США, весна 1945 года, Австрия.

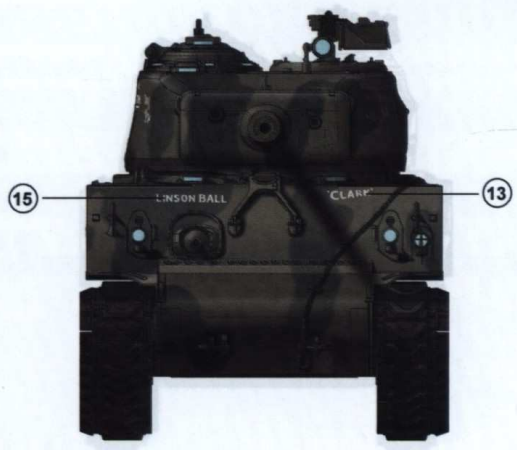
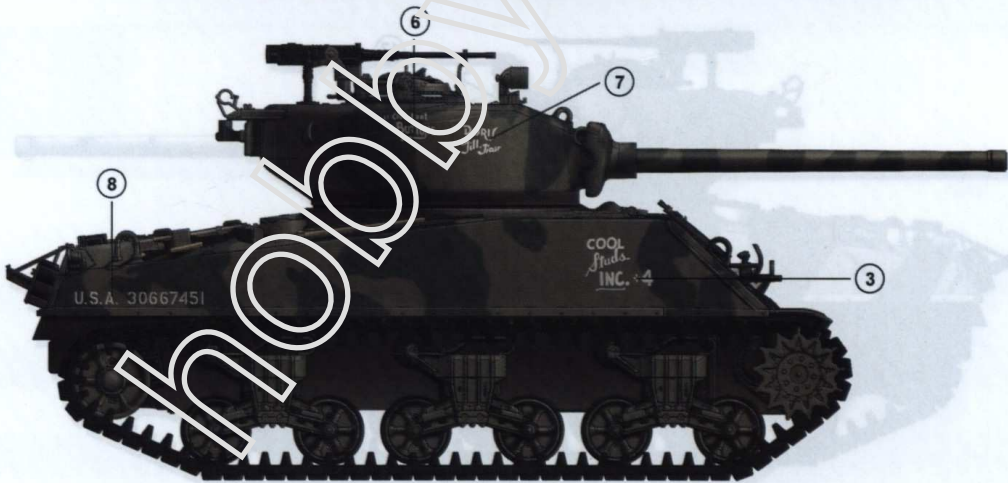
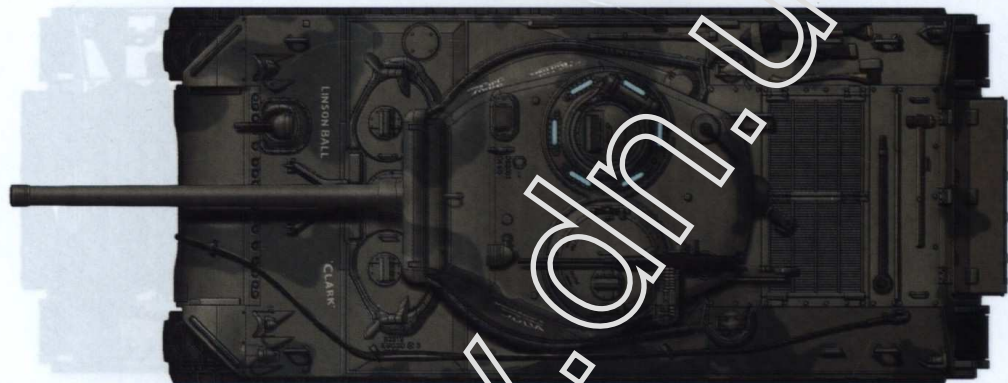
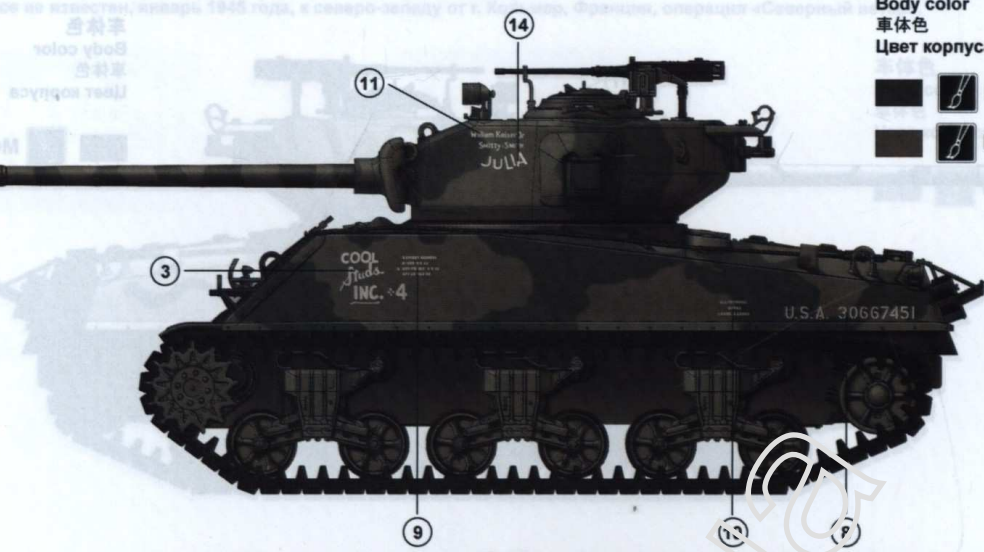

车体色
 Body color
 車体色
 Цвет корпуса

		MC-209/N73
		MC-270/N52

色料率
 Body color
 色料率
 Цвет корпуса

MC-209/N73

MC-270/N52

hobbyonline