

1/35 VELOCLRAPTOR SERIES VS-010

MENG
WWW.MENG-MODEL.COM

BRITISH 英国R-R装甲车 R-R ARMORED CAR

1/35
SCALE 

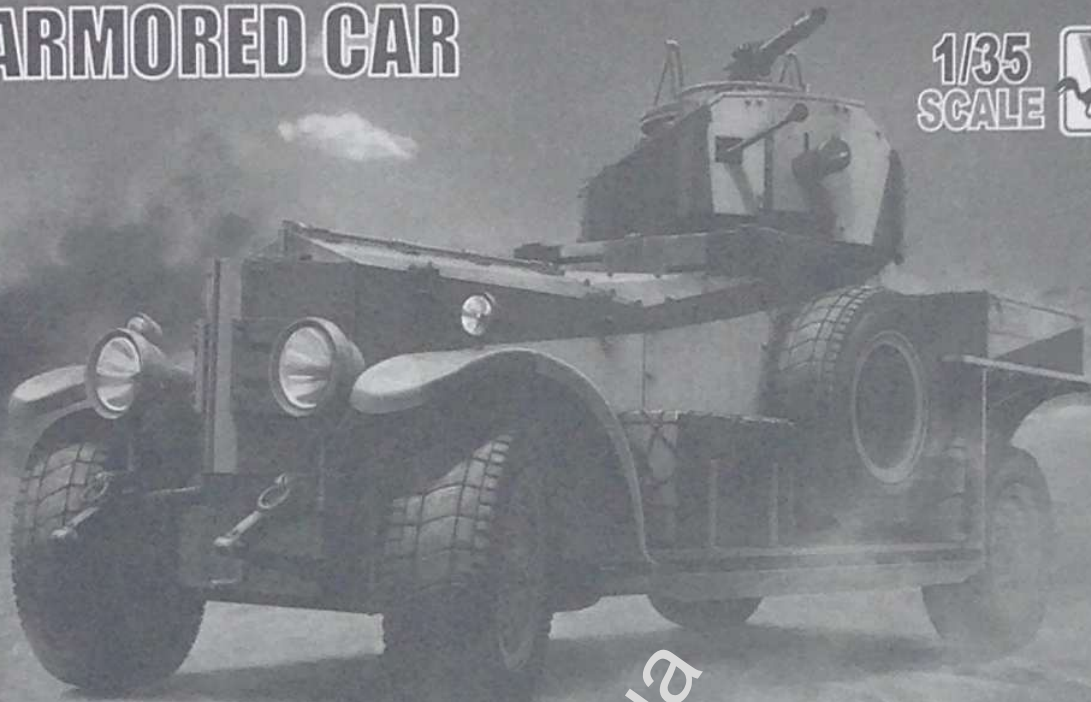

英国R-R装甲车

1914年英国海军部征用了几乎全部RR“银魅”(Silver Ghost)底盘,加上一个可以转动的机枪炮塔,制成了R-R装甲车,这款改装自豪华轿车的装甲车参加了一战和二战,以及一些局部战争和冲突,有着惊人的寿命。

BRITISH R-R ARMORED CAR

In 1914, the British Admiralty took almost all the R-R Silver Ghost chassis and added a rotatable machine gun turret onto the chassis. Those were known as the R-R armored cars which took part in the WWI, WWII, and some local wars and conflicts. They had a surprisingly long life.

イギリスR-R装甲車

1914年にイギリス軍に装甲車用としてほぼRRシルバーゴースト(Silver Ghost)シャーシを求められました。旋回できる機関銃砲塔を搭載し、R-R装甲車になりました。この装甲車は第一次世界大戦に投入され、その後改修が行われて第二次世界大戦でも使われたそうです。さらに地域紛争でも使用されたことがあり、驚かせた寿命を持っています。

Британский броневомобиль R-R

В 1914 году, Британское Адмиралтейство получило в своё распоряжение почти все шасси машин RR «Серебряный призрак» (Silver Ghost), и путём установки на них пулемётной турели получили броневомобиль R-R. Этот броневомобиль на базе роскошного лимузина эксплуатировался весьма длительное время, принял участие не только в Первой и Второй мировых войнах, но и отметился еще в нескольких локальных войнах и конфликтах.

制作前请仔细阅读以下内容
Read carefully before assembly.
作る前に必ずお読みください。

Перед сборкой внимательно прочитайте следующую информацию.

该产品为比例拼装模型，需要使用模型专用制作工具自行组装和上色。制作之前需仔细阅读手册，了解基本制作流程。低年龄制作者

- Ⓜ 该产品为比例拼装模型，需要使用模型专用制作工具自行组装和上色。制作之前需仔细阅读手册，了解基本制作流程。低年龄制作者
- Ⓜ 制作时需成人看护，看护者请仔细阅读。
- Ⓜ 使用剪钳小心剪下零件，用塑料模型专用粘胶剂粘合。金属部件用强力胶粘合。
- Ⓜ 涂装需在制作中完成，粘合涂装过的零件时需先将粘胶面的颜料去掉，之后再行粘接。
- Ⓜ The product is a plastic model kit, please use the exclusive tools to assemble and paint. Read carefully and fully understand the instructions before commencing assembly. A supervising adult should also read the instructions if a child assembles the model.
- Ⓜ Cut the accessories with the side cutters; use plastic cement only; stick the metal parts with the cyanoacrylate glue.
- Ⓜ Painting should be finished during the assembling. You need grind the colors before sticking the painted accessories.
- Ⓜ このキットは組み立てモデルです。組み立てる工具や塗料は必ずプラモデル用をお使いください。作る前に必ず説明書を最後までお読みください。低年齢の方が組み立てる時は、保護者の方もお読みください。
- Ⓜ ニッパーでパーツを切って、接着する時、プラモデル用接着剤を使用してください。金属パーツを接着する時、瞬間接着剤を使用してください。
- Ⓜ 塗装は制作中完成で、塗装後パーツを接着する時、塗料を取り除いて、接着してください。
- Ⓜ Данная модель предназначена для самостоятельной сборки. При сборке следует использовать специальные инструменты и краски. Перед началом сборки внимательно изучите инструкцию. Моделистам младшего возраста требуется помощь взрослых.
- Ⓜ Детали от рамок отделяйте бокорезами. Используйте для сборки клей для пластмассы. Для металлических деталей следует использовать цианакрилатный клей.
- Ⓜ Окраску деталей следует выполнять в ходе сборки. В местах соединения деталей краску следует удалить.

⚠ 注意

- Ⓜ 制作時剪断用工具及零件尖锐，零件工具的误用会对身体造成伤害。
- Ⓜ 使用粘胶剂和颜料时请阅读粘胶剂的使用说明，正确正确使用粘胶剂和颜料。制作时请遵守模型手册的指示使用粘胶剂和颜料。
- Ⓜ 制作时远离儿童，避免小零件和工具对儿童造成意外伤害。制作中的包装针对儿童会造成窒息的危险。

⚠ Caution

- Ⓜ When assembling this kit, tools including knives are used. Extra care should be taken to avoid personal injury.
- Ⓜ Read and follow the instructions especially with paint and/or cement, if used. Use plastic cement and paints only.
- Ⓜ Keep out of reach of small children. Children must not be allowed to suck any part, or pull vinyl bag over the head.

⚠ 注意

- Ⓜ 作るとき、工具の使用には十分注意してください。特にナイフ、ニッパーなどの刃物によるケガや事故に注意してください。
- Ⓜ 接着剤や塗料は使用する前にそれぞれのはりつきをよく読み、指示に従って正しく使用し、使用する時は換気してください。
- Ⓜ 小さなお子様のいる場合は、必ず手洗いをかき、小さな部品を口に入れないでください。また、ビニール袋をかぶるなどの窒息などの危険な状況が考えられます。

⚠ Внимание

- Ⓜ Соблюдайте правила безопасности при работе режущими инструментами, так как во избежание ранений и травм.
- Ⓜ Перед использованием клея и краски, внимательно изучите说明 об их использовании. Следуйте инструкциям производителя краски при ее использовании.
- Ⓜ Модель содержит мелкие детали, которые могут причинить вред маленьким детям. Хранить в недоступном для детей месте. Не разрешайте детям играть с упаковкой. Пластиковый пакет может принести вред здоровью ребенка.

Ⓜ 使用工具
Ⓜ Tools recommended
Ⓜ 用意する工具
Ⓜ Рекомендуемые инструменты

剪钳
Side cutters
ニッパー
Кусачки



BASIC HOBBY TOOL SET
MTS-003

瞬間膠
Cyanoacrylate glue
瞬間接着剤
Цианакрилатный клей



MTS-016

镊子
Tweezers
ピンセット
Пинцет



BASIC HOBBY TOOL SET
MTS-001

胶水
Cement
接着剂
Клей



MTS-005

MTS-026 模型专用高级单刃剪钳

- Ⓜ 推荐使用MENG与DSPIAE合作设计生产的模型工具产品
- Ⓜ We recommend to use the modeling tool presented by MENG and DSPIAE together.
- Ⓜ DSPIAEとMENGと協力して開発された模型ツールをお勧めします。
- Ⓜ Мы рекомендуем использовать инструменты, разработанные и производящиеся совместно фирмами MENG и DSPIAE.

- Ⓜ 剪钳采用单刃设计，刃口锋利刚硬，剪切面工整光滑，无桥断现象，手柄握持稳固，使用手感舒适。
- Ⓜ This single-edged side cutter features a sharp and hard blade. The cut surface on parts is neat and smooth. The ergonomically designed handle has an increased grip surface and offers improved cutting experience.
- Ⓜ 片刃構造を採用して刃の一方が鋭くきれいな切断面を得ることができます。特別に設計されたグリップは握りやすいです。
- Ⓜ Лезвие изготовлено из прочного сплава и имеет одностороннюю заточку, позволяющую срезать пластик не оставляя следов. Ручки удобной формы обеспечивают хорошее удержание инструмента и комфортную работу.

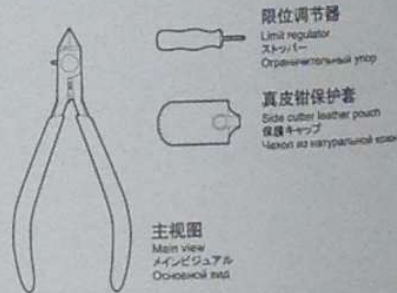

Ⓜ 水贴使用说明
Decal application
スライドマークのはりかた
Использование декалей

- ① 将水贴从薄片上剪下。
 - ② 将水贴在温水中浸泡10秒钟，然后将其放在干净的布上。
 - ③ 夹住底纸的边缘，将水贴滑动到模型上。
 - ④ 用蘸水的手指将湿润的水贴移动到合适的位置。
 - ⑤ 用软布轻轻按压水贴，直到将多余的水和水泡压出为止。

- ① Cut off decal from sheet.
 - ② Dip the decal in tepid water for about 10 sec and place on a clean cloth.
 - ③ Hold the backing sheet edge and slide decal onto the model.
 - ④ Move decal into position with a wet finger.
 - ⑤ Press decal gently down with a soft cloth until excess water and air bubbles are gone.

- ① はりたいマークをハサミで切りぬきます。
 - ② マークをぬるま湯に10秒ほどひたしてからタオル等の布の上におきます。
 - ③ 台紙のはしを手で持ち、貼るところにマークをスライドさせてモデルに移してください。
 - ④ 指に少し水をつけてマークをぬらしながら、正しい位置にずらします。
 - ⑤ やわらかい布でマークの内側の気泡を押し出しながら、おしつけるようにして水分をとります。
- ① Вырежьте нужный фрагмент.
 - ② Поместите в теплую воду на 10 секунд.
 - ③ Перенесите декаль на требуемое место, аккуратно сдвиньте кистью или рукой.
 - ④ Удалите подложку и остатки воды.
 - ⑤ Аккуратно прижмите и разгладьте от центра к краям, удаляя возможные пузырьки воздуха и остатки воды.

④ 模型有如图所示的4种样式，制作前请选择一种样式，详细的样式请参考涂装指示。
 ⑤ There are four options for the model as shown in the drawing. Please select one option before assembly and refer to paint schemes for details.
 ⑥ このキットは図の通り4種類の仕様があります。どちらか選んで組み立ててください。詳細は塗装例をご参照ください。
 ⑦ Четыре варианта окраски как показано на рисунках. Пожалуйста, перед сборкой выберите вариант окраски. Детальная информация указана в схеме окраски.

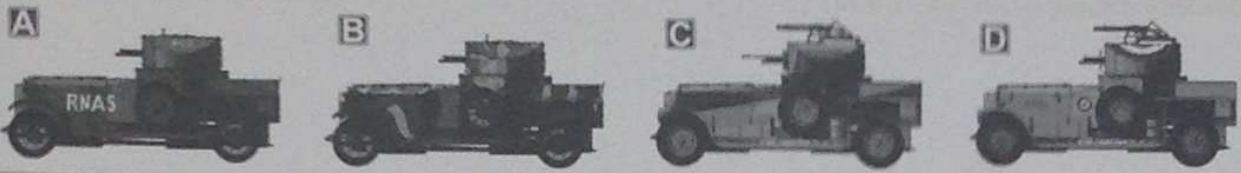

1

MENG

车架组装
 Frame assembly
 フレームの組み立て
 Сборка рамы

MC-508/N18

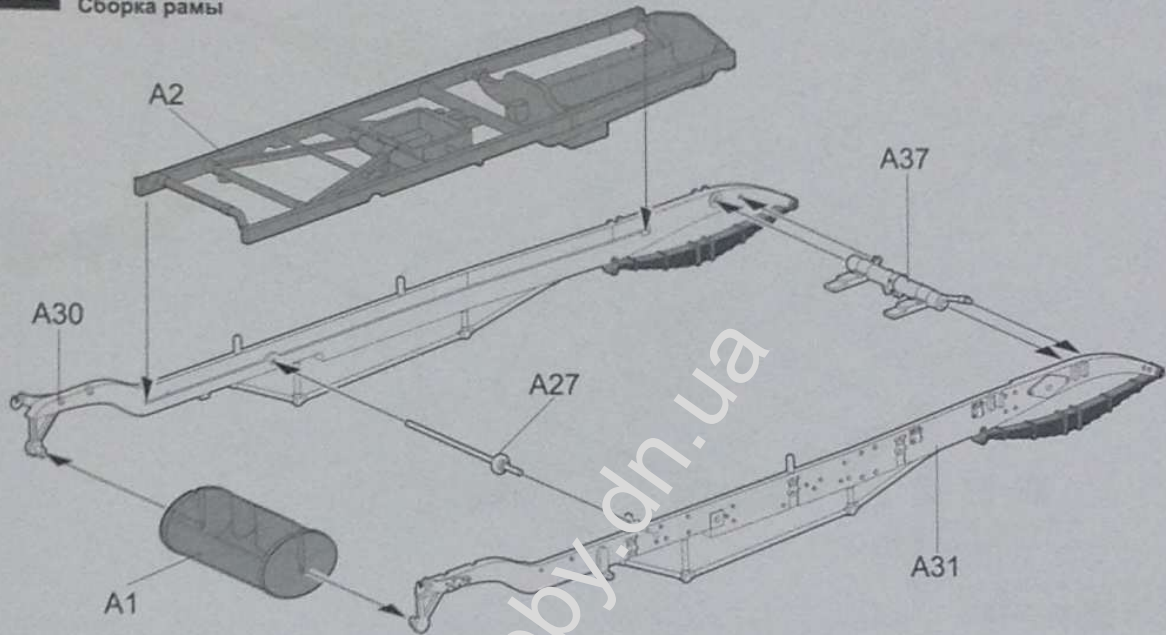

2

MENG

底盘部件组装1
 Chassis parts assembly 1
 シヤーション部品の組み立て1
 Сборка деталей рамы, этап 1

MC-506/N76

MC-508/N18

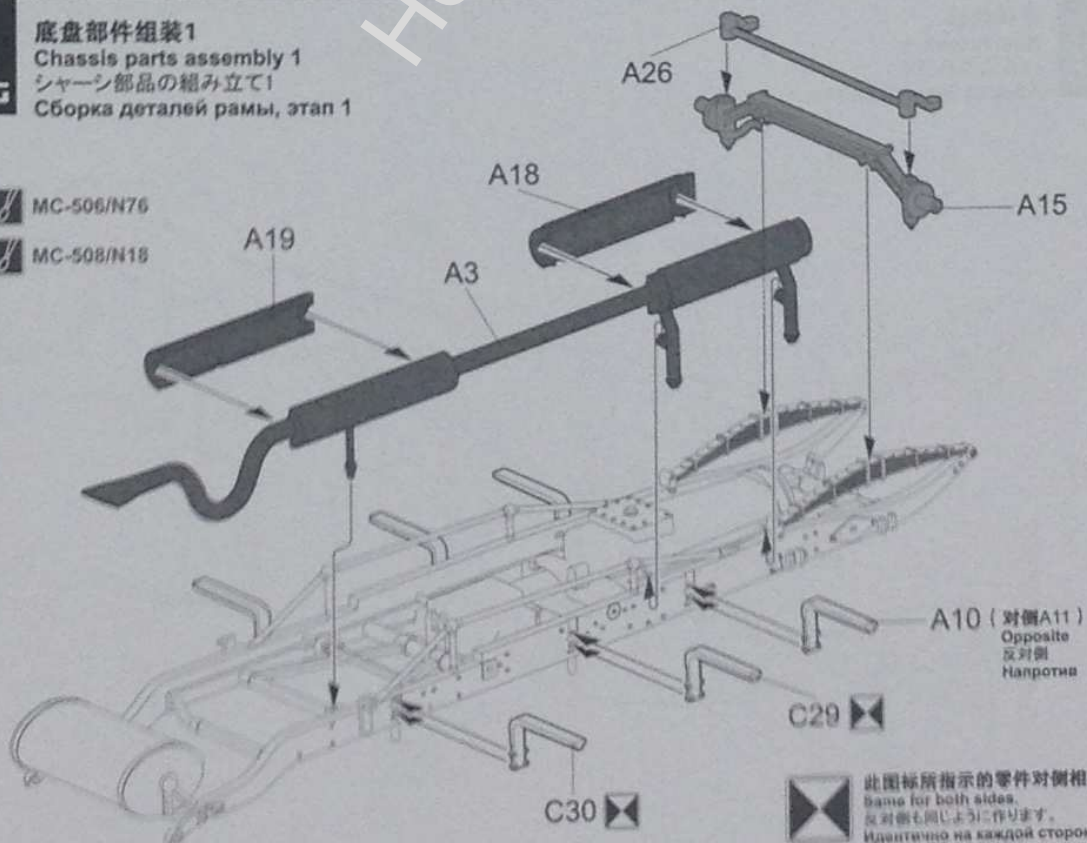

此图标所指示的零件对侧相同制作。
 Same for both sides.
 反対側も同じように作ります。
 Идентично на каждой стороне.

3

MENG

底盘部件组装2
Chassis parts assembly 2
シャーシ部品の組み立て
Сборка деталей рамы, этап 2



此图所示的零件不需胶水。
No Glue!
指示的部品は接着しません。
Без клея.

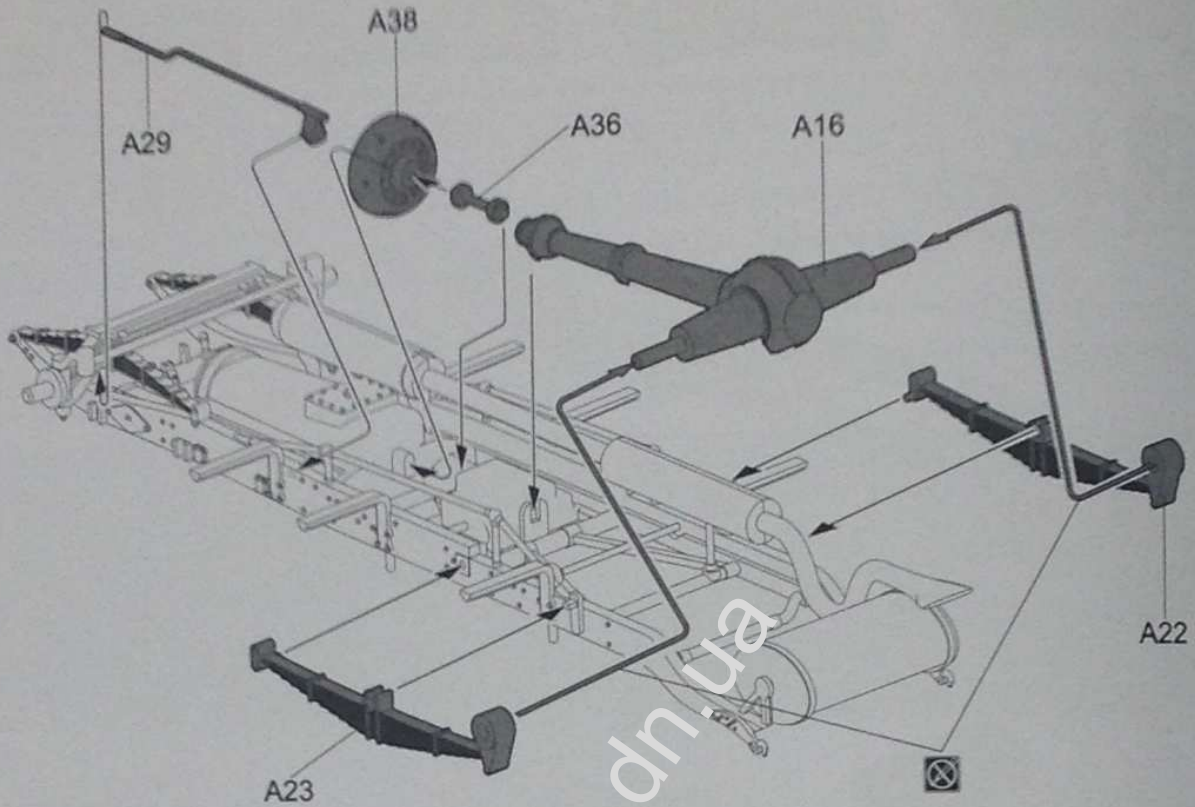

MC-508/N18

4

MENG

车体组装
Hull assembly
ハルの組み立て
Сборка бронекорпуса

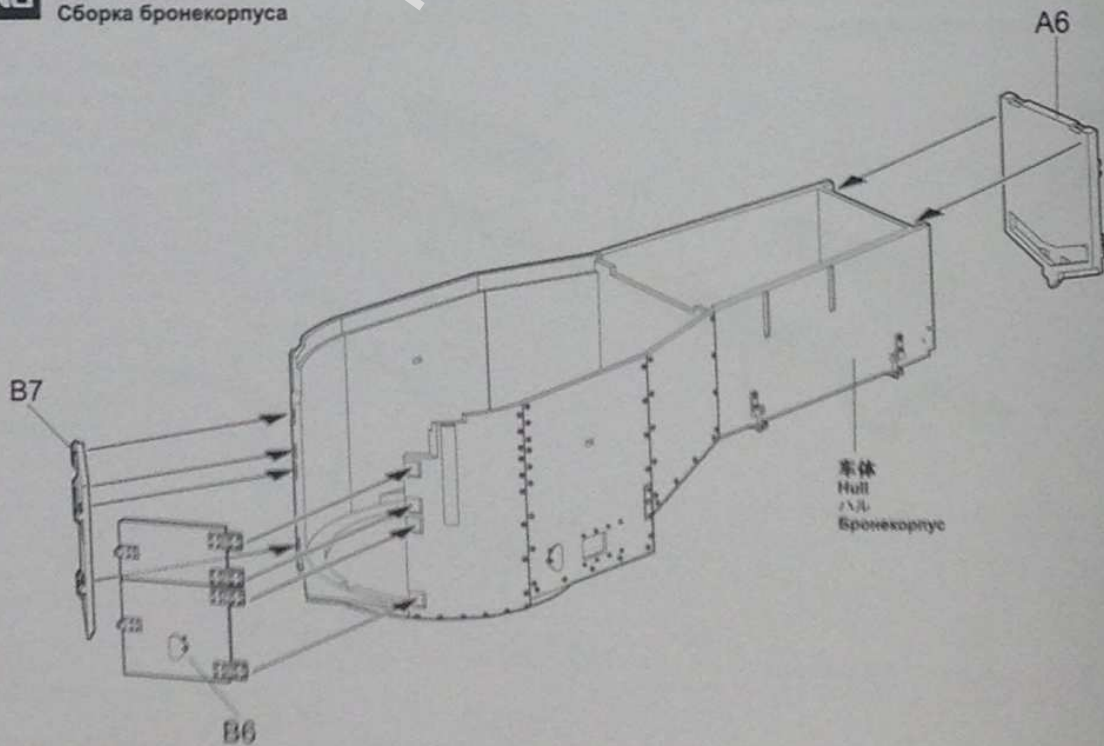

5

MENG

车体组合
Attaching hull
ハルの取り付け
Установка бронекорпуса

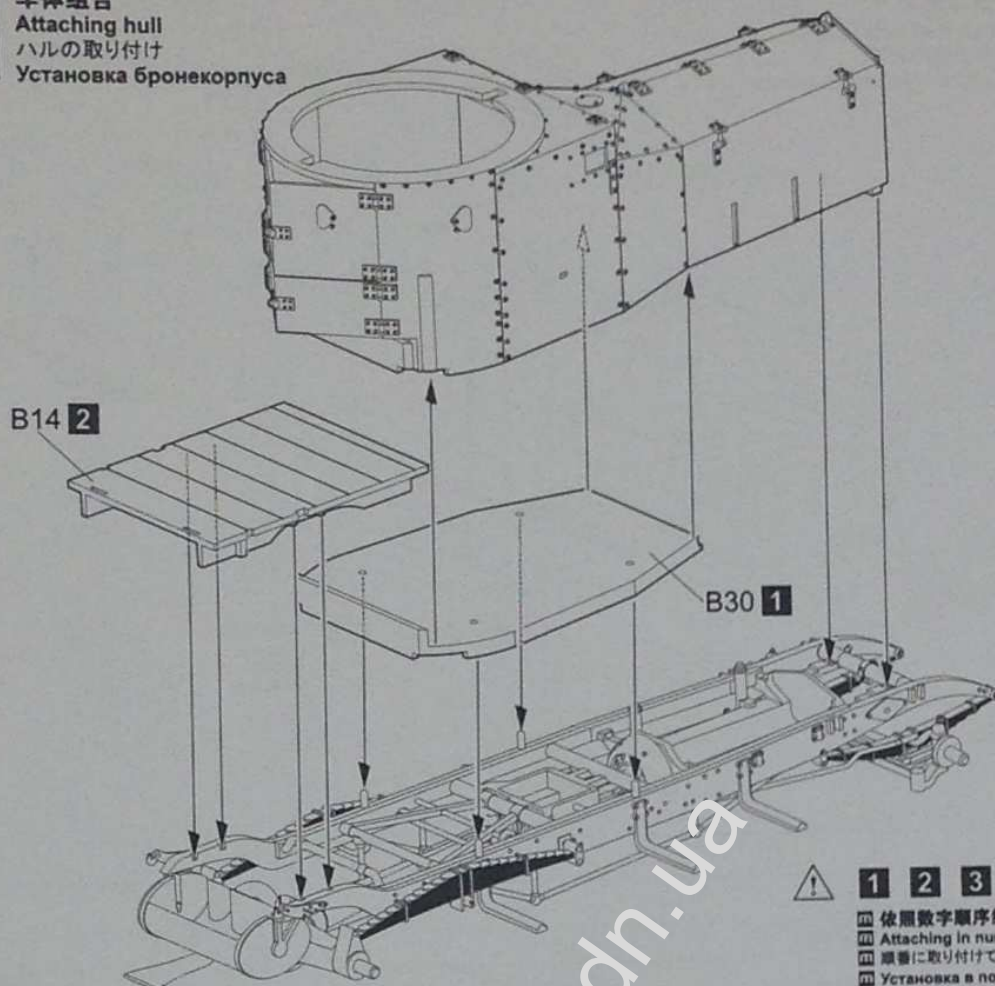

- ⚠ 1 2 3
- ① 依照数字顺序组合
 - ② Attaching in numerical order.
 - ③ 順番に取り付けてください。
 - ④ Установка в порядке нумерации.

6

MENG

货斗组装1
Cargo bed assembly 1
荷台の組み立て1
Сборка грузового кузова, этап 1

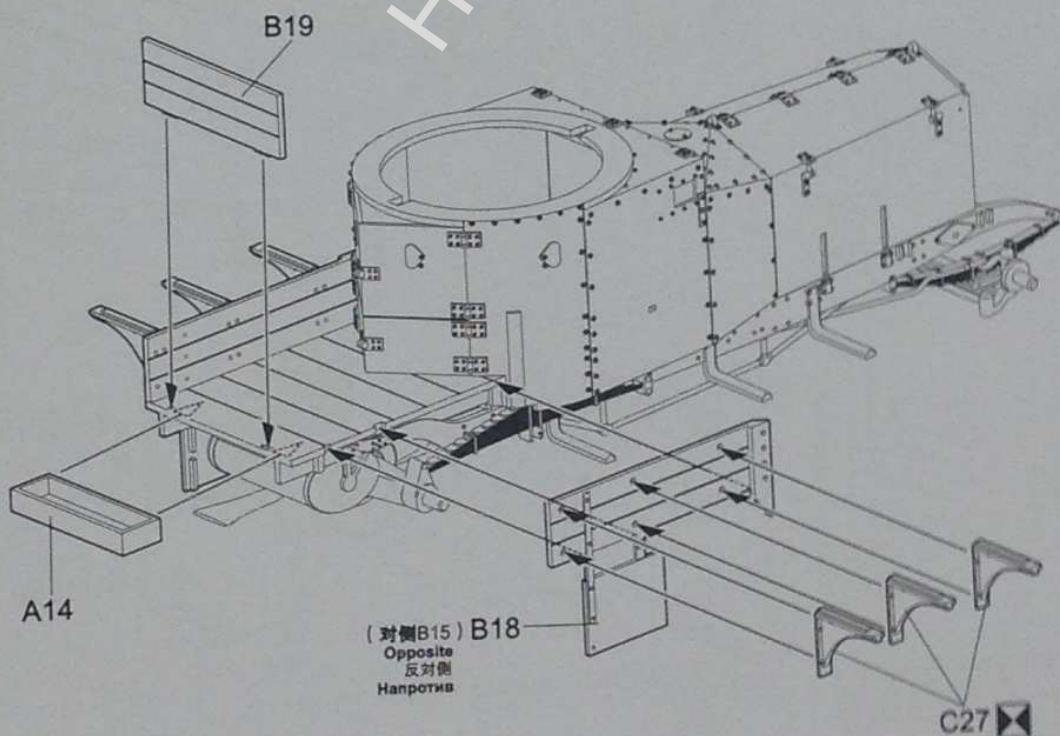

7
MENG

货斗组装2
Cargo bed assembly 2
荷台の組み立て2
Сборка грузового кузова, этап 2

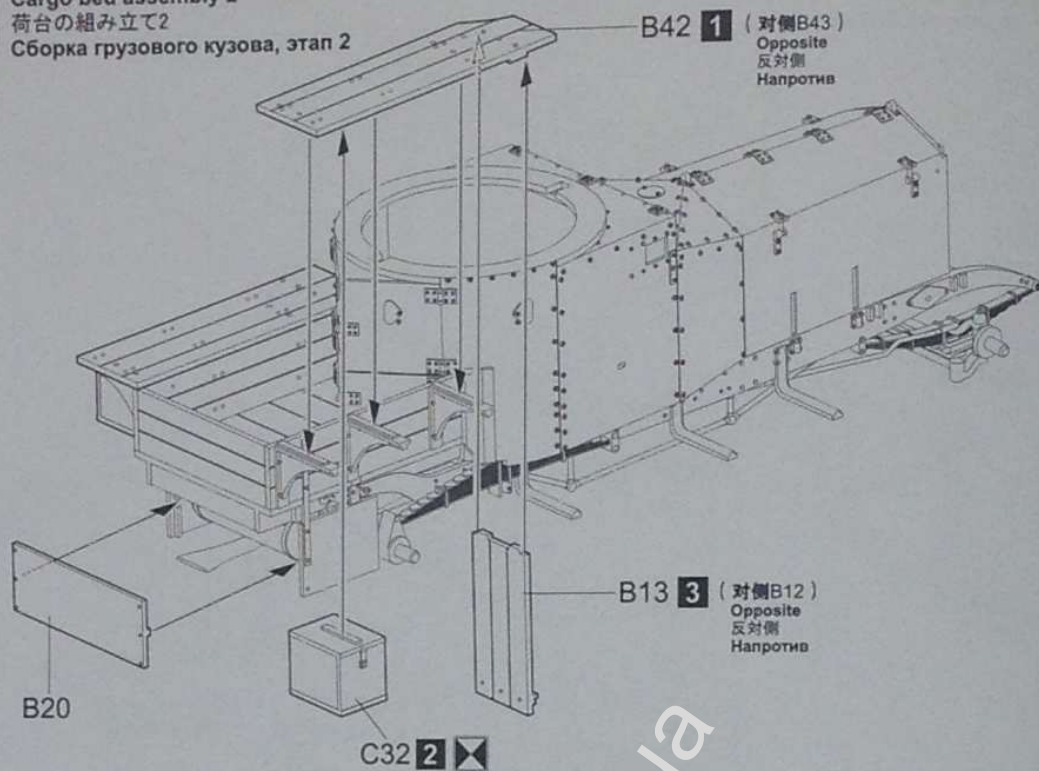

8
MENG

储物箱组装1 **A B**
Storage box assembly 1
収納箱の組み立て1
Сборка ящика ЗиП, этап 1

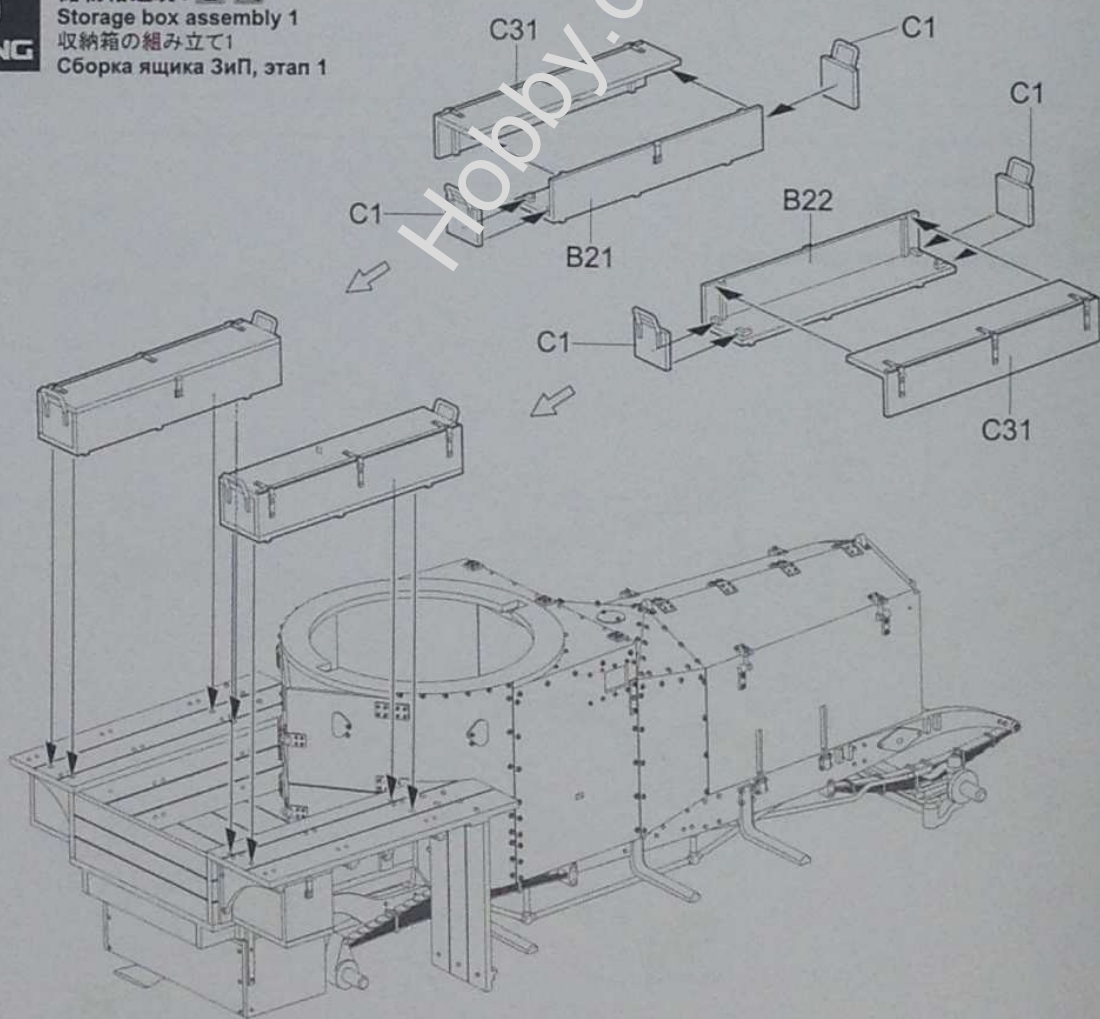

9
MENG

储物箱组装2 **C D**
Storage box assembly 2
収納箱の組み立て
Сборка ящика ЗиП, этап 2

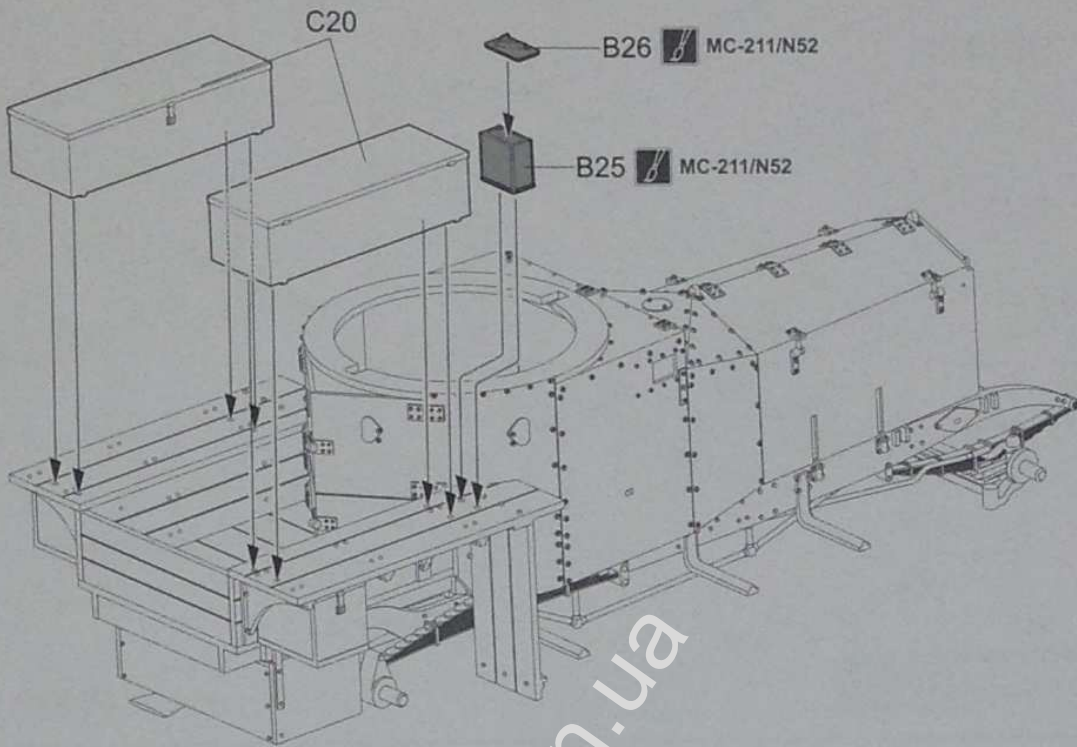

10
MENG

车体部件组装
Hull part assembly
車体部品の組み立て
Сборка деталей бронекорпуса

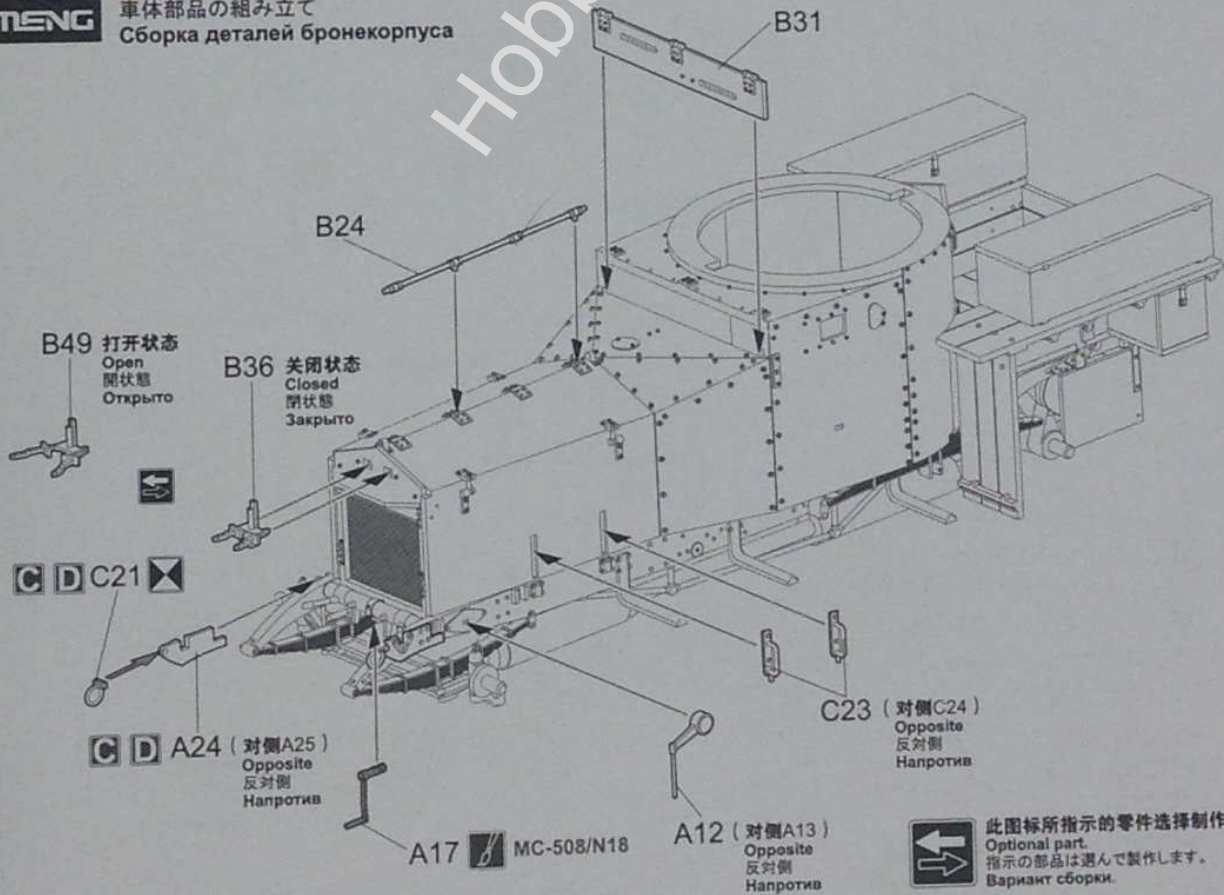

前轮挡泥板组装
Front wheel mudguards assembly
前輪の泥拔けの組み立て
Сборка грязезащитного щитка переднего колеса

ABD

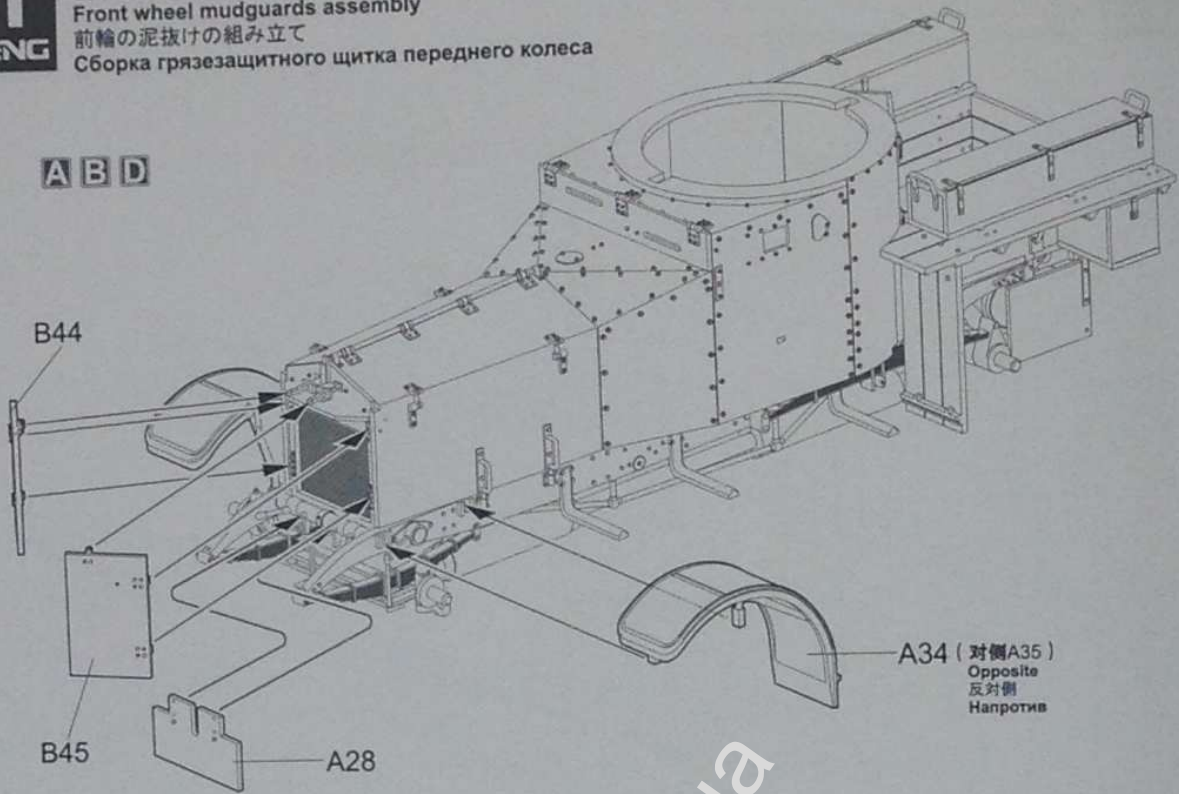

C

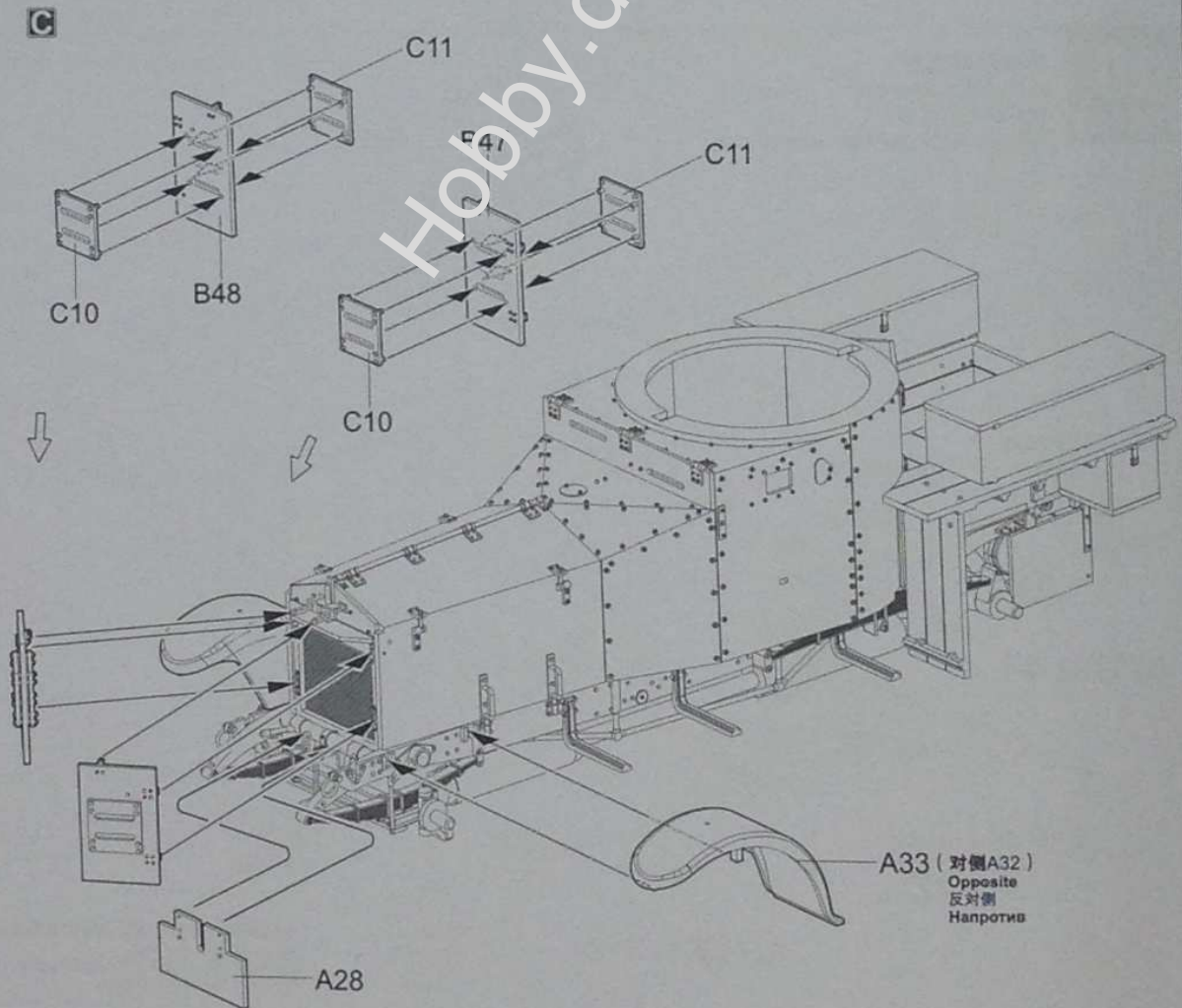

车灯组装
Lights assembly
ライトの組み立て
Сборка фар

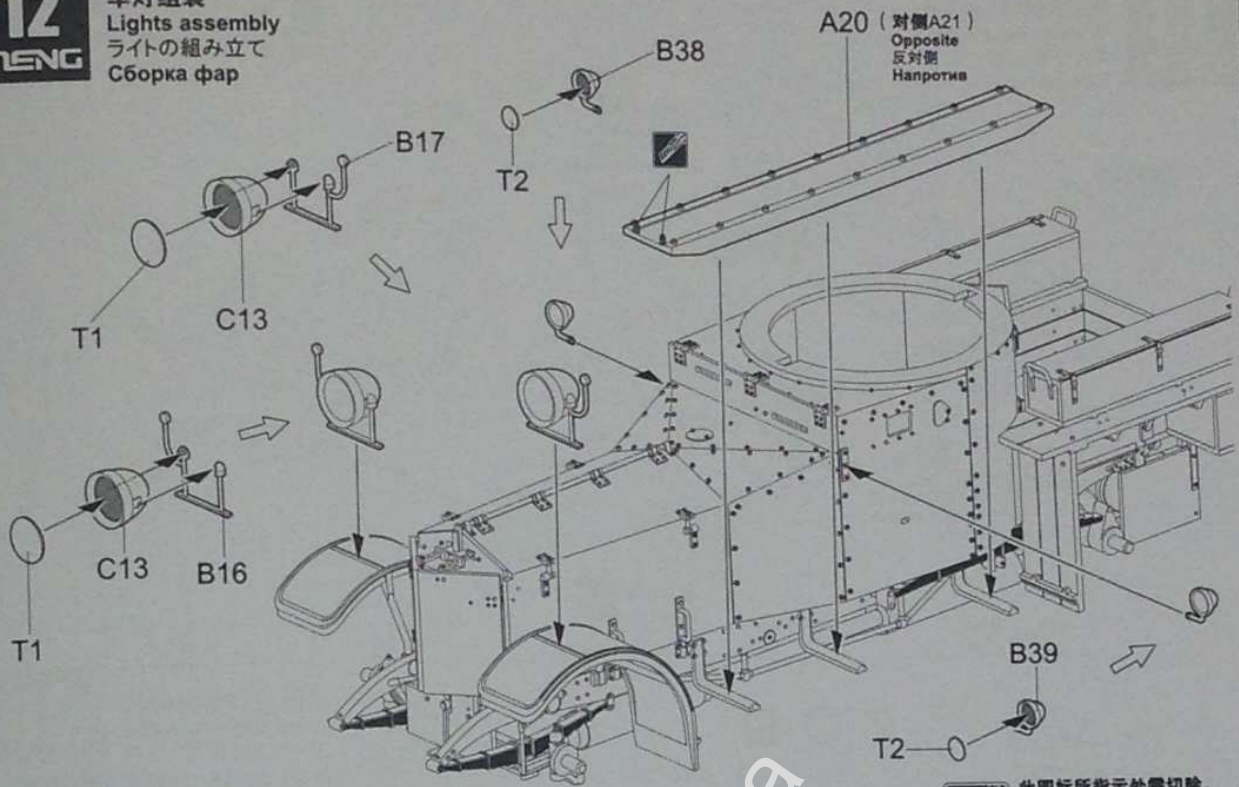

A B MC-502/N8

此图标所指示处需切除。
Remove.
指示の部分を切り取ります。
Удалить.

C D MC-502/N8

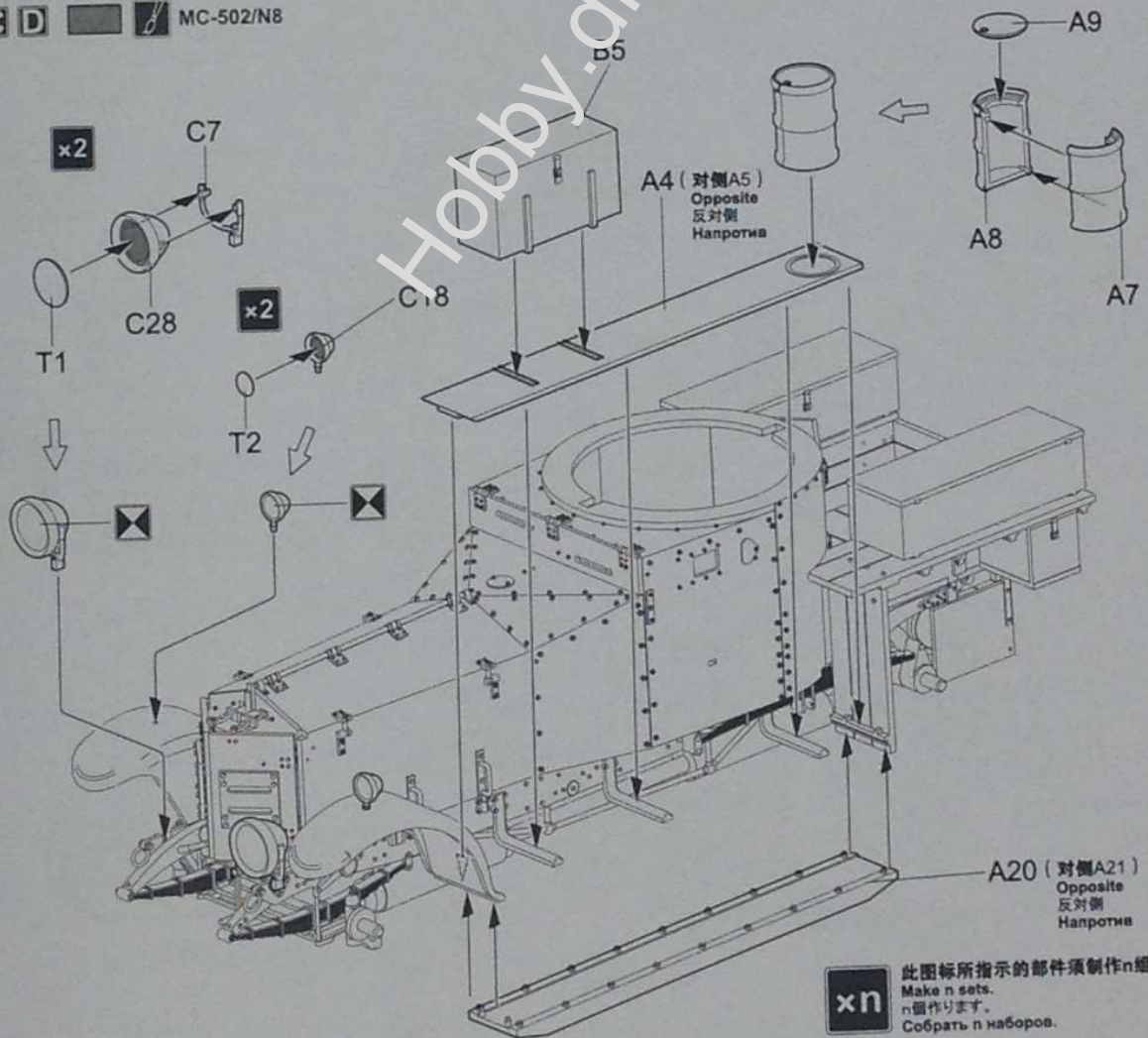

xn 此图标所指示的部件须制作n组。
Make n sets.
n個作ります。
Собрать n наборов.

13 MENG

轮组组装1 A B Wheels assembly 1 ホイールの組み立て1 Сборка колес, этап 1



此图标所指示的零件须弯折。
Bend this part.
指示の部品を曲げます。
Согнуть.

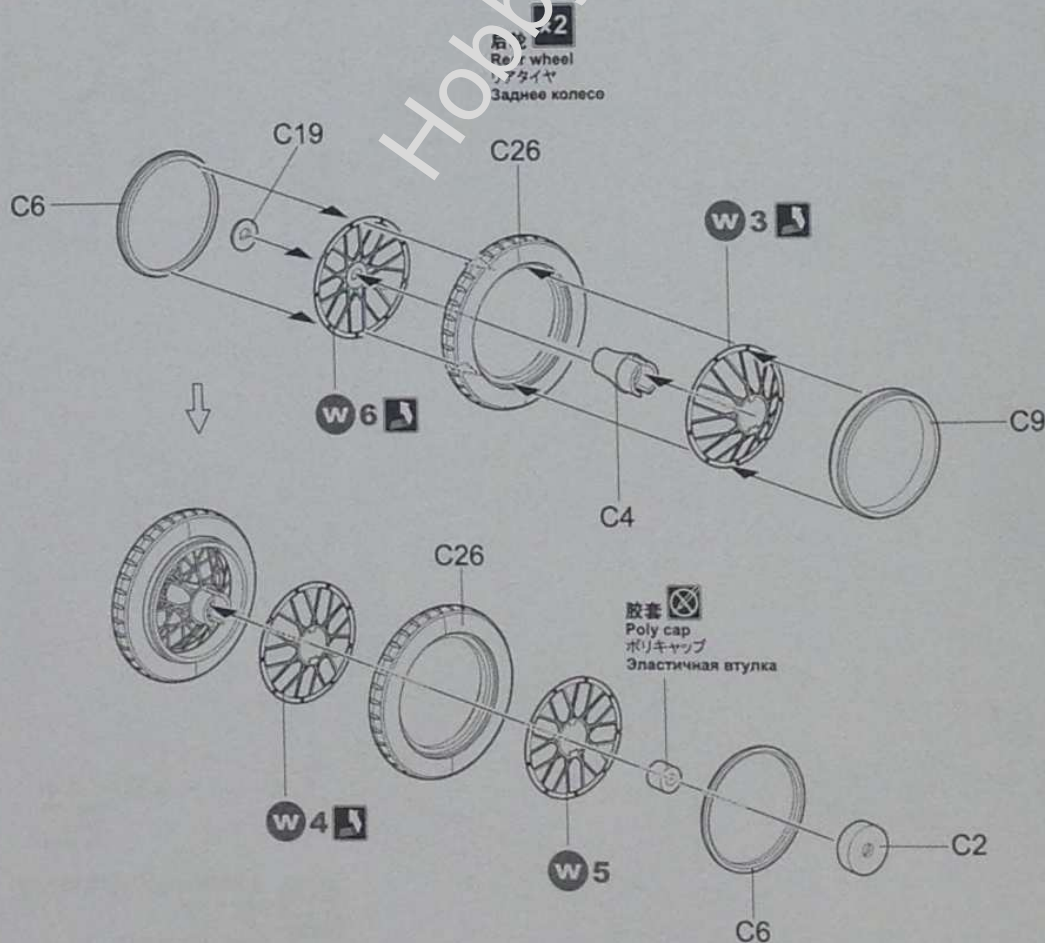
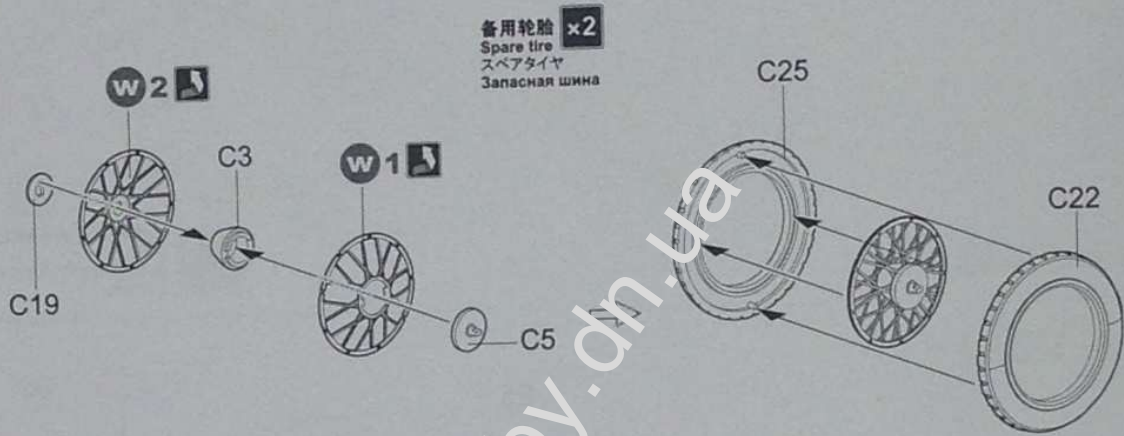
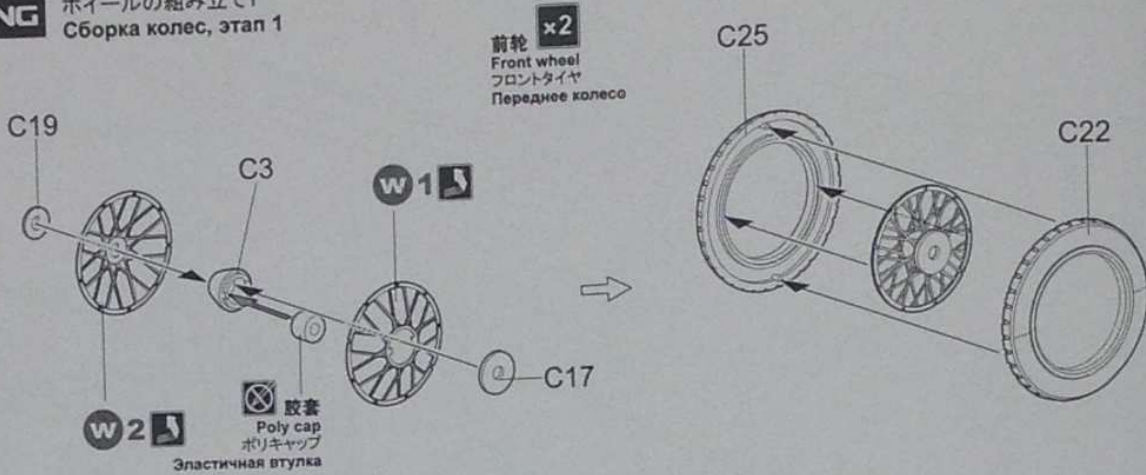

14

MENG

轮组组合1 A B
Attaching wheels 1
ホイールの取り付け1
Установка колес, этап 1

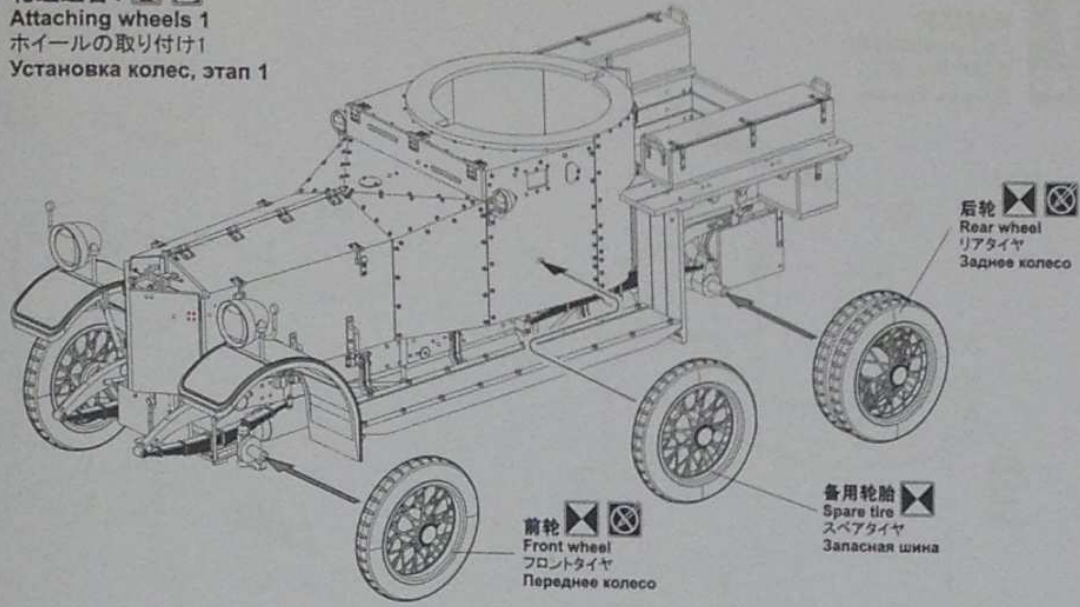

15

MENG

轮组组装2 C D
Wheels assembly 2
ホイールの組み立て2
Сборка колес, этап 2

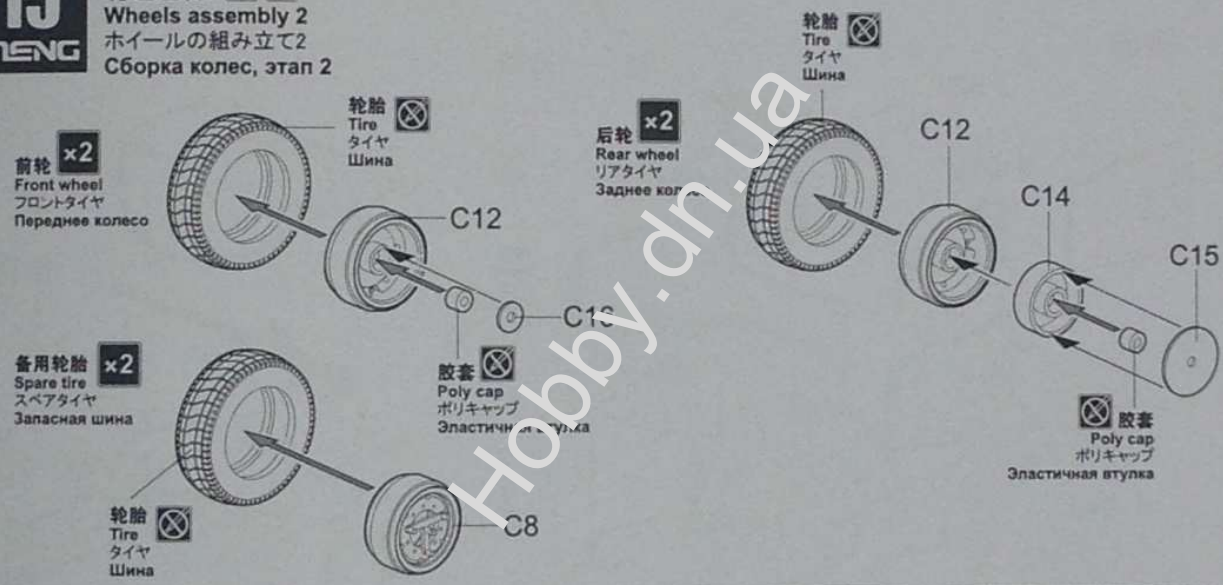

16

MENG

轮组组合2 C D
Attaching wheels 2
ホイールの取り付け2
Установка колес, этап 2

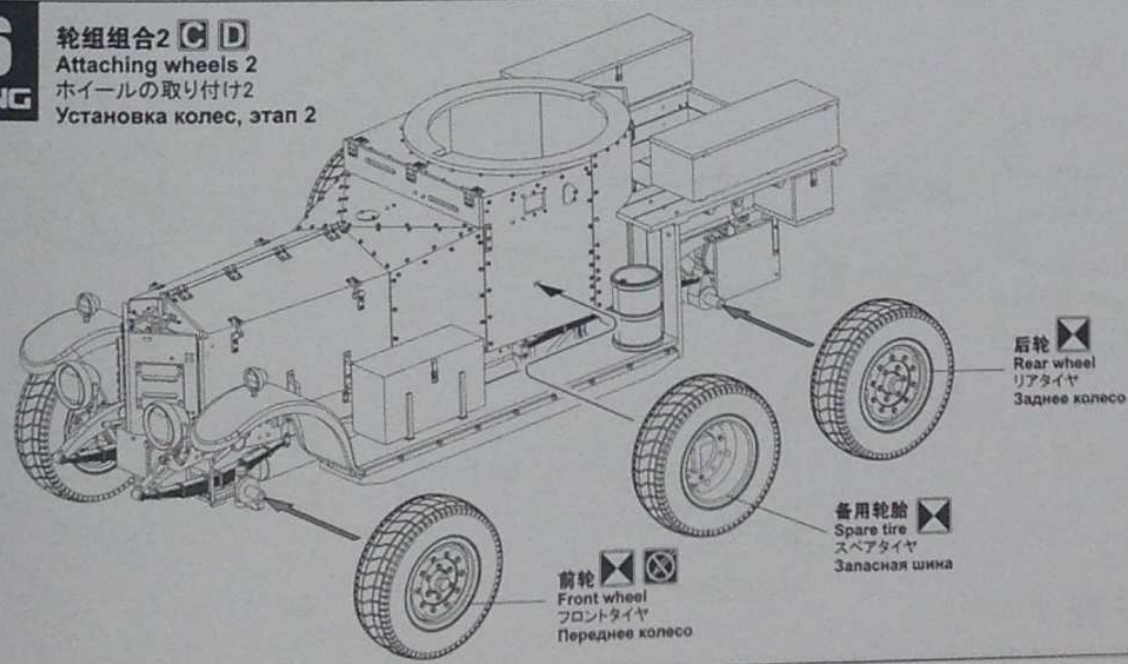

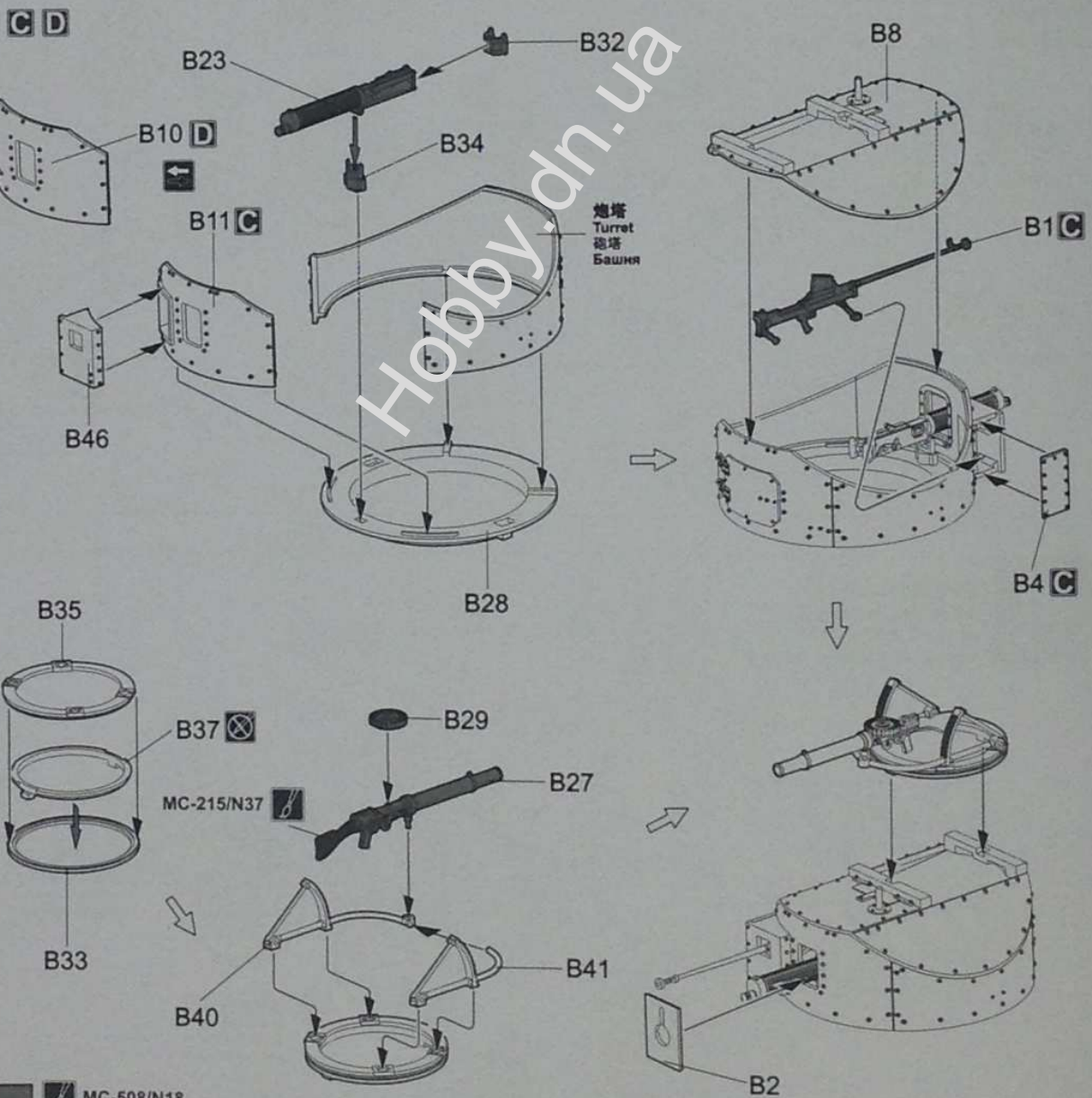
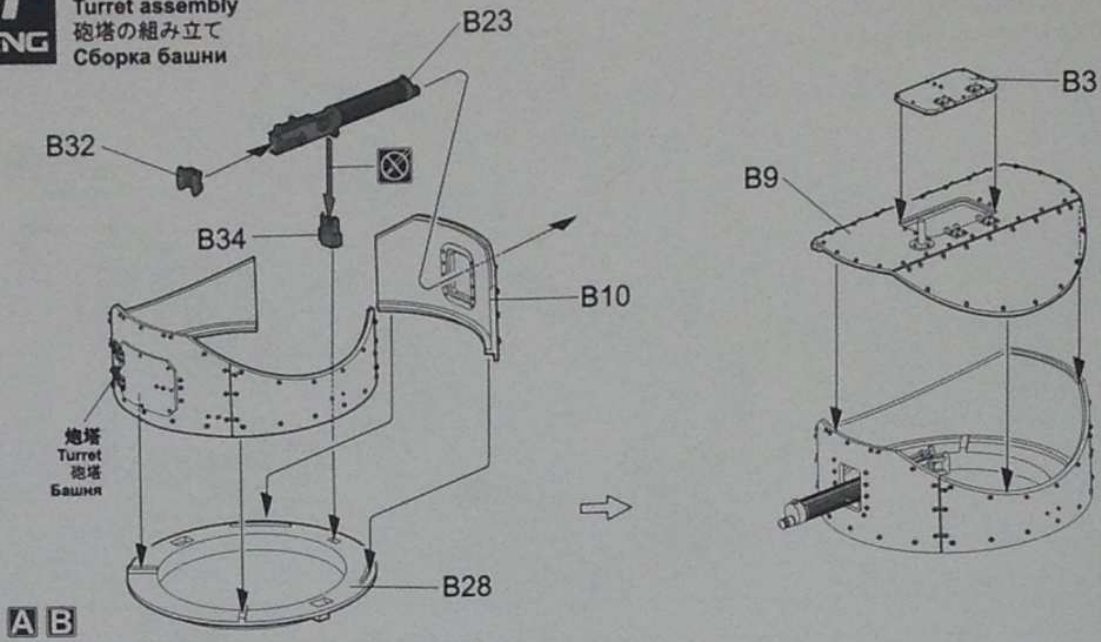

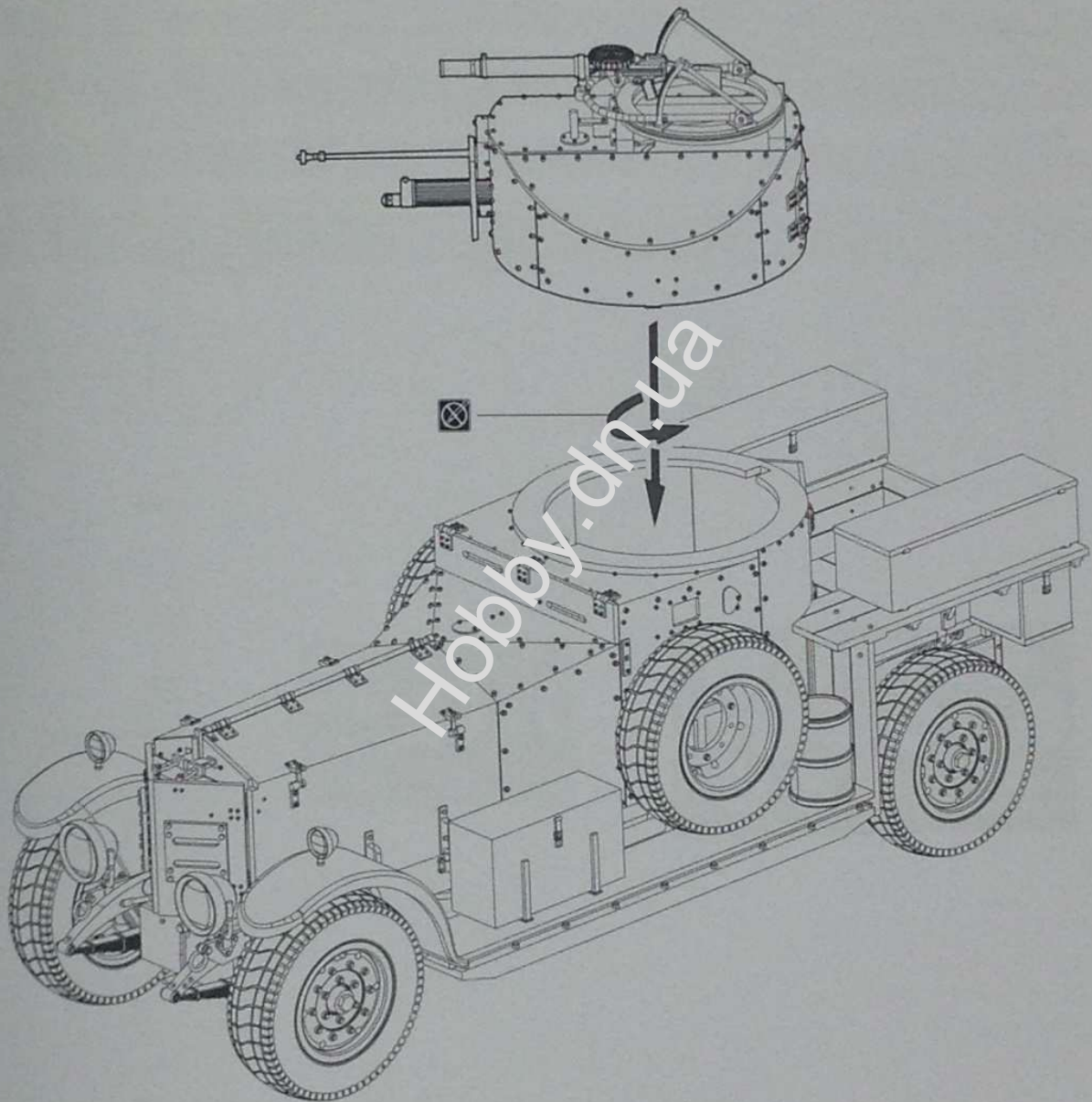

零件图
Parts
部品図
Детали

A Parts

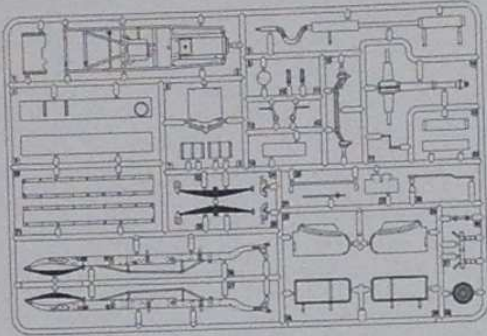

B Parts

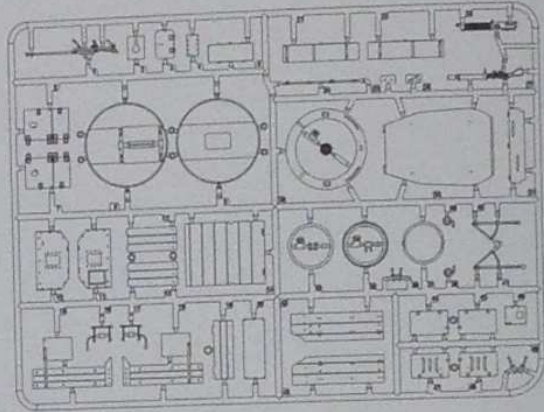

C Parts x2

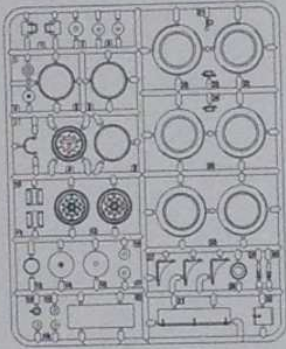

轮胎x6
Tire
タイヤ
Шина



炮塔
Turret
砲塔
Башня



车体
Hull
ハル
Бронекорпус

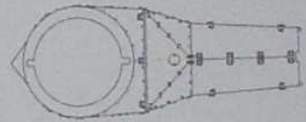

W Parts

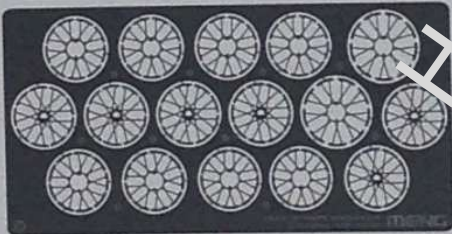

カモフラージュ
Decal
フライトマーク
デカール



T Parts

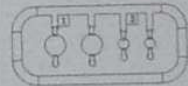

胶套
Poly cap
ポリキャップ
Эластичная втулка



颜色对照表
Color reference
カラー対照表
Таблица цветов

MENG  WATER BASED COLOURS
ACRYSION

亚光黑	Matt Black	つや消しブラック	Матовый черный	MC-001	N12
浅黄	Light Yellow	ライトイエロー	Светло-желтый	MC-013	N27
中灰	Middle Grey	ミドルグレー	Средне-серый	MC-017	N22
橡胶黑	Rubber Black	ラバーブラック	Цвет черной резины	MC-202	N77
橄榄褐	Olive Drab	オリーブドラブ	Коричнево-оливковый	MC-211	N52
砂黄	Sand Yellow	サンドイエロー	Песочный	MC-214	N66
木棕色	Wood Brown	ウッドブラウン	Древесно-коричневый	MC-215	N37
蓝灰	Blue Grey	ブルーグレー	Сине-серый	MC-239	N67
浅松绿	Light Turquoise	ライトターコイズ	Сине-зеленый	MC-411	N63
银色	Silver	シルバー	Серебристый	MC-502	N8
烧铁色	Burnt Red	バーントラスト	Ржавчина	MC-506	N76
黑铁	Steel	スチール	Стальной	MC-508	N18

Hobby.dn.ua

MAING

Hobby.dn.ua

D 装甲车1920年型 英国皇家空军
 Armored Car Pattern 1920, RAF
 装甲車1920年型 イギリス空軍
 Броневе́томобиль мод. 1920 года из состава Британских Королевских военно-воздушных сил.

车体色
 Body color
 車体色
 Цвет корпуса

 MC-214/N66

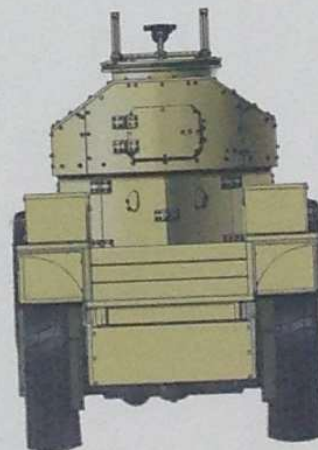
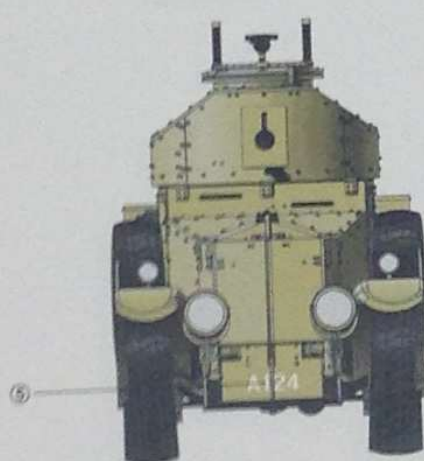
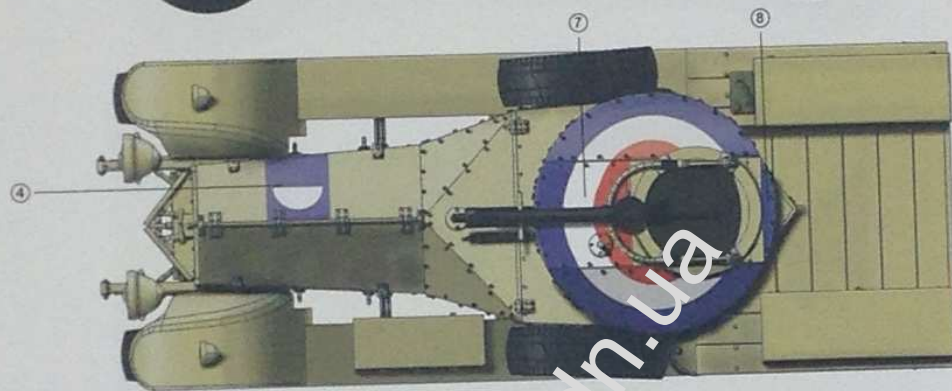

B 装甲车1914年型 一战
Armored Car Pattern 1914, WWI
装甲車1914年型 第一次大戦
Бронеавтомобиль обр. 1914 года, Первая мировая война.

车体色
Body color
車体色
Цвет корпуса

-   MC-001/N12
-   MC-211/N52
-   MC-214/N66

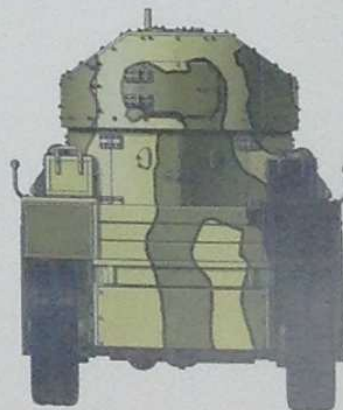
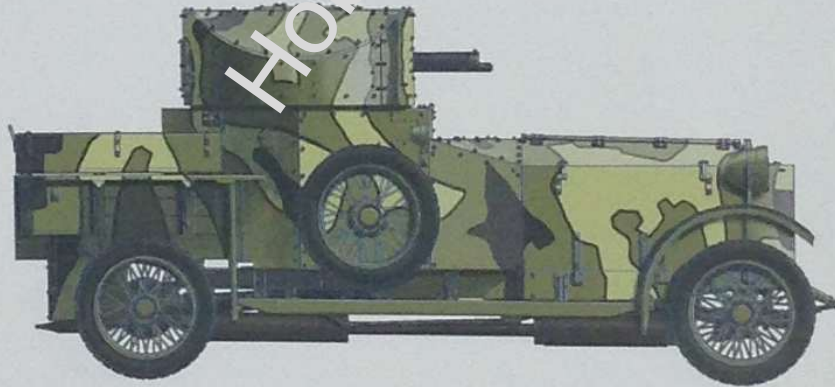
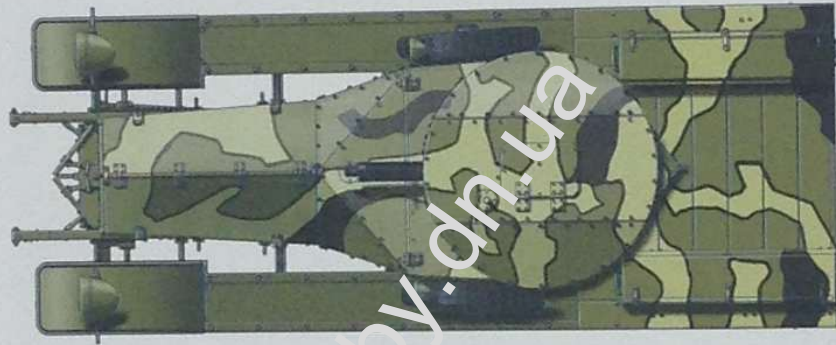
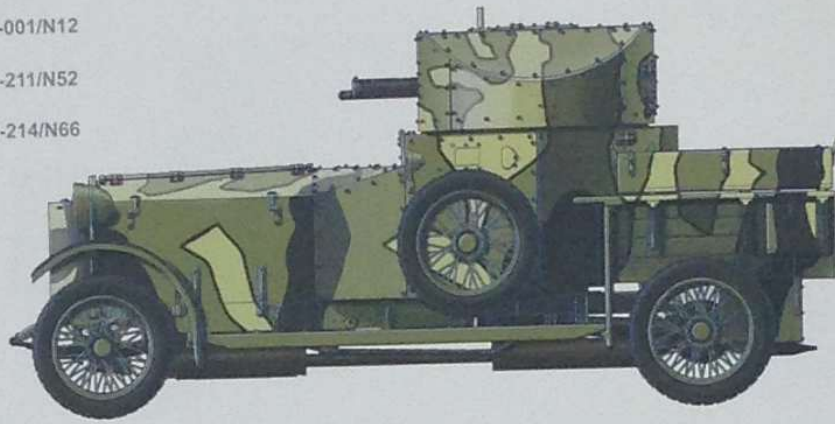



装甲车1920年型 英国皇家空军 埃及 1942

Armored Car Pattern 1920, RAF, Egypt, 1942

装甲車1920年型 イギリス空軍 エジプト 1942年

Бронеавтомобиль мод.1920 года из состава Британских Королевских военно-воздушных сил, Египет, 1942 г.

车体色
Body color
車体色
Цвет корпуса

-  MC-013/N27
-  MC-239/N67
-  MC-411/N63

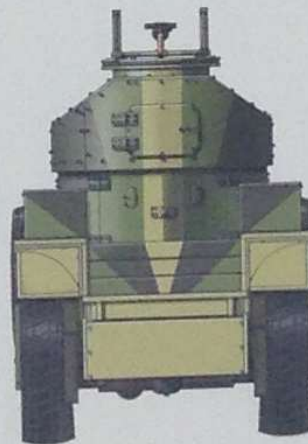
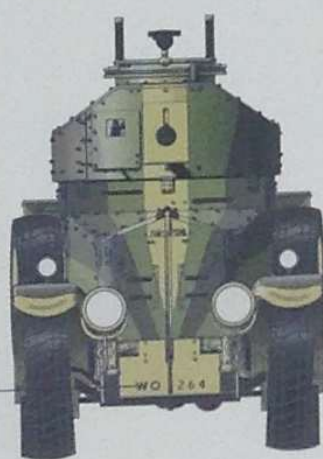
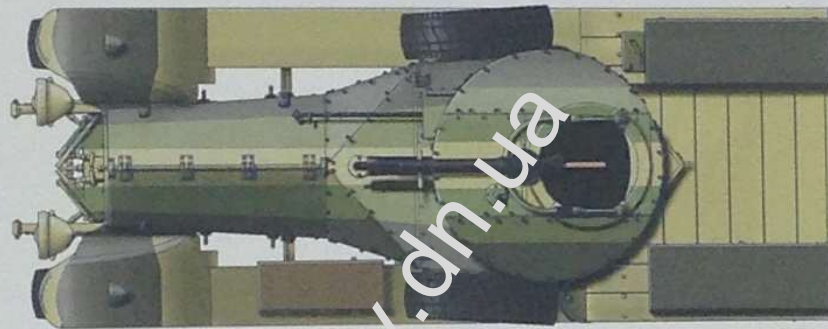
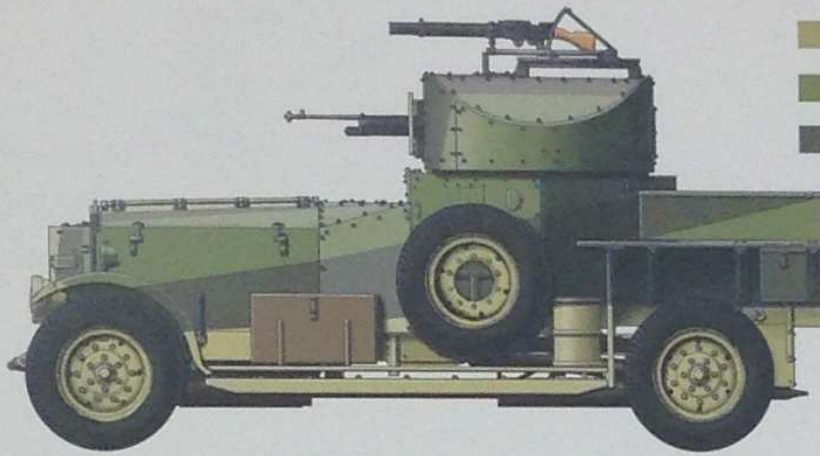

涂装指示
Painting
涂装指示
Окраска

A 装甲车1914年型 一战西线 1916年
Armored Car Pattern 1914, Western Front WWI, 1916
装甲車1914年型 第一次大戦西戦線 1916年
Броневомобиль обр. 1914 года, Западный фронт, Первая мировая война, 1916 г.

车体色
Body color
車体色
Цвет корпуса

MC-017/N22

