



CAT.No.48-014
SCALE 1/48

Британський учбовий літак

Hunting Provost T.1

basic trainer aircraft

У 1948 році Міністерство Авіації Великобританії опублікувало вимоги на одномоторний навчально-тренувальний літак початкового навчання.

Новий літак повинен був замінити застарілий Percival P.40 Prentice. Згідно з цими вимогами на фірмі Percival був розроблений літак P.56 Provost. Він представляв собою вільнонесучий низкоплан з трьохопорним шасі (з хвостовим колесом).

Прототип (WE522) літака здійснив перший політ 24 лютого 1950 року. Були побудовані три дослідні зразки: два з двигуном Armstrong Siddeley Cheetah 18 і один з двигуном Alvis Leonides Mk 25. За результатами випробувань літак був прийнятий на озброєння ВПС Великобританії в якості навчально-тренувального в 1953 році під позначенням Provost T.Mk 1. У 1954 році компанія Percival Aircraft увійшла в компанію Hunting Group.

Першими літаки отримала ескадрилья початкової підготовки Льотної школи в Саут-Керні. До 1959 року був побудований 461 літак. Provost став останнім поршнеvim навчальним літаком в ВПС Великобританії.

Percival Provost експортувався в Ірландію, Зімбабве, Оман, Бірму, Ірак, Малайзію і Судан.

The Percival P.56 Provost was a British ab initio trainer that was developed for the Royal Air Force in the 1950s as a replacement for the Percival Prentice. It was a low-wing, monoplane with a fixed, tailwheel undercarriage and had an unusual side-by-side seating arrangement. The Provost has the distinction of being the last piston-engine basic trainer aircraft to be operated by the RAF.

The Provost was later adapted to make use of a turbojet engine, producing the BAC Jet Provost. The type was withdrawn in the 1960s, in favour of its jet-powered successor.

1



detach with knife
відокремити ножем



Pe12

34



34

Part of the model

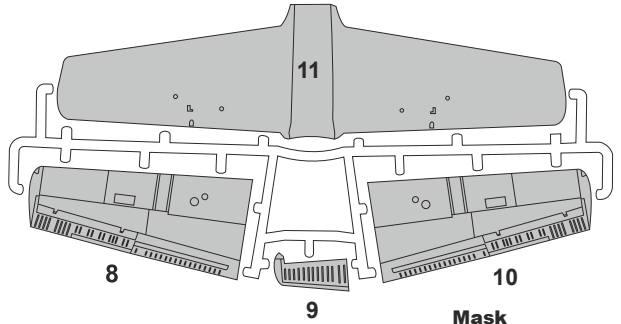
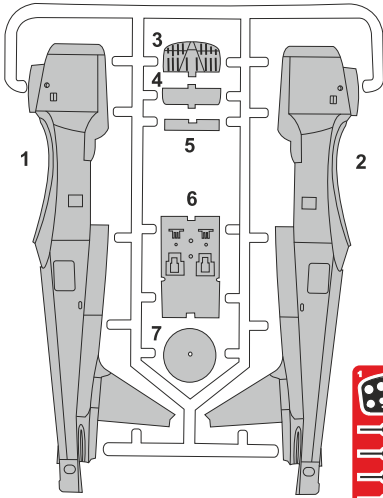
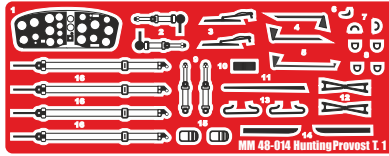
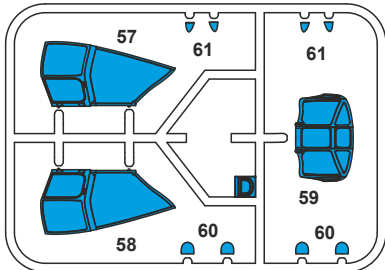
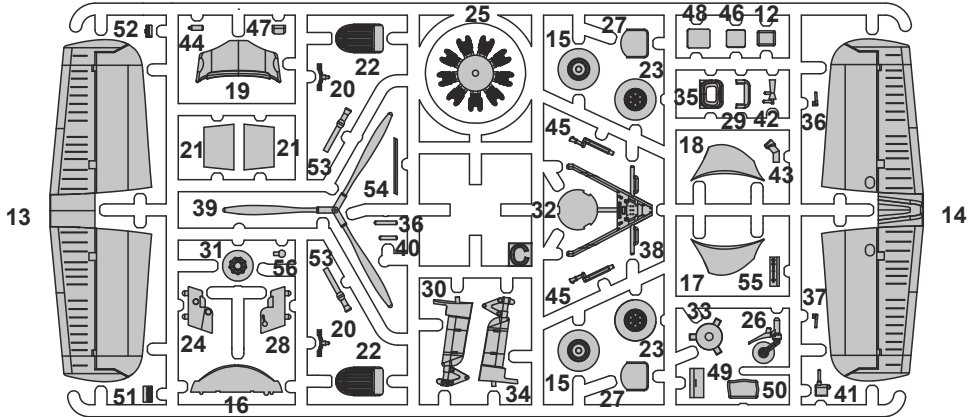
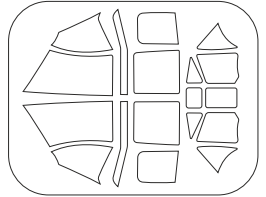

Photo Etched Parts



Mask



2

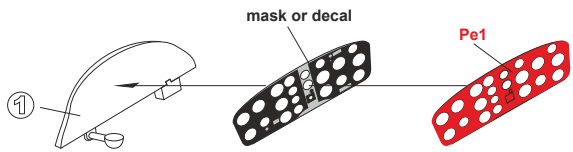

3



4

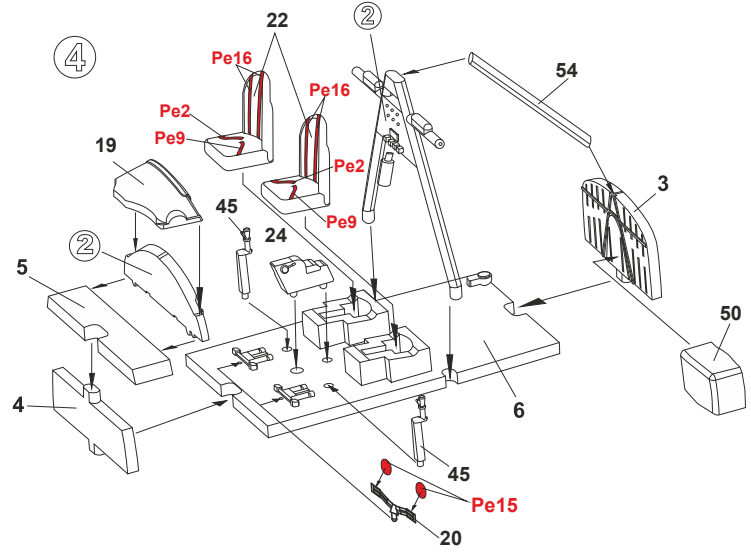

5

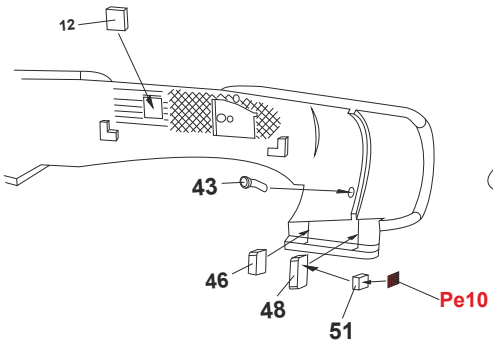

6

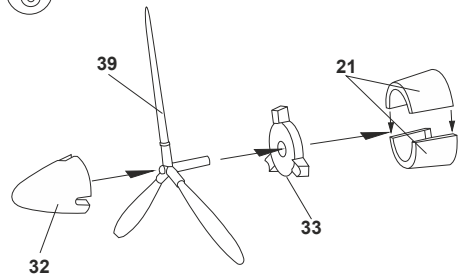

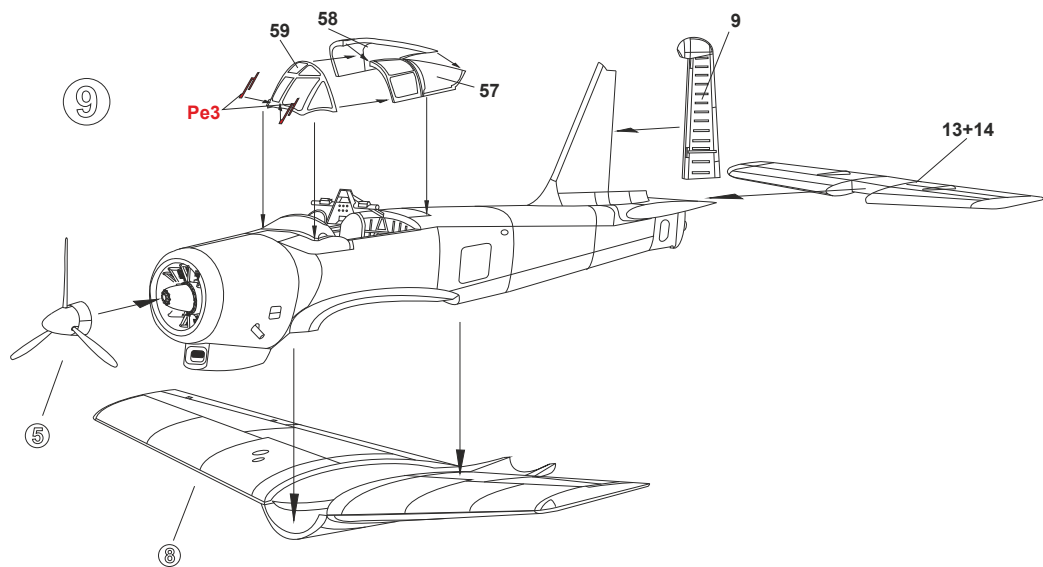
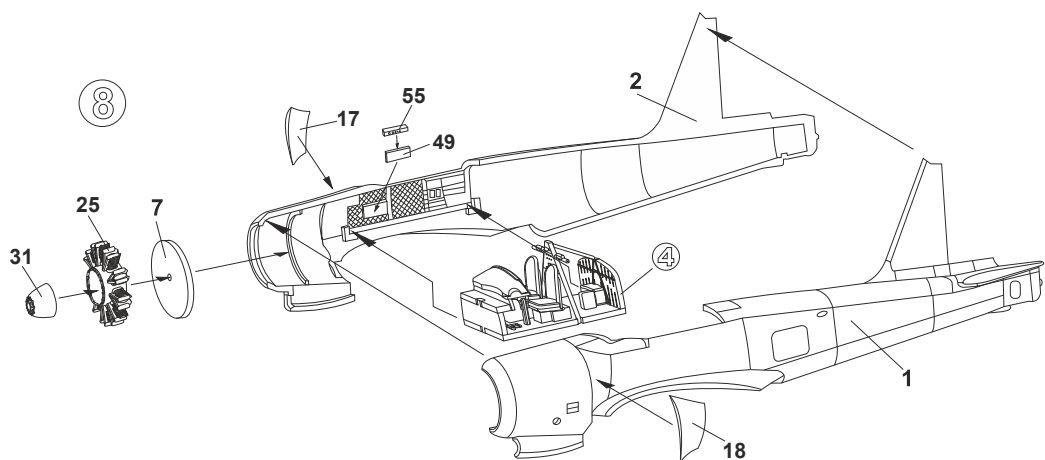
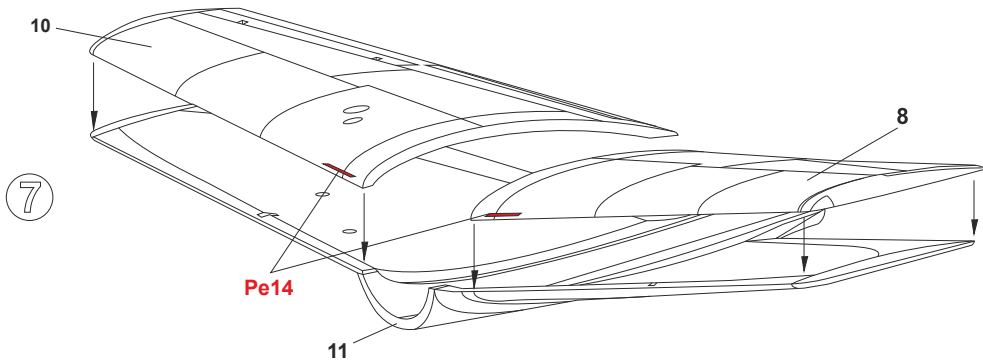

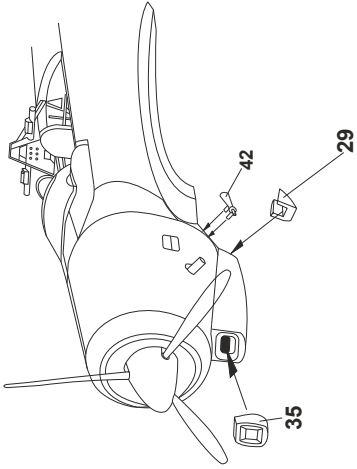

10

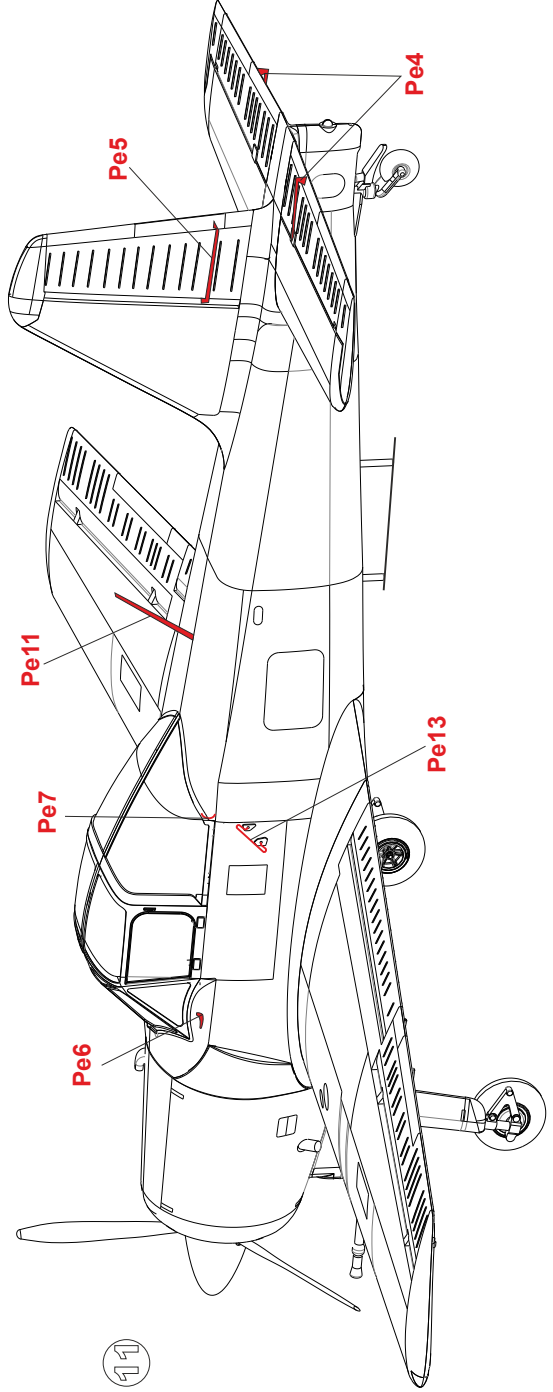
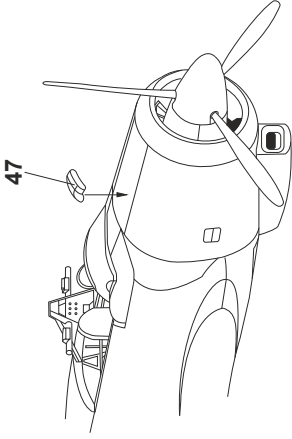

11

12

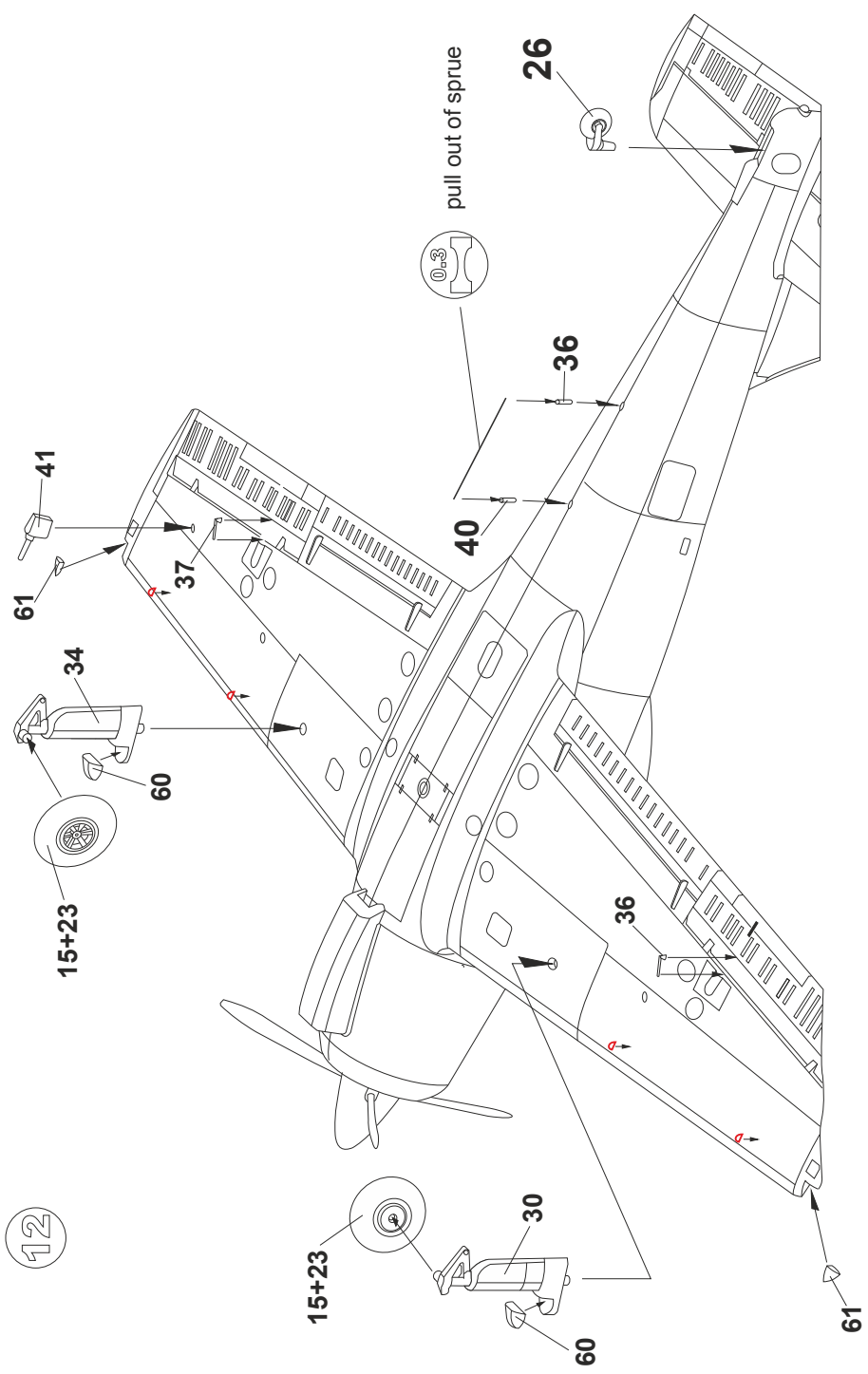

Нанесення декалей та фарбування
(Application decals and paints)

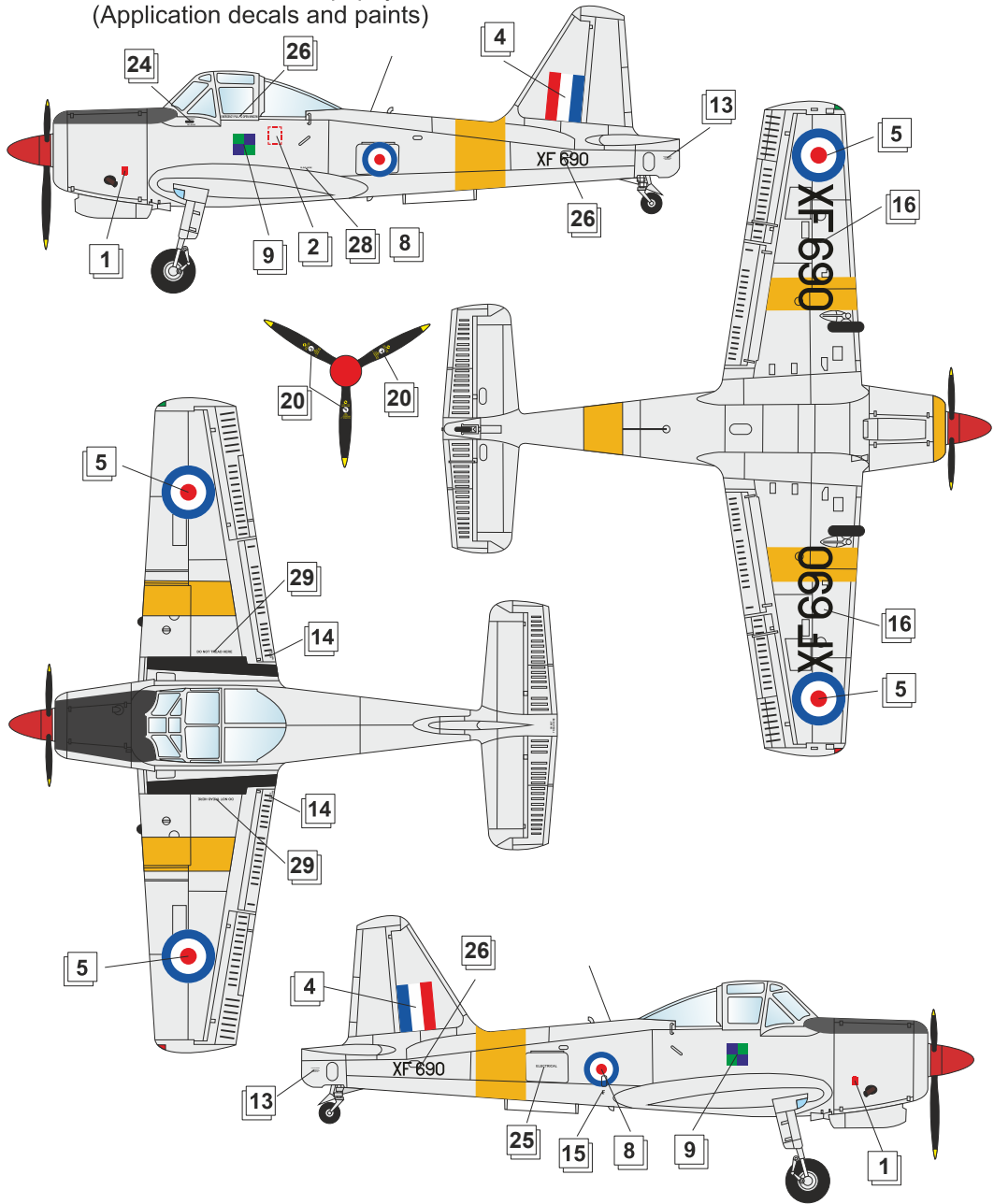

Hunting Provost T.1

Xf690, finished in typical early post war training colours, circa 1990's

Overall High Speed Silver with Matt Black anti-glare panel and Identification Yellow bands around the wings and rear fuselage.
Matt Black wing walkways and a Gloss Identification Red spinner.

Нанесення декалей та фарбування
(Application decals and paints)

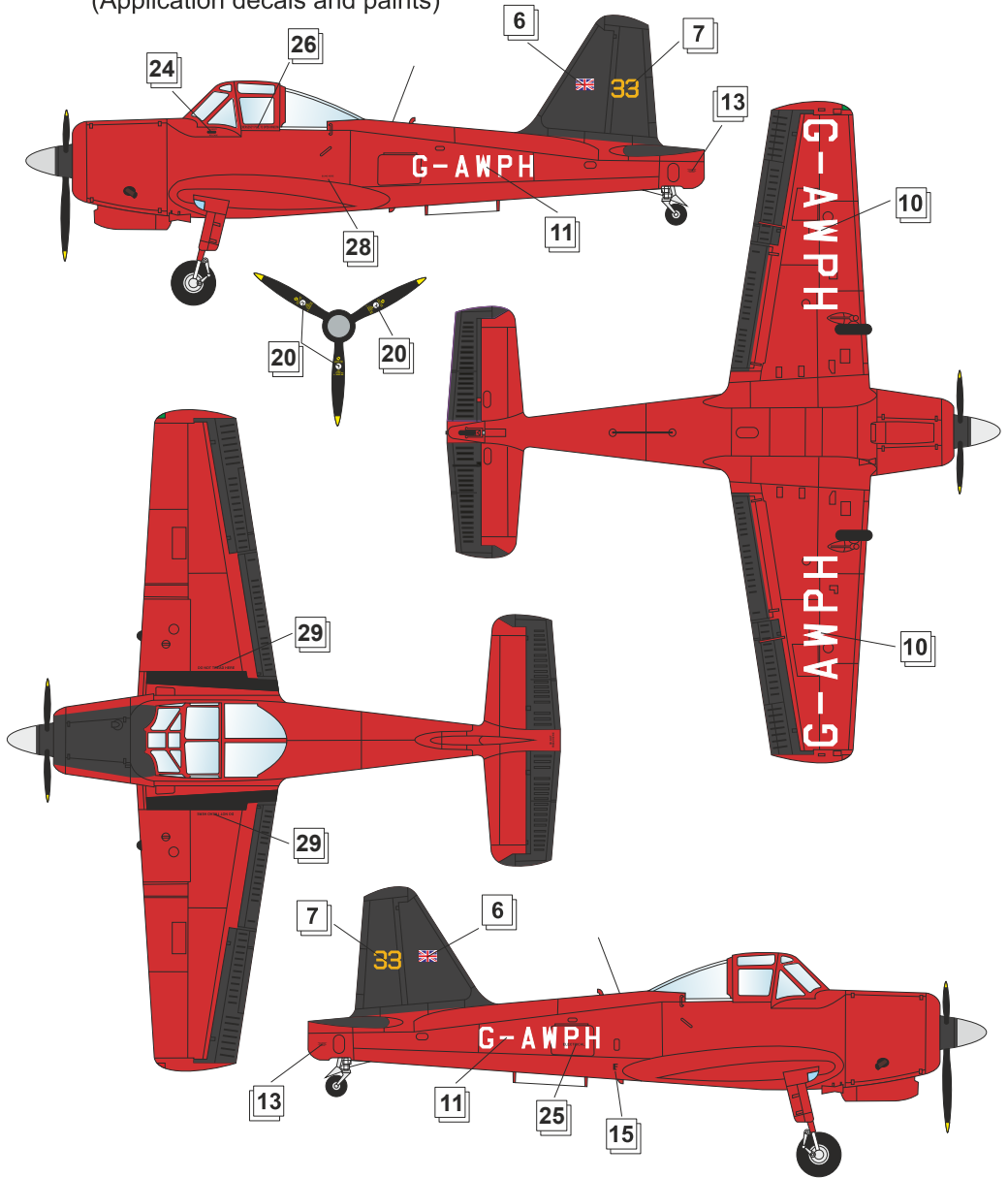

Hunting Provost T.1

G-AWPH, "33", Privately owned in the Three Mile Cross area, Wokingham, UK, 2004.

Overall Bright Gloss Red with Gloss Black anti-glare tail unit, tailerons, ailerons and flaps. Silver and Gloss Black spinner with Matt Black wing walkways.

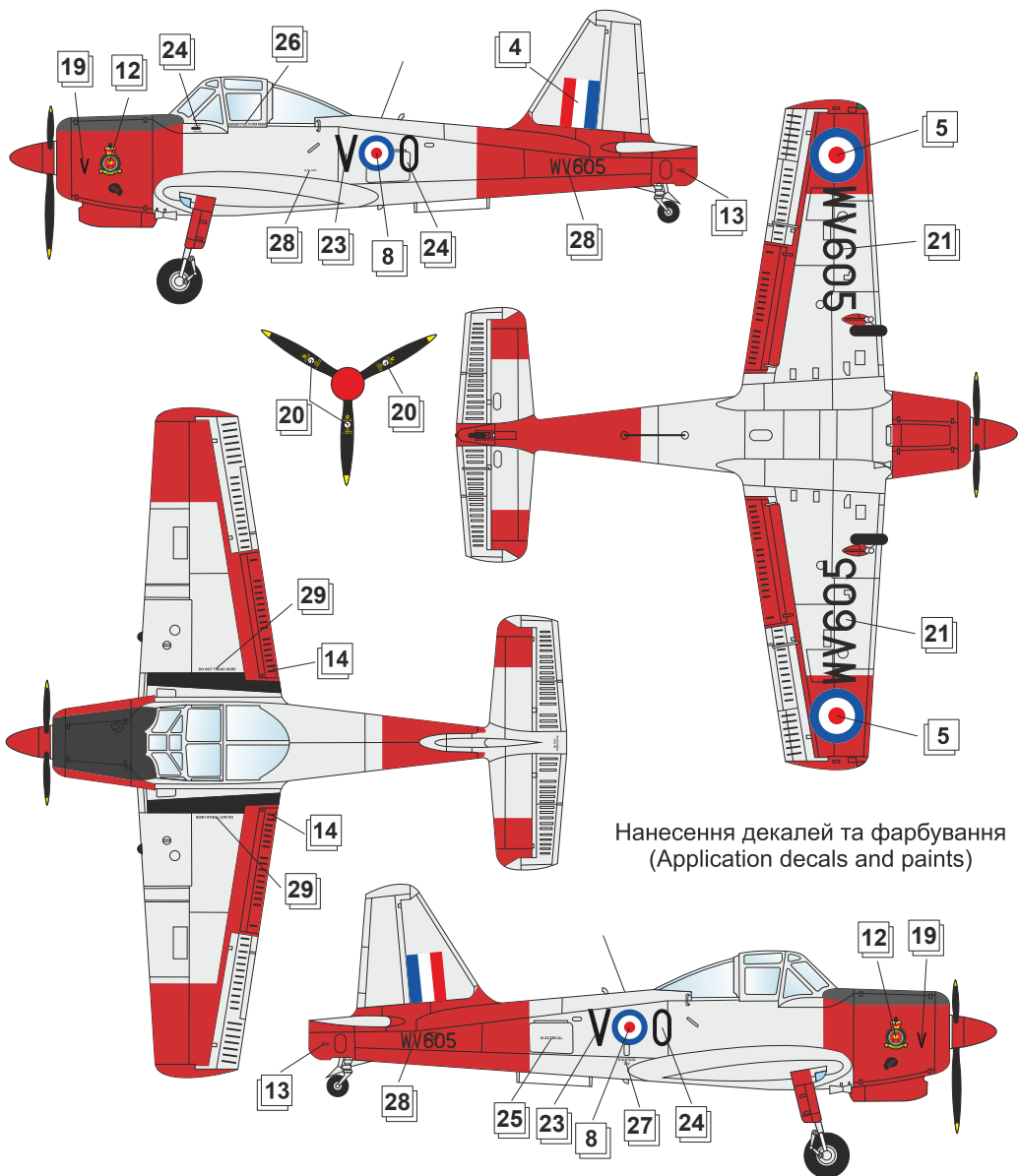

Нанесення декалей та фарбування
(Application decals and paints)

Hunting Provost T.1

Wv605, "V.O" of 6 Squadron, Royal Air Force, RAF Wattisham, 17 September, 1960.

Overall High Speed Silver with Matt Black anti-glare panel and large areas of Fluorescent Red/Orange on rear fuselage, tailplanes, cowlings and wing upper and lower surfaces. Fluorescent Red/Orange spinner, Matt Black wing walkways and Identification Red undercarriage legs.

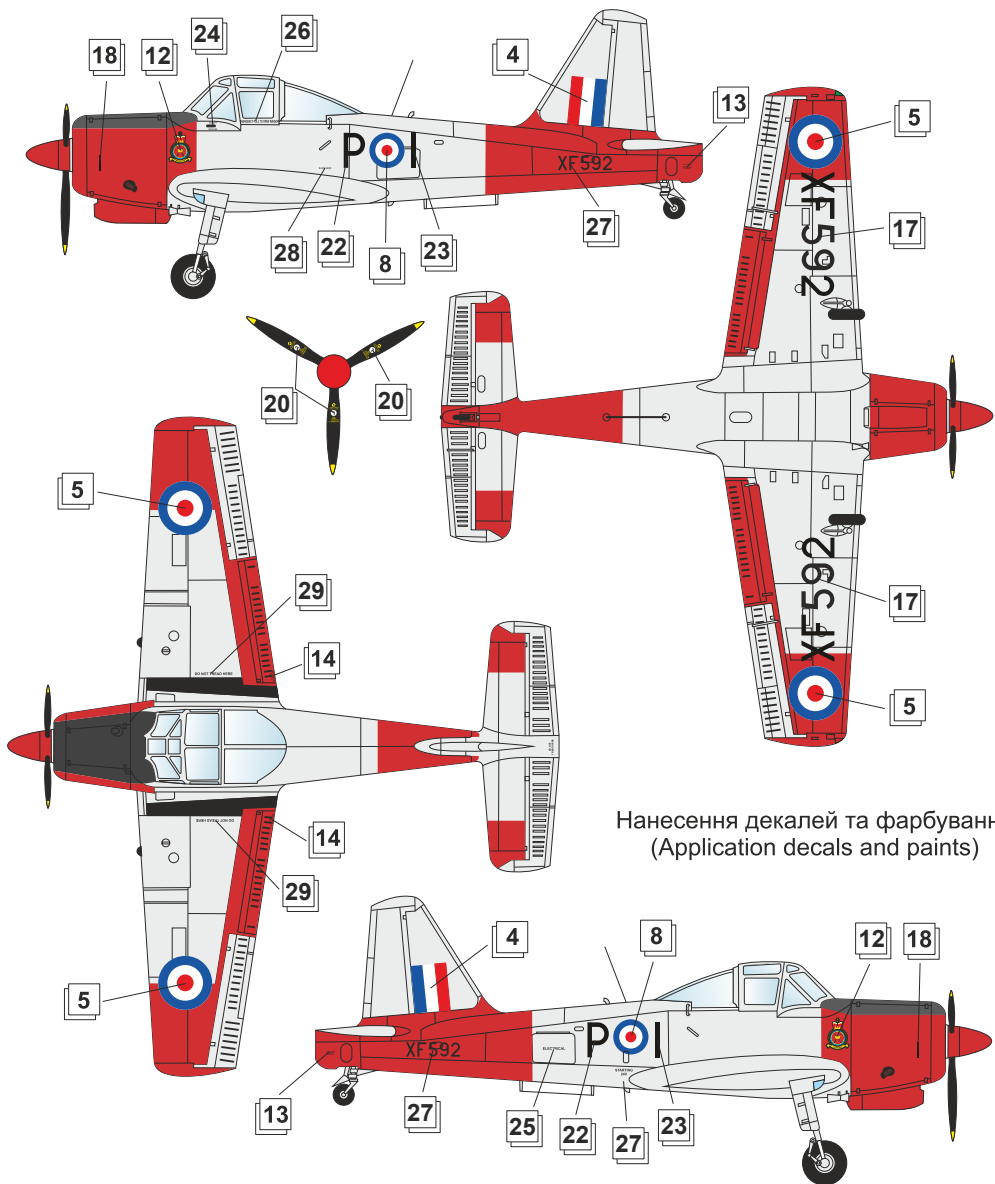

Нанесення декалей та фарбування
(Application decals and paints)

Hunting Provost T.1

XF592, "P.I" of No.1 Flying Training School, Royal Air Force, RAF Linton-on-Ouse, 1960.

Overall High Speed Silver with Matt Black anti-glare panel and large areas of Fluorescent Red/Orange on rear fuselage, tailplanes, cowling and wing upper and lower surfaces. Fluorescent Red/Orange spinner and Matt Black wing walkways.