



## Немецкий средний танк Т-IV.

Танк Т-IV выпускался в течение всей 2-й Мировой Войны (около 10000 машин 10 модификаций), это самый массовый танк Вермахта. На его базе выпускались штурмовые орудия, истребители танков, 88 и 150 мм. самоходные установки, зенитные СУ, мостовкладчики, ремонтно-эвакуационные танки, командно-штабные танки и др.

Решение о создании среднего танка (в то время немцы классифицировали его как тяжелый) с короткоствольной 75мм. пушкой было принято в январе 1934г. В конкурсе участвовали заводы Фридрих Крупп АГ (Essene., Рейнметалл-Борзиг АГ Дюссельдорфе и Машиненфабрик-Аугенбург-Нюрнберг АГ (МАН), изготовлены прототипы на рубеже 1935 и 1936г. Предпочтение было отдано проекту фирмы "Крупп" и танки нулевой серии изготавливались на заводах в Эссене.

При нападении на Польшу 01.09.1939 немецкая армия располагала всего 211 танками Т-IV. Танк показал себя с хорошей стороны и был утвержден в качестве основного наряду с Т-III. К началу кампании во Франции 10.05.1940 в немецких танковых дивизиях на западе было всего 278 танков Т-IV. Единственным результатом опыта польской и французской кампаний было увеличение толщины брони до 50мм лобовой части корпуса и башни и до 30мм бортовой.

С первых же дней Великой Отечественной Войны советские танки Т-34 и КВ продемонстрировали превосходство своего вооружения и бронирования. Гитлеровское командование потребовало перевооружить свой танк длинноствольной пушкой. С 1943г. на танках стали устанавливать 5мм экраны, защищавшие борта и башню (сбоку и сзади) от кумулятивных снарядов и пуль противотанковых ружей.

В боекомплект входили осколочно-фугасные и дымовые гранаты, бронебойные, подкалиберные и кумулятивные снаряды. Бронебойный снаряд пробивал броню толщиной до 95 мм, а подкалиберный до 110 мм на дальности 1000м (данные для пушки длиной 48 калибров).

Т-IV был подвижной и легкоуправляемой машиной. Однако ее проходимость, особенно у перетяжеленных последних модификаций, была неудовлетворительна. По вооружению и броневой защите он превосходил танки западных стран, кроме некоторых модификаций американских М4 и английских "Комет" и по всем характеристикам (кроме толщины лобовой брони) уступал нашему Т-34.

С 1942г Германия стала поставлять Т-IV также своим союзникам: Венгрии, Румынии, Болгарии, Финляндии, Хорватии и Испании. Последний раз Т-IV ходили в атаку под смирным флагом во время шестидневной войны 1967 года.

### Основные тактико-технические данные:

Экипаж	5 человек	Броня	10-80мм
Масса	19-24т	Максимальная скорость	30-42 км/ч
Габариты	7015 x 2880 x 2680мм	Радиус действия: по дороге	140-300км;
Вооружение	пушка 75мм (боекомплект 80-122 снаряда), 2 пулемета (2700 3150 патронов)	по бездорожью	90-120км.
		Преодоление препятствий:	стена 60-70см, брод 80-120см, ров 220-260см

### Обозначения красок приведены по каталогу фирмы "Моделист"

3	Коричневый	11	Песочный	30	Светло-серый
4	Зелёный	20	Черный	44	Тёмно-коричневый

Краски разводить ацетоном ( промышленными растворителями не пользоваться!)

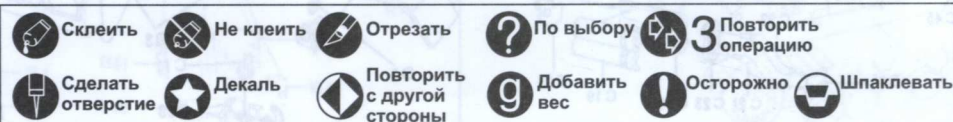

Модель предназначена для детского технического творчества.

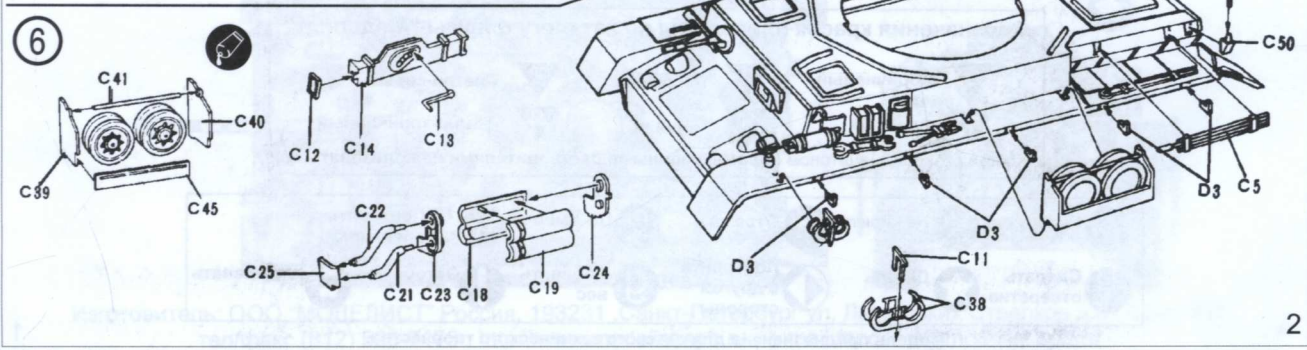
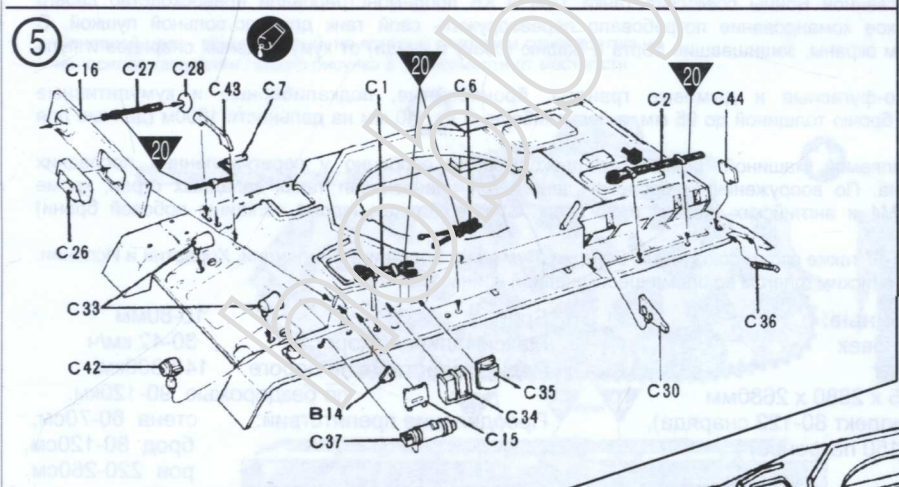
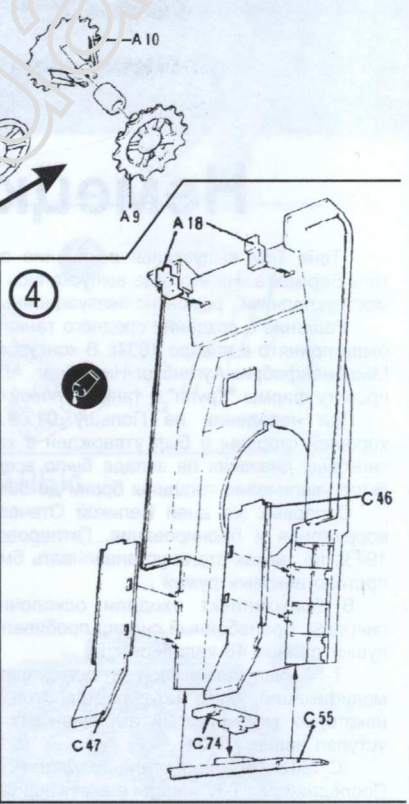
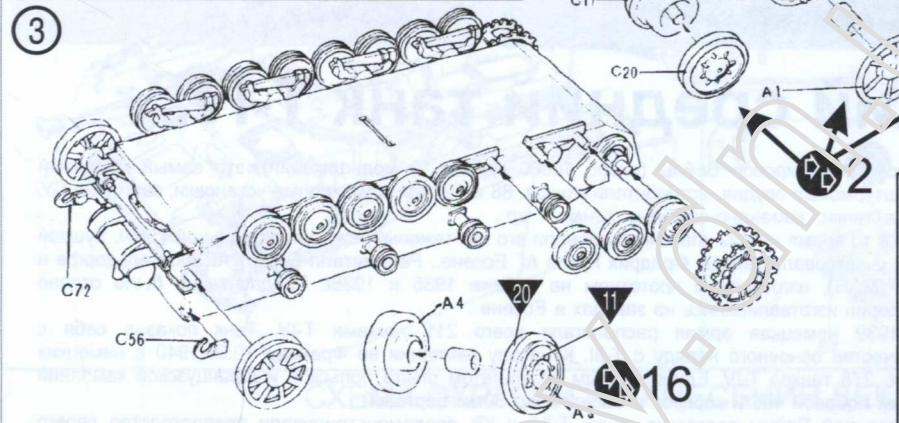
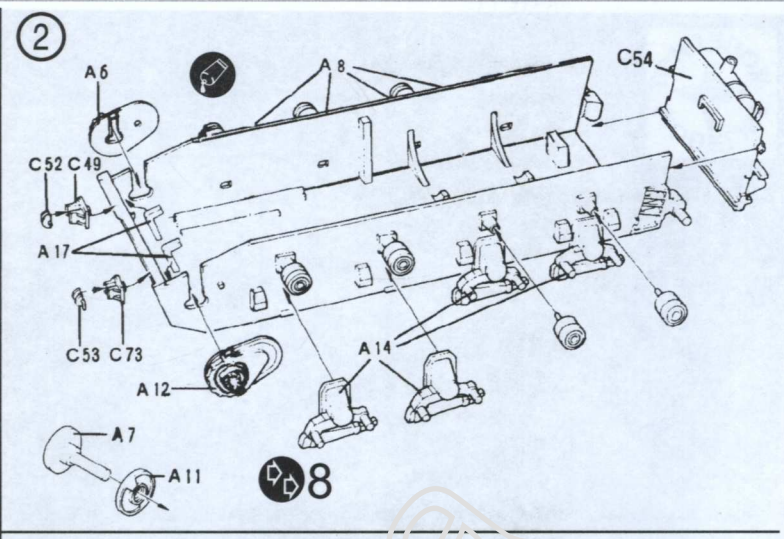
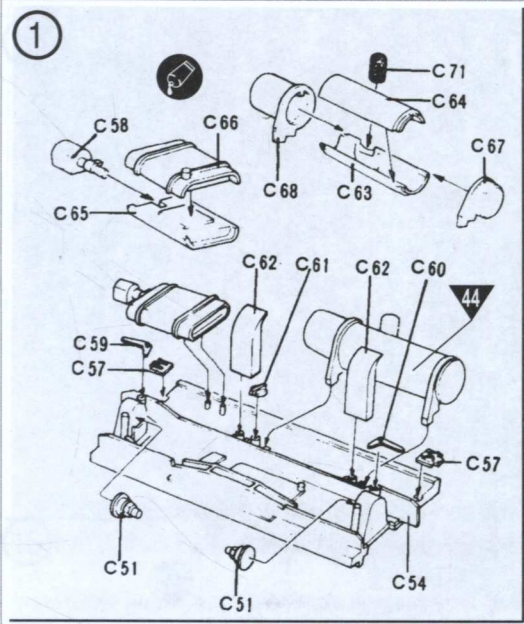

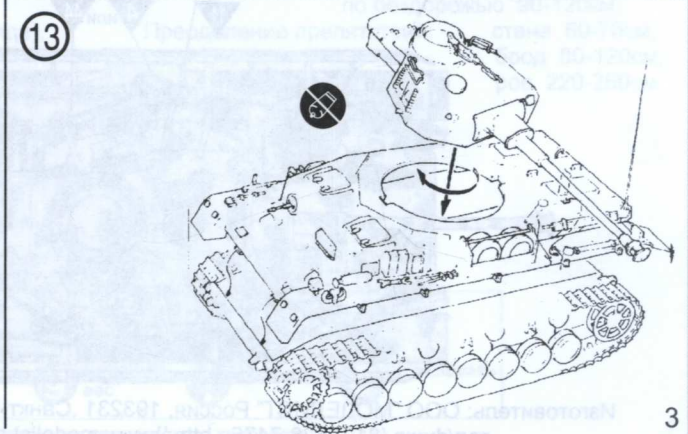
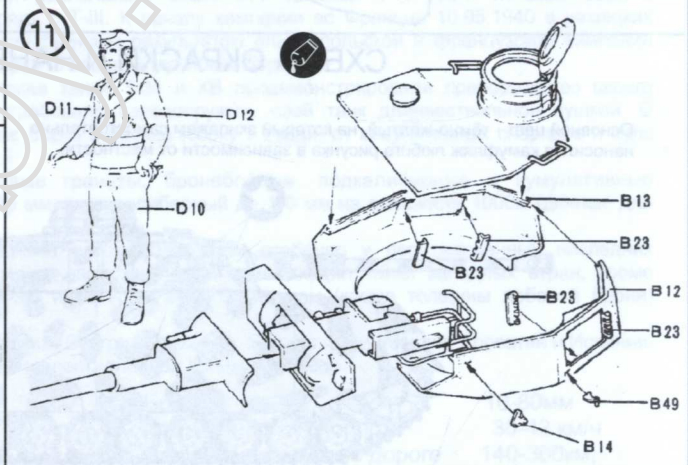
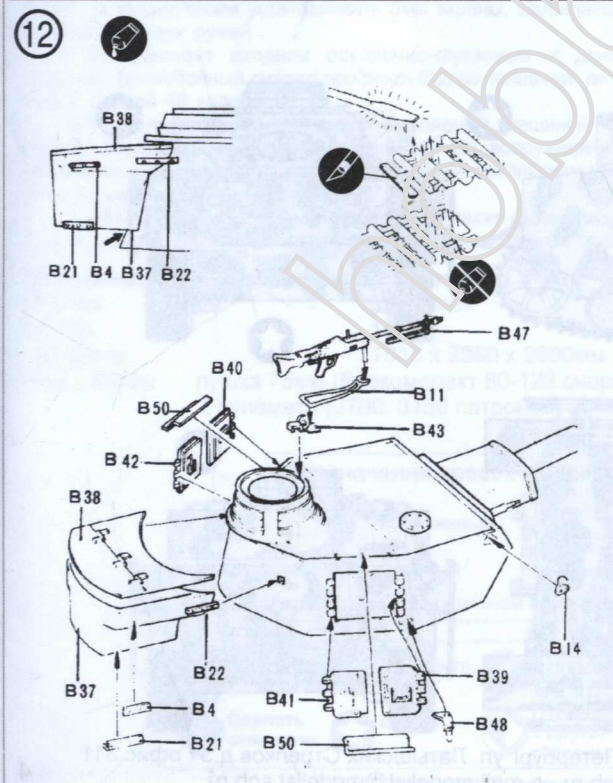
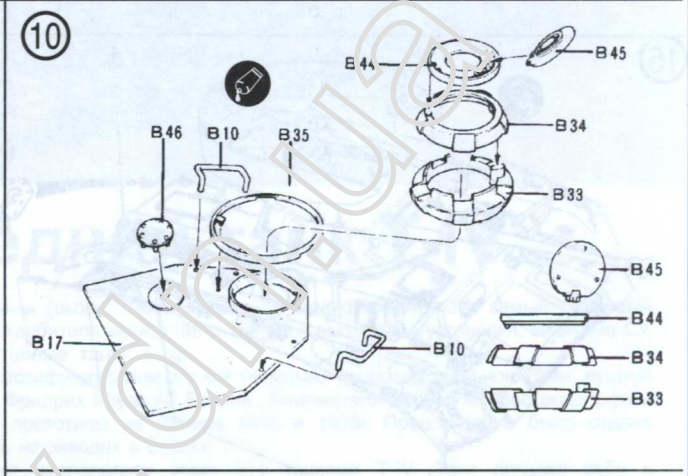
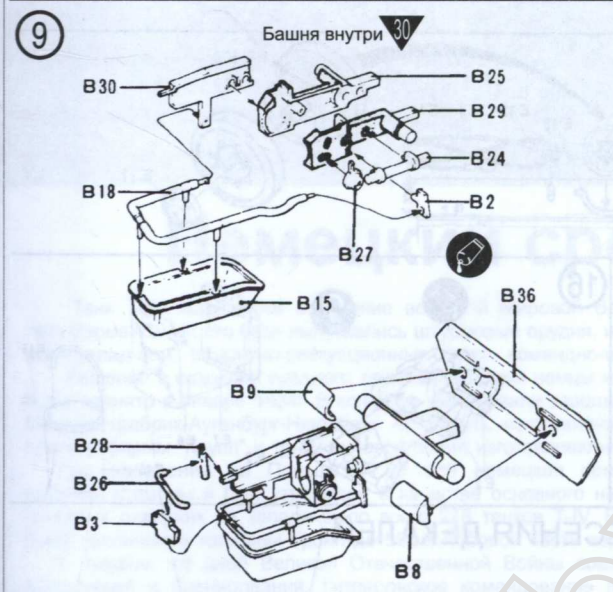
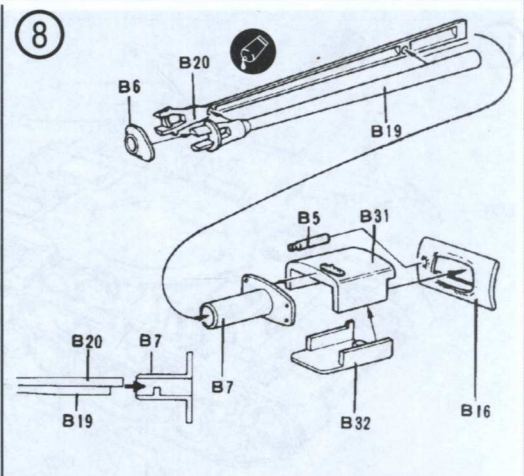
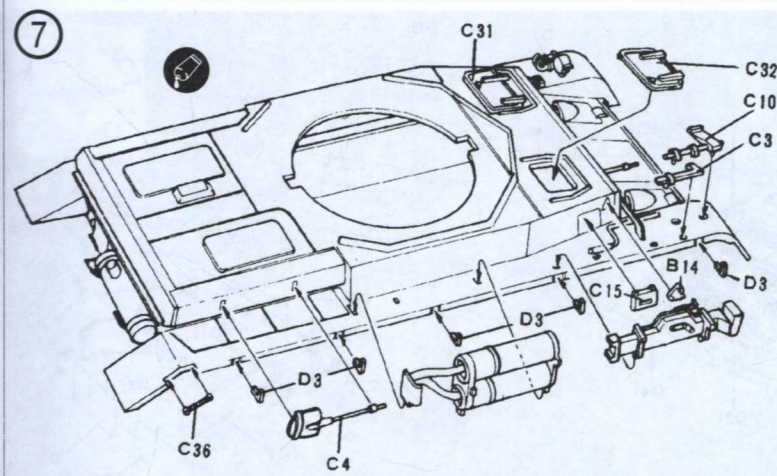

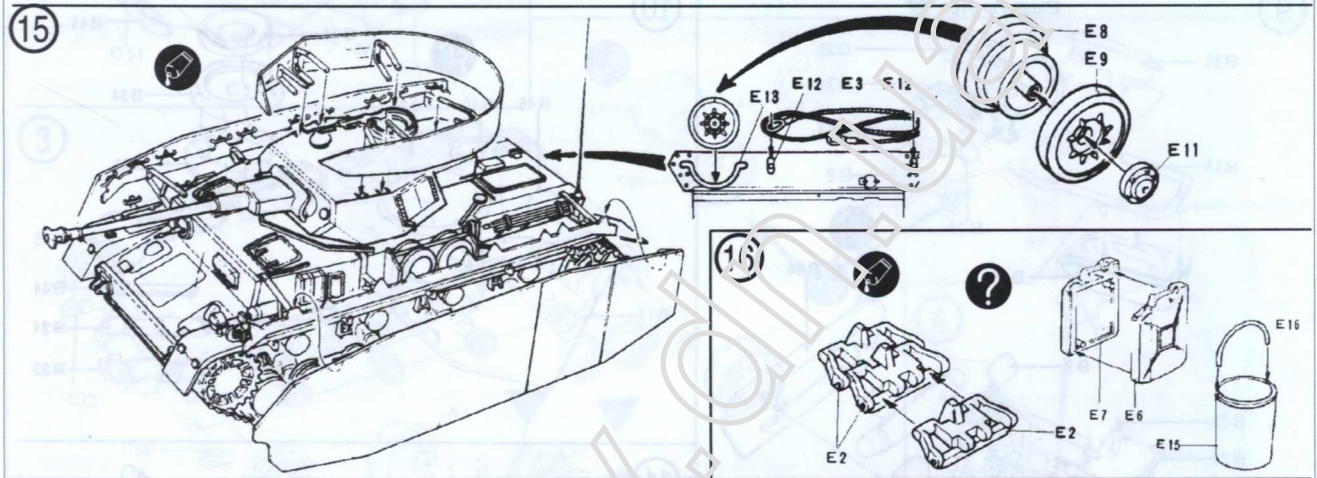
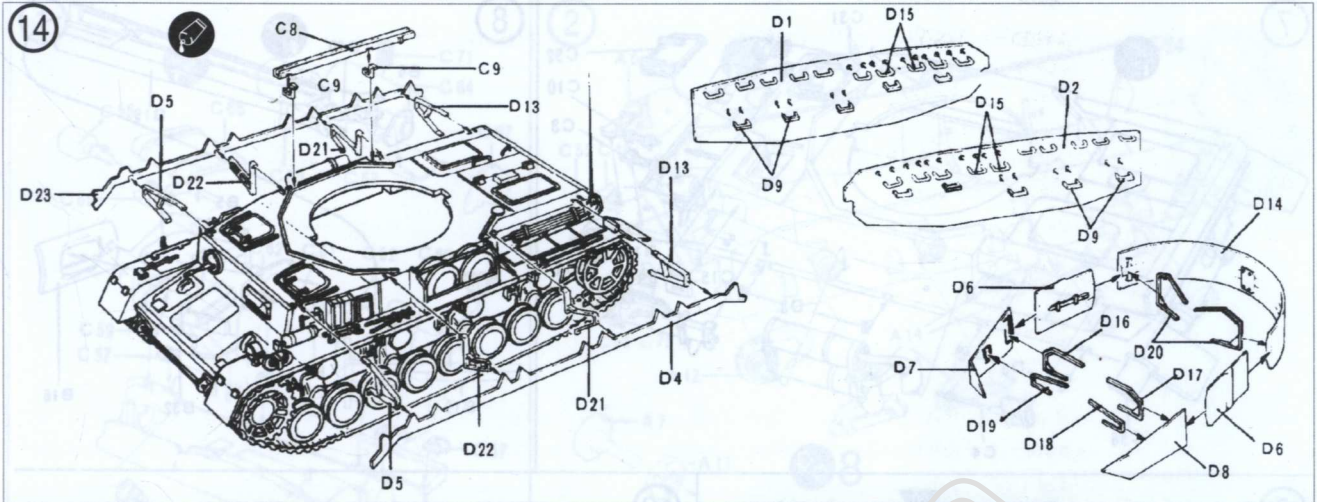

### СХЕМА ОКРАСКИ И НАНЕСЕНИЯ ДЕКАЛЕЙ.

Основной цвет - тёмно-жёлтый, на который эмалью «м самостялельно» наносился камуфляж любого рисунка в зависимости от местности.

