



Кабриолет Опель Адмирал, Германия, 1937 год.

«Опель» для Германии 30-х годов был тем же, чем и «Форд» для Америки. Его развитие проходило под лозунгом "Посадим Германию на колёса". Автомобили «Опель» были дешёвы, надёжны и современные, но занимали в немецкой автопромышленности ниши в среднем и малом классах. Остальные немецкие конкуренты в этих классах оставались далеко позади по объёмам продаж.

Опель-Адмирал был попыткой захватить место под солнцем в более высоком классе автомобилей повышенного комфорта с мощным двигателем, где царствовали «Мерседес-Бенц» и «Хорьх». И эта попытка удалась. На базе «Адмирала» выпускались даже грузовые минигрузовички с грузовыми платформами. Всего было выпущено 6404 «Адмирала». Первоначально автомобиль выпускался с одним типом кузова - 4-х дверный лимузин (самый распространённый, было выпущено 3500 штук). Спустя год появились 4-х дверные и 2-х дверные кабриолеты (двухдверные - очень редкая модель с кузовами фирм «Глезэр» и «Хэбмюллер» (всего их было произведено 80 штук) и с кузовами фирм «Баур» и «Опель» (590 штук). Кроме того, выпускались и совсем экзотические «Адмиралы»: 4-х дверный кабриолимузин и 2-х дверный лимузин. Эти автомобили можно смело отнести к разряду раритетов.

С началом войны большая часть автомобилей «Адмирал» была реквизирована и использовалась в качестве личного транспорта высших офицеров Вермахта и Люфтваффе как на Западном, так и на Восточном фронтах. Трофейные «Адмиралы» также использовались союзниками в качестве штабных автомобилей.

Модель предназначена для детского технического творчества

Тактико-технические характеристики:

Число мест	5
Масса сухая, кг	1635
Длина, мм	5265
Ширина, мм	1800
Высота, мм	1610
База, мм	3155
Колея, мм	1460
Скорость максимальная, км/ч	132
Запас хода по шоссе, км	400
Двигатель	“Опель”, 6-цилиндровый, 3,5 л., 75л.с.

Перед сборкой модели внимательно прочтите инструкцию, проверьте наличие деталей на литниках. Отделяйте детали от литников только по мере их надобности в процессе сборки. Обратите внимание на то, что некоторые детали удобнее окрашивать до окончательной сборки модели (номера красок для этих деталей указаны непосредственно на схеме сборки). Пользуясь инструментом, клеем и красками, соблюдайте необходимые меры предосторожности, работайте только в проветриваемом помещении.



Внимательно прочтите инструкцию



Окрасьте мелкие детали на литниках



Отделяйте детали от литников в порядке сборки



Зачистите места склеивания



Еще раз подкрасьте места склеивания



Зачистите краску и обезжирьте места склеивания



Проверьте стыковку приклеиваемых деталей и при необходимости сделайте подгонку



Аккуратно нанесите клей и соедините детали

Обозначения красок приведены по каталогу фирмы «Моделист»

3 Коричневый

20 Черный

42 Серый

12 Красный

30 Светло-серый

53 Телесный

16 Желтый

31 Тёмно-серый

91 Серебро

Краски разводить ацетоном
Промышленными растворителями не пользоваться!

СХЕМА РАЗМЕЩЕНИЯ ДЕТАЛЕЙ НА ЛИТНИКАХ

A

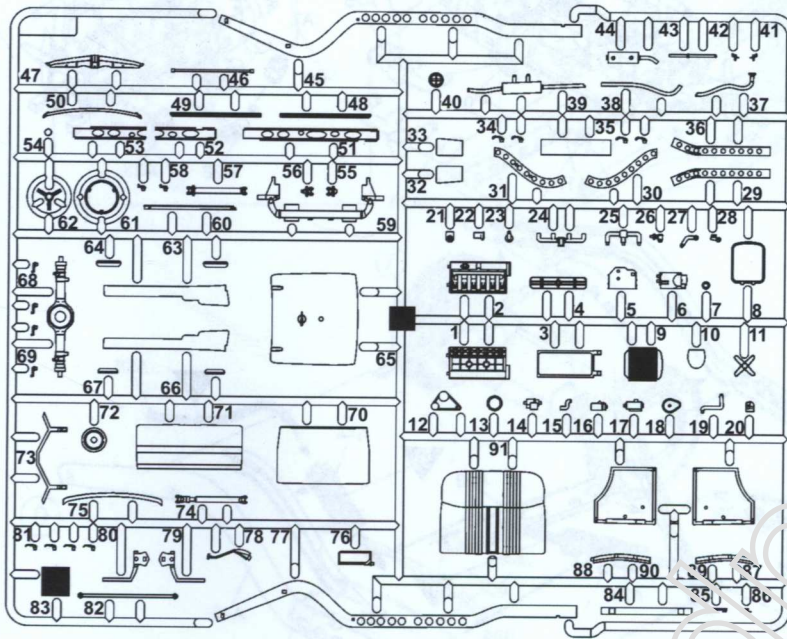

Cx2

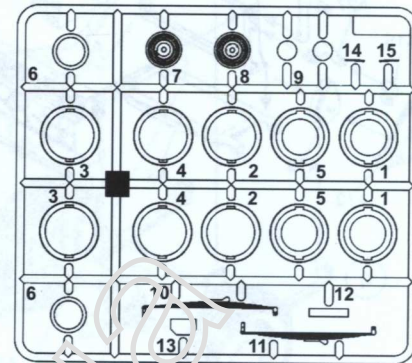

D

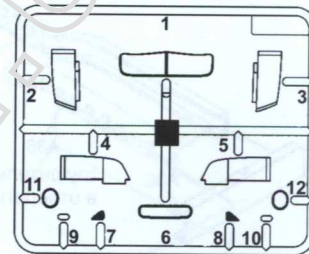

B

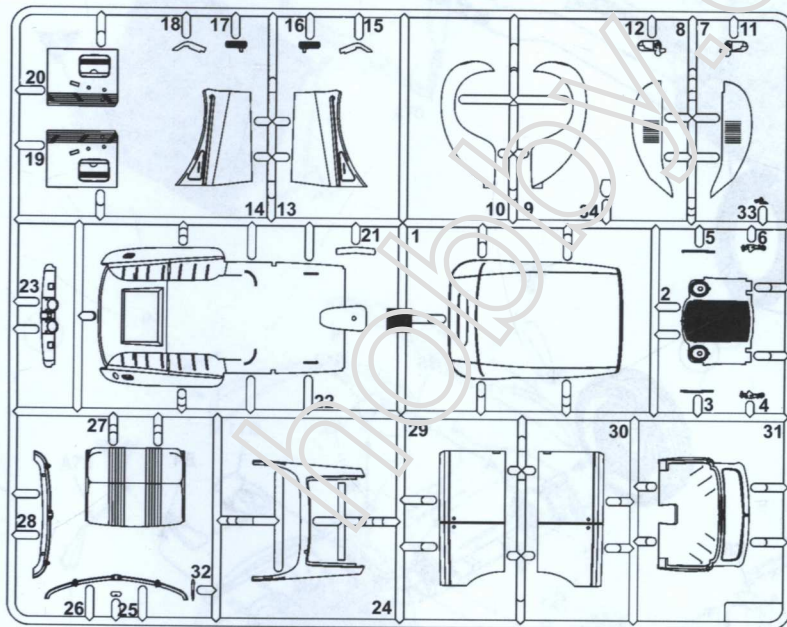

E

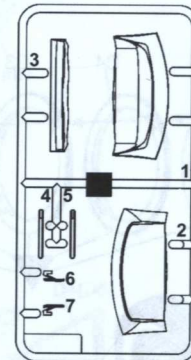

не клеить



удалить



сделать 2 детали



произвольный
выбор

Все детали, кроме обозначенных отдельно - 20

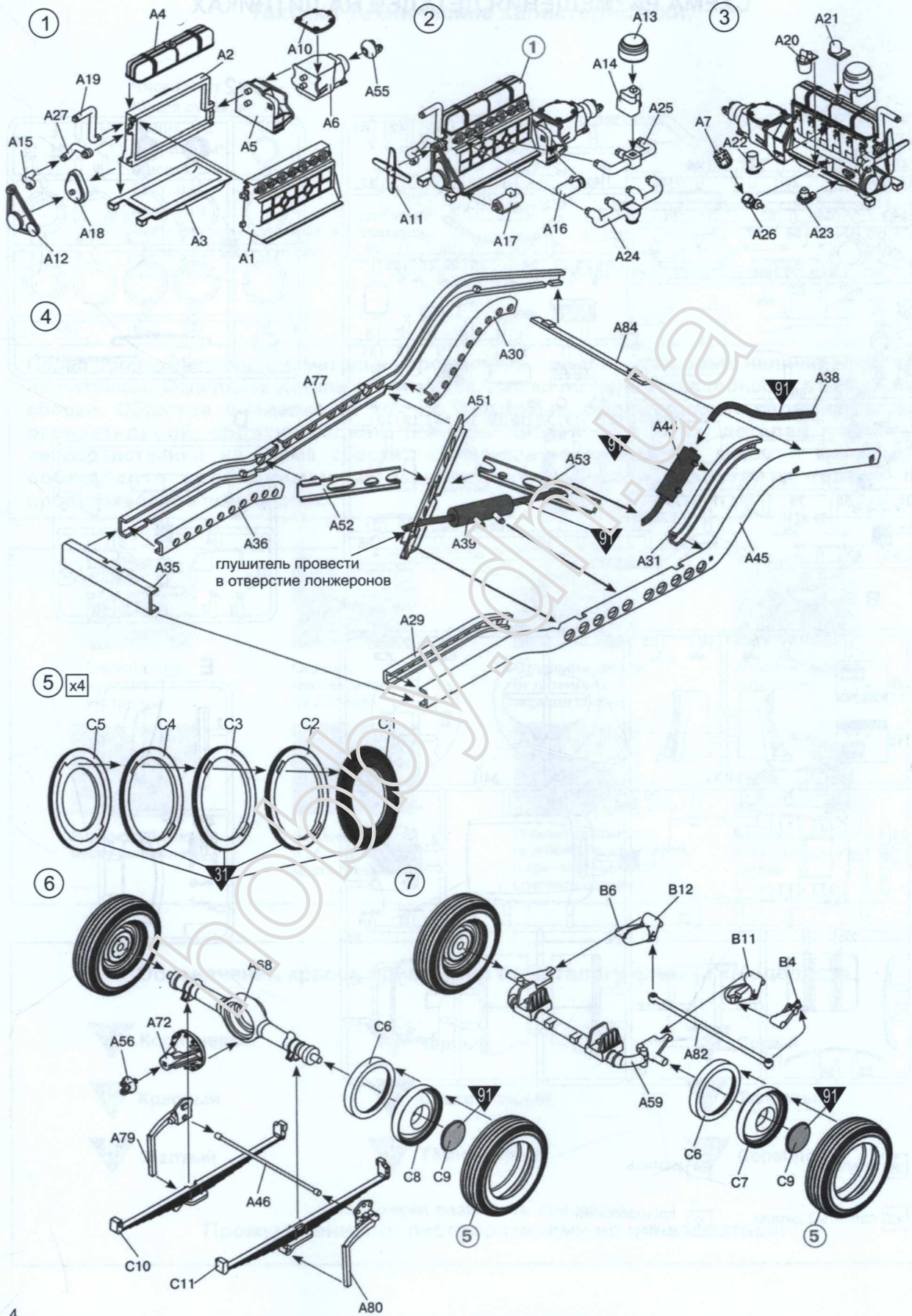

8

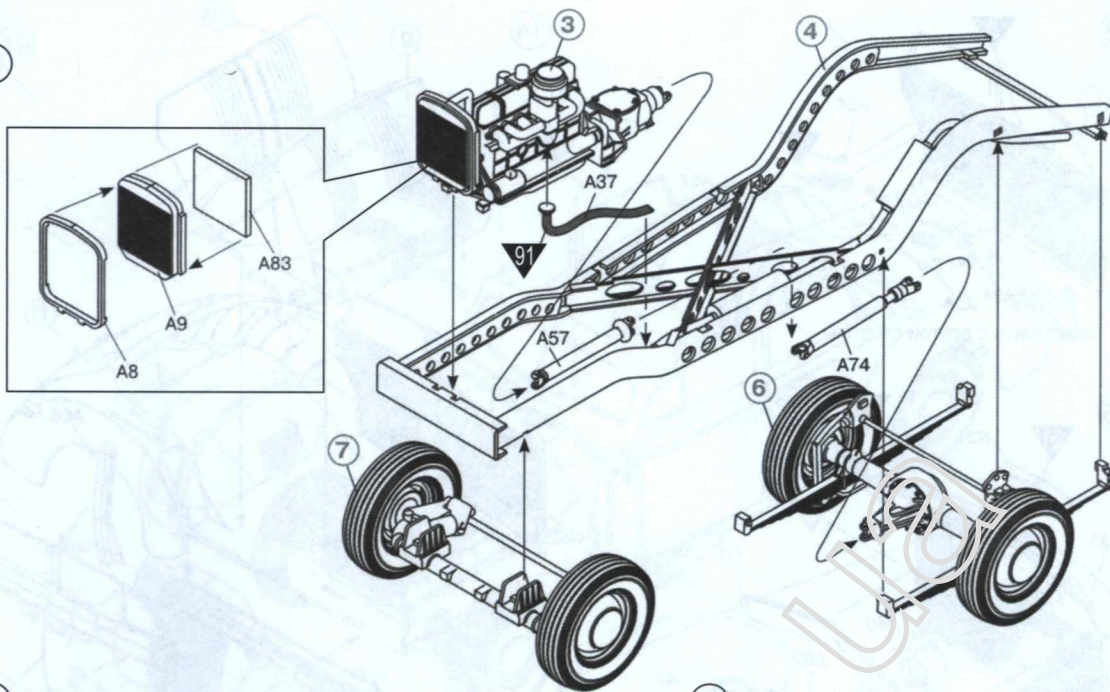

9

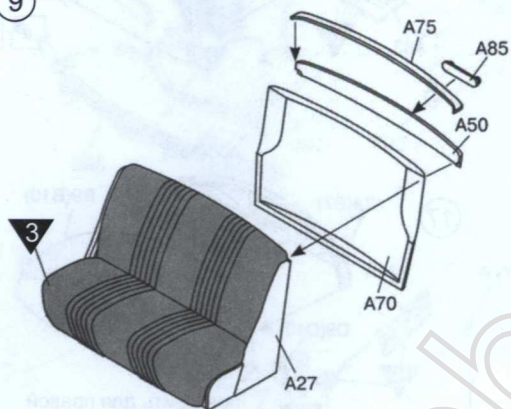

10

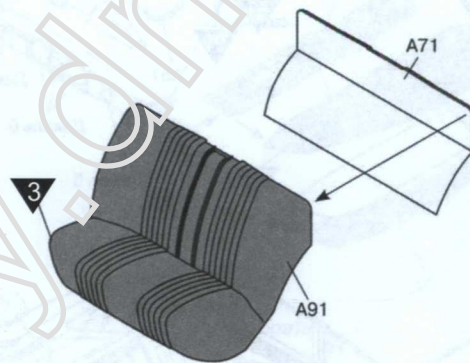

11

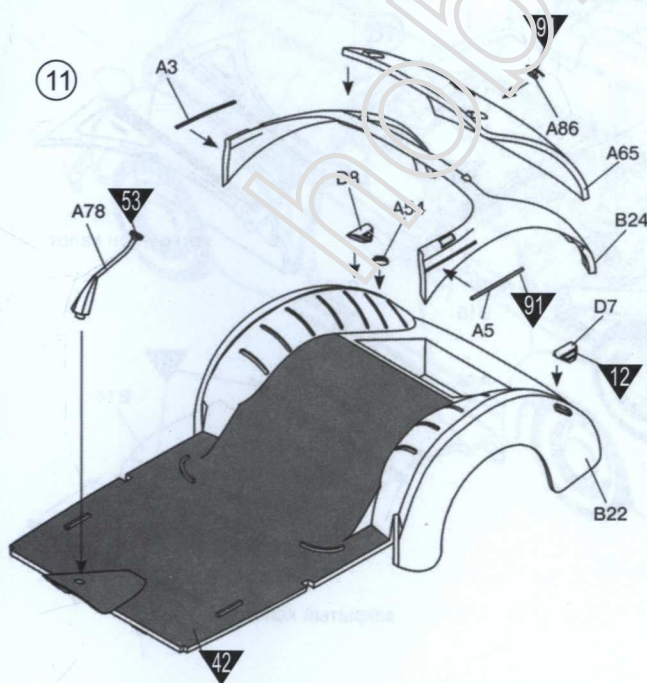

12

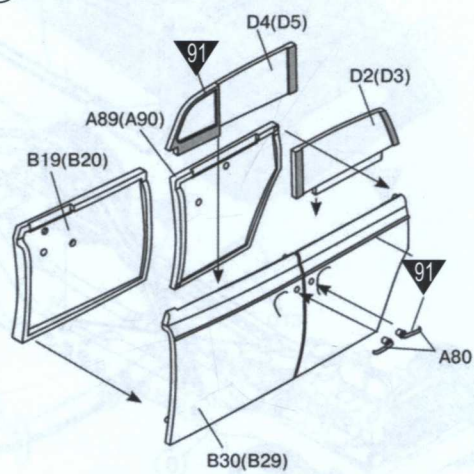

повторить с другой стороны

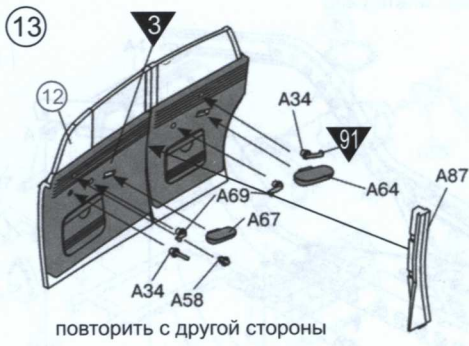

повторить с другой стороны

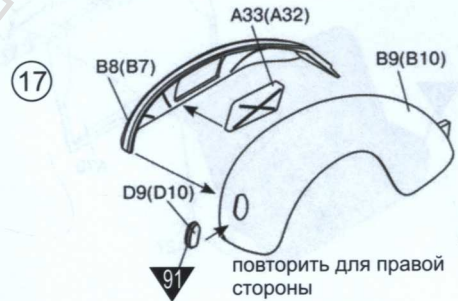
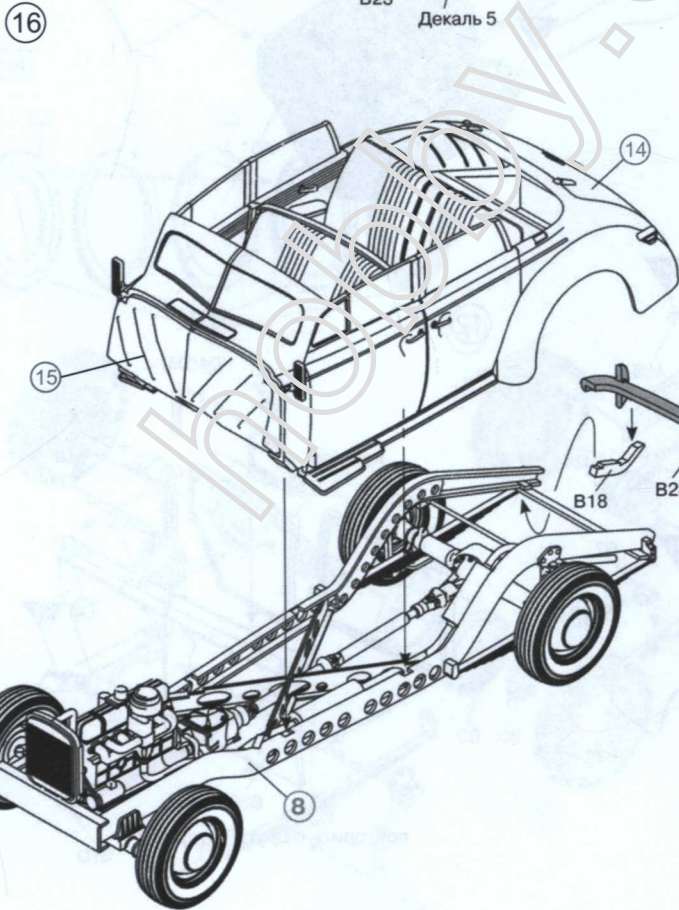
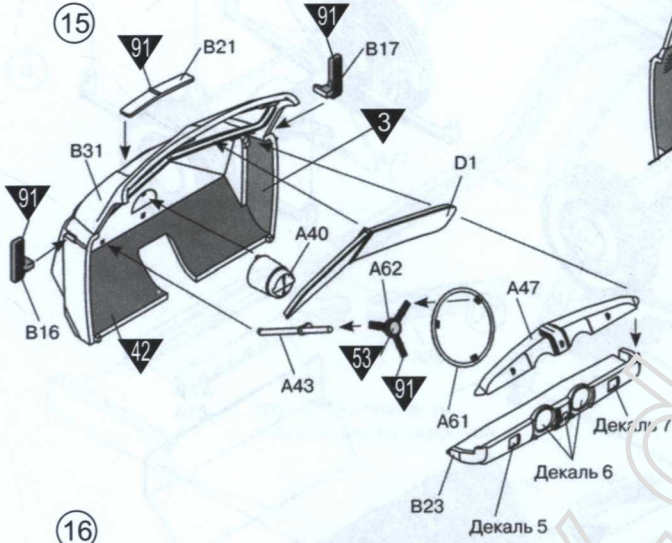
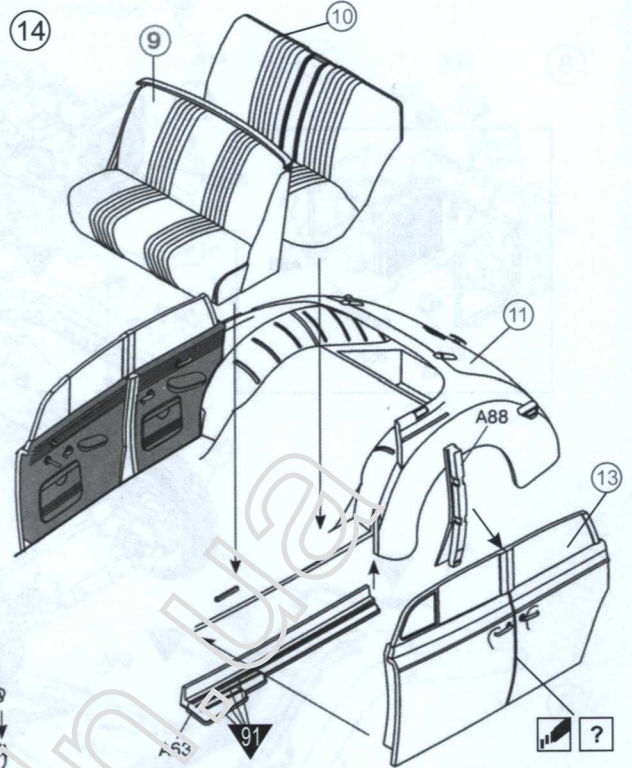

повторить для правой стороны



открытый капот

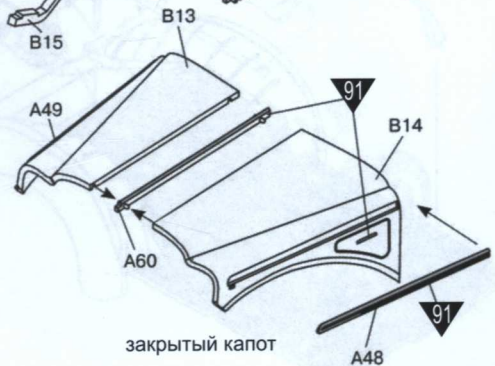

закрытый капот

19

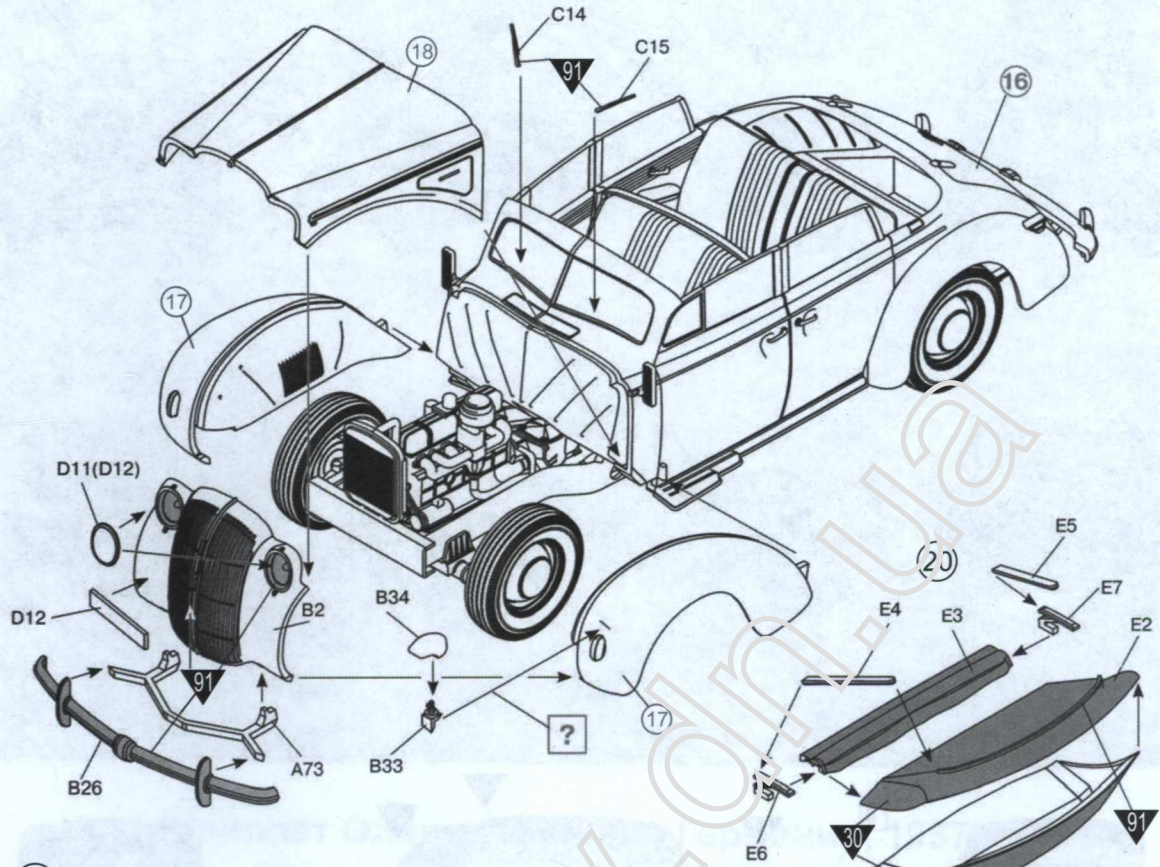

21



СХЕМА ОКРАСКИ И НАНЕСЕНИЯ ДЕКАЛЕЙ



“Адмирал” кабриолет, Германия, 1941 г.

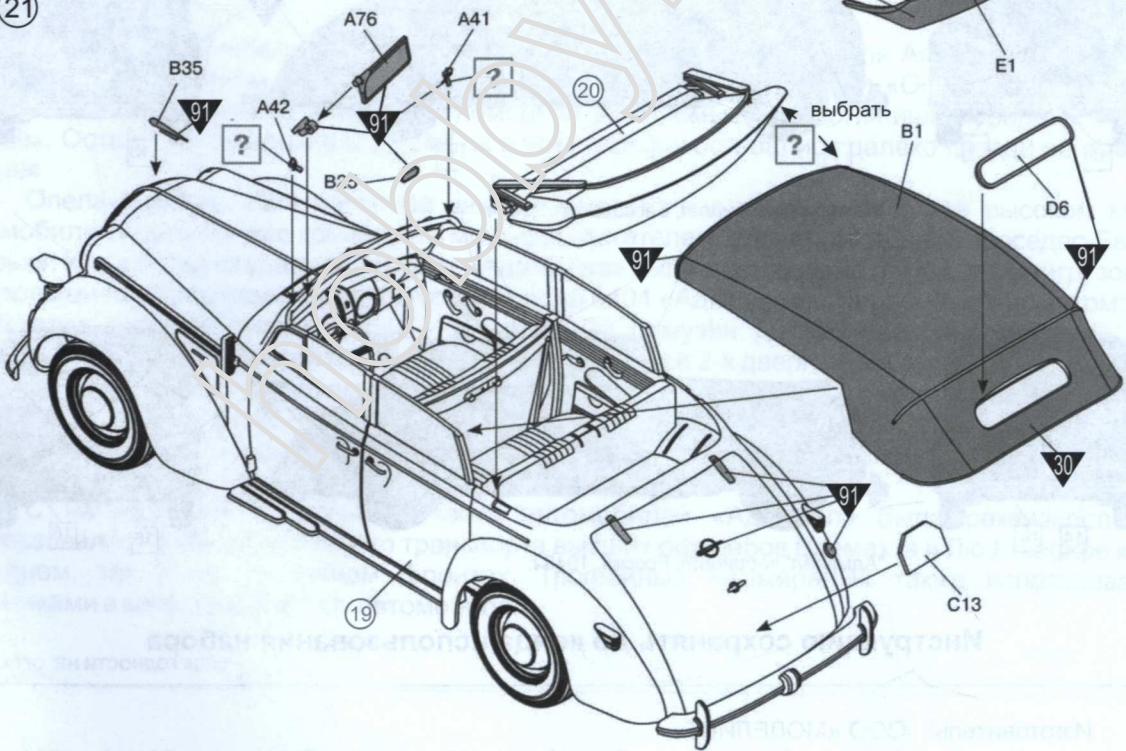
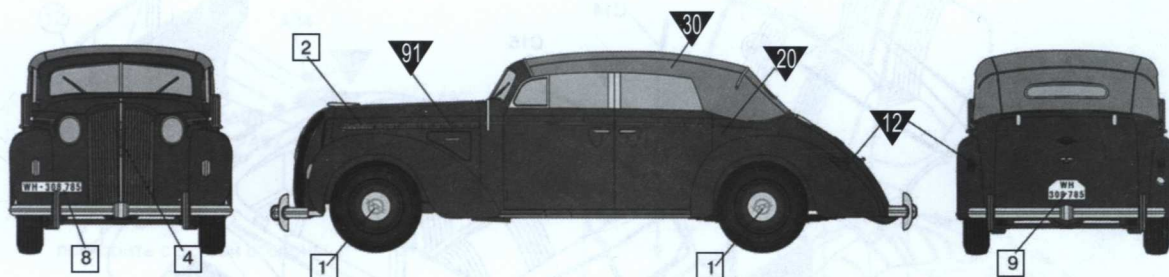
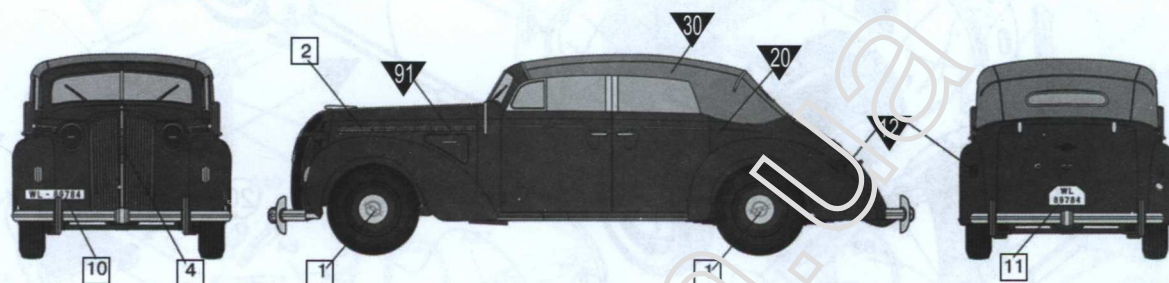

“Адмирал” кабриолет, Германия, 1942 г.

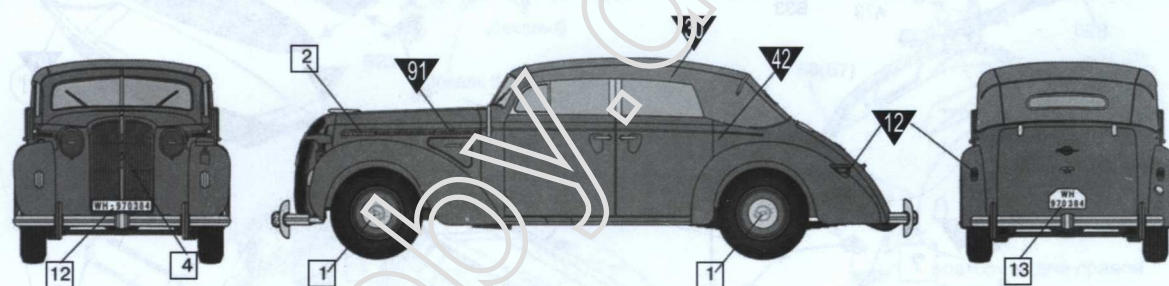

“Адмирал” кабриолет, Бессарабия, 1943 г.

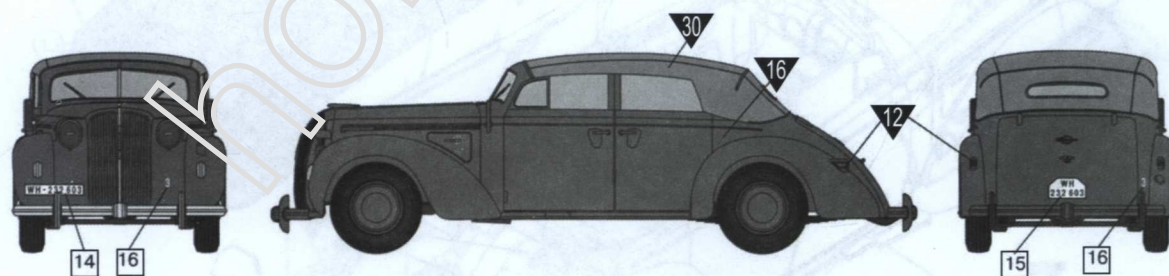

“Адмирал” кабриолет, Россия, 1943 г.

Инструкцию сохранять до конца использования набора

СРОК ГОДНОСТИ НЕ ОГРАНИЧЕН

Изготовитель: ООО «МОДЕЛИСТ»
 Россия, 193231, Санкт-Петербург, ул. Латышских Стрелков, д.31, офис 311
 тел./факс (812) 528-74-75
 modelist@modelist.spb.ru
 www.modelist.spb.ru