



# Messerschmitt Bf.109 D-1

CAT.NO 4806



МАСШТАБ  
SCALE

# 1/48

РОЗМАХ КРИЛА \ SPAN: 205 мм \ mm  
ДОВЖИНА \ LENGTH: 178 мм \ mm  
КІЛЬКІСТЬ ДЕТАЛЕЙ \ PARTS: 115 шт \ pieces

ЗБІРНА МОДЕЛЬ \ ЛІМІТОВАНИЙ ВИПУСК  
PLASTIC MODEL KIT \ LIMITED EDITION

**UA** Bf-109 був створений після того, як командування німецьких ВПС на початку 30-х рр. видало завдання на створення винищувача моноплан «сучасної» схеми. Перші 13 дослідних машин піднялися в повітря до вересня 1935 р. У квітні 1937 року на озброєння був прийнятий Bf-109B як проміжний варіант. Перша партія B-2 була відправлена в Іспанію.

За ним послідував Bf-109C. Постачання почалися навесні 1938 г. Він був оснащений двигуном JuMo 210G.

За модифікацією "С" пішов Bf-109D "Dora" в кількості 175 шт. На ньому передбачалося використовувати двигун DB-600A, але через недостатню кількість двигунів встановили JuMo 210 D. Встановили чотири 7,92 мм кулемета MG-17 - по 2 штуки в крило і носову частину фюзеляжу. Bf - 109D був проміжним літаком в очікуванні двигуна DB-601. Двигун DB- 600A був не досить доведеним. Bf-109D пройшов бойове хрещення в Іспанії.

До 1939 року ці машини застосовувалися в частині нічних винищувачів, але більшість до початку Другої світової війни вже використовувалися як навчальні. Було продано кілька штук в Угорщину та Швейцарію.

**EN** Bf-109 was developed in early 30's, after Luftwaffe command initiated a tender for designing of fighter, having contemporary monoplane aerodynamic scheme. The first batch of 13 experimental airplanes started flight tests in September 1935.

In April 1937, the Bf-109B was adopted as an "initial" modification for serial production.

It's first batch was delivered to Spain. One year later, deliveries of the next version, named Bf-109C and powered by JuMo 210G engine were launched. Soon after that, modification "C" was followed by the Bf-109D "Dora", produced in limited edition of 175 airplanes. It was supposed to use the DB-600A engine, but due to the insufficient number of engines, the JuMo 210D was installed instead. The plane received four 7,92 mm MG-17 machine guns - 2 pieces in the wing and 2 pcs in the nose section of the fuselage.

The Bf-109D was an "intermediate" modification, while designers awaiting enhanced DB-601 engine soon to become available. In 1939, some of these machines were used as night fighters, while the rest were used primary as trainers. Few pieces were sold to Hungary and Switzerland.

## НЕОБХІДНІ ФАРБИ \ REQUIRED PAINTS

|  |   |   |   |   |   |   |  |
|--|---|---|---|---|---|---|--|
| <b>A</b> Mr.Color C60<br>AK RC265<br>RLM 02 Grau     | <b>B</b> Mr.Color C62<br>AK RC004<br>RLM 21 Weiss | <b>C</b> Mr.Color C115<br>AK RC274<br>RLM 05 Hellblau     | <b>D</b> Mr.Color C18<br>AK RC274<br>RLM 70 Schwarzgrun | <b>E</b> Mr.Color C6<br>AK RC012<br>Green                     | <b>F</b> Mr.Color C114<br>AK RC006<br>RLM23 Red         | <b>G</b> Mr.Color C17<br>AK RC275<br>RLM 71 Dunkelgrun            | <b>H</b> Mr.Met.Color MC218<br>AK RC020<br>Aluminium |
| <b>I</b> Mr.Met.Color MC214<br>AK RC015<br>Gun Metal | <b>J</b> Mr.Color C41<br>AK RC067<br>Red Brown    | <b>K</b> Mr.Color C33<br>AK RC001<br>Flat Black           | <b>L</b> Mr.Color C137<br>AK RC022<br>Rubber Black      | <b>M</b> Mr.Met.Color MC213<br>AK Xtr.Met.- AK476<br>Steel    | <b>N</b> Mr.Color C116<br>AK RC273<br>RLM 66 Black Gray | <b>O</b> Mr.Met.Color MC211<br>AK Xtr.Met.- AK477<br>Chrom Silver | <b>P</b> Mr.Color C45<br>AK RC046<br>Ivory           |
| <b>Q</b> Mr.Color C320<br>AK RC269<br>RLM 62 Grün    | <b>R</b> Mr.Color C132<br>AK RC084<br>Sand        | <b>S</b> Mr.Color C61<br>AK Xtr.Met.- AK484<br>Burnt Iron | <b>T</b> Mr.Color C48<br>AK RC007<br>Yellow             | <b>U</b> Mr.Color C60<br>AK RC270 or RC265<br>RLM 63 Hellgrau | <b>V</b> Mr.Color C22<br>AK RC268<br>RLM 61 Dunkelbraun |   |  |

## УМОВНІ СИМВОЛИ \ USED SYMBOLS

|  |  |  |  |  |                                |
|--|--|--|--|--|--------------------------------|
| <b>1</b> ЕТАПИ ЗБИРАННЯ<br>STAGES OF ASSEMBLY          | <b>A1</b> НОМЕР ДЕТАЛІ<br>PART NUMBER                | <b>1</b> ОКРЕМІ ДЕТАЛІ<br>SEPARATE DETAILS | <b>1</b> НАКЛЕЇТИ ДЕКАЛИ<br>APPLY DECALS | <b>1</b> НАКЛЕЇТИ МАСКУ<br>APPLY THE ADHESIVE MASK | <b>?</b> НА ВИБІР<br>OPTIONAL  |
| <b>A</b> ВАРІАНТИ ДЛЯ ЗБИРАННЯ<br>VARIANTS OF ASSEMBLY | <b>S</b> КЛЕЇТИ НА СУПЕРКЛЕЙ<br>GLUE ON "SUPER GLUE" | <b>X</b> НЕ КЛЕЇТИ<br>DON'T GLUE           | <b>H</b> ЗРОБИТИ ОТВІР<br>MAKE A HOLE    | <b>K</b> ВІДРІЗАТИ НОЖЕМ<br>DETACH WITH KNIFE      | <b>A</b> ФАРБУВАТИ<br>TO PAINT |

Модель вироблена за технологією «short run» і призначена для досвідчених моделістів

This model is produced using short run technology, designed for experienced modelers



# КОМПЛЕКТНІСТЬ / COMPLETE SET

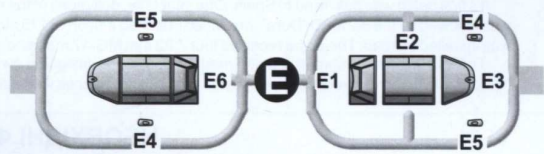
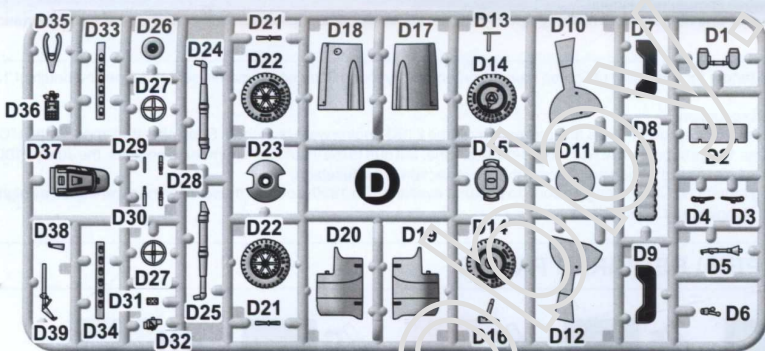
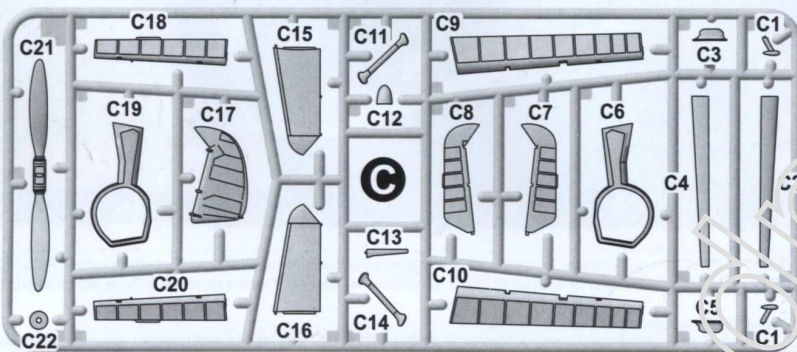
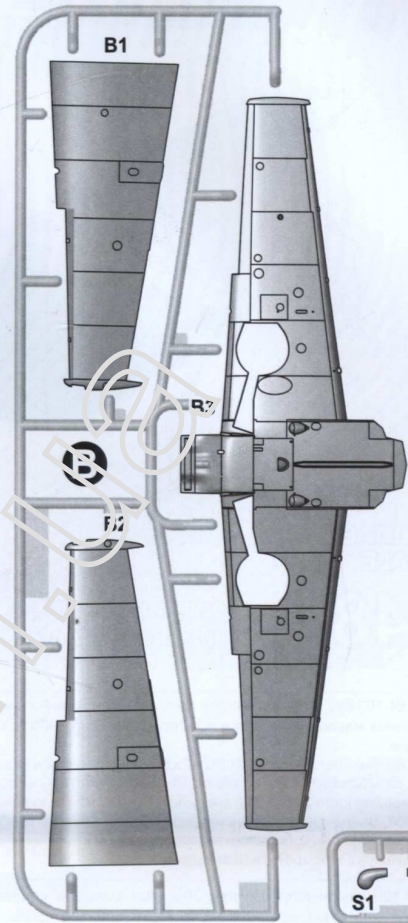
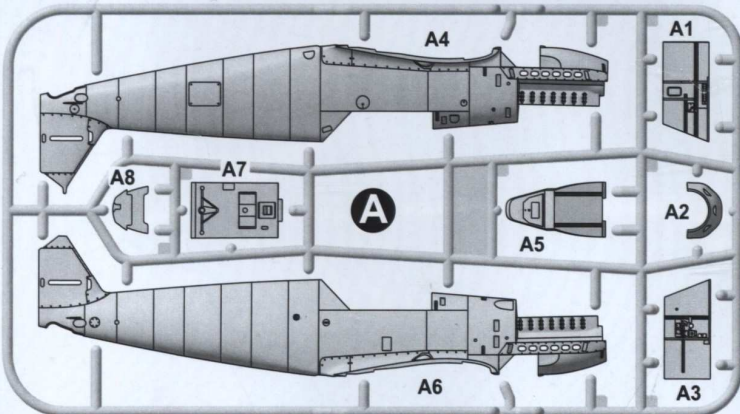

ФОТОЕТЧ ДЛЯ ЗБИРАННЯ МОДЕЛІ  
PHOTO-ETCHED SHEET FOR ASSEMBLY OF MODEL

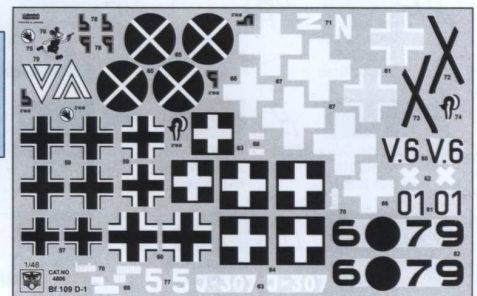

ДВІ ДЕКАЛІ ДЛЯ ШІСТЬОХ  
ВАРІАНТІВ ЗАБАРВЛЕННЯ  
TWO DECALS FOR SIX  
VERSIONS OF COLOURING

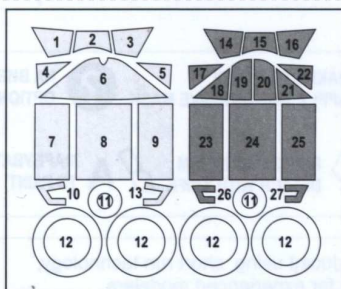
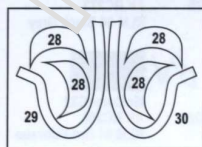
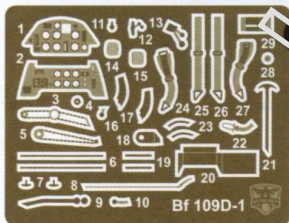

МАСКИ ДЛЯ  
ФАРБУВАННЯ  
MASKS FOR  
PAINTING

ЗОВНІ  
OUTSIDE  
ВСЕРЕДИНІ  
INSIDE

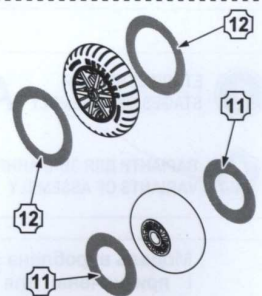
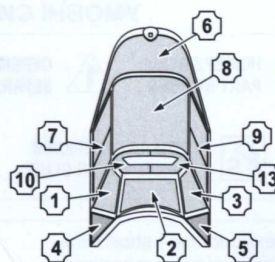
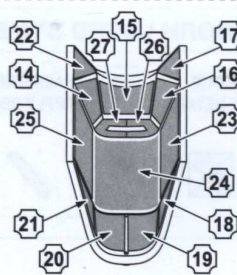



# СХЕМА ЗБИРАННЯ / THE SCHEME OF ASSEMBLY

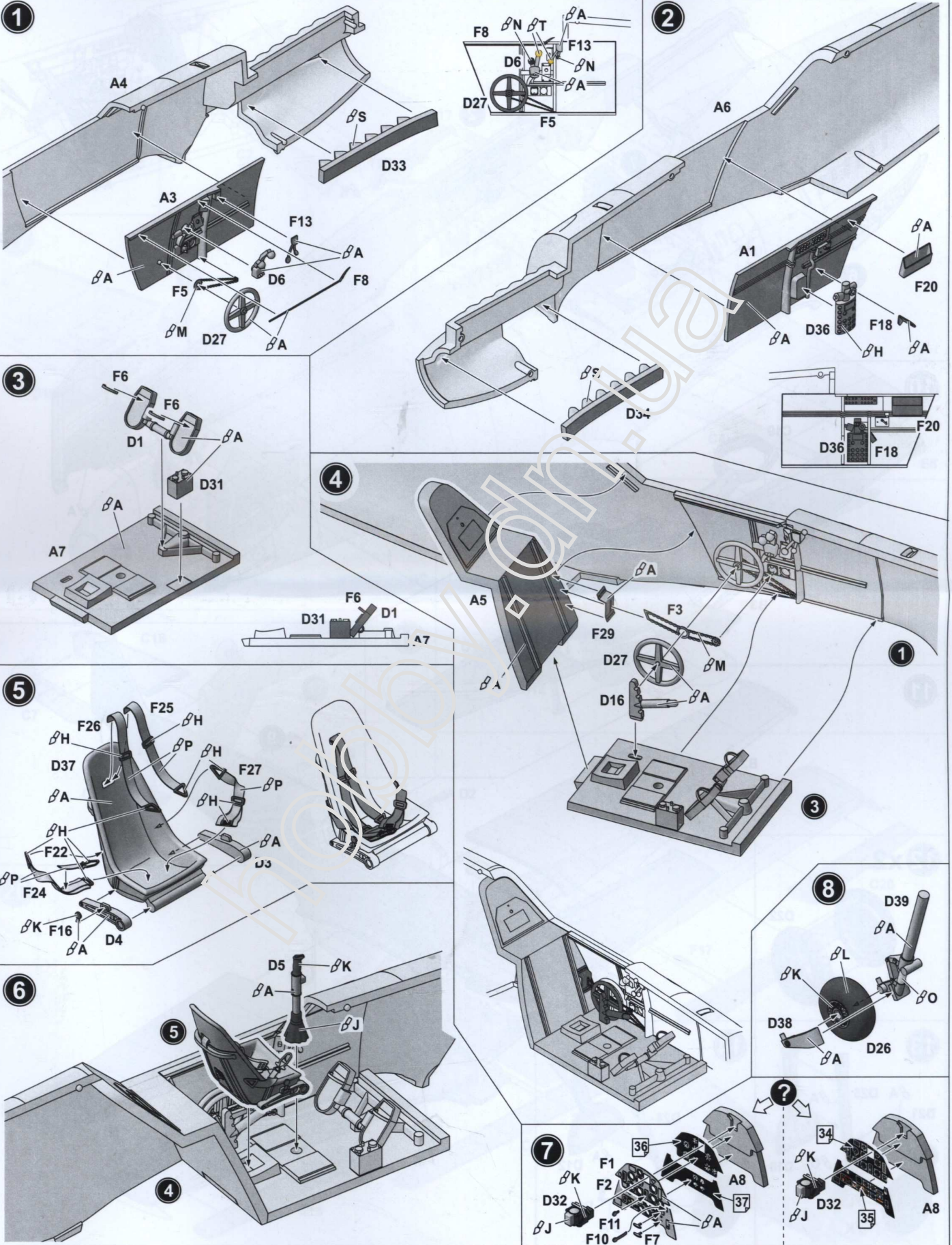



# СХЕМА ЗБИРАННЯ / THE SCHEME OF ASSEMBLY

9

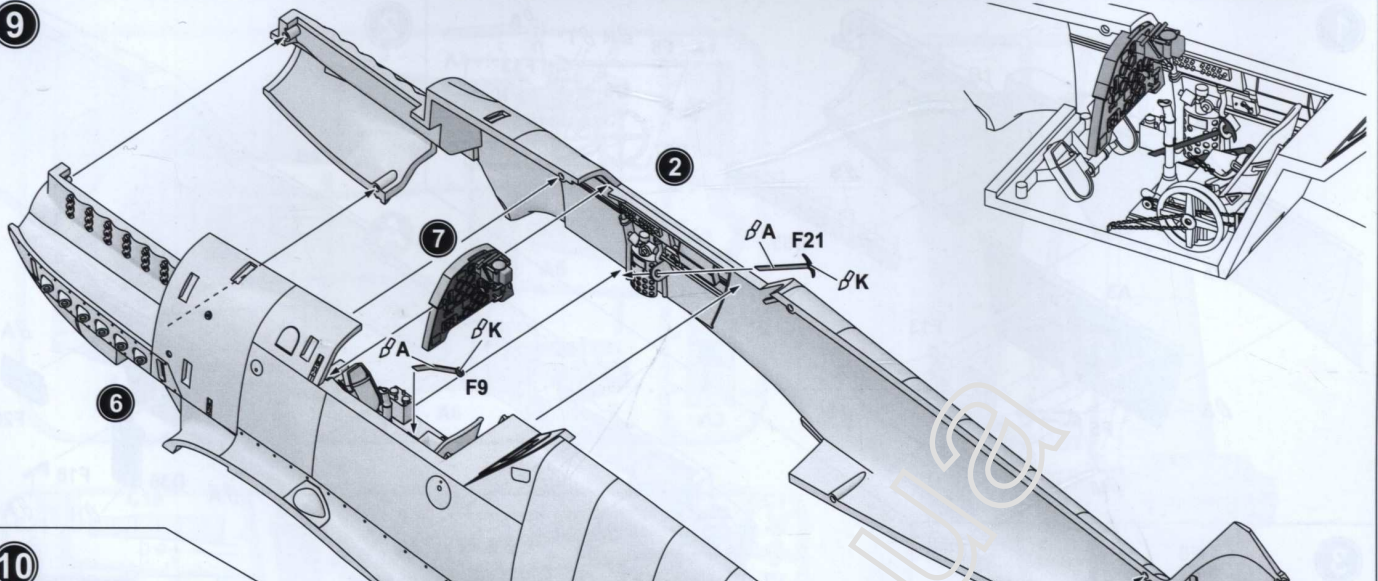

10

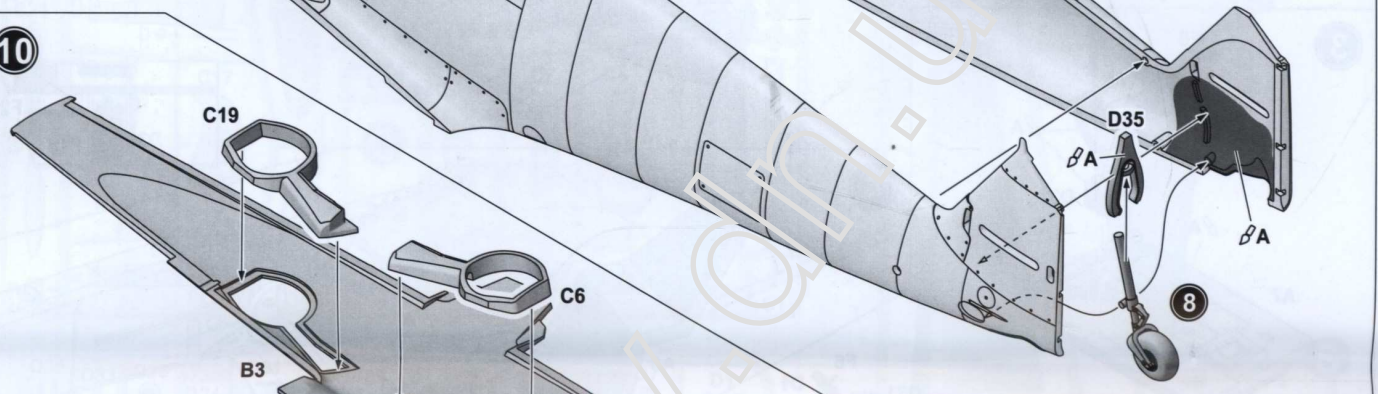

11

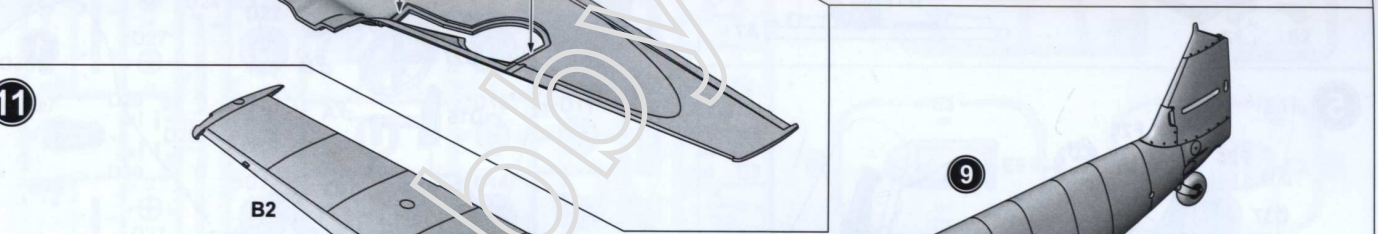

12 x2



13

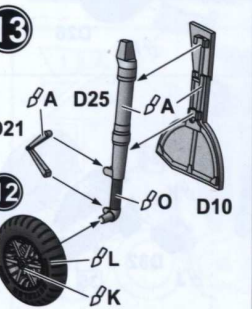

14

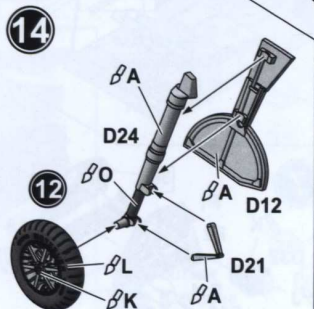

9

10

B1



# СХЕМА ЗБИРАННЯ / THE SCHEME OF ASSEMBLY

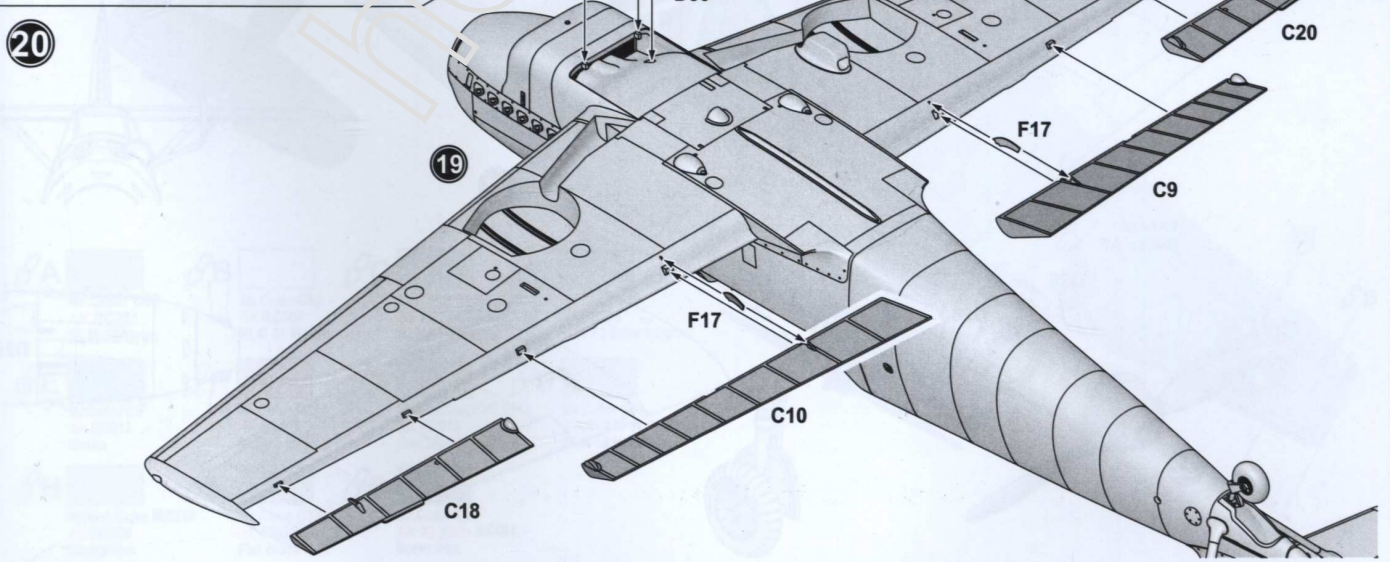
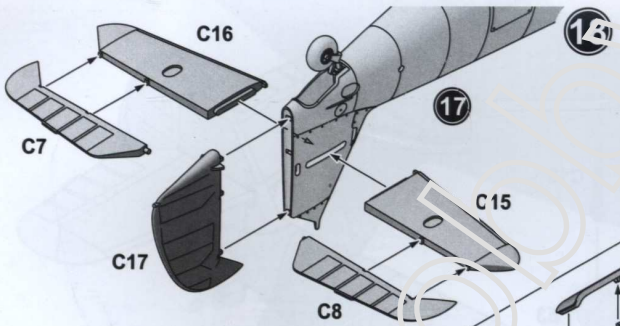
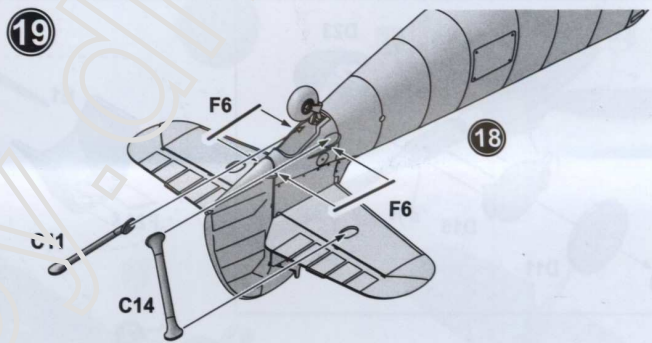
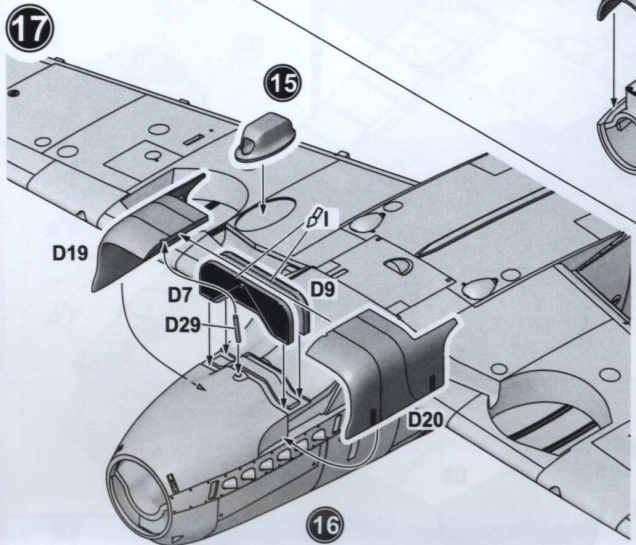
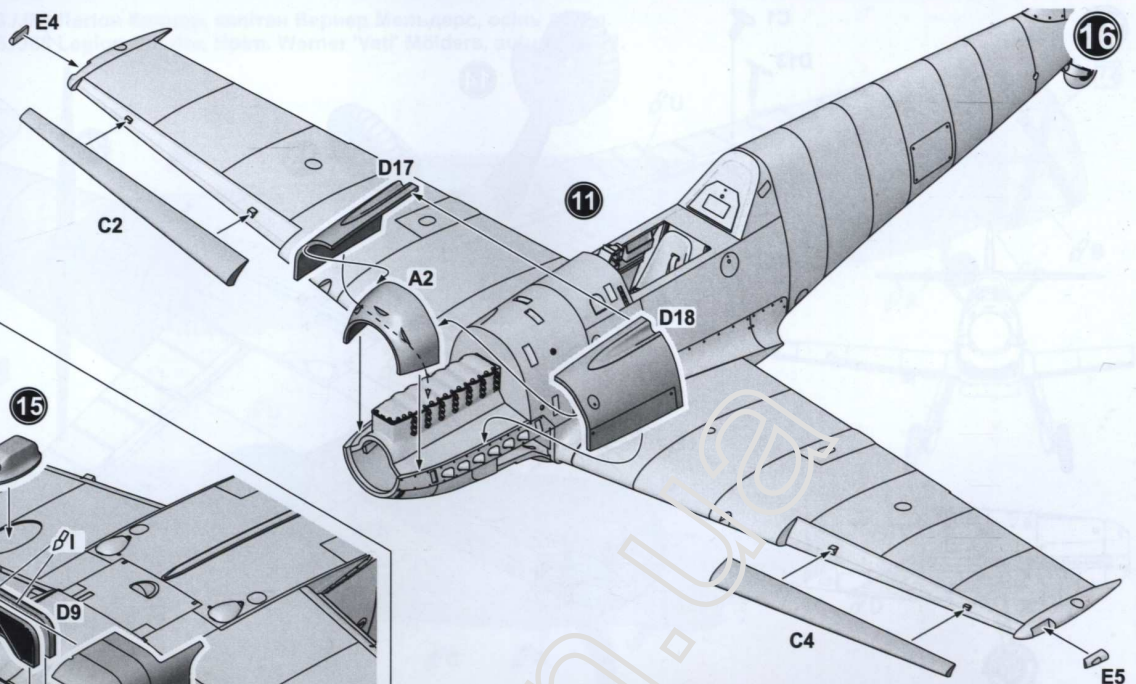
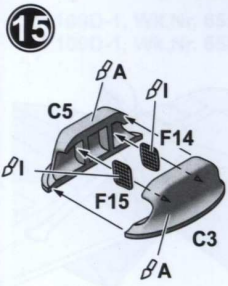



# СХЕМА ЗБИРАННЯ / THE SCHEME OF ASSEMBLY

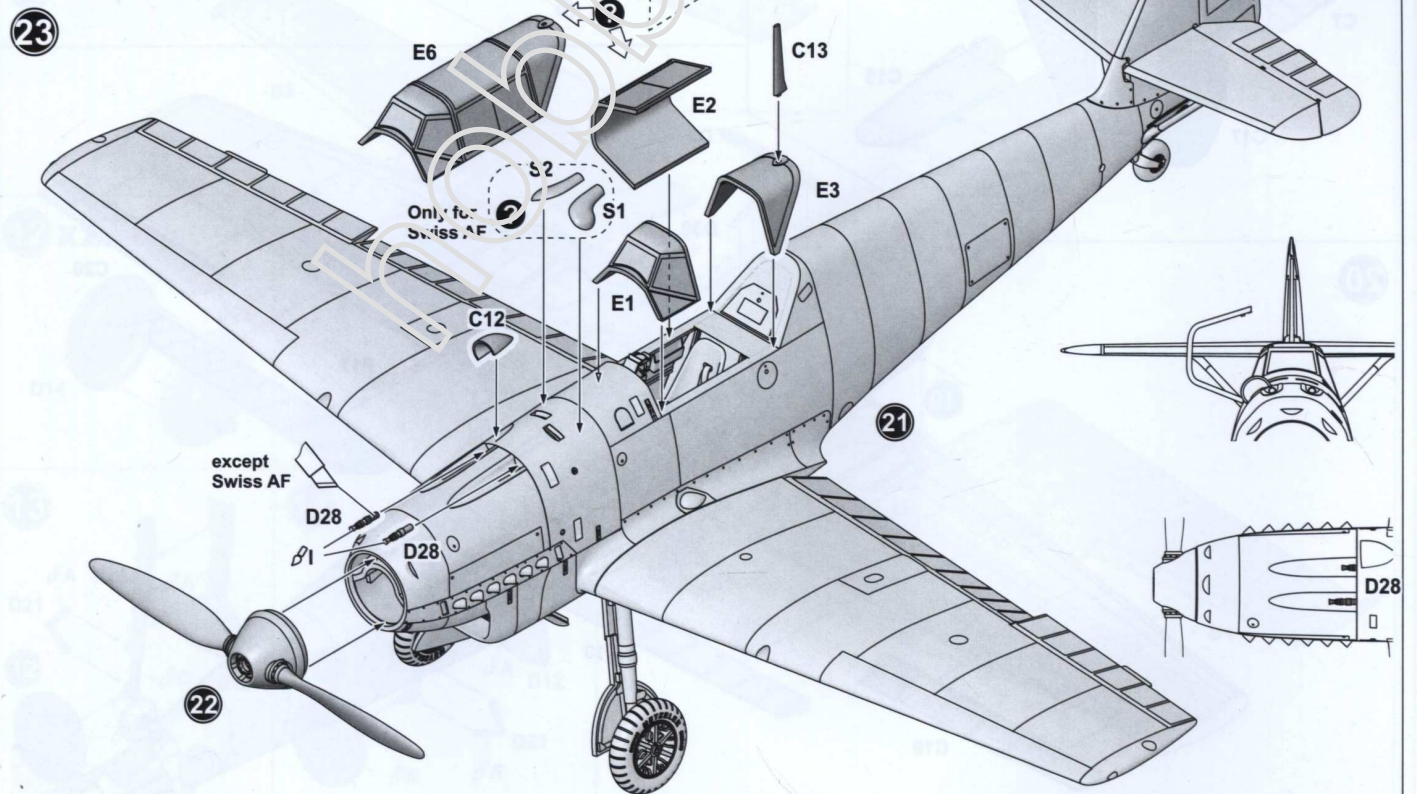
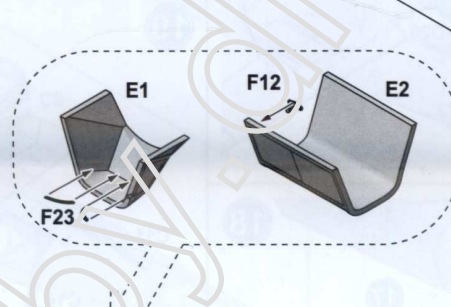
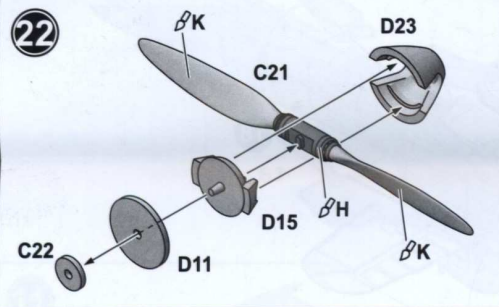
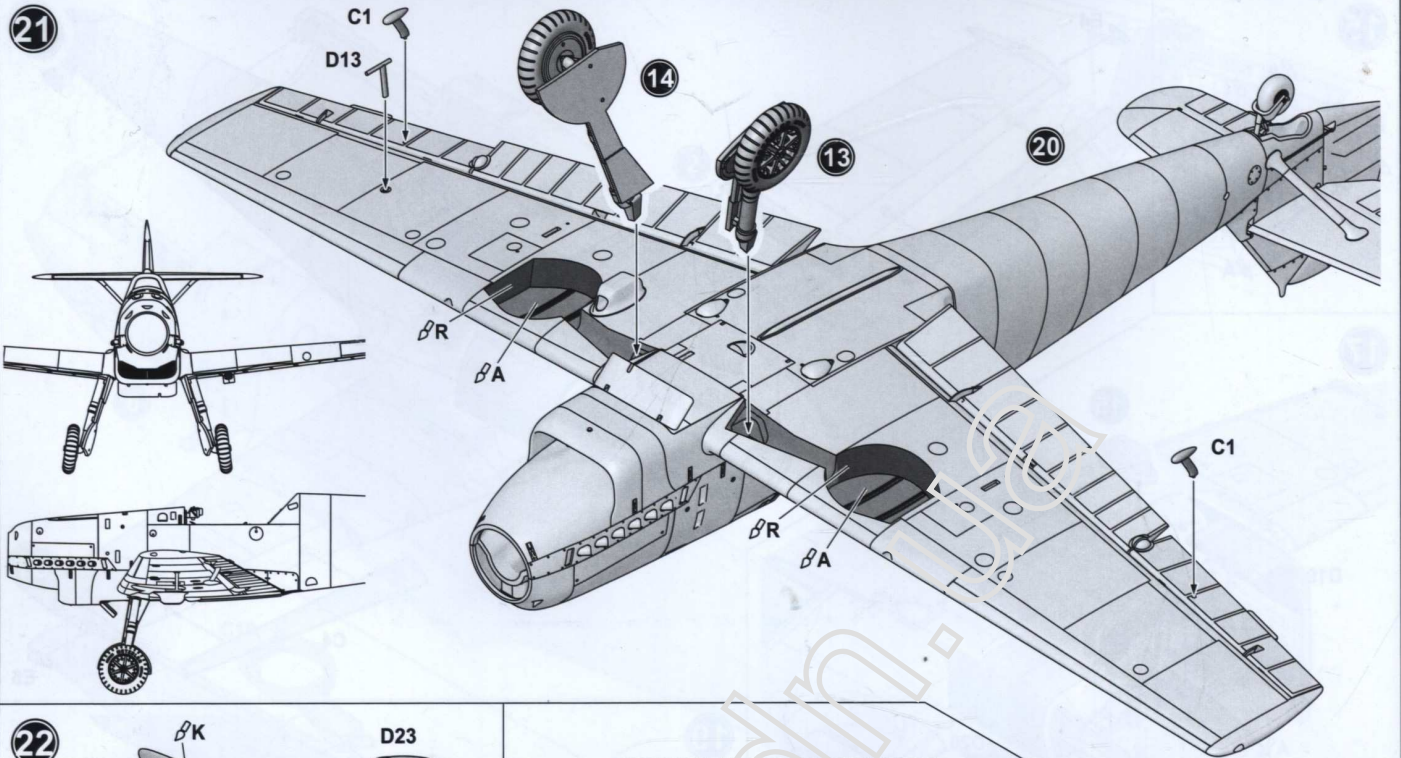





# СХЕМА РОЗФАРБУВАННЯ / PAINTING SCHEME

Bf.109D-1, лейтенант Йоахім Бонер, Хаге, Німеччина, 1940 р.  
Bf.109D-1, Lt. Joachim Böhner, Hage, Deutschland, 1940.

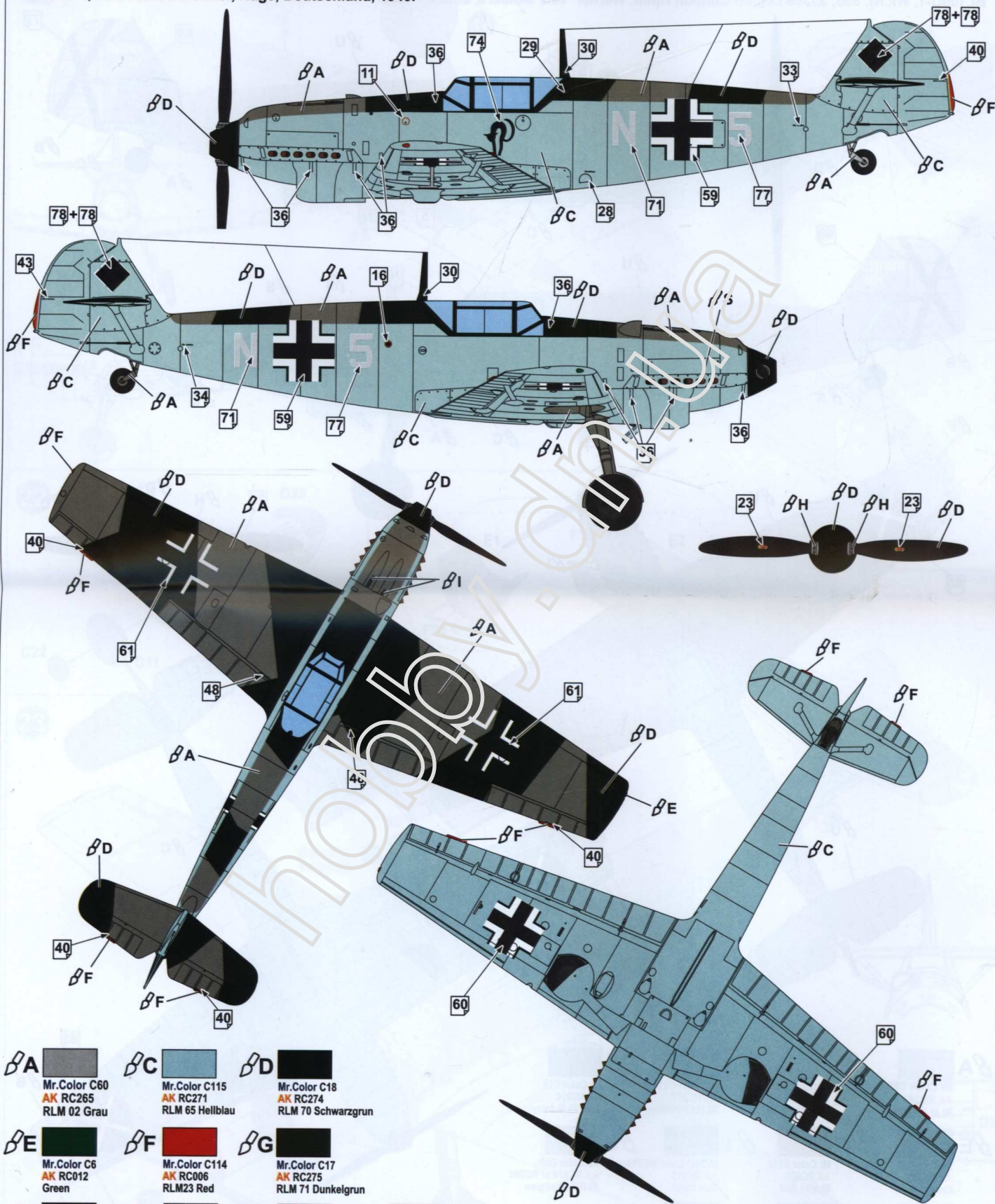

- |   |  |  |   |
|---|--|--|---|
| <b>A</b>                                    | <b>C</b>                                     | <b>D</b>                                       |   |
| Mr.Color C60<br>AK RC265<br>RLM 02 Grau     | Mr.Color C115<br>AK RC271<br>RLM 65 Hellblau | Mr.Color C18<br>AK RC274<br>RLM 70 Schwarzgrun |   |
| <b>E</b>                                    | <b>F</b>                                     | <b>G</b>                                       |   |
| Mr.Color C6<br>AK RC012<br>Green            | Mr.Color C114<br>AK RC006<br>RLM23 Red       | Mr.Color C17<br>AK RC275<br>RLM 71 Dunkelgrun  |   |
| <b>I</b>                                    | <b>H</b>                                     | <b>K</b>                                       | <b>S</b>  |
| Mr.Met.Color MC214<br>AK RC015<br>Gun Metal | Mr.Met.Color MC218<br>AK RC020<br>Aluminium  | Mr.Color C33<br>AK RC001<br>Flat Black         | Mr.Color C61<br>AK Xtr.Met.-AK484<br>Burnt Iron |





# СХЕМА РОЗФАРБУВАННЯ / PAINTING SCHEME

Bf.109D-1, 2./JGr 176, Габлінген, Німеччина, серпень 1939р.  
Bf.109D-1, 2./JGr 176, Gablingen, Deutschland, August 1939.



- |   |  |   |   |
|---|--|---|---|
| <b>βA</b>                                   | <b>βC</b>                                    | <b>βD</b>   |   |
| Mr.Color C60<br>AK RC265<br>RLM 02 Grau     | Mr.Color C115<br>AK RC271<br>RLM 65 Hellblau | Mr.Color C18<br>AK RC274<br>RLM 70 Schwarzgrun    |   |
| <b>βE</b>                                   | <b>βF</b>                                    | <b>βI</b>   | <b>βG</b>                                     |
| Mr.Color C6<br>AK RC012<br>Green            | Mr.Color C114<br>AK RC006<br>RLM23 Red       | Mr.Met.Color MC214<br>AK RC015<br>Gun Metal       | Mr.Color C17<br>AK RC275<br>RLM 71 Dunkelgrun |
| <b>βH</b>                                   | <b>βK</b>                                    | <b>βS</b>   | <b>βT</b>                                     |
| Mr.Met.Color MC218<br>AK RC020<br>Aluminium | Mr.Color C33<br>AK RC001<br>Flat Black       | Mr.Color C61<br>AK Xtr.Met. - AK484<br>Burnt Iron | Mr.Color C48<br>AK RC007<br>Yellow            |



# СХЕМА РОЗФАРБУВАННЯ / PAINTING SCHEME

Bf.109D-1, V.601, Варпалота, Угорщина, 1943 рік.  
Bf.109D-1, V.601, Varpalota, Hungary, 1943.

|           |   |           |  |           |  |           |  |
|-----------|---|-----------|--|-----------|--|-----------|--|
| <b>βA</b> | Mr.Color C60<br>AK RC265<br>RLM 02 Grau | <b>βB</b> | Mr.Color C62<br>AK RC004<br>RLM 21 Weiss         | <b>βC</b> | Mr.Color C115<br>AK RC271<br>RLM 65 Hellblau         | <b>βD</b> | Mr.Color C18<br>AK RC274<br>RLM 70 Schwarzgrun |
| <b>βE</b> | Mr.Color C6<br>AK RC012<br>Green        | <b>βF</b> | Mr.Color C114<br>AK RC006<br>RLM23 Red           | <b>βU</b> | Mr.Color C60<br>AK RC270 or RC265<br>RLM 63 Hellgrau | <b>βH</b> | Mr.Met.Color MC218<br>AK RC020<br>Aluminium    |
| <b>βK</b> | Mr.Color C33<br>AK RC001<br>Flat Black  | <b>βS</b> | Mr.Color C61<br>AK Xtr.Met.- AK484<br>Burnt Iron | <b>βT</b> | Mr.Color C48<br>AK RC007<br>Yellow                   | <b>βV</b> | Mr.Color C22<br>AK RC268<br>RLM 61 Dunkelbraun |
|           |   | <b>βQ</b> | Mr.Color C30<br>AK RC269<br>RLM 62 Grün          |           |  |           |  |



# СХЕМА РОЗФАРБУВАННЯ / PAINTING SCHEME

Bf.109D-1, W.Nr. 2621, Jgr 102, капітан Йоганнес Генцен, Шпайердорф, листопад 1939р.  
Bf.109D-1, W.Nr. 2621, Jgr 102, Hptm. Johannes Gentzen, Lachen-Spreyerdorf, November 1939.



- |   |  |  |  |
|---|--|--|--|
| <b>A</b>                                    | <b>C</b>                                     | <b>D</b>                                       |  |
| Mr.Color C60<br>AK RC265<br>RLM 02 Grau     | Mr.Color C115<br>AK RC271<br>RLM 65 Hellblau | Mr.Color C18<br>AK RC274<br>RLM 70 Schwarzgrun |  |
| <b>E</b>                                    | <b>F</b>                                     | <b>G</b>                                       |  |
| Mr.Color C6<br>AK RC012<br>Green            | Mr.Color C114<br>AK RC006<br>RLM23 Red       | Mr.Color C17<br>AK RC275<br>RLM 71 Dunkelgrun  |  |
| <b>I</b>                                    | <b>H</b>                                     | <b>K</b>                                       | <b>S</b>   |
| Mr.Met.Color MC214<br>AK RC015<br>Gun Metal | Mr.Met.Color MC218<br>AK RC020<br>Aluminium  | Mr.Color C33<br>AK RC001<br>Flat Black         | Mr.Color C61<br>AK Xtr.Met.- AK484<br>Burnt Iron |



# СХЕМА РОЗФАРБУВАННЯ / PAINTING SCHEME

Bf.109D-1, J-307, W.Nr. 2302, Швейцарія, осінь 1944р.  
Bf.109D-1, J-307, W.Nr. 2302, Switzerland, autumn 1944.

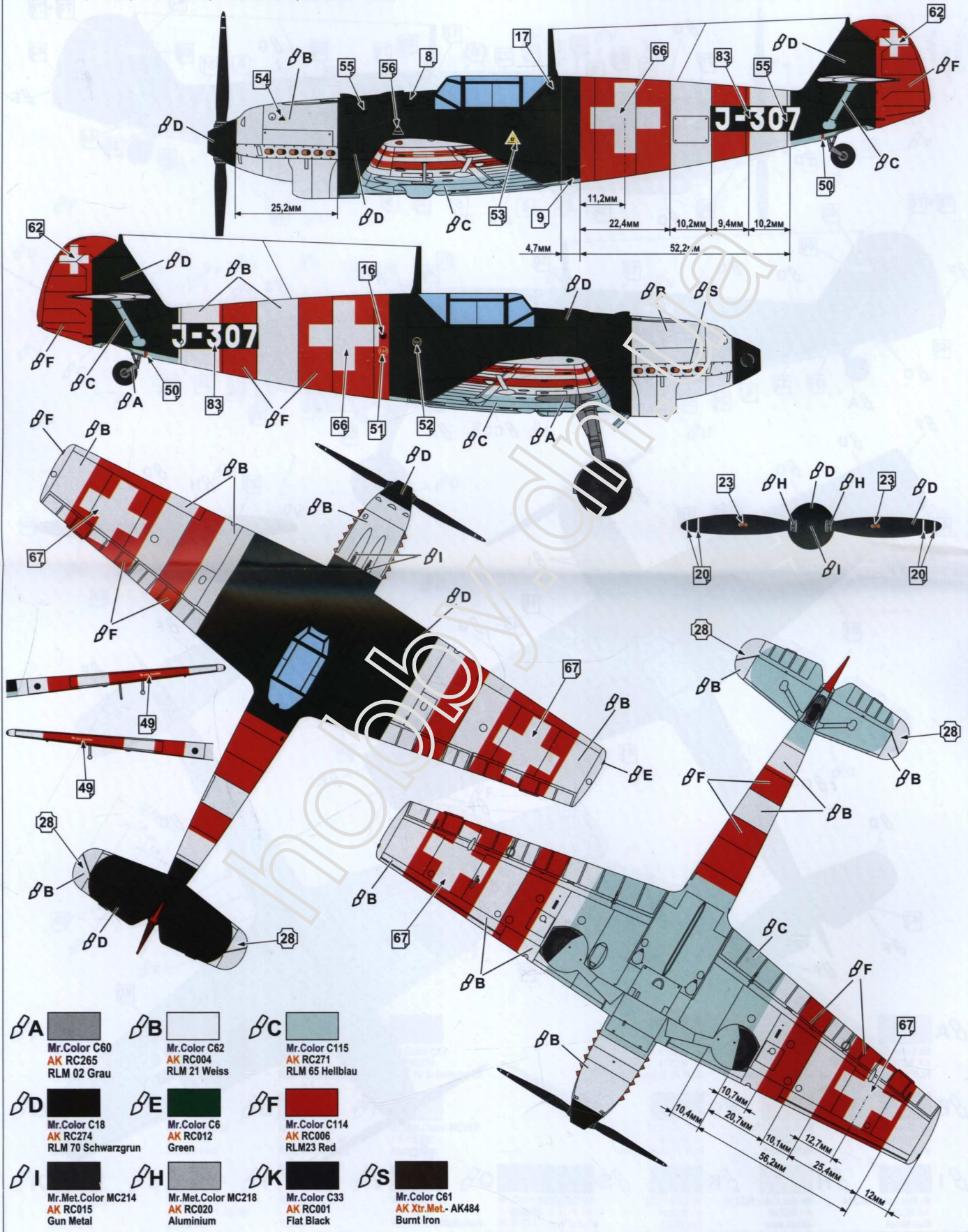

- |    |  |    |   |    |  |
|----|--|----|---|----|--|
| βA | Mr.Color C60<br>AK RC265<br>RLM 02 Grau        | βB | Mr.Color C62<br>AK RC004<br>RLM 21 Weiss    | βC | Mr.Color C115<br>AK RC271<br>RLM 65 Hellblau     |
| βD | Mr.Color C18<br>AK RC274<br>RLM 70 Schwarzgrun | βE | Mr.Color C6<br>AK RC012<br>Green            | βF | Mr.Color C114<br>AK RC006<br>RLM23 Red           |
| βI | Mr.Met.Color MC214<br>AK RC015<br>Gun Metal    | βH | Mr.Met.Color MC218<br>AK RC020<br>Aluminium | βK | Mr.Color C33<br>AK RC001<br>Flat Black           |
|    |  |    |   | βS | Mr.Color C61<br>AK Xtr.Met.- AK484<br>Burnt Iron |