



E-152A

CAT.NO.72028



МАСШТАБ
SCALE

1/72

РОЗМАХ КРИЛА \ SPAN: 118 мм \ mm
ДОВЖИНА \ LENGTH: 264 мм \ mm
КІЛЬКІСТЬ ДЕТАЛЕЙ \ PARTS: 145 шт \ pieces

ЗБІРНА МОДЕЛЬ \ ЛІМІТОВАНИЙ ВИПУСК
PLASTIC MODEL KIT \ LIMITED EDITION

UA

Подальшим розвитком перехоплювача E-150 в ОКБ-156 став E-152 і E-152A. Літак E-152 мав один двигун Р15-300. Побояючись можливої невдачі з цим двигуном конструктори спроектували другий варіант літака E-152A під два серійних двигуна Р11Ф-300 з максимальною тягою по 3880 кг і форсажною по 5740 кг.

Весь заділ другого E-150 був використаний для побудови літака E-152A. Крило за своїми геометричними розмірами і конструкцією був аналогічним крилу E-150. Аналогічними також були і консолі стабілізатора. Носові частини фюзеляжа перехоплювачів були ідентичні, проте конус, на відміну від конуса на E-150 був нерухомий. Подача повітря в двигун регулювалася рухом вперед-назад передньої частини конуса.

E-152A був розрахований на підвіску ракет К-9 з новою РЛС «ЦП-1» створеною в ОКБ «Алмаз». У зв'язку з установкою відпрацьованих двигунів Р11Ф-300 ця модифікація була підготовлена до випробування раніше за всіх літаків E-150 і E-152.

Перший політ був виконаний 10 липня 1959 р льотчиком випробувань Г.К. Мосоловим. Завершилися випробування 6 серпня 1960р. Було виконано 55 польотів, і тільки два із них з макетами ракет К-9.

Літак E-152A, продемонстрований на авіаційному святі 1961 р. в Ташіно, користувався пильною увагою експертів НАТО, які привласнили йому кодове найменування Flipper (ласт, плавець).

EN

The Ye-152 and Ye-152A were developed in the late 50's from the Ye-150 interceptor by OKB-156 Design team. Due to the fear of possible malfunctions in the Ye-150's R15-300 jet engine, the designers created second prototype under designation Ye-152A, powered by two R11F-300 engines, each having a maximum thrust of 3880 kgf or 5740 kgf on afterburner regime.

The whole groundwork of the second E-150 was used for the construction of E-152A. It's wing, vertical stabilizer and fin have the same geometrical dimensions and construction as the E-150 ones. The nose fuselage section was identical either, but the air intake cone of Ye-152A was not adjustable in comparison to E-150. The air intake regime was controlled by moving back and forward the front side wings.

The Ye-152A was designed for carrying K-9 guided missiles, using new "CP-1" radar system, created by "Almaz" Design Bureau. In connection with the installation of the reliable R11F-300 engines, the Ye-152A modification had been prepared for the test before all E-150 and E-152 aircrafts.

The maiden flight of Ye-152A was made on July 10, 1959 by G.K. Mosolov on the controls. Since the finalization of the flight tests in August 1960, the plane has performed in overall - 55 flights, and only 2 flights carrying dummies of K-9 missiles.

The Ye-152A was demonstrated on public in 1961 at the Tushino airfield, receiving the attention of NATO experts, giving him the reporting name - "Flipper" ("fin").

НЕОБХІДНІ ФАРБИ \ REQUIRED PAINTS

A HUMBROL 33 ЧОРНИЙ BLACK	B HUMBROL 64 СВІТЛО-СІРИЙ LIGHT GREY	C HUMBROL 131 ЗЕЛЕНИЙ MID GREEN	D HUMBROL 56 АЛЮМІНІЙ ALUMINIUM	E HUMBROL 191 ХРОМ. СРІБЛО CHROME SILVER	F HUMBROL 27004 ТЕМНО СТАЛЕВ. GUN METAL	G HUMBROL 19 ЧЕРВОНИЙ RED
I HUMBROL 32 СІРИЙ DARK GREY	H HUMBROL 130 БІЛИЙ WHITE SATIN	K HUMBROL 27003 ПОЛІРОВАНА СТАЛЬ POLISHED STEEL				

УМОВНІ СИМВОЛИ \ USED SYMBOLS

1 ЕТАПИ ЗБИРАННЯ STAGES OF ASSEMBLY	A1 НОМЕР ДЕТАЛІ PART NUMBER	1 ОКРЕМІ ДЕТАЛІ SEPARATE DETAILS	1 НАКЛЕЇТИ ДЕКАЛІ APPLY DECALS	A ФАРБУВАТИ УСІ ДЕТАЛІ PAINT ALL DETAILS	? НА ВИБІР OPTIONAL
A ВАРІАНТИ ДЛЯ ЗБИРАННЯ VARIANTS OF ASSEMBLY	S КЛЕЇТИ НА СУПЕРКЛЕЙ GLUE ON "SUPER GLUE"	X НЕ КЛЕЇТИ DON'T GLUE	H ЗРОБИТИ ОТВІР MAKE A HOLE	K ВІДРІЗАТИ НОЖЕМ DETACH WITH KNIFE	A ФАРБУВАТИ TO PAINT

Модель вироблена за технологією «short run» і призначена для досвідчених моделістів

This model is produced using short run technology, designed for experienced modelers

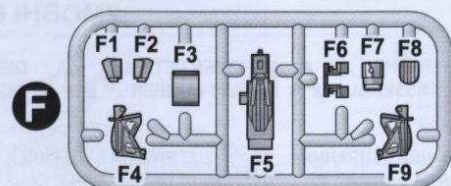
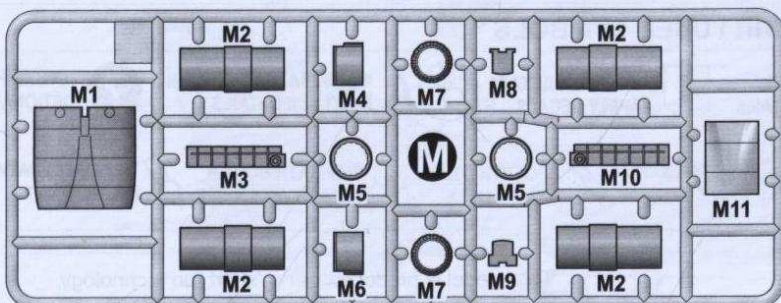
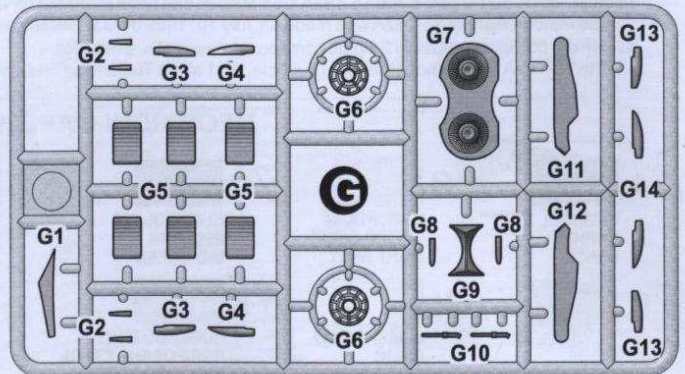
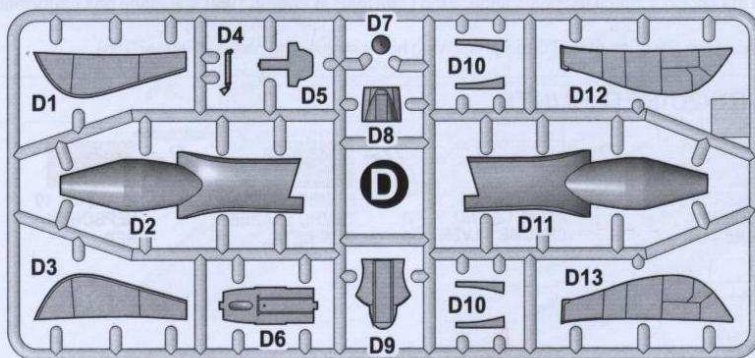
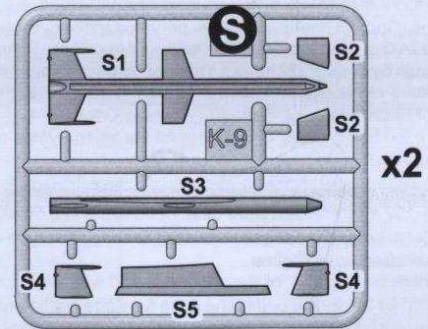
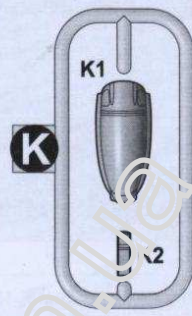
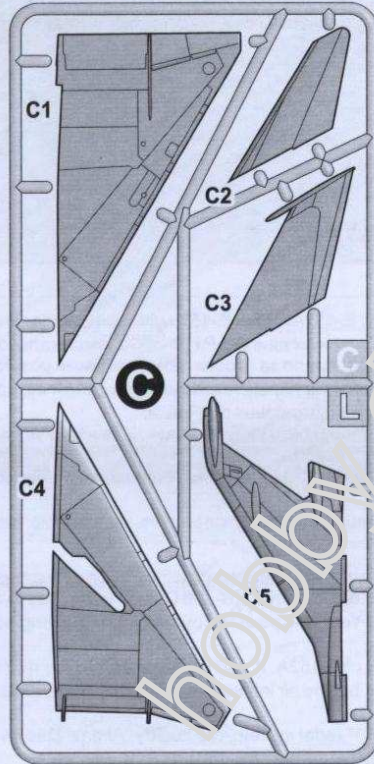
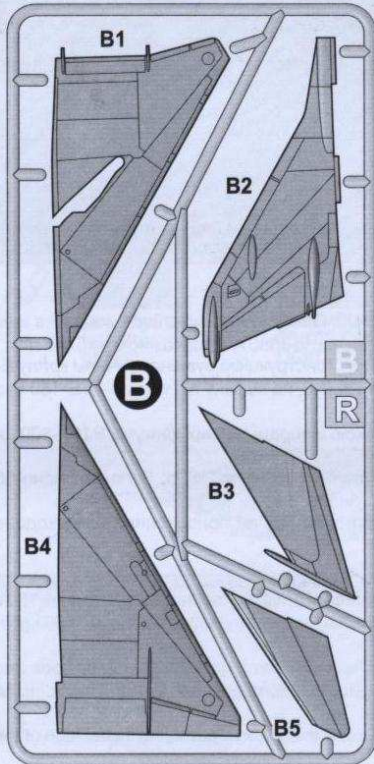
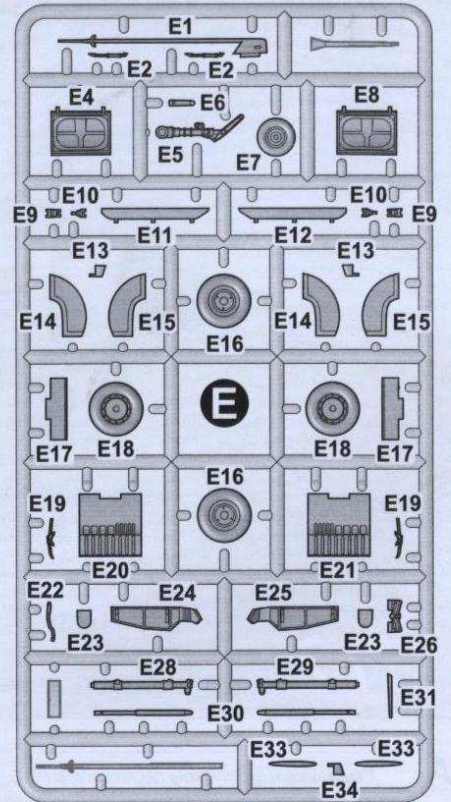
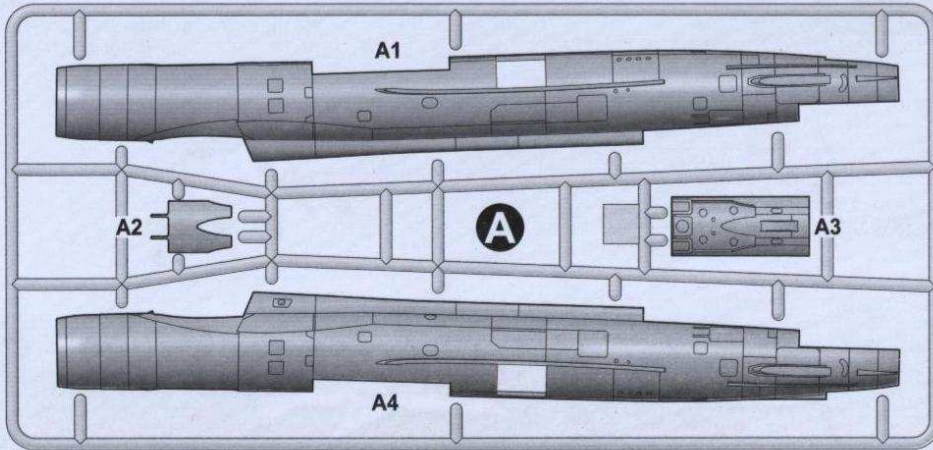

145 ДЕТАЛІ ДЛЯ ЗБИРАННЯ ОДНІЄЇ МОДЕЛІ
145 DETAILS FOR ASSEMBLY OF ONE MODEL



КОМПЛЕКТНІСТЬ / COMPLETE SET

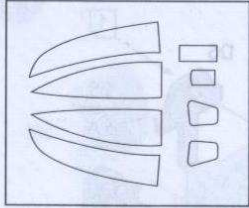

МАСКИ ДЛЯ ФАРБУВАННЯ
MASKS FOR PAINTING

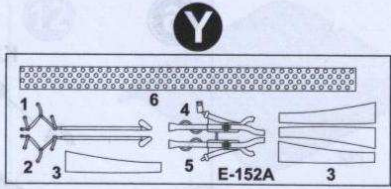

ОДИН ФОТОЕЧТ ДЛЯ ЗБИРАННЯ ОДНІЄЇ МОДЕЛІ
ONE PHOTO-ETCHED SHEET FOR ASSEMBLY OF ONE MODEL

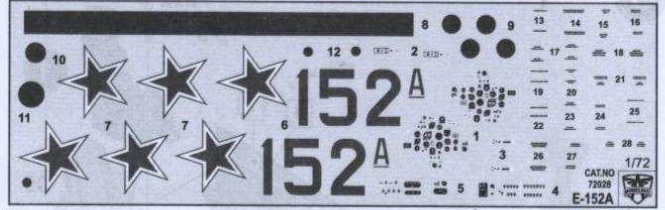

ОДНА ДЕКАЛЬ ДЛЯ ОДНОГО ВАРІАНТУ ЗАБАРВЛЕННЯ
ONE DECAL FOR ONE VERSION OF COLOURING

ВАРІАНТИ ДЛЯ ЗБИРАННЯ / VARIANTS OF ASSEMBLY

A

Перший етап випробування E-152A
First stage of Ye-152A tests

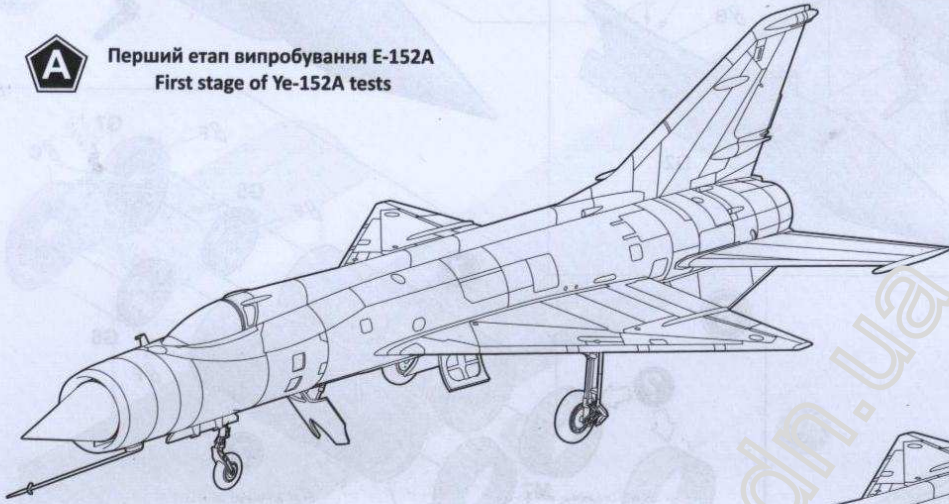

B

Випробування E-152A
з ракетним озброєнням
Tests of the Ye-152A
with missile's armament



1

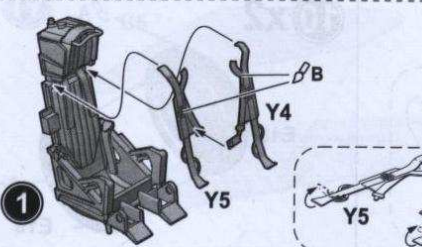
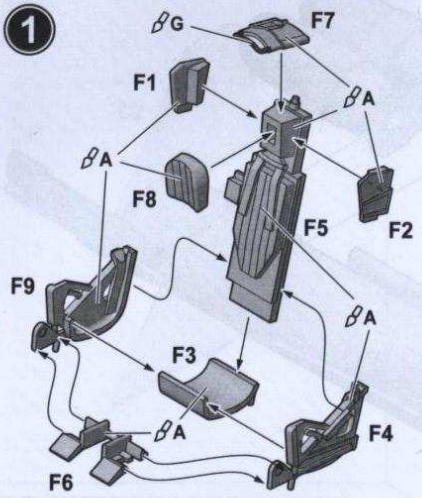

2

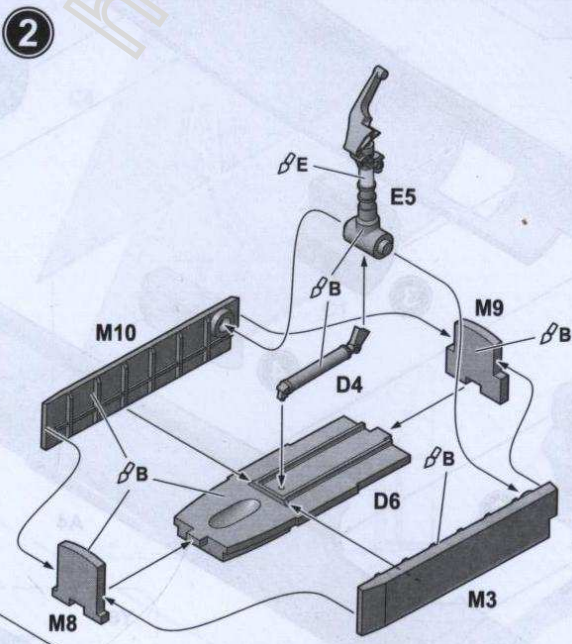

3

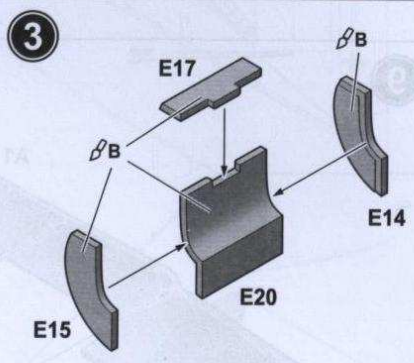

4





СХЕМА ЗБИРАННЯ / THE SCHEME OF ASSEMBLY



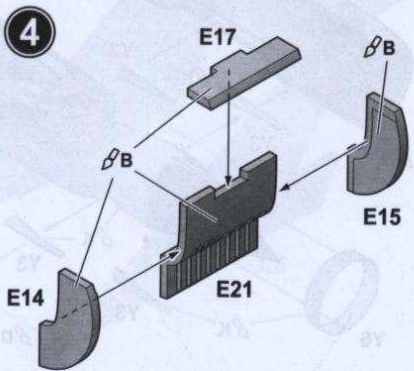

СХЕМА ЗБИРАННЯ / THE SCHEME OF ASSEMBLY

11

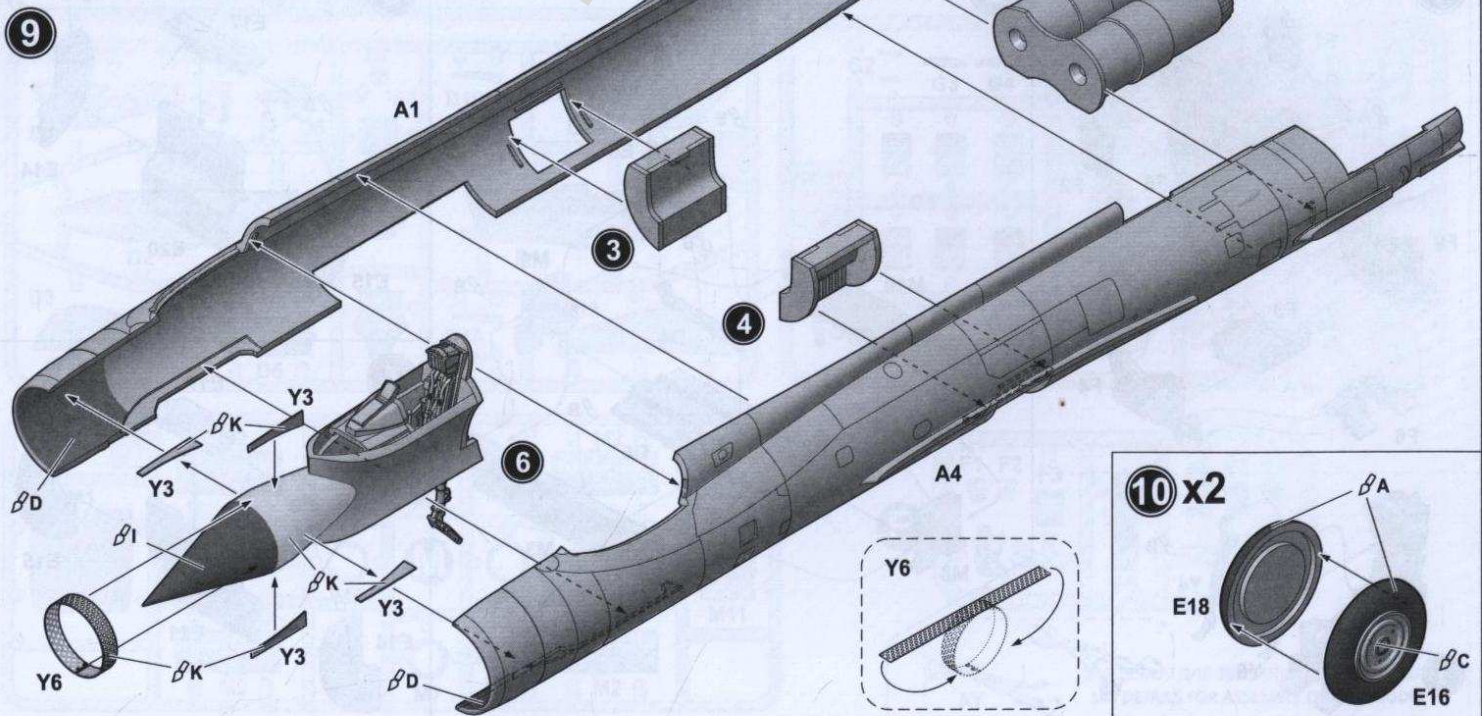
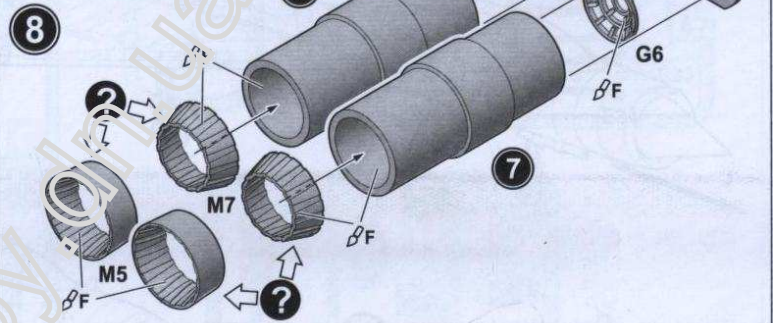
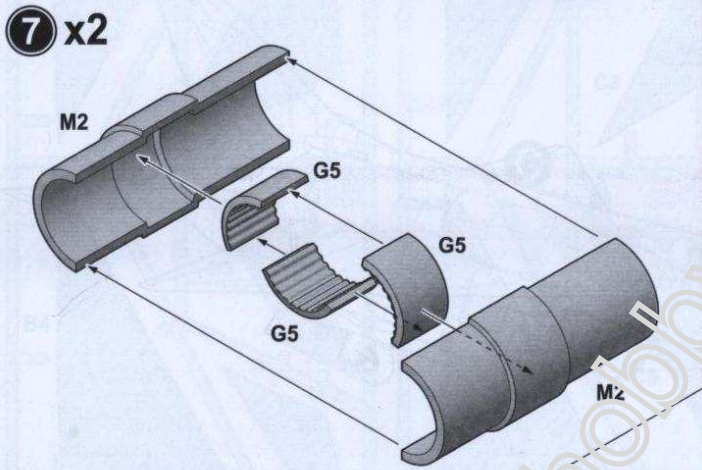
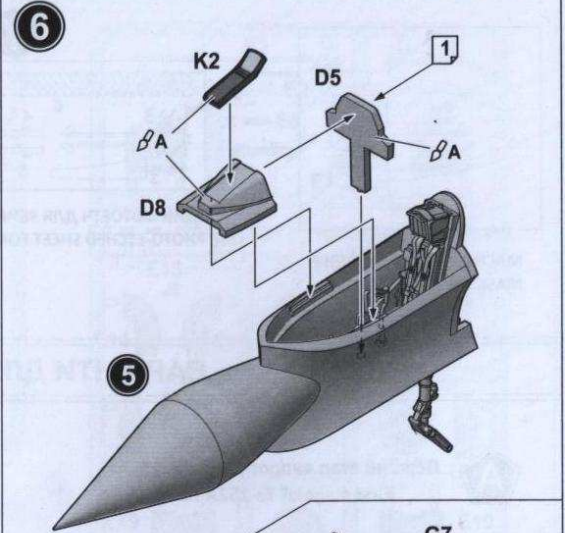
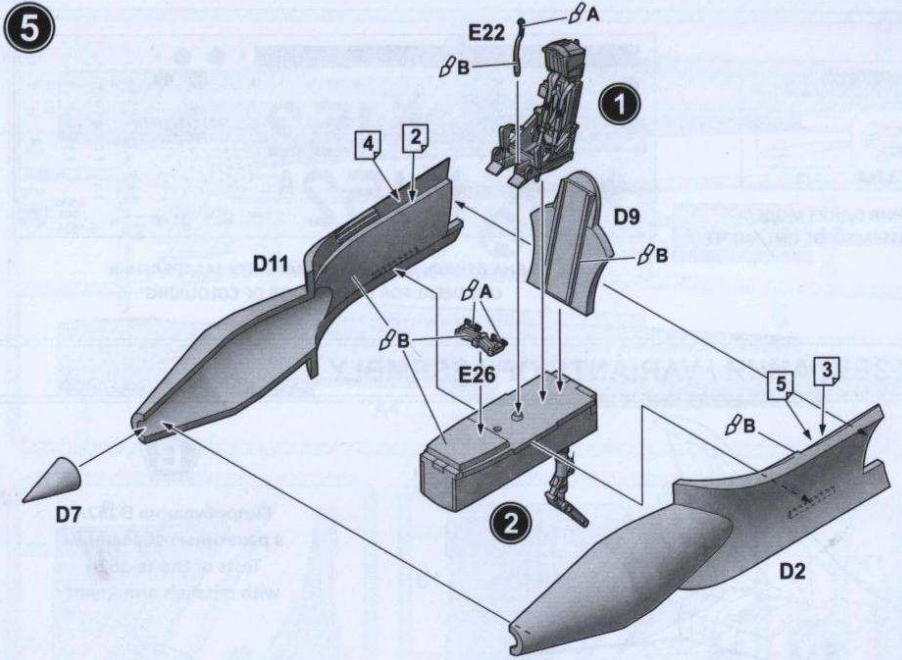
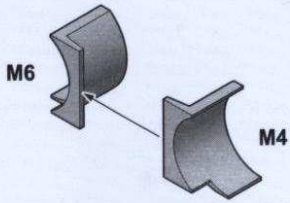

12

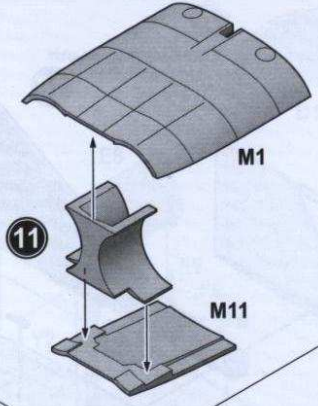

13

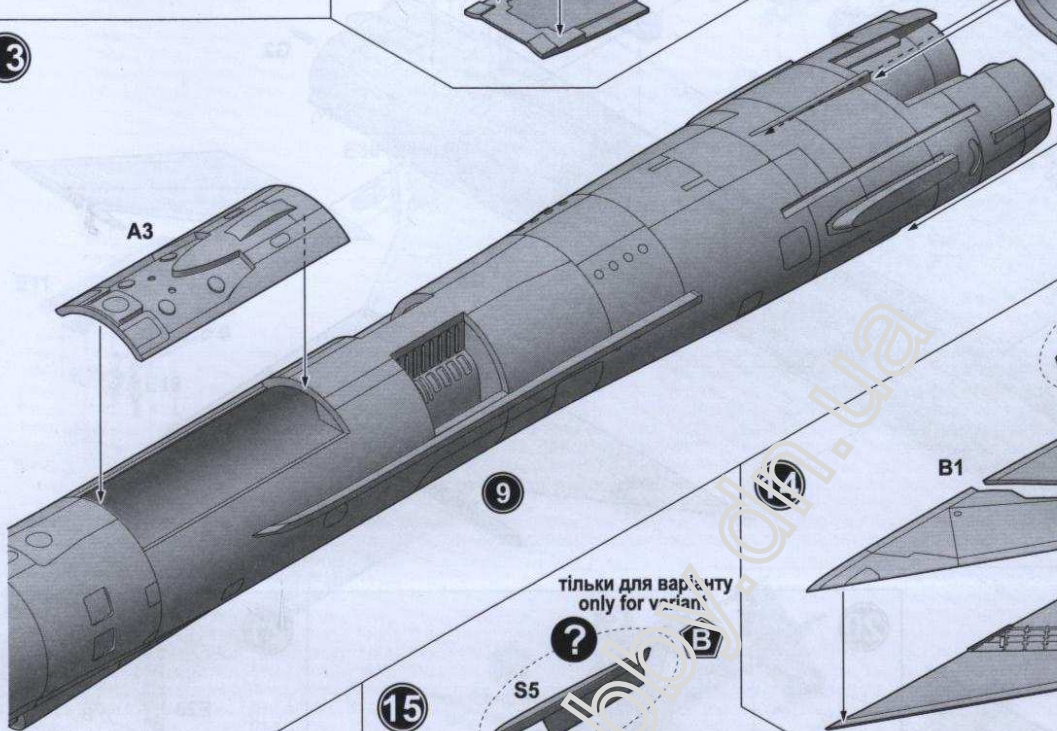

тільки для варіанту B
only for variant B

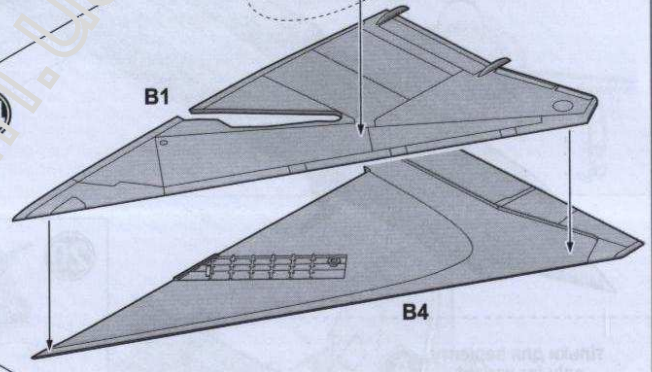

16

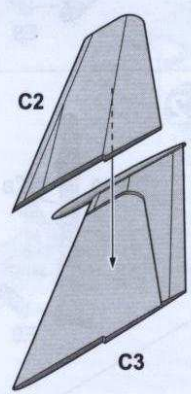

15

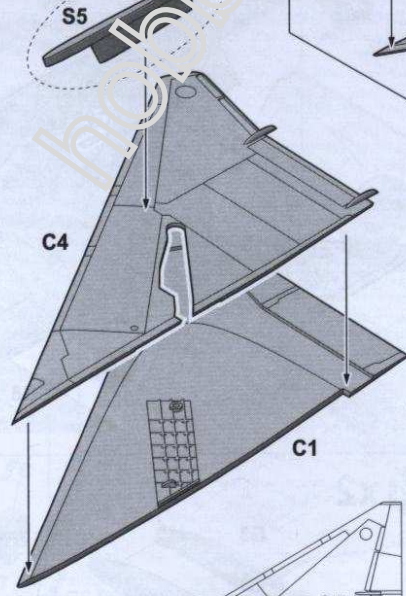

17

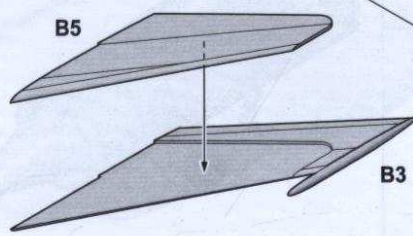

18





СХЕМА ЗБИРАННЯ / THE SCHEME OF ASSEMBLY

19

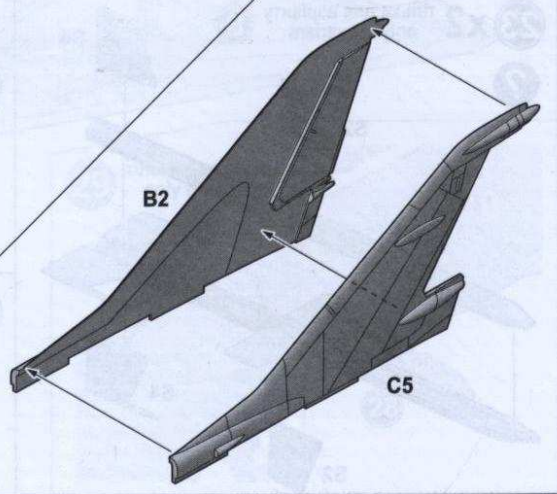
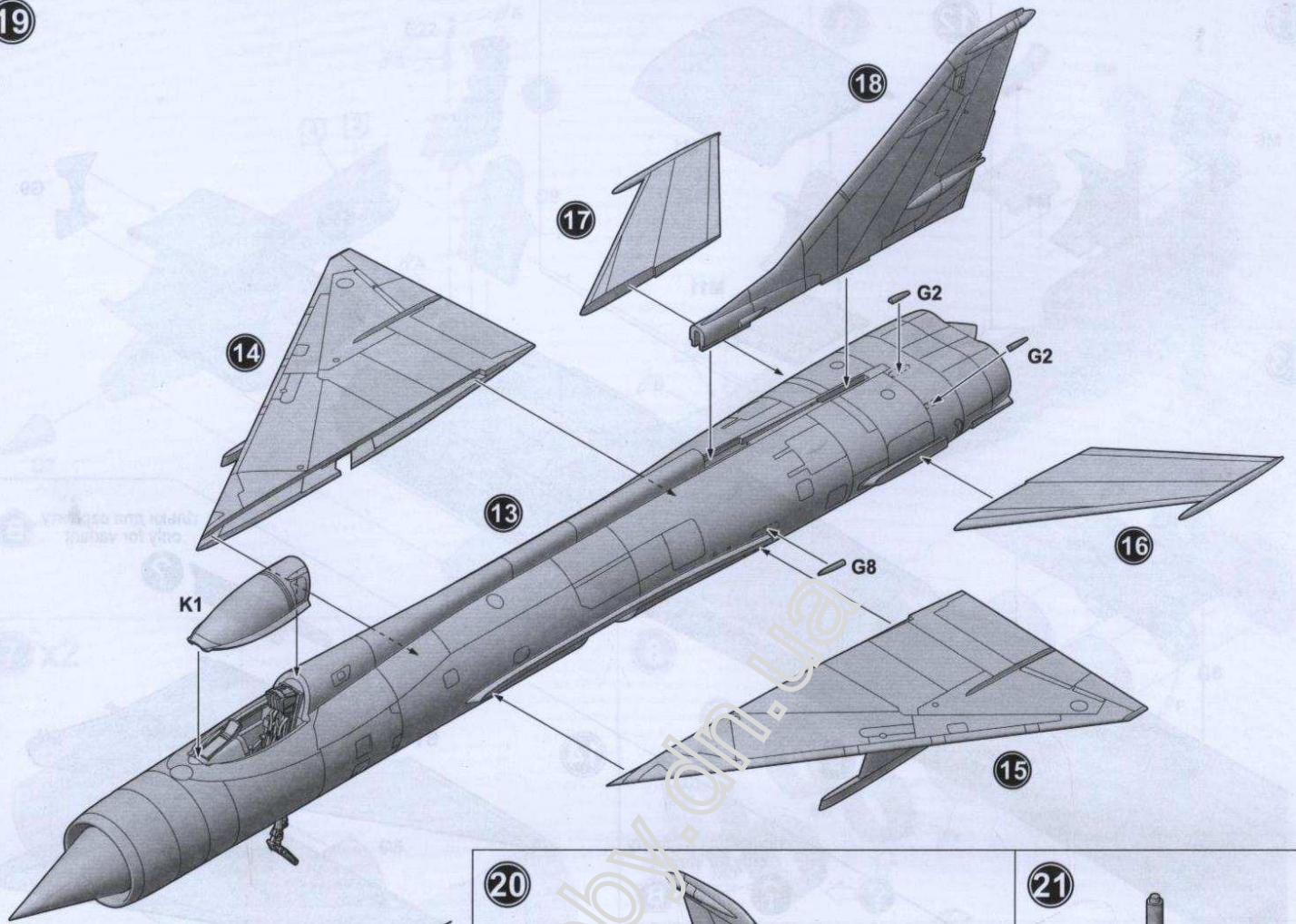

тільки для варіанту
only for variant



?



20

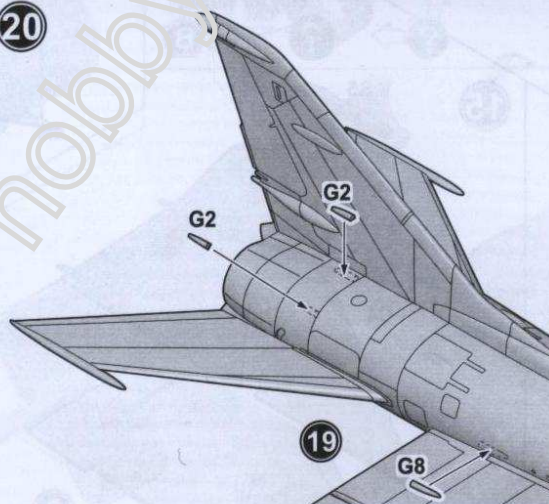

21

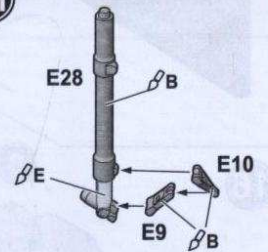

22

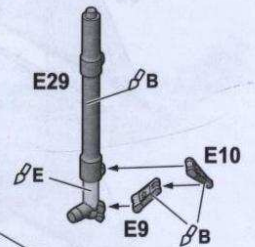

23 x2 тільки для варіанту
only for variant



?

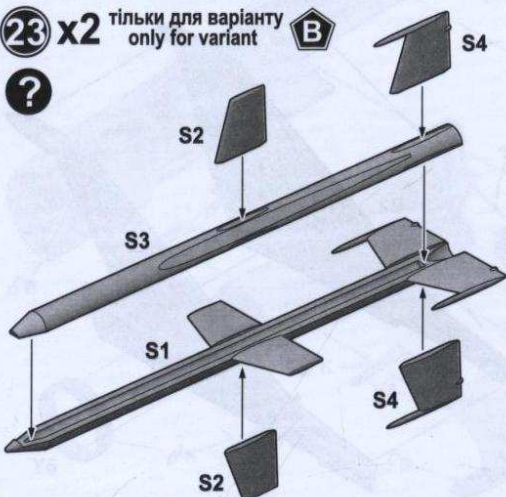

24 x2

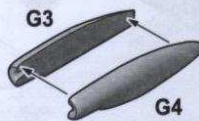

25 x2

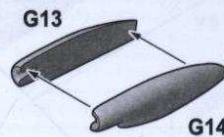

26

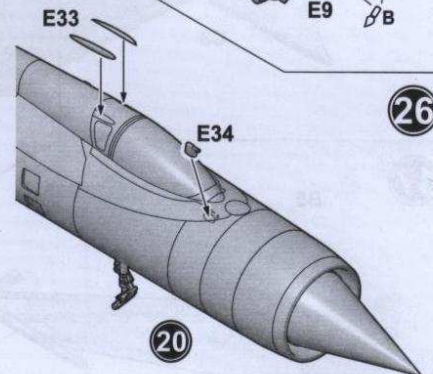

27

тільки для варіанту
only for variant

тільки для варіанту
only for variant

тільки для варіанту
only for variant

тільки для варіанту
only for variant

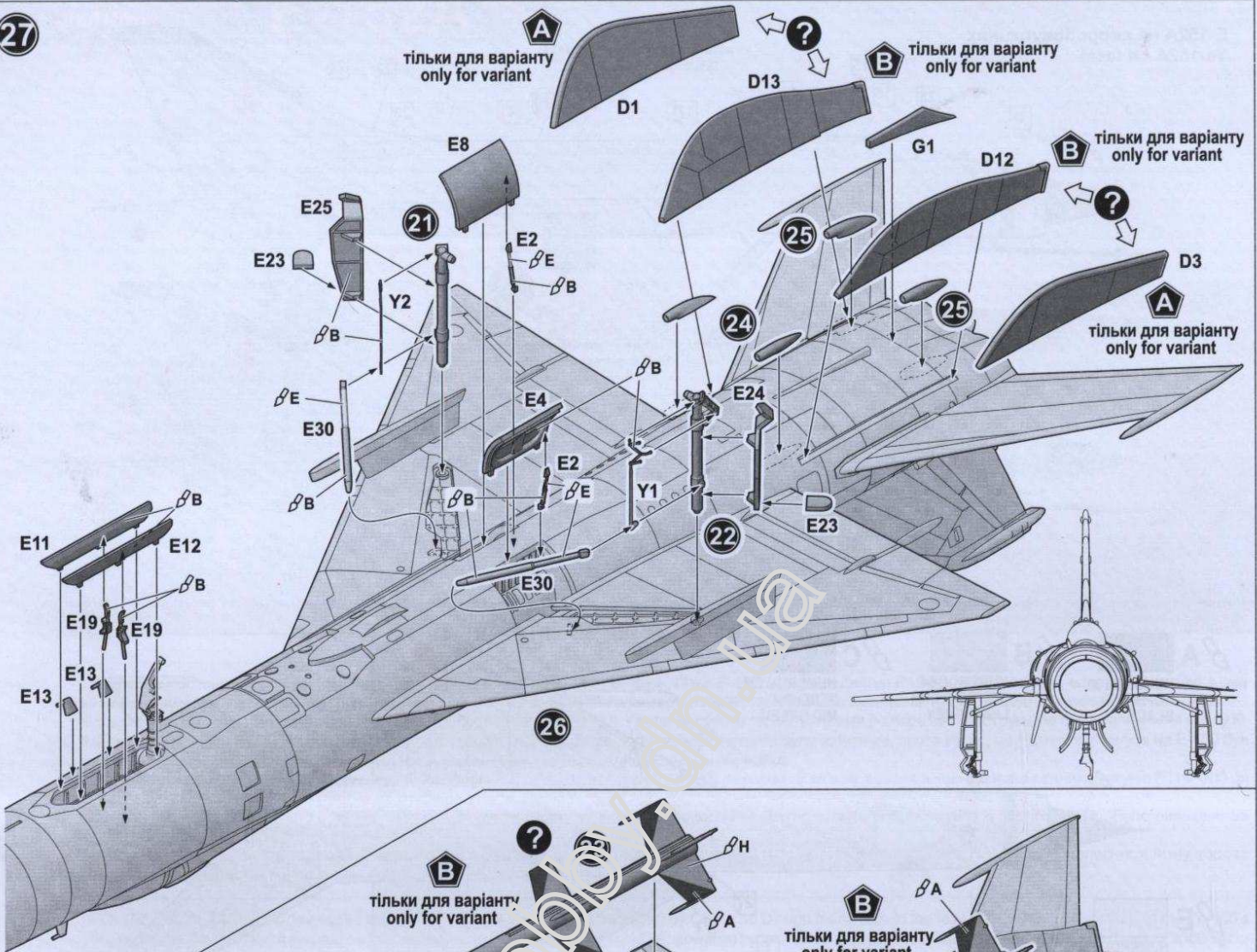

28

тільки для варіанту
only for variant

тільки для варіанту
only for variant

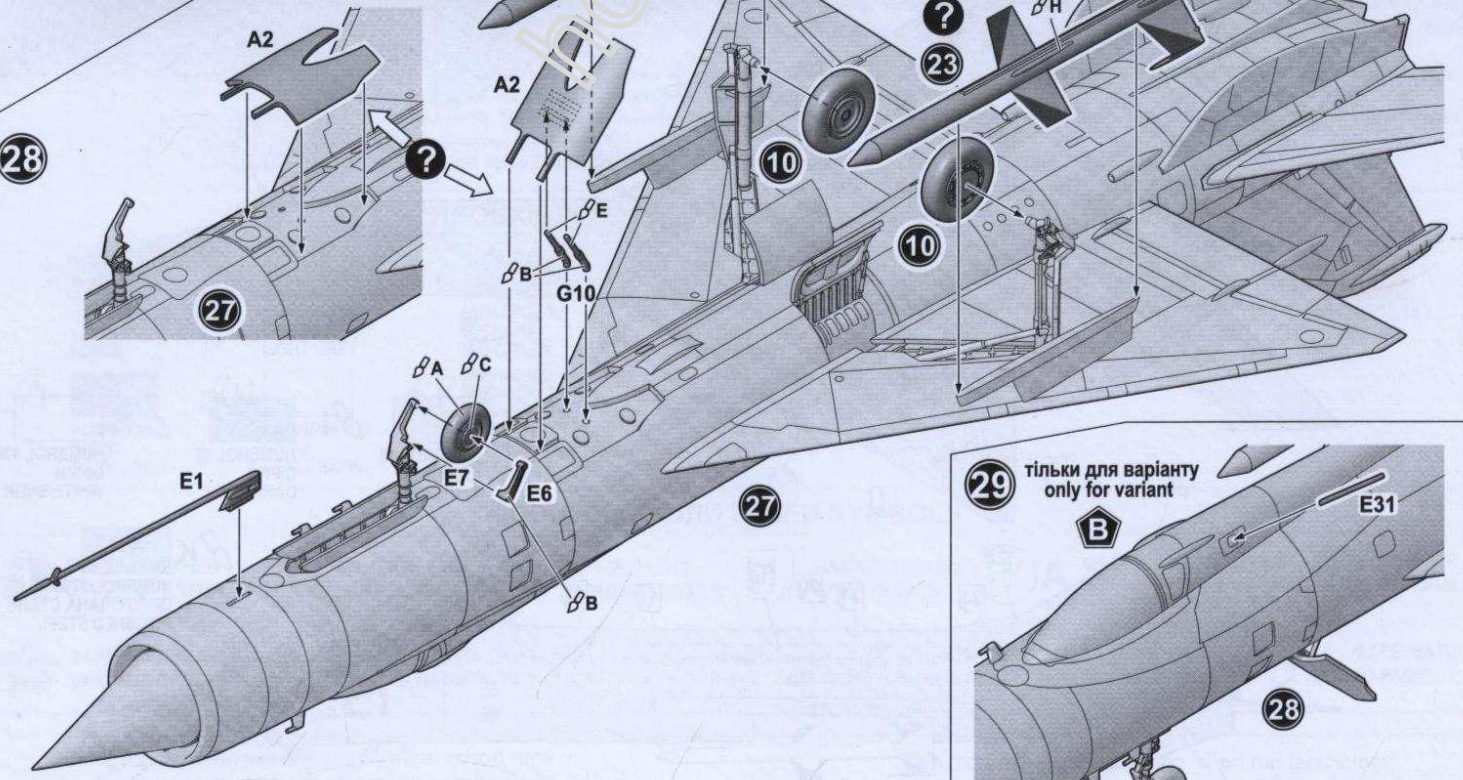

тільки для варіанту
only for variant

тільки для варіанту
only for variant

28

Е-152А на випробуваннях Ye-152A on tests

Перший етап випробування Е-152А
First stage of Ye-152A tests

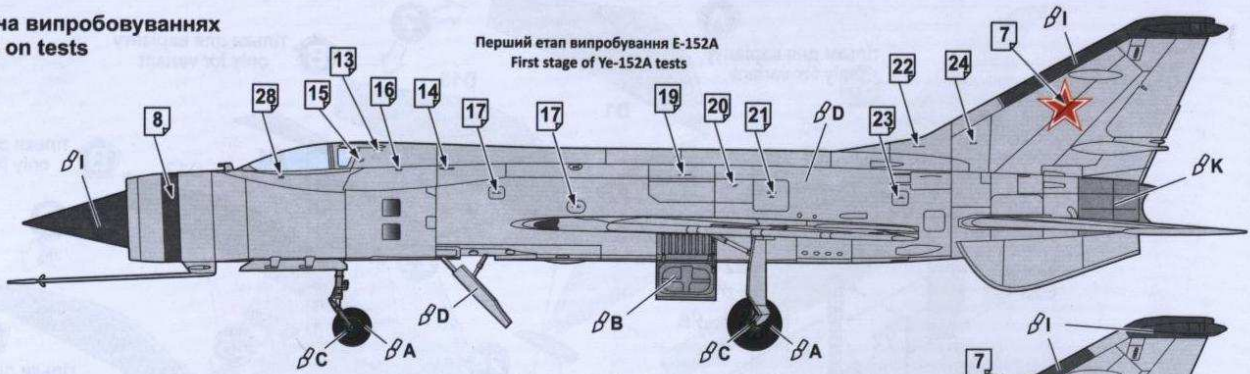

Випробування Е-152А з ракетним озброєнням
Tests of the Ye-152A with missile's armament



- A** HUMBROL 33 ЧОРНИЙ BLACK
- B** HUMBROL 64 СВІТЛО-СІРИЙ LIGHT GREY
- C** HUMBROL 131 ЗЕЛЕНИЙ MID GREEN

- E** HUMBROL 191 ХРОМ. СРІБЛО CHROME SILVER

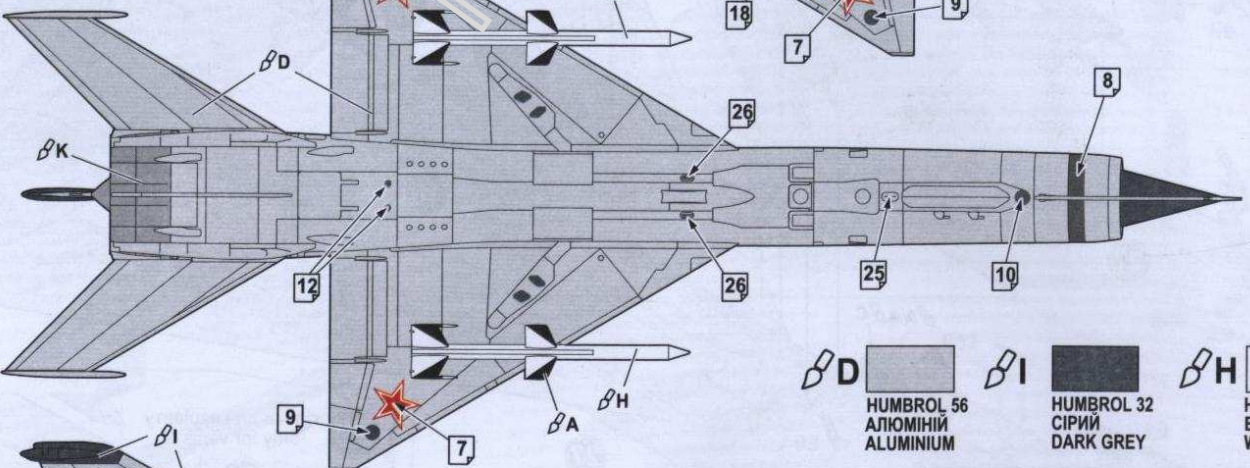
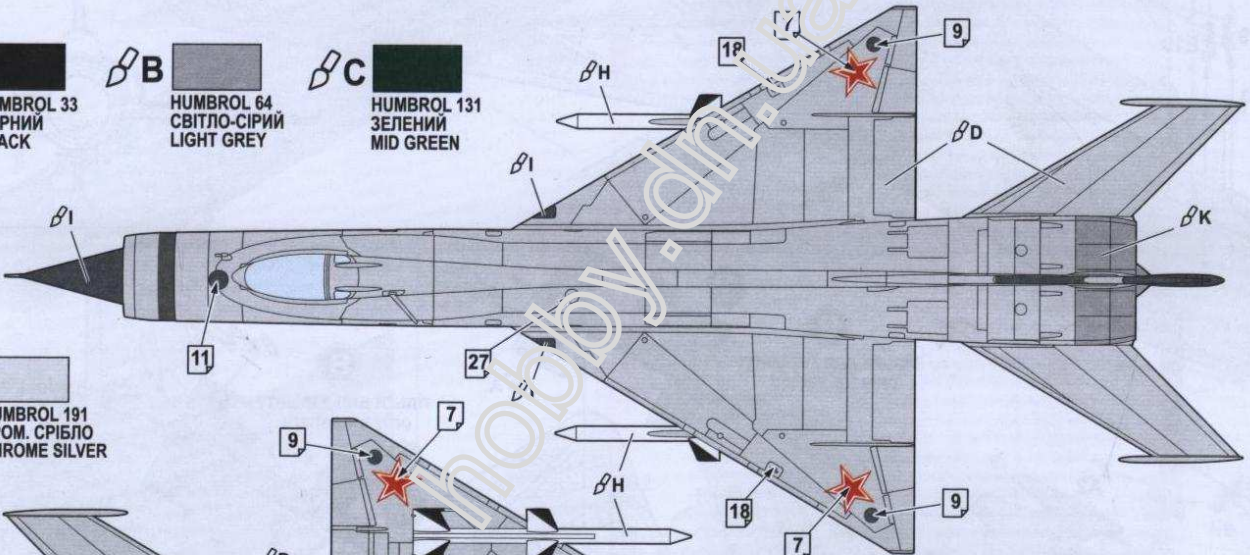

- D** HUMBROL 56 АЛЮМІНІЙ ALUMINIUM
- I** HUMBROL 32 СІРИЙ DARK GREY
- H** HUMBROL 130 БІЛИЙ WHITE SATIN

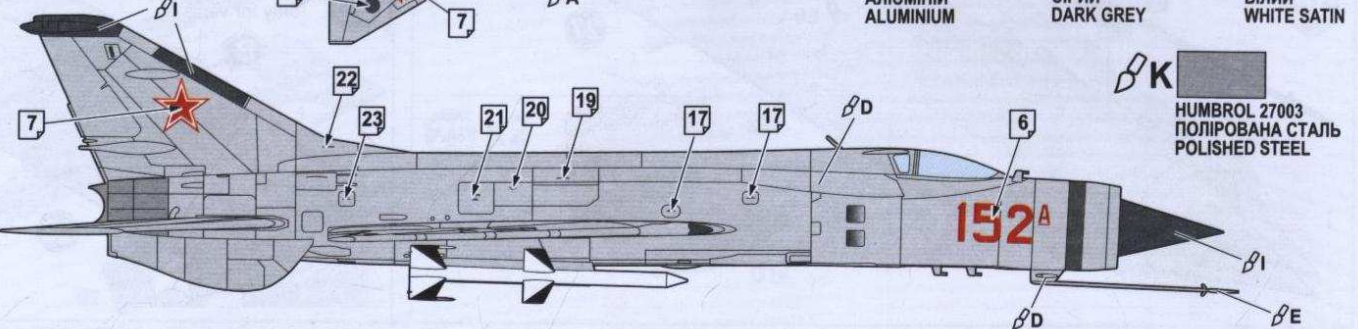

- K** HUMBROL 27003 ПОЛІРОВАНА СТАЛЬ POLISHED STEEL