



# МиГ-21Ф-13

CAT.NO.72042



МАСШТАБ  
SCALE

## 1/72

РОЗМАХ КРИЛА \ SPAN: 99 мм \ mm  
ДОВЖИНА \ LENGTH: 187 мм \ mm  
КІЛЬКІСТЬ ДЕТАЛЕЙ \ PARTS: 142 шт \ pieces

ЗБІРНА МОДЕЛЬ \ ЛІМІТОВАНИЙ ВИПУСК  
PLASTIC MODEL KIT \ LIMITED EDITION

### UA

З появою ракети повітря-повітря К-13 літак МиГ-21Ф було рекомендовано доробити під застосування цих ракет. З цього моменту почалася історія МиГ-21Ф-13. Головна роль в цій модифікації належала ракеті К-13 (створеної на базі американської AIM-9 «Сайдуіндер») і яка позначалася РЗС після прийняття її на озброєння.

У грудні 1959 на заводі №21 було припинено виробництво гарматного винищувача МиГ-21Ф на користь винищувача МиГ-21Ф-13. Але війна у В'єтнамі змусила повернутися до гарматного озброєння. В процесі серійного виробництва літак постійно вдосконалювався:

- додані додаткові паливні баки та інші зміни паливної системи;
- шторкові крісла замінили на крісло СК із захистом льотчика ліхтарем.

Літак мав турбореактивний двигун Р11Ф-300 з тягою 5 740 кгс. Допускалася підвіска крім ракет і бомб некерованих ракет.

Винищувач МиГ-21Ф випускався на Горьківському авіазаводі близько трьох років. На заводі №30 освоїли виробництво МиГ-21Ф на експорт. Літаки поставлялися в Індію, Індонезію, Єгипет, НДР, Фінляндію, Китай, Ірак, Чехословаччину.

Крім СРСР виробництво МиГ-21Ф-13 було освоєно і у Чехословаччині.

### EN

According to flying test results, it was recommended to modify the MiG-21F aircraft for K-13 missiles. Thereafter the MiG-21F-13 aircraft's history began. The most important in this modification was the K-13 homing missile (developed from the American AIM-9 Sidewinder), designated as R-3S after it had entered into service.

In December 1959 the MiG-21F gun fighter manufacture was stopped at the plant №21 in favour of the MiG-21F-13 fighter. But the Vietnam War forced to back to gun armament. The aircraft had been developing the whole time of the series production:

- additional fuel tanks were fitted and other fuel system changes were made;
- face curtain ejection seat was removed by SK canopy capsule ejection seat.

The aircraft was fitted with R-11F-300 turbojet engine with 5,740 kgf thrust. The armament supposed to include unguided bomb except missiles.

The MiG-21F fighter was manufactured at the GAZ in Gorky near 3 years. At the AZ 30 it was manufactured for export. The aircrafts were exported to India, Indonesia, Egypt, East Germany, Finland, China, Iraq, Czechoslovakia.

Except the Soviet Union the MiG-21F-13 aircrafts were built in Czechoslovakia.

## НЕОБХІДНІ ФАРБИ \ REQUIRED PAINTS

HUMBROL 56 АЛЮМІНІЙ ALUMINIUM	HUMBROL 27003 ПОЛІРОВАНА СТАЛЬ POLISHED STEEL	HUMBROL 131 ЗЕЛЕНИЙ MID GREEN	HUMBROL 19 ЧЕРВОНИЙ RED	HUMBROL 33 ЧОРНИЙ BLACK	HUMBROL 64 СВІТЛО-СІРИЙ LIGHT GREY	HUMBROL 87 СІРИЙ STEEL GREY
HUMBROL 186 КОРИЧНЕВИЙ BROWN	HUMBROL 34 БІЛИЙ WHITE	HUMBROL 72 ХАКІ KHAKI DRILL	HUMBROL 121 СВІТЛО-ЛИЩАНИЙ PALE STONE	HUMBROL 69 ЖОВТИЙ YELLOW	HUMBROL 27004 ТЕМНО СТАЛЕВ. GUN METAL	HUMBROL 191 ХРОМ. СІРБЛО CHROME SILVER

## УМОВНІ СИМВОЛИ \ USED SYMBOLS

ЕТАПИ ЗБИРАННЯ STAGES OF ASSEMBLY	НОМЕР ДЕТАЛІ PART NUMBER	ОКРЕМІ ДЕТАЛІ SEPARATE DETAILS	НАКЛІЇТИ ДЕКАЛИ APPLY DECALS	НАКЛІЇТИ МАСКУ APPLY THE ADHESIVE MASK	НА ВИБІР OPTIONAL
ВАРІАНТИ ДЛЯ ЗБИРАННЯ VARIANTS OF ASSEMBLY	КЛІЇТИ НА СУПЕРКЛІЙ GLUE ON "SUPER GLUE"	НЕ КЛІЇТИ DON'T GLUE	ЗРОБИТИ ОТВІР MAKE A HOLE	ВІДРІЗАТИ НОЖЕМ DETACH WITH KNIFE	ФАРБУВАТИ TO PAINT

Модель вироблена за технологією «short run»  
і призначена для досвідчених моделістів

This model is produced using short run technology,  
designed for experienced modelers





# КОМПЛЕКТНІСТЬ / COMPLETE SET

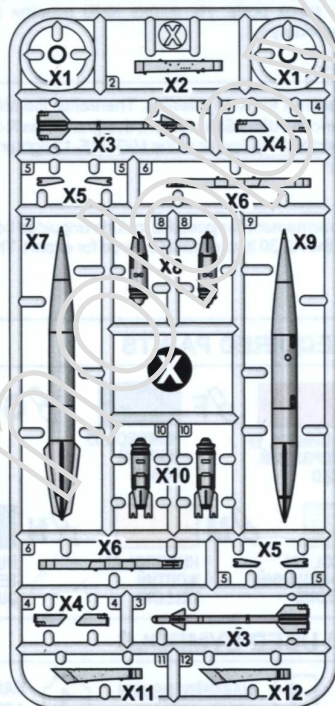
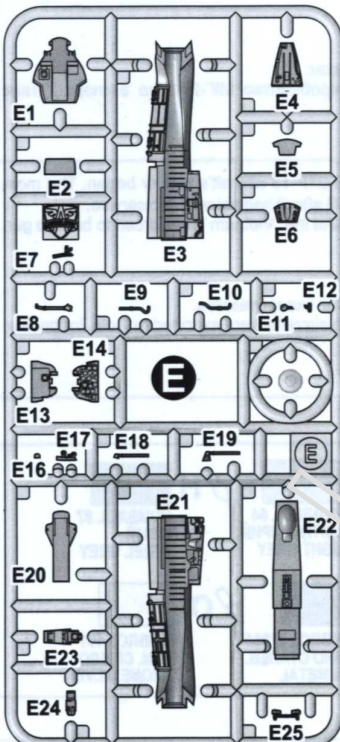
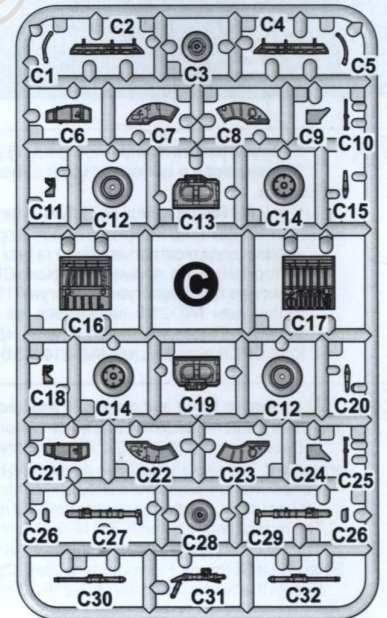
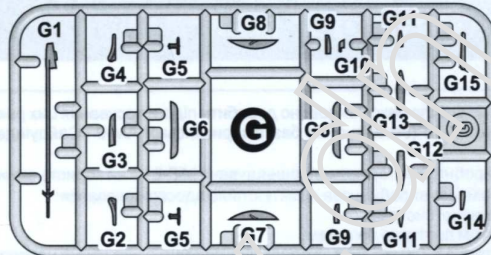
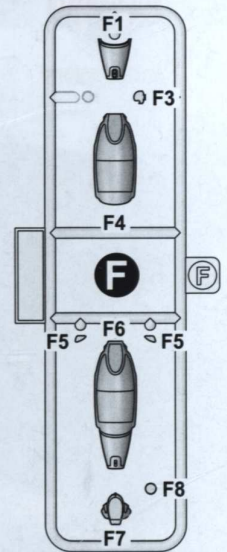
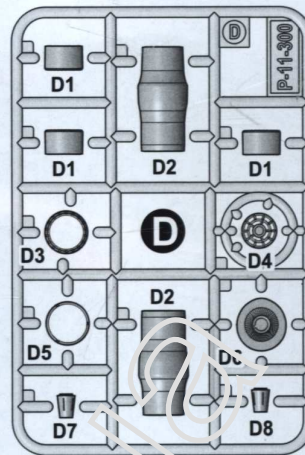
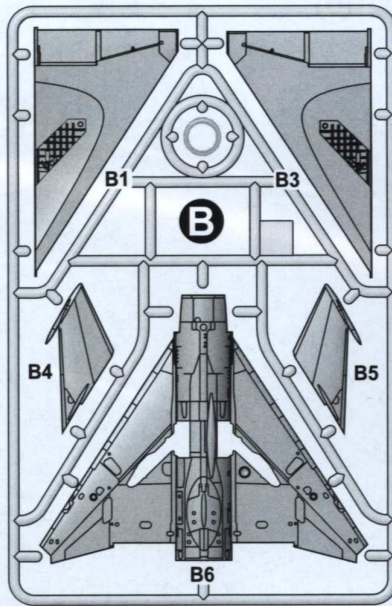
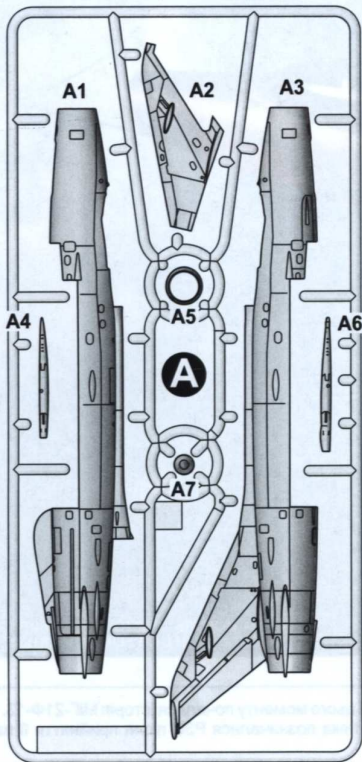

МАСКИ ДЛЯ ФАРБУВАННЯ  
MASKS FOR PAINTING

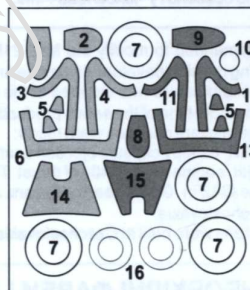

ЗОВНІ OUTSIDE    ВСЕРЕДИНІ INSIDE

ОДНА ДЕКАЛЬ ДЛЯ П'ЯТИ ВАРІАНТІВ ЗАБАРВЛЕННЯ  
ONE DECAL FOR FIVE VERSIONS OF COLOURING

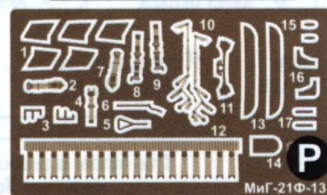
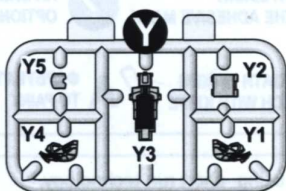
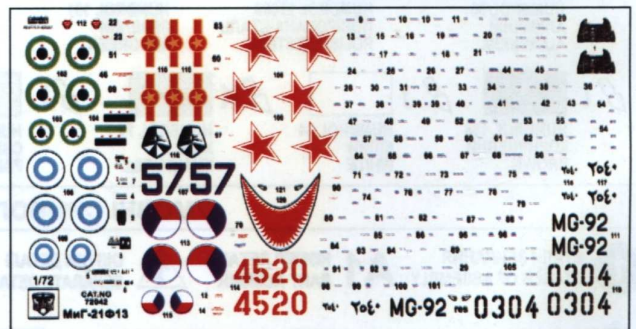

ОДИН ФОТОЕТЧ ДЛЯ  
ЗБИРАННЯ ОДНІЄЇ МОДЕЛІ  
ONE PHOTO-ETCHED SHEET FOR  
ASSEMBLY OF ONE MODEL





# СХЕМА ЗБИРАННЯ / THE SCHEME OF ASSEMBLY

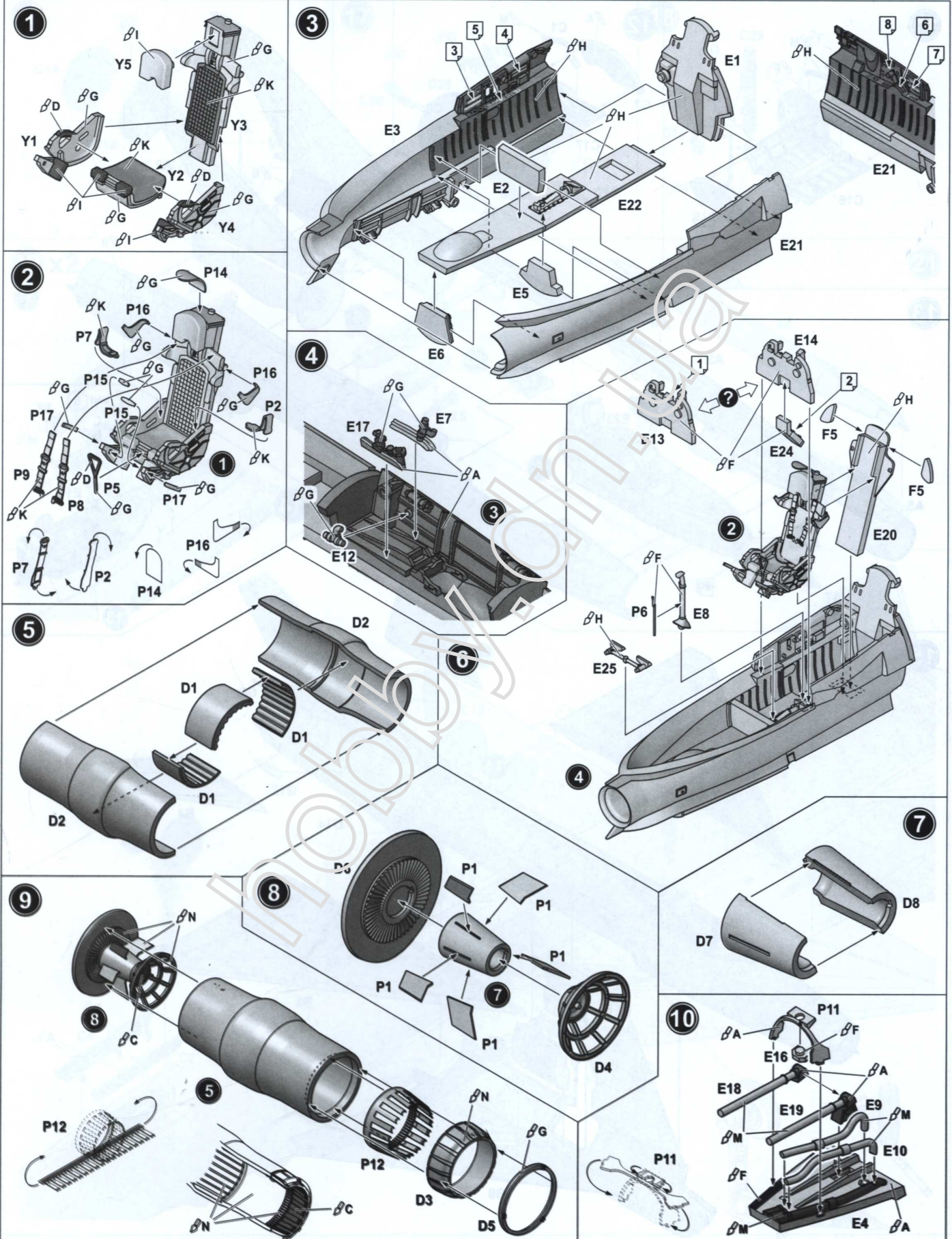





# СХЕМА ЗБИРАННЯ / THE SCHEME OF ASSEMBLY

11

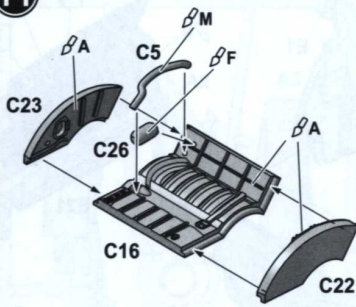

12

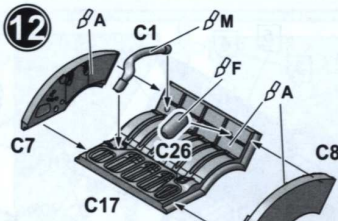

13

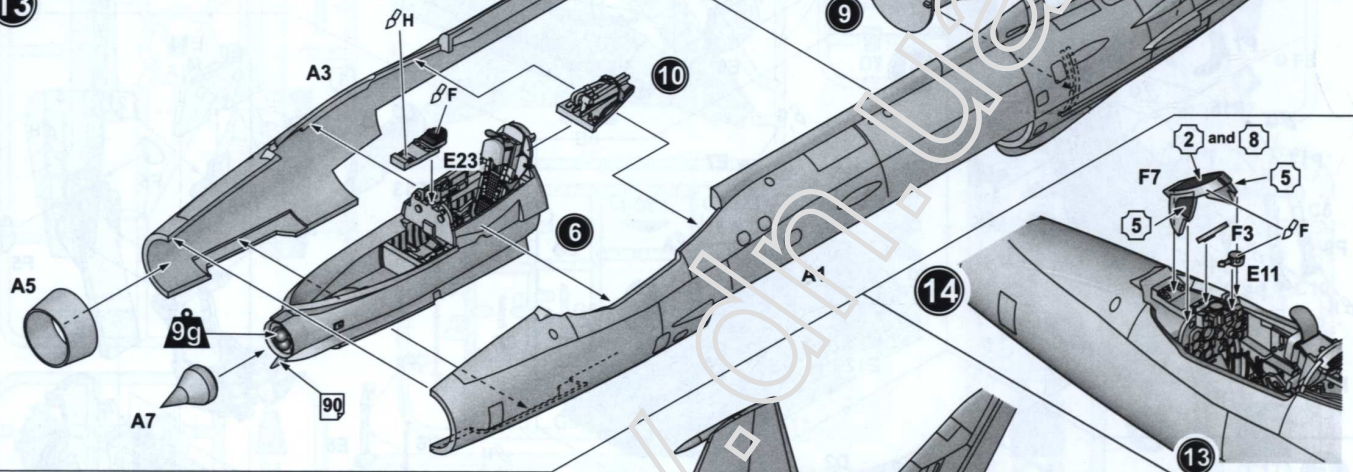

15

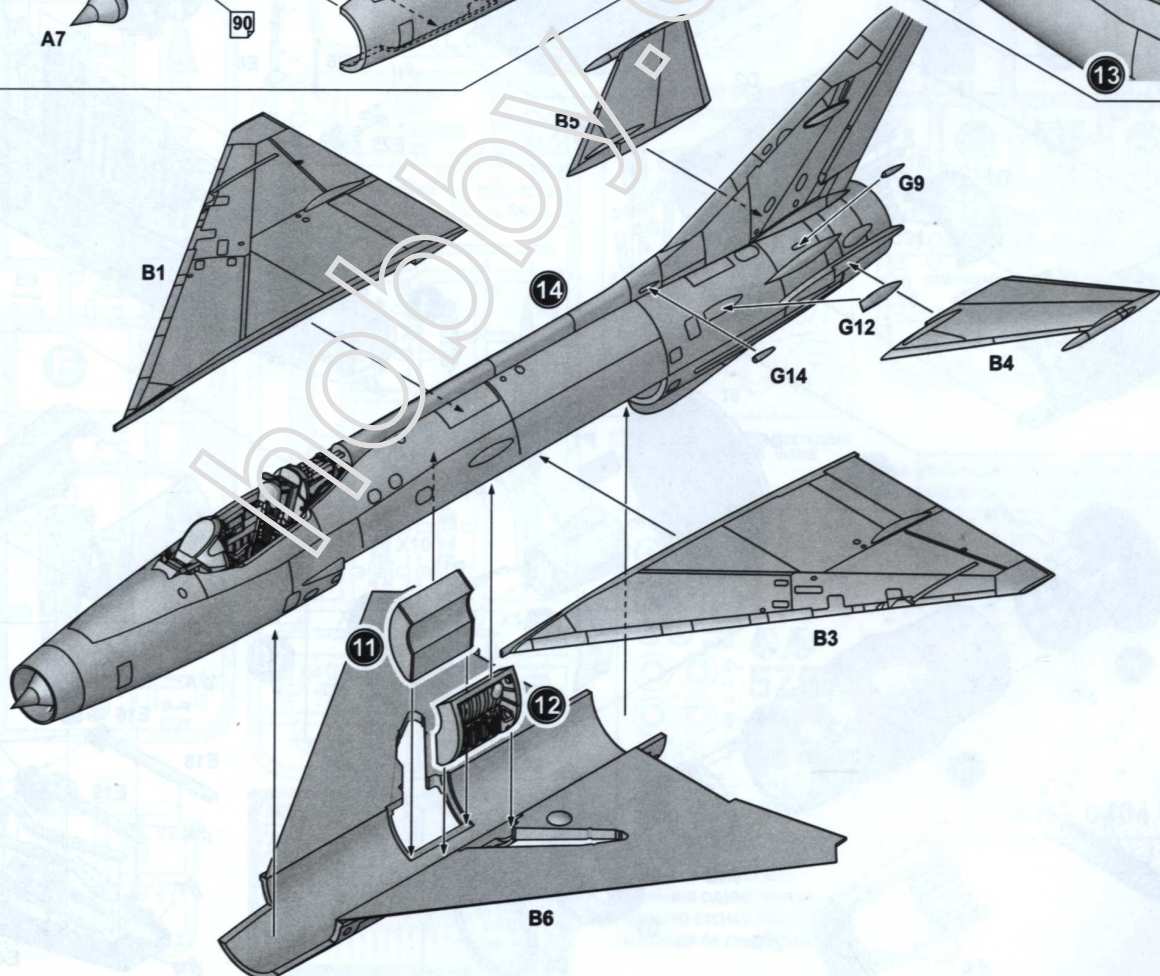









# СХЕМА ЗБИРАННЯ / THE SCHEME OF ASSEMBLY

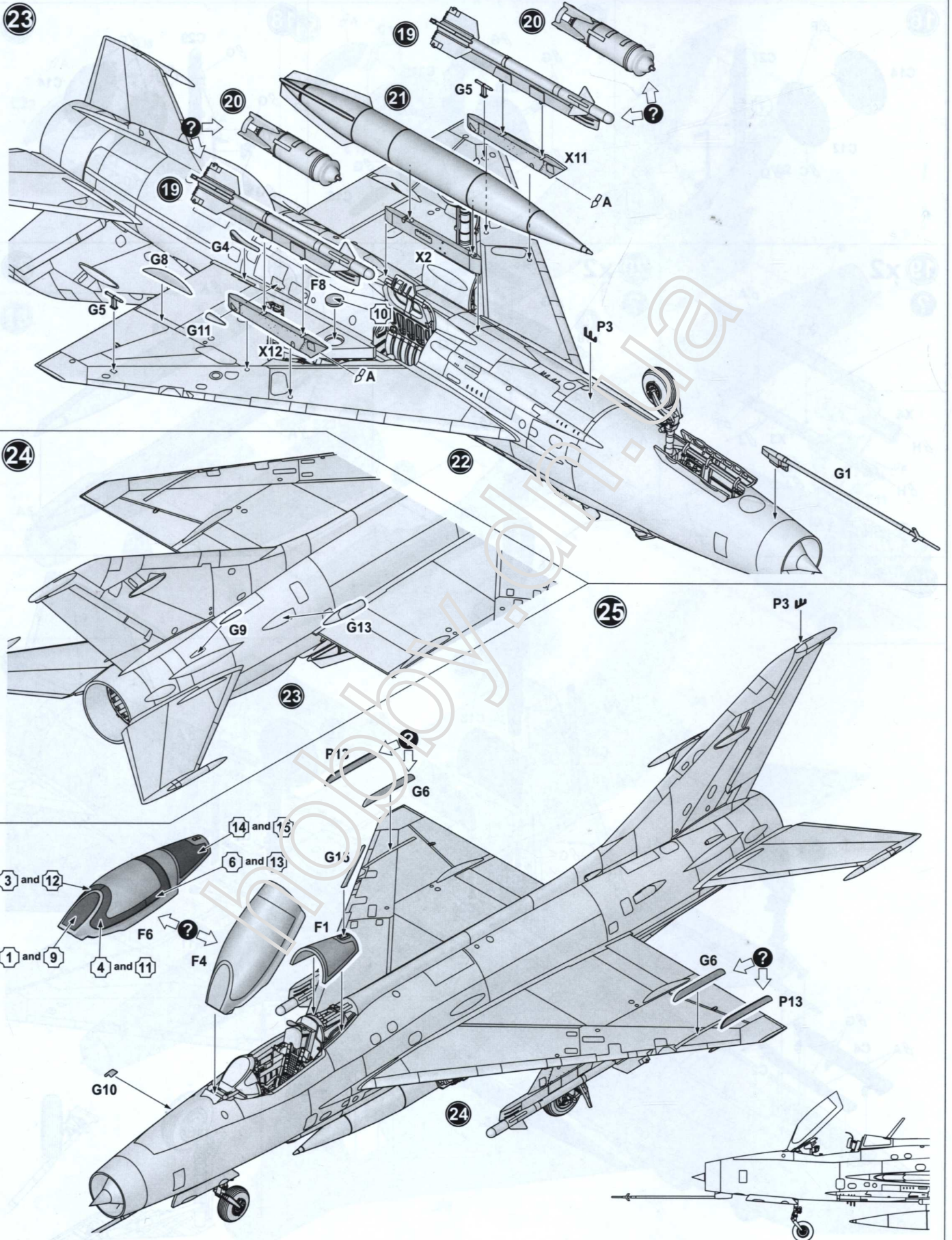





# СХЕМА РОЗФАРБУВАННЯ / PAINTING SCHEME

МІГ-21Ф-13, Радянські ВПС, 60 роки  
MIG-21F-13, Soviet Air Force

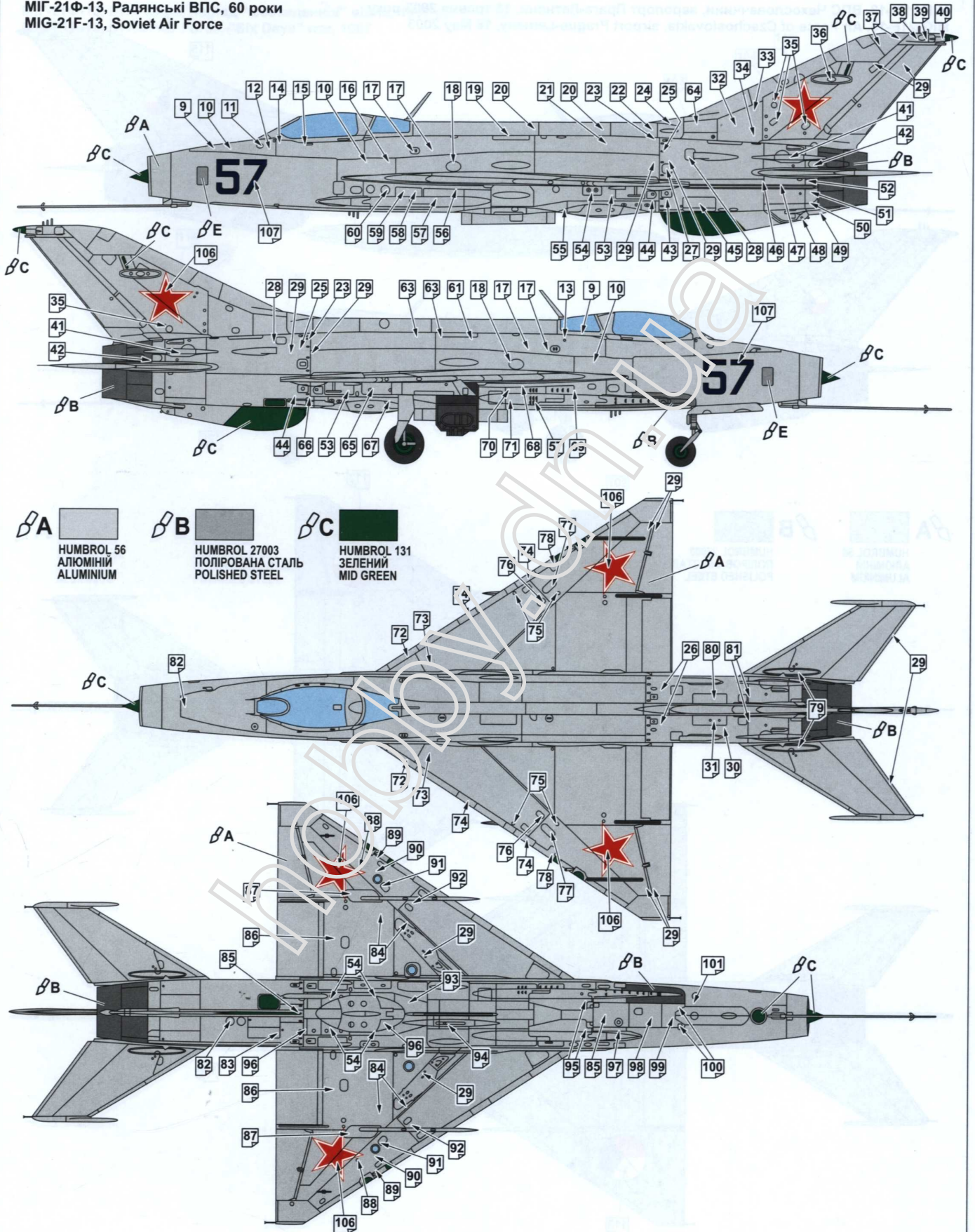









# СХЕМА РОЗФАРБУВАННЯ / PAINTING SCHEME

МИГ-21Ф-13, ВПС Сирії, період "шестиденної" війни, 1967 рік  
MIG-21F-13, Syrian Air Force, "Six Days" war, 1967

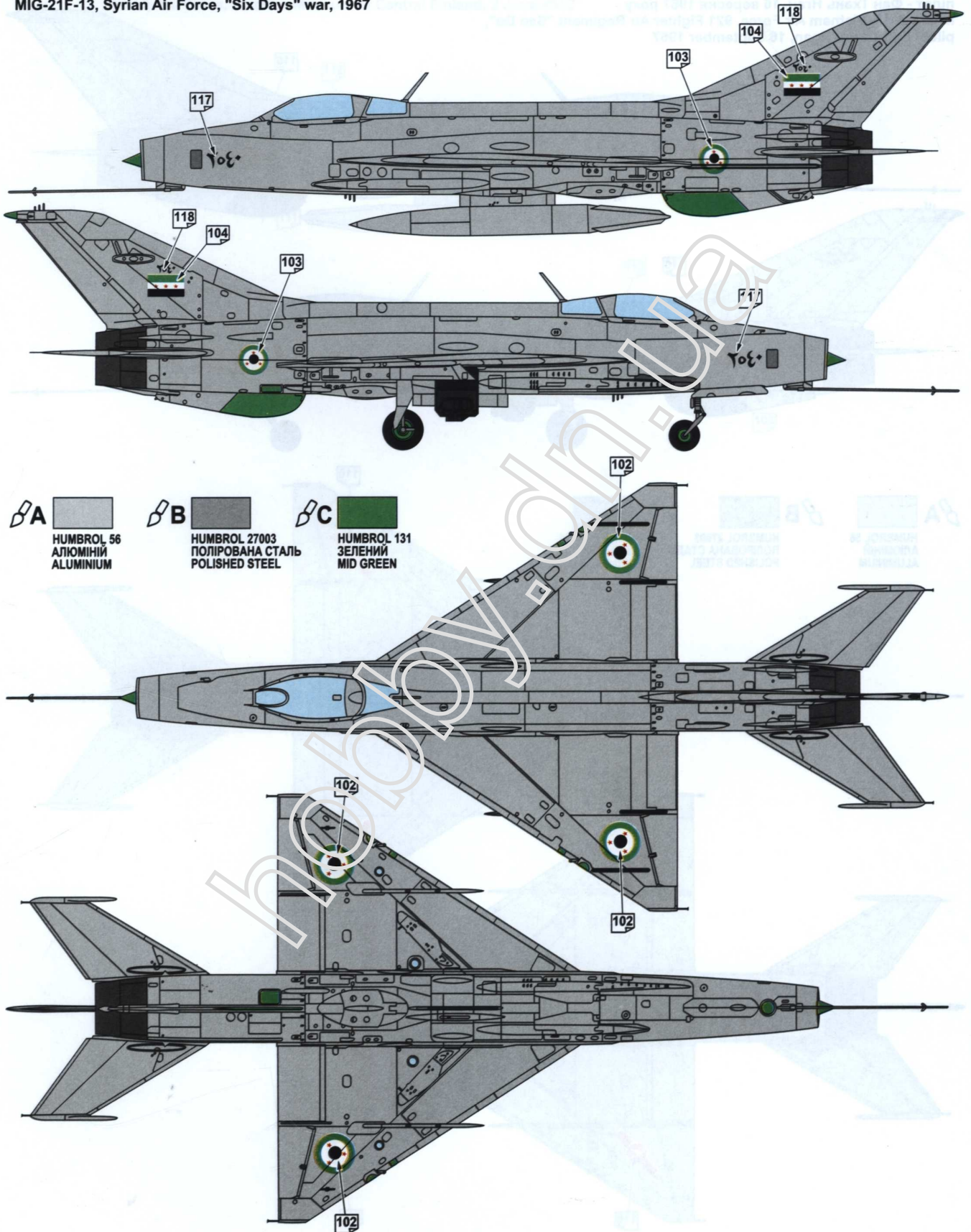





## СХЕМА РОЗФАРБУВАННЯ / PAINTING SCHEME

МІГ-21Ф-13, ВПС В'єтнаму, 921 винищувальний авіаційний полк "Сао До",  
пілот - Фан Тхань Нган, 16 вересня 1967 року  
MIG-21F-13, Vietnam Air Force, 921 Fighter Air Regiment "Sao Do",  
pilot - Fan Thanh Ngan, 16 September 1967

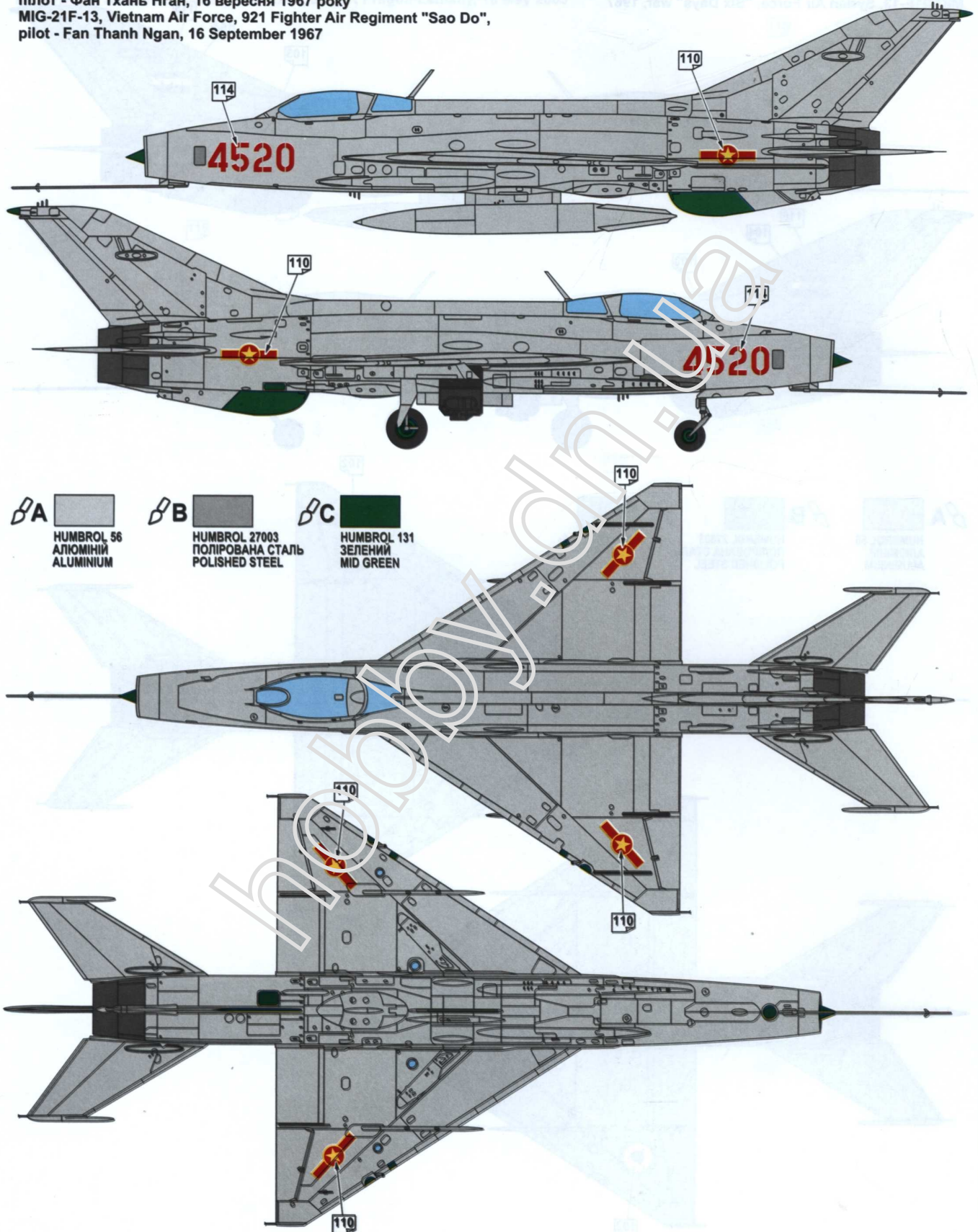





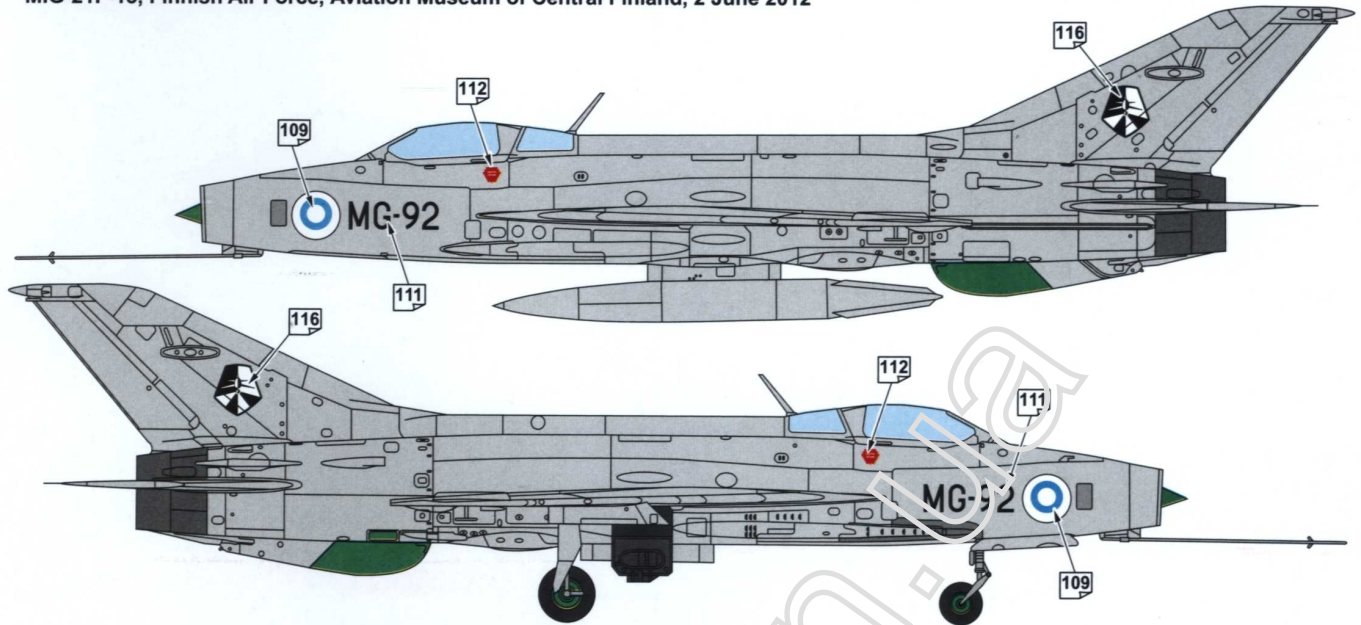

## СХЕМА РОЗФАРБУВАННЯ / PAINTING SCHEME

МІГ-21Ф-13, ВПС Фінляндії, Музей авіації Центральної Фінляндії, 2 червня 2012 року  
MIG-21F-13, Finnish Air Force, Aviation Museum of Central Finland, 2 June 2012



**A**  HUMBROL 56  
АЛЮМІНІЙ  
ALUMINIUM

**B**  HUMBROL 27003  
ПОЛІРОВАНА СТАЛЬ  
POLISHED STEEL

**C**  HUMBROL 131  
ЗЕЛЕНИЙ  
MID GREEN

