



# Su-22UM3K



CAT. NO. 72051

МАСШТАБ  
SCALE

1/72

РОЗМІХ КРИЛА \ SPAN: 190 мм \ mm  
 ДОВЖИНА \ LENGTH: 264 мм \ mm  
 КІЛЬКІСТЬ ДЕТАЛЕЙ \ PARTS: 221 шт \ pieces

ЗБІРНА МОДЕЛЬ \ ЛІМІТОВАНИЙ ВИПУСК  
 PLASTIC MODEL KIT \ LIMITED EDITION

**UA** Після надходження на озброєння ВПС Радянського Союзу літаків Су-17М зміцнилася необхідність в її навчально-бойовій модифікації. Перший прототип Су-17УМ був побудований в 1975 році. Основна відмінність цієї фізичної модифікації відхилений на 3° вниз. Після надходження на озброєння Су-17МЗ знову стало питання про навчально-бойову модифікацію літака, уніфікованого по складу обладнання з Су-17МЗ. У 1977 році такий літак був створений. Державні випробування літак проходив в 1978-1981 роках. Відрізнявся наявністю однієї гармати. Серійний випуск нової модифікації почався в 1983 році. Після прийняття рішення про уніфікацію силової установки АЛ-21Ф на всіх модифікаціях Су-17, експортні модифікації отримали позначення Су-22УМ3К. Вони практично не відрізнялись від Су-17УМ3 створеного для ВПС СРСР. Випуск літака тривав аж до 1990 року.

**EN** After Su-17M had entered into the Soviet Union Air Force service, its combat training modification became to be necessary. The first Su-17UM prototype was built in 1975. The main difference was the dropped nose at 3 degrees. After Su-17M3 had entered into service, the necessity of its combat training modification with common equipment configuration appeared again. Such aircraft was built in 1977. The aircraft passed flight testing in 1978-1981. It differed with having one gun. The new modification series production began in 1983. According to decision of common power-unit, the Su-17 modifications were fitted with AL-21F engines. As a result the export version was designated Su-22UM3K that had much in common with Su-17UM3 intended to the Soviet Union Air Force. The aircraft had been manufactured till 1990.

### НЕОБХІДНІ ФАРБИ \ REQUIRED PAINTS

HUMBROL 56 АЛЮМІНІЙ ALUMINIUM	HUMBROL 116 ТЕМНО-ЗЕЛЕНИЙ FOREST GREEN	HUMBROL 131 ЛІСТЯНО-ЗЕЛЕНИЙ LEAF GREEN	HUMBROL 117 СВІТЛО-ЗЕЛЕНИЙ LIGHT GREEN	HUMBROL 250 ПІСЧАНИЙ DESERT SAND	HUM 65 + HUM 34 СВІТЛО-БЛАКИТНИЙ LIGHT BLUE	HUMBROL 27003 ПОЛІРОВАНА СТАЛЬ POLISHED STEEL	HUMBROL 160 ЧОРНО-ЧЕРВОНИЙ BLACK RED
HUMBROL 33 ЧОРНИЙ BLACK	HUMBROL 131 ЗЕЛЕНИЙ SATIN MID GREEN	HUMBROL 27004 ТЕМНО-СТАЛЕВИЙ GUN METAL	HUMBROL 19 ЧЕРВОНИЙ RED	HUMBROL 64 СВІТЛО-СІРИЙ LIGHT GREY	HUMBROL 154 ЖОВТИЙ YELLOW	HUMBROL 191 ХРОМ CHROME SILVER	HUMBROL 103 КРЕМОВИЙ CREAM ENAMEL

### УМОВНІ СИМВОЛИ \ USED SYMBOLS

	ЕТАПИ ЗБИРАННЯ STAGES OF ASSEMBLY		НОМЕР ДЕТАЛІ PART NUMBER		ОКРЕМІ ДЕТАЛІ SEPARATE DETAILS		НАКЛЕЇТИ ДЕКАЛИ APPLY DECALS		НАКЛЕЇТИ MASKY APPLY THE ADHESIVE MASK		НА ВИБІР OPTIONAL
	ВАРІАНТИ ДЛЯ ЗБИРАННЯ VARIANTS OF ASSEMBLY		КЛЕЇТИ НА СУПЕРКЛЕЙ GLUE ON "SUPER GLUE"		НЕ КЛЕЇТИ DON'T GLUE		ЗРОБИТИ ОТВІР MAKE A HOLE		ВІДРІЗАТИ НОЖЕМ DETACH WITH KNIFE		ФАРБУВАТИ TO PAINT

Модель вироблена за технологією «short run» і призначена для досвідчених моделістів  
 This model is produced using short run technology, designed for experienced modelers



# КОМПЛЕКТНІСТЬ / COMPLETE SET

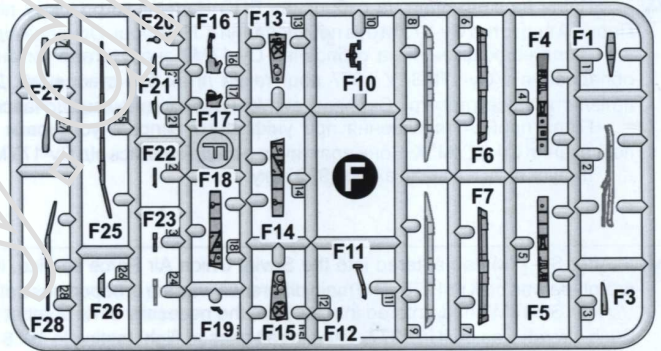
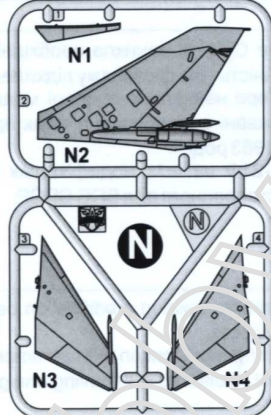
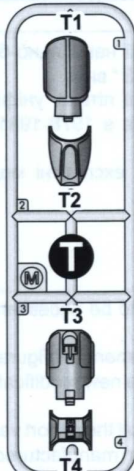
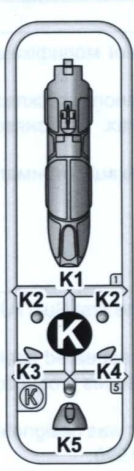
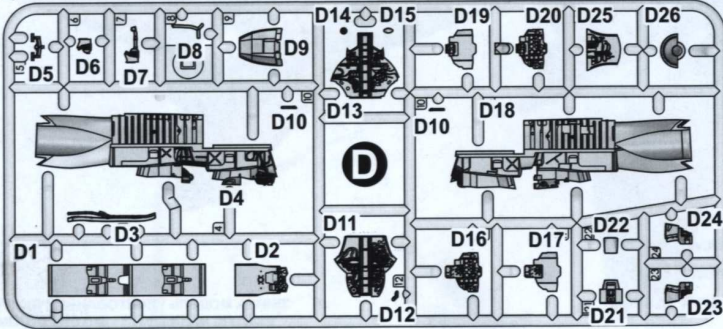
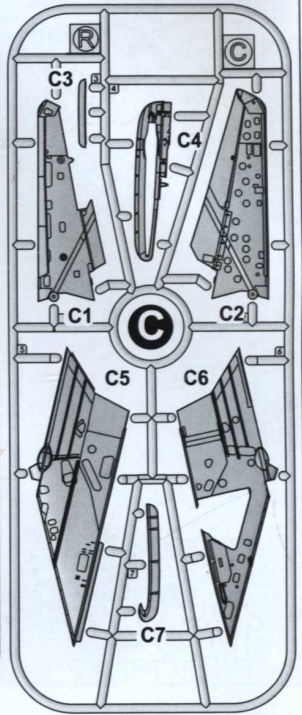
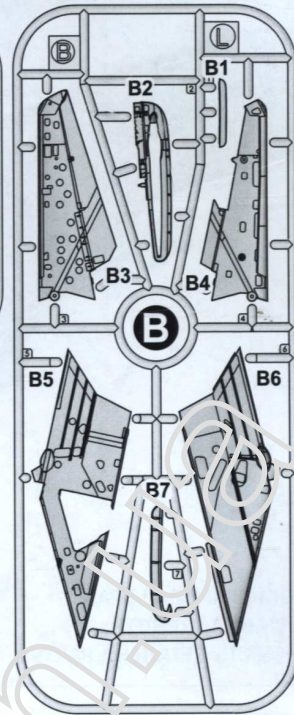
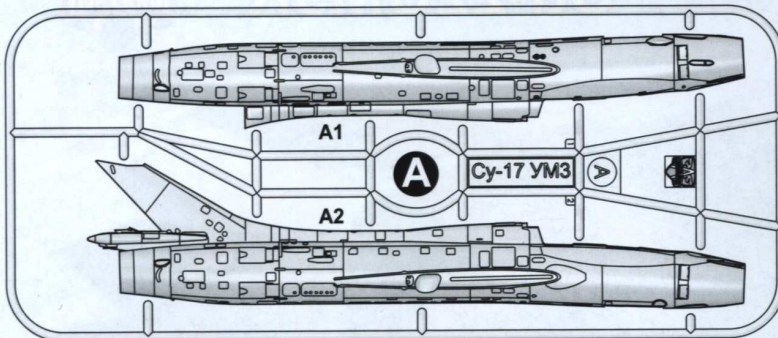

221 ДЕТАЛЕЙ ДЛЯ ЗБИРАННЯ ОДНІЄЇ МОДЕЛІ  
221 DETAILS FOR ASSEMBLY OF ONE MODEL

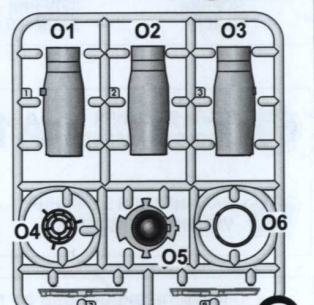
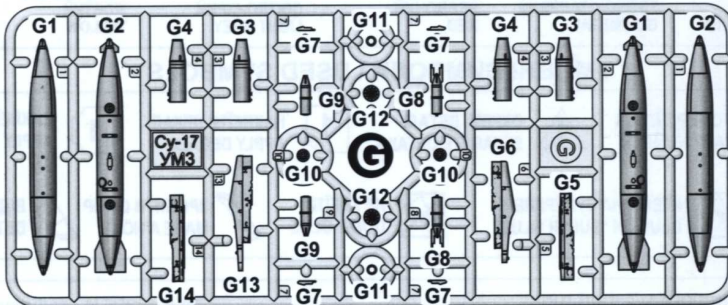
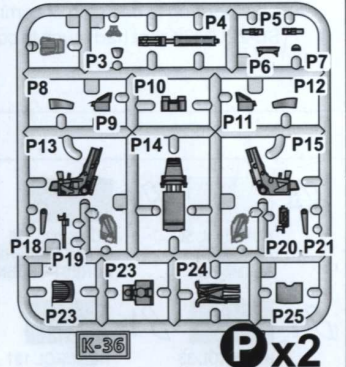
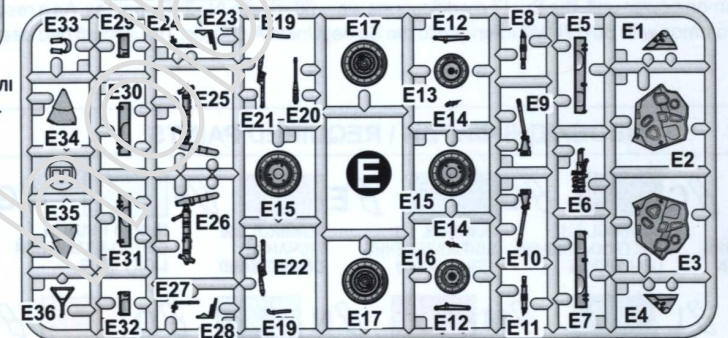
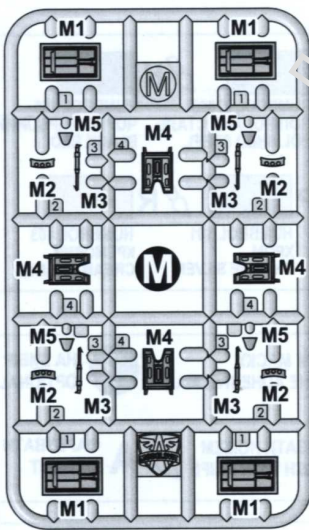



# СХЕМА ЗБИРАННЯ / THE SCHEME OF ASSEMBLY

ТРИ ДЕКАЛІ ДЛЯ ЧОТИРЬОХ ВАРІАНТІВ ЗАБАРВЛЕННЯ  
THREE DECALS FOR FOUR VERSIONS OF COLOURING

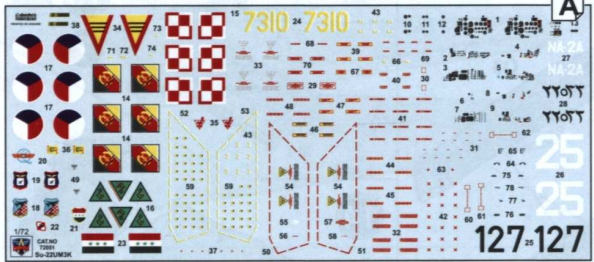

ПЛІВКА З ПРОЗОРИМИ ДЕТАЛЯМИ  
FILM WITH TRANSPARENT DETAILS

Su-17M3

1

Z

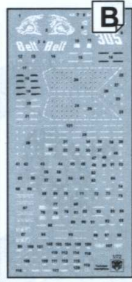

ОДИН ФОТОЕТЧ ДЛЯ ЗБИРАННЯ  
ОДНІЄЇ МОДЕЛІ  
ONE PHOTO-ETCHED SHEET FOR  
ASSEMBLY OF ONE MODEL

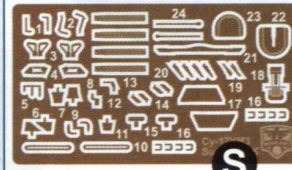

МАСКИ ДЛЯ ФАРБУВАННЯ  
MASKS FOR PAINTING

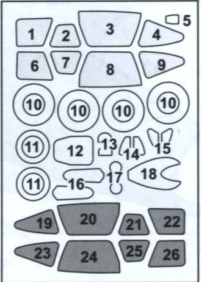

ЗОВНІ OUTSIDE  
ВСЕРЕДИНІ INSIDE

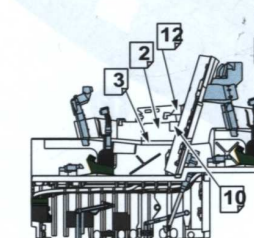
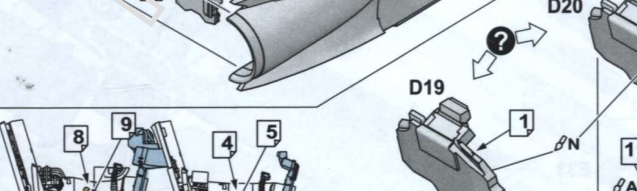
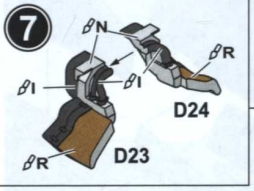
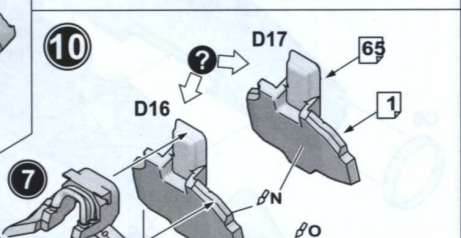
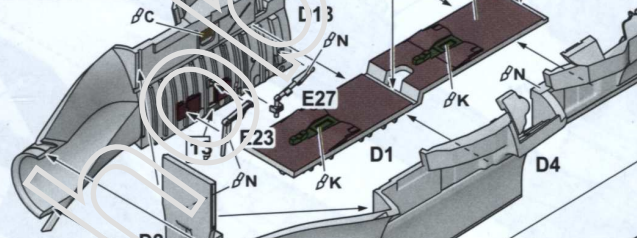
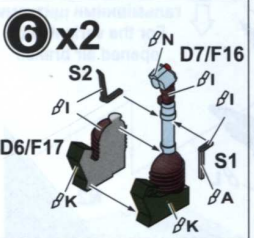
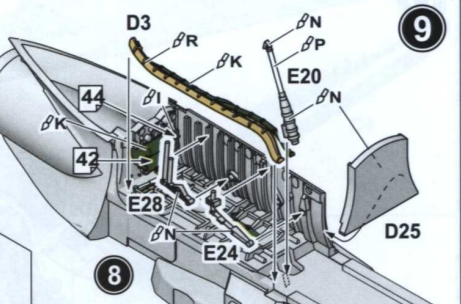
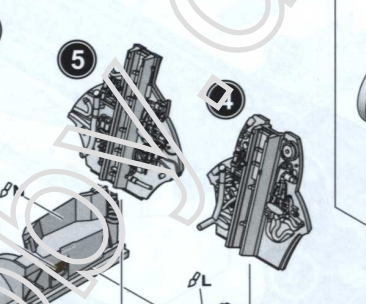
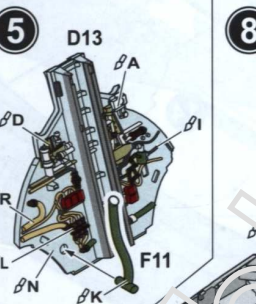
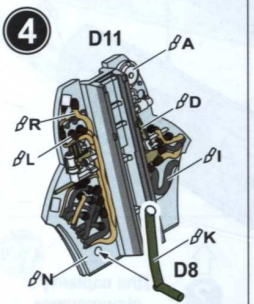
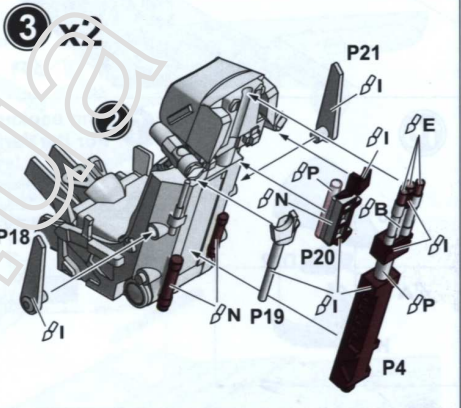
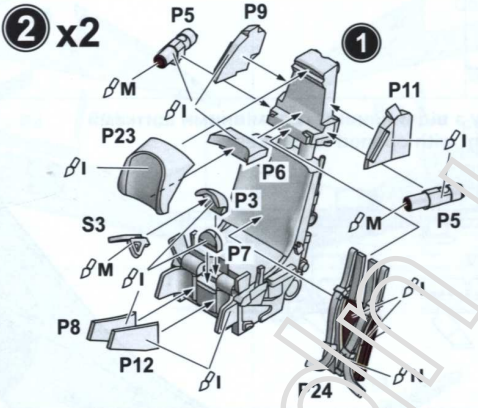
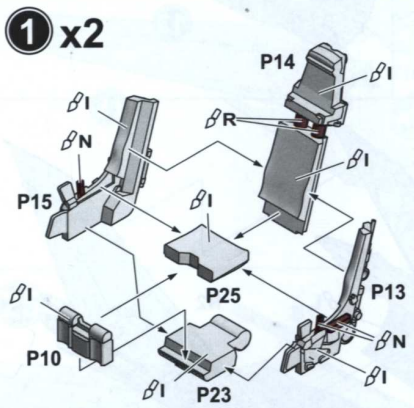



# СХЕМА ЗБИРАННЯ / THE SCHEME OF ASSEMBLY

**11**  $\phi 3,2mm$  K2 A2  $\beta P$  **12** K2 A1  $\phi 3,2mm$   $\beta P$

**13** O3 O4 O1 O2 O5  $\beta L$

**14**  $\beta A$  M2 M1 **15** x4 ?  $\beta L$

**16** D26 D22  $\beta A$  K5

**?** Для варіанту з відчиненими гальмівними щитками  
For the variant with opened air brakes

**11** **12**

**17** **11** D21  $\beta N$   $\beta I$  D9  $\beta N$  **14**  $\beta L$  N2  $\beta L$  **12** **15**  $\beta L$  N2 **14** **15** **12**

**?** Для варіанту з відчиненими гальмівними щитками  
For the variant with opened air brakes

**16**  $\approx 9g$

**18** E16 E13

**19** E6 E33  $\beta N$   $\beta P$   $\beta N$   $\beta I$  **11**  $\beta N$   $\beta K$  E12 **18**

**20** x2 E15 E17



# СХЕМА ЗБИРАННЯ / THE SCHEME OF ASSEMBLY

21

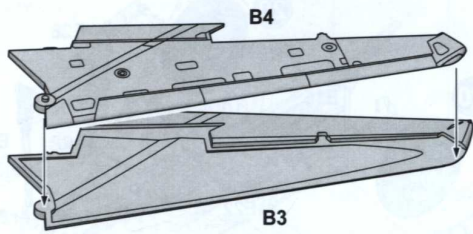

22

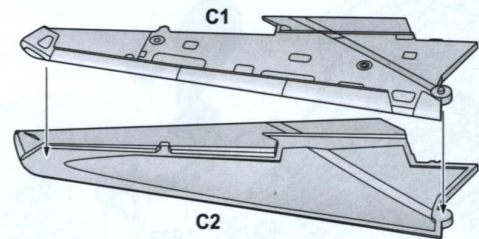

23

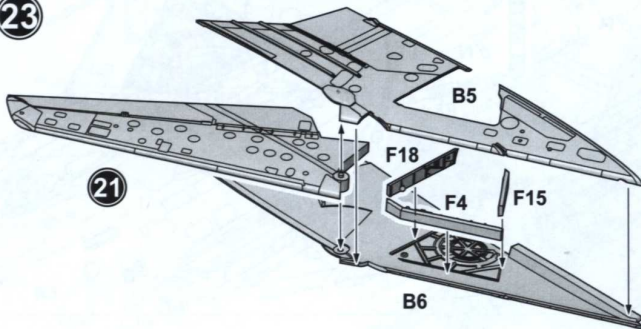

24

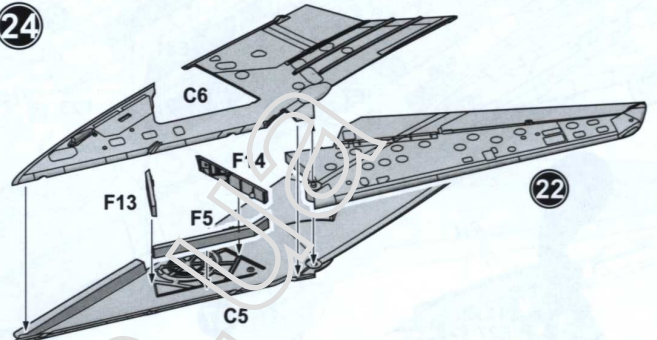

25

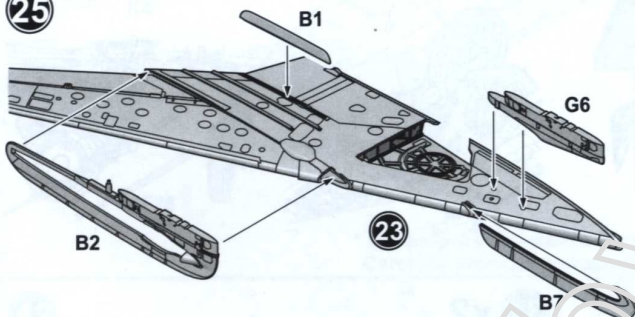

26

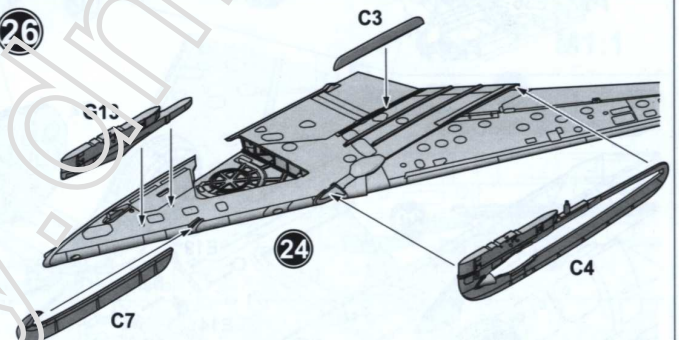

27

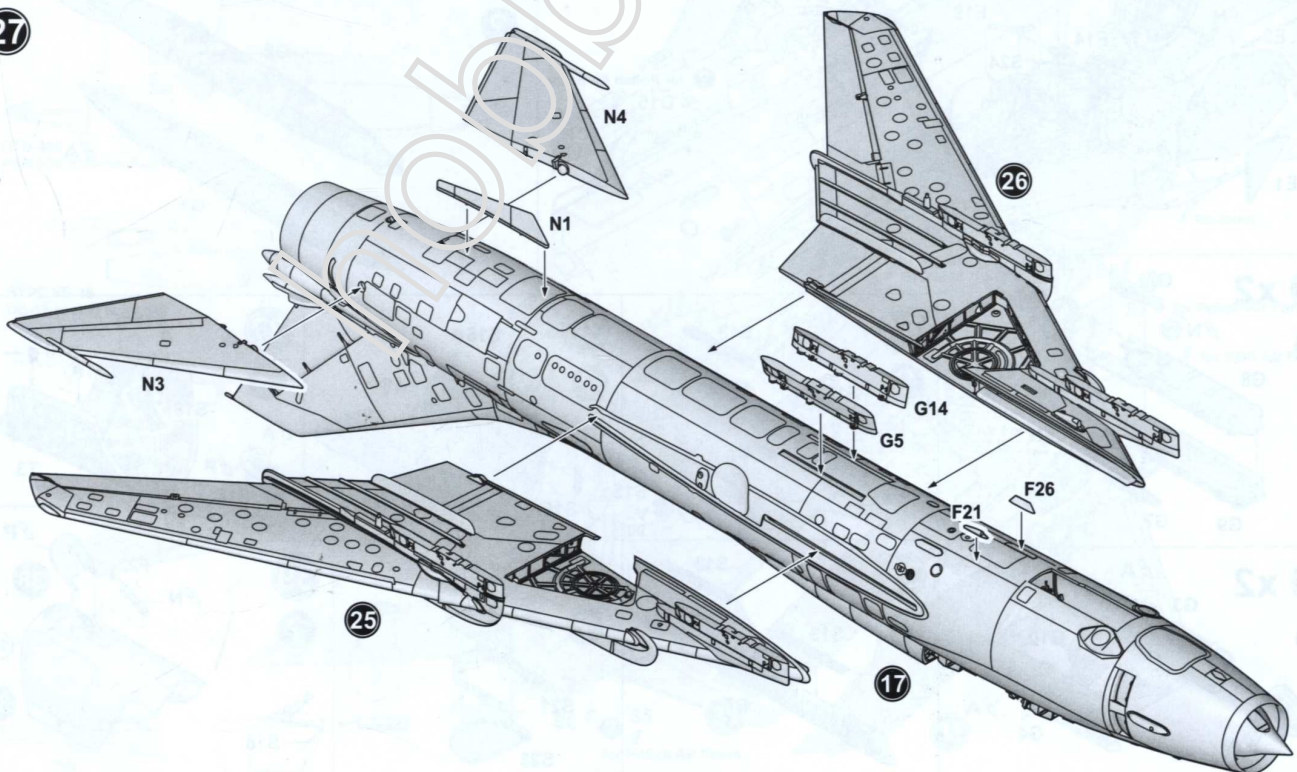



# СХЕМА ЗБИРАННЯ / THE SCHEME OF ASSEMBLY

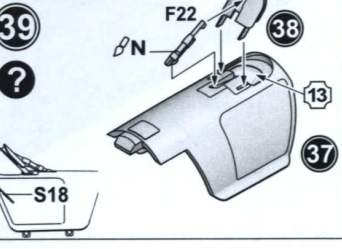
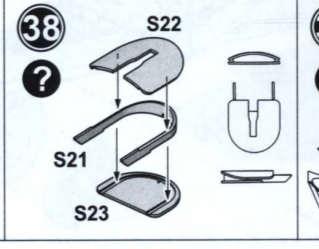
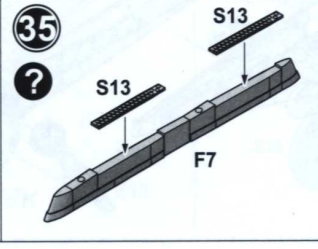
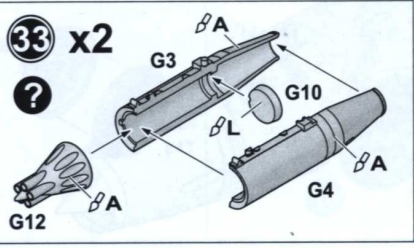
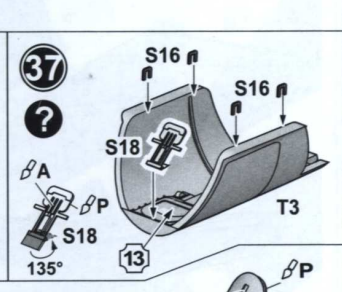
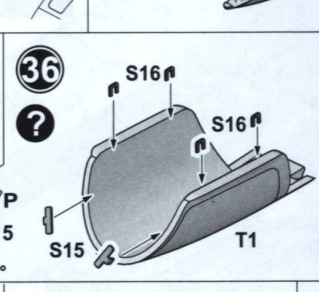
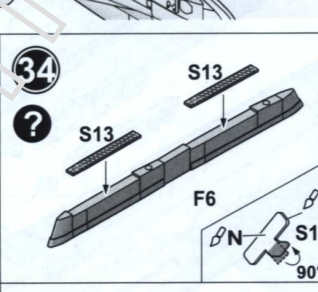
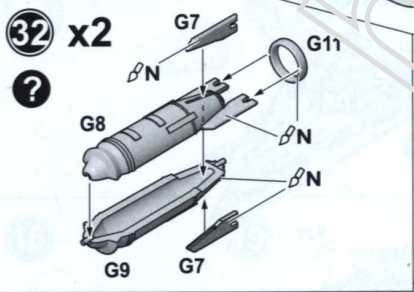
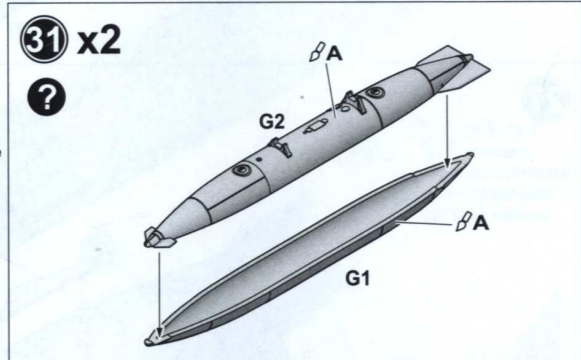
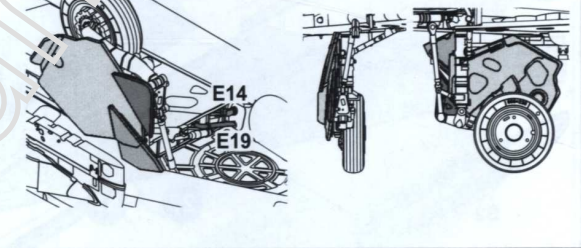
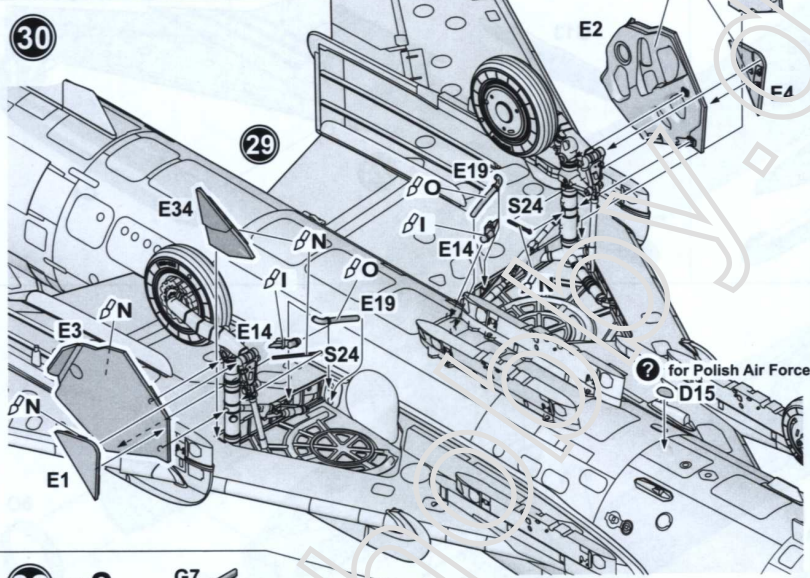
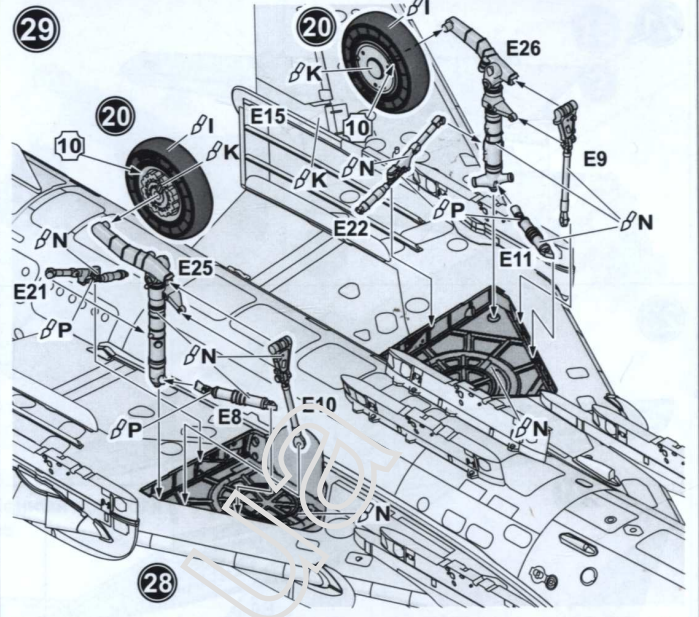
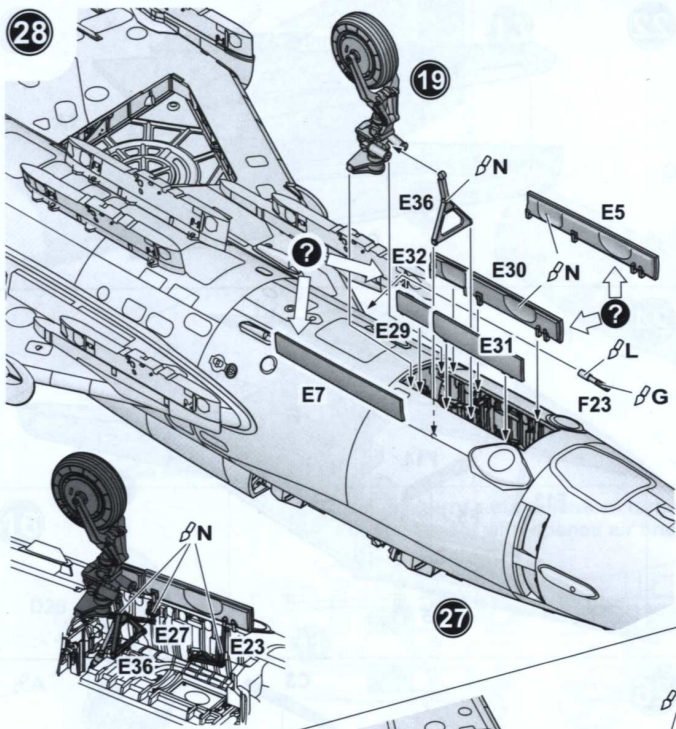



# СХЕМА ЗБИРАННЯ / THE SCHEME OF ASSEMBLY

40

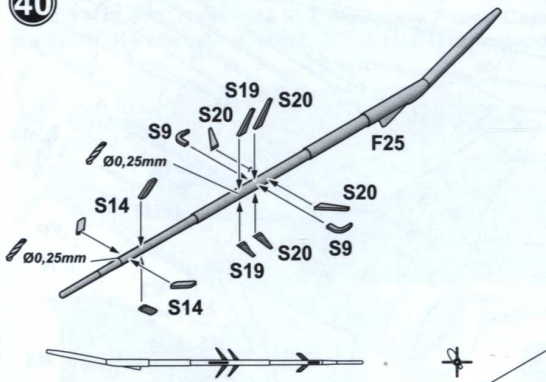

41

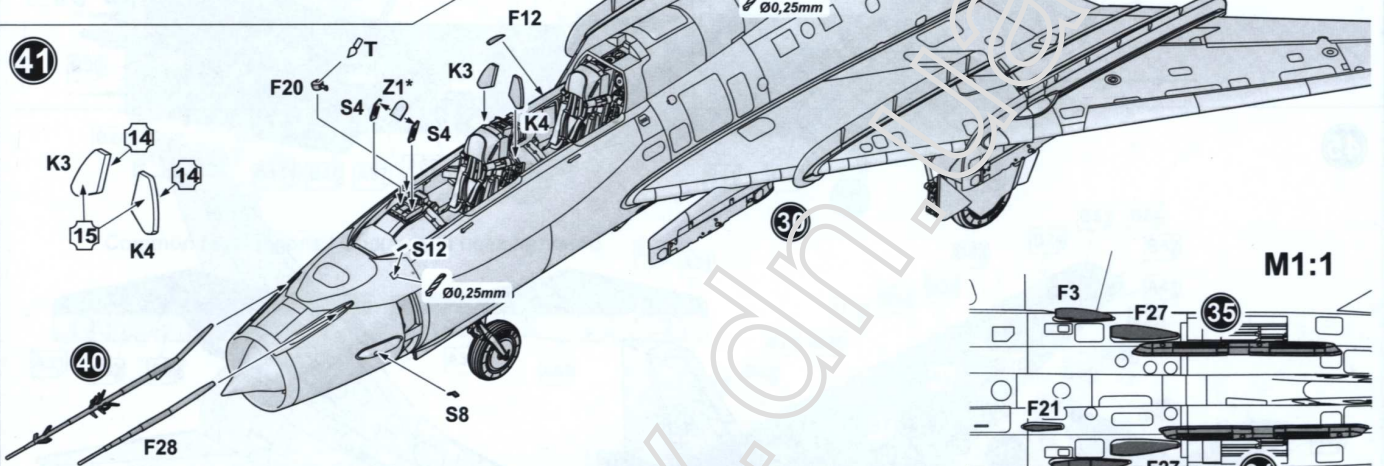

\* Обережно відламайте деталь від основи  
Carefully press and separate the detail from the plate

42

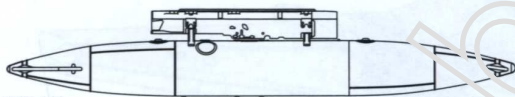

ПТБ-800  
PTB-800 External fuel tank

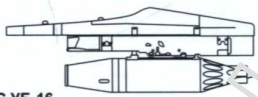

НУРС УБ-16  
UB-16 rocket launcher

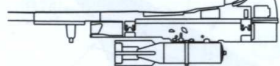

Авиабомба П-50-75  
P-50-75 Air bomb





СХЕМА ЗБИРАННЯ / THE SCHEME OF ASSEMBLY





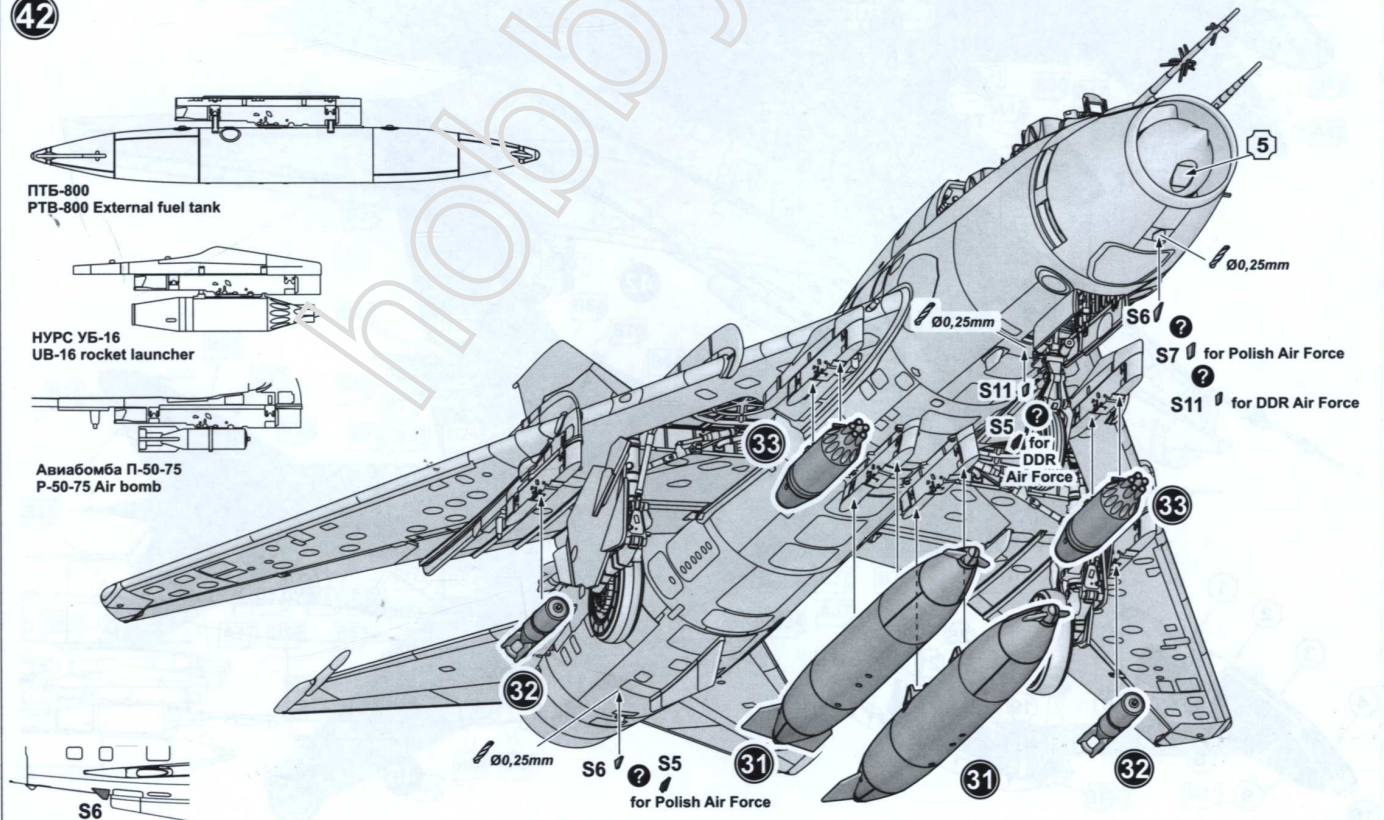
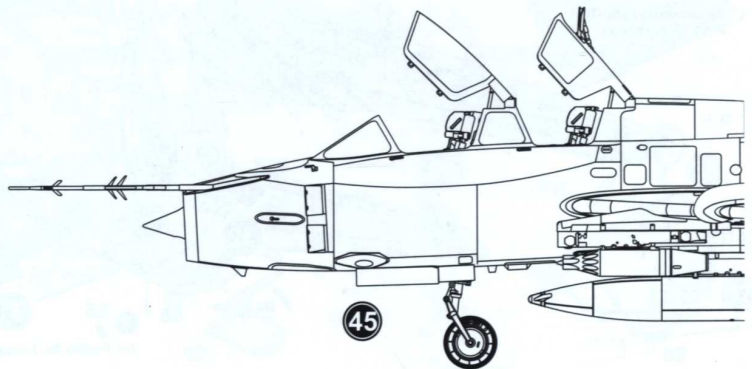
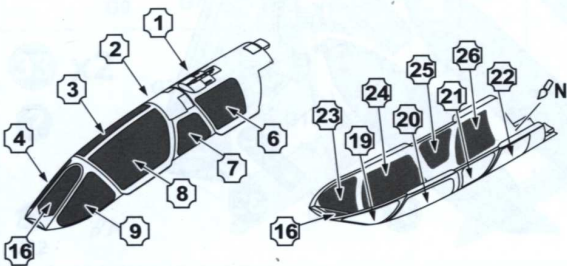
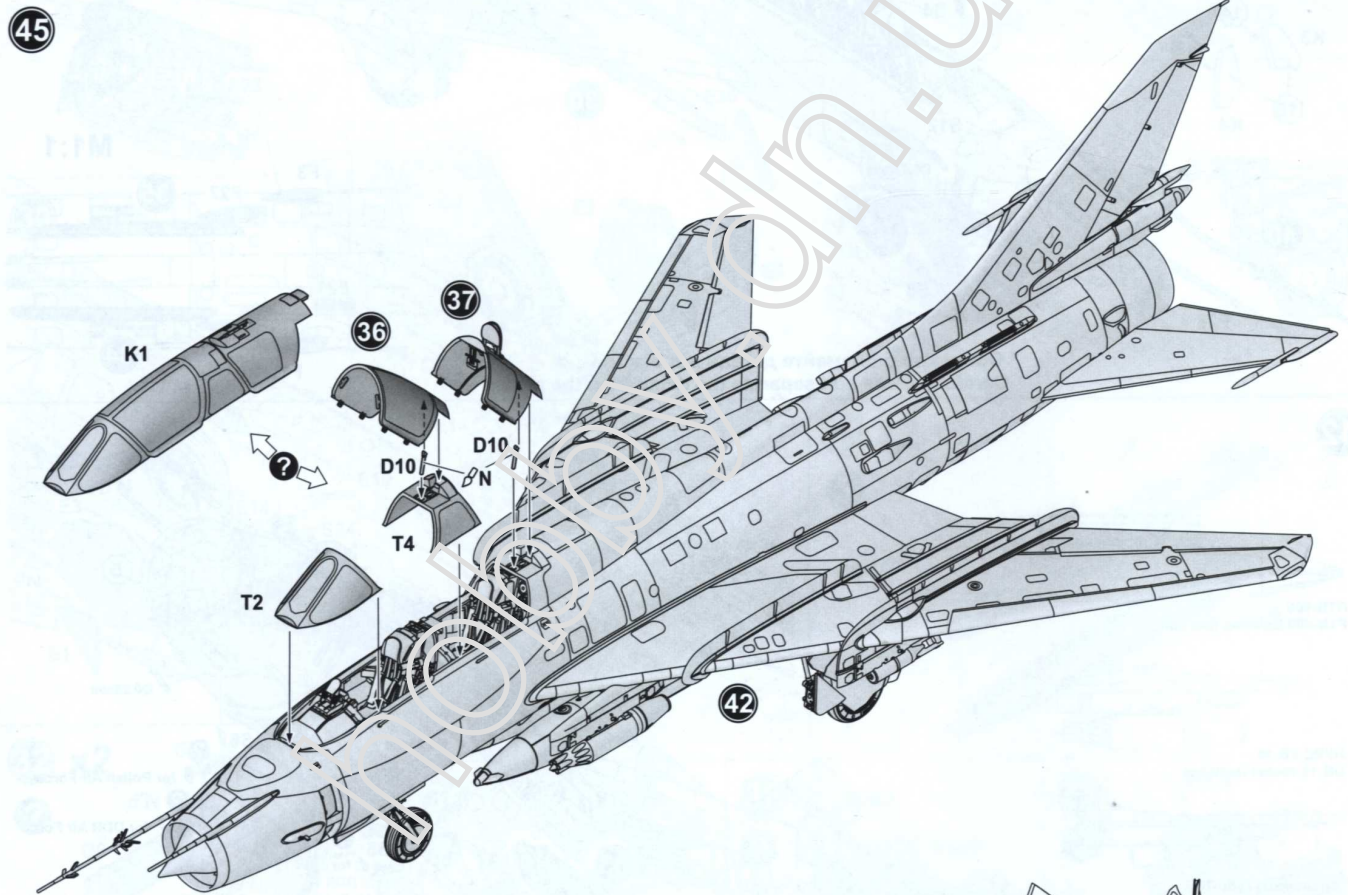
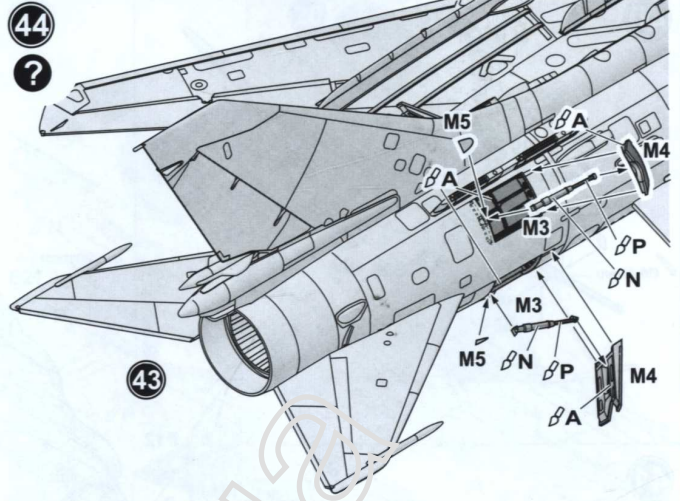
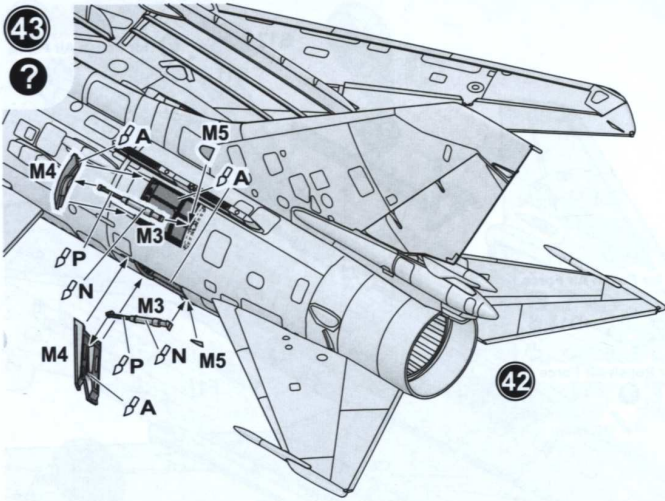

# СХЕМА РОЗФАРБУВАННЯ / PAINTING SCHEME

## Технічні надписи / Technical inscriptions

Su-22UM3K ВПС Польщі, 8 ELT, аеродром Радом-Садков, Польща, 2010 р.  
Su-22UM3K Polish Air Force, 8 ELT (8 tactical air squadron), Radom-Sadkov airfield, Poland, 2010

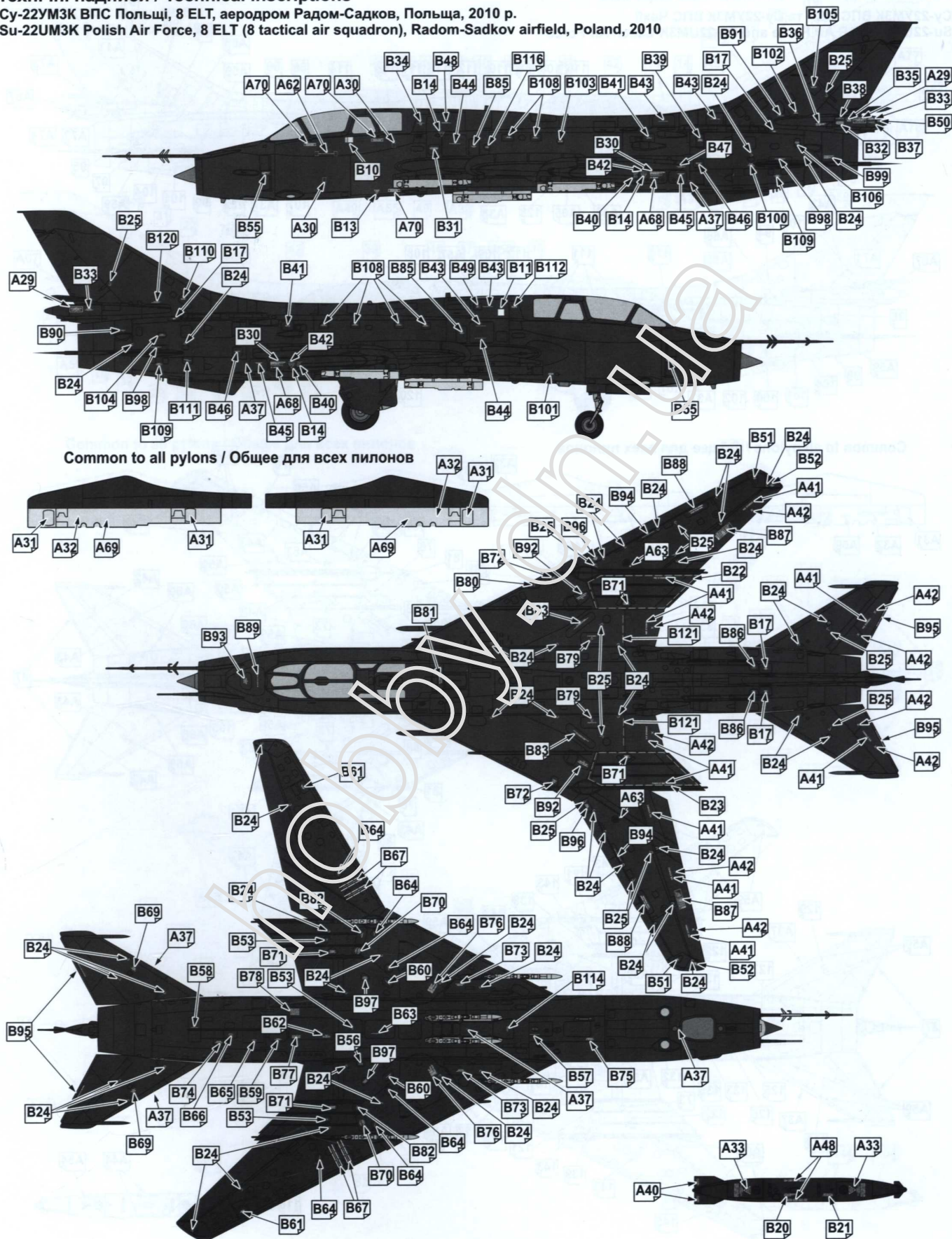



# СХЕМА РОЗФАРБУВАННЯ / PAINTING SCHEME

## Технічні надписи / Technical inscriptions

Су-22УМ3К ВПС НДР та Су-22УМ3К ВПС Чехії  
Su-22UM3K DDR Air Force and Su-22UM3K Czech Air Force

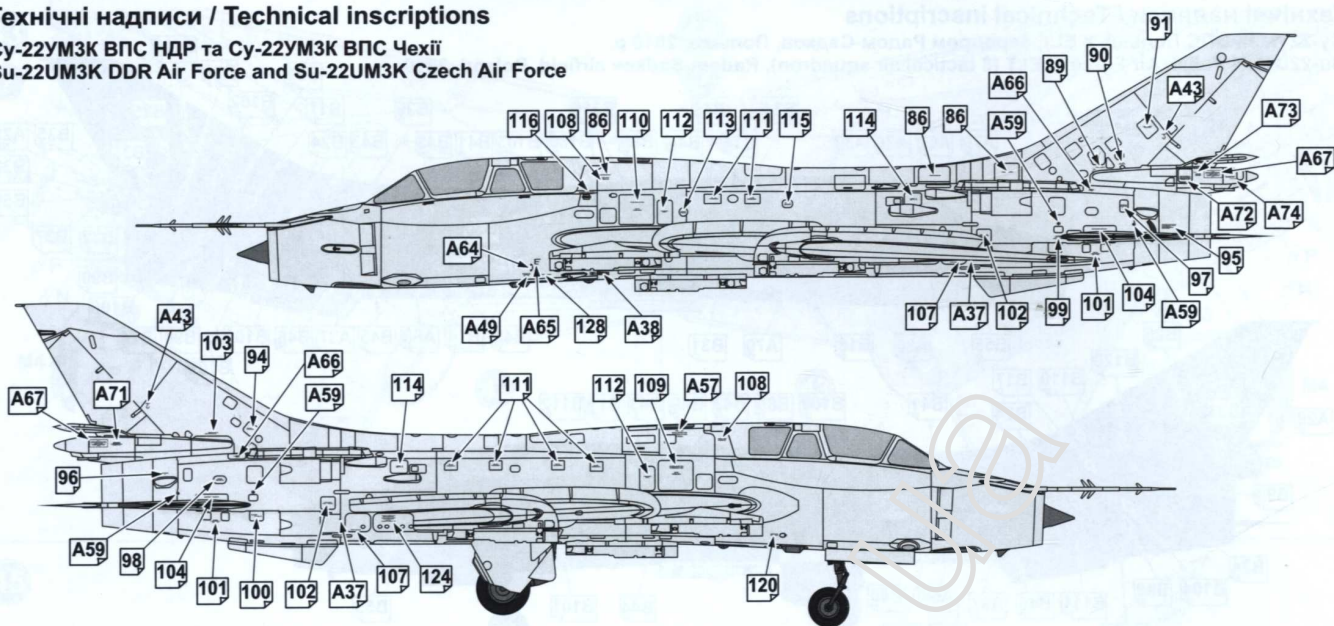

### Common to all pylons / Общее для всех пилонов

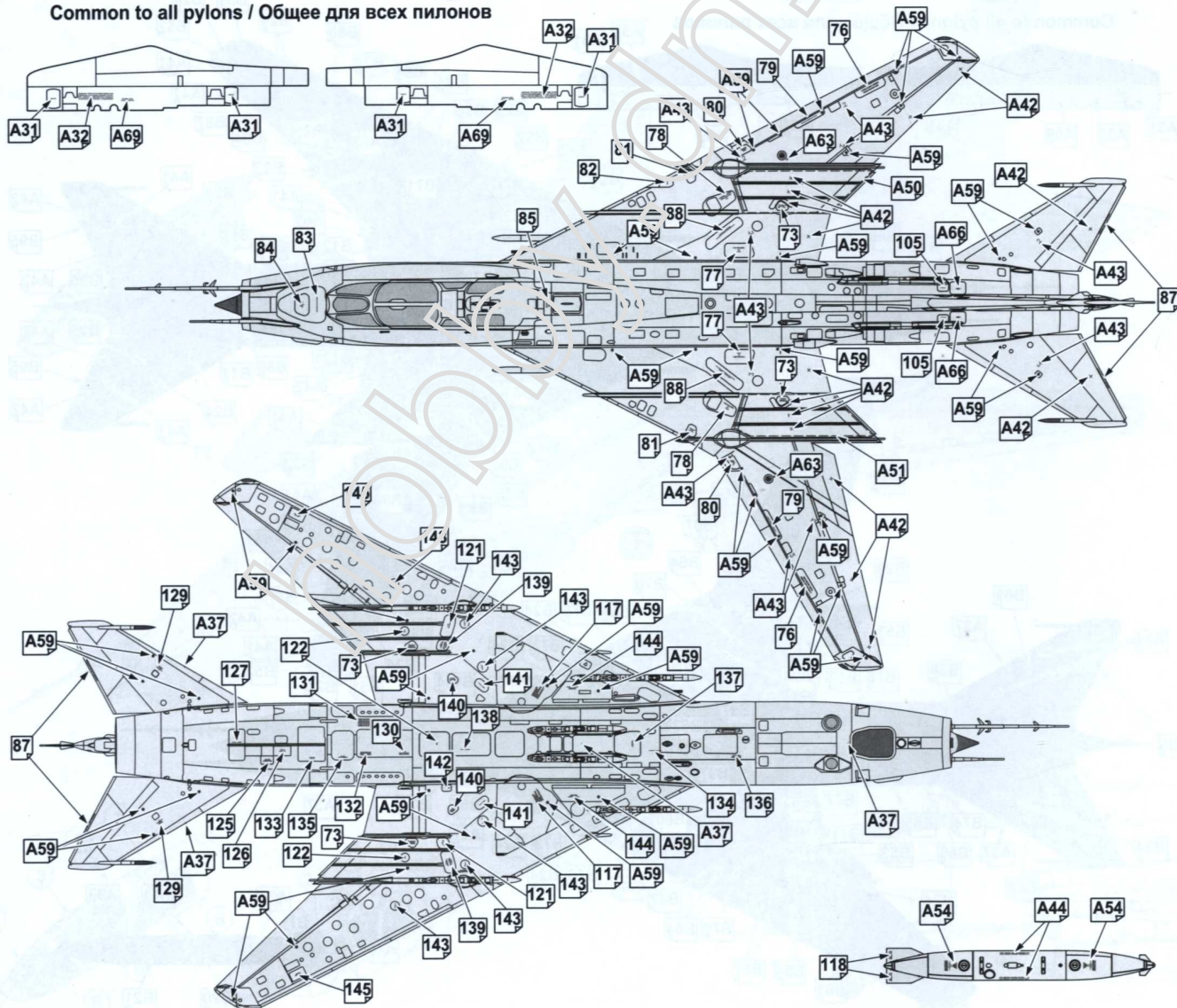



# СХЕМА РОЗФАРБУВАННЯ / PAINTING SCHEME

## Технічні надписи / Technical inscriptions

Su-22УМЗК ВПС Іраку, 1998 р.  
Su-22УМЗК Iraq Air Force, 1998

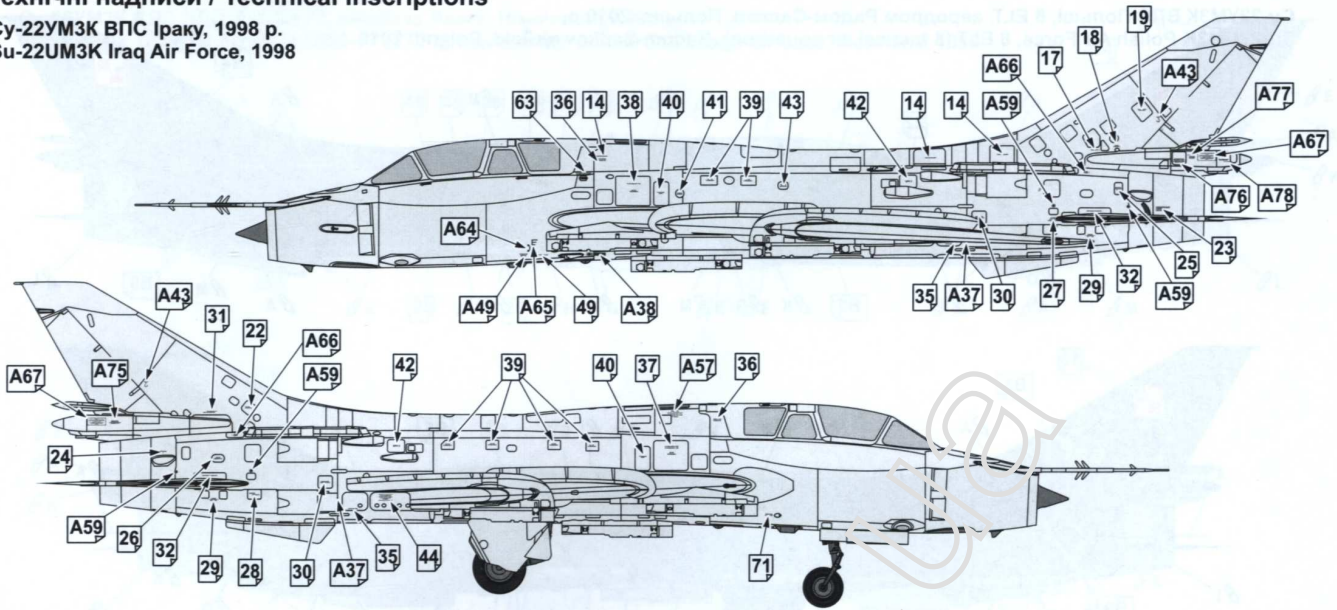

Common to all pylons / Общее для всех пилонов

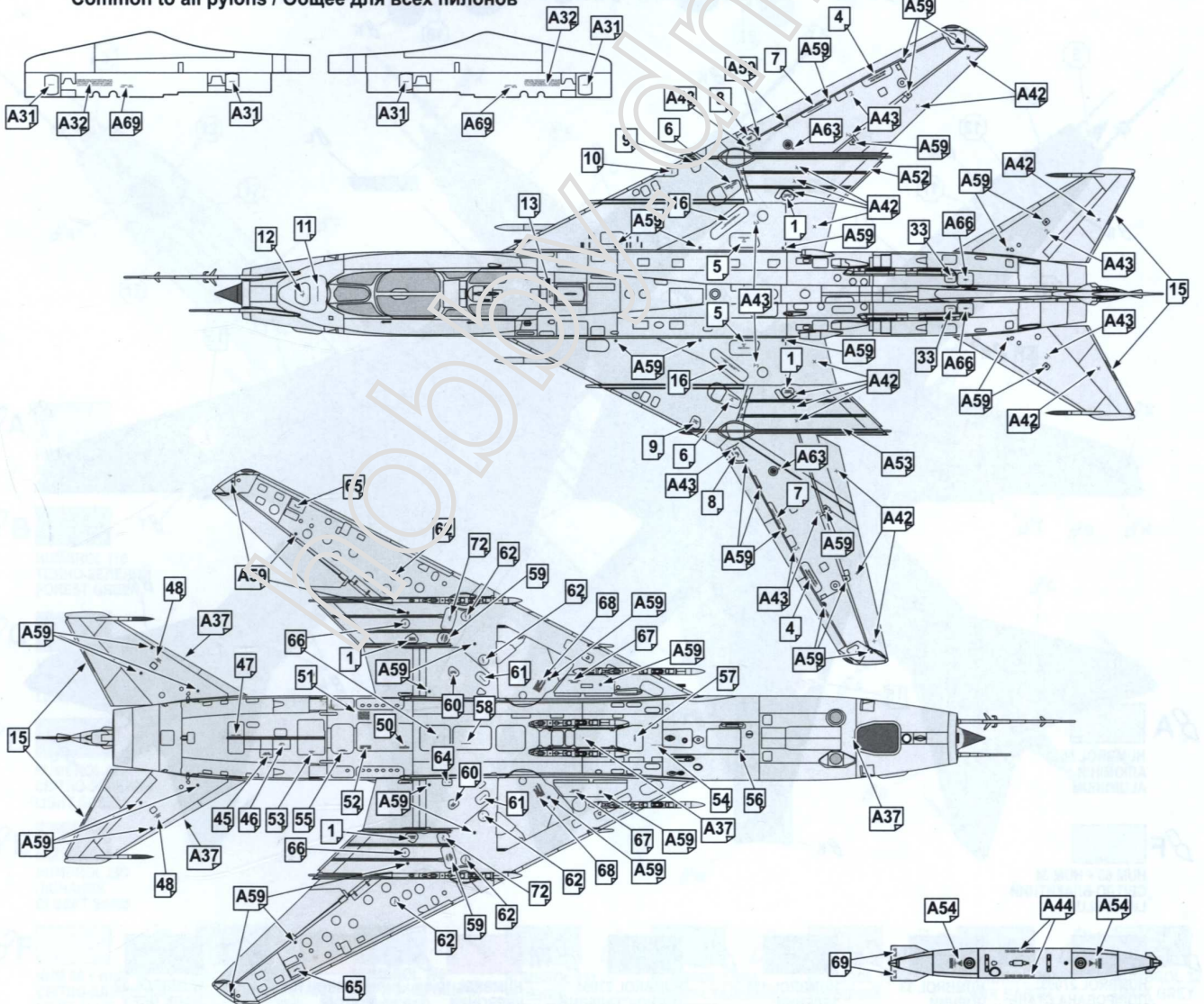



# СХЕМА РОЗФАРБУВАННЯ / PAINTING SCHEME

Su-22UM3K ВПС Польщі, 8 ELT, аеродром Радом-Садков, Польща, 2010 р.  
Su-22UM3K Polish Air Force, 8 ELT (8 tactical air squadron), Radom-Sadkov airfield, Poland, 2010



**BA**  HUMBROL 56 АЛЮМІНІЙ ALUMINIUM

**BF**  HUM 65 + HUM 34 СВІТЛО-БЛАКИТНИЙ LIGHT BLUE

**BG**  HUMBROL 27003 ПОЛІРОВАНА СТАЛЬ POLISHED STEEL

**BI**  HUMBROL 33 ЧОРНИЙ BLACK

**BK**  HUMBROL 131 ЗЕЛЕНИЙ SATIN MID GREEN

**BL**  HUMBROL 27004 ТЕМНО-СТАЛЕВИЙ GUN METAL

**BM**  HUMBROL 19 ЧЕРВОНИЙ RED

**BO**  HUMBROL 154 ЖОВТИЙ YELLOW

**BT**  HUMBROL 32 ДАРК ГРЕЙ СИРІЙ DARK GREY



# СХЕМА РОЗФАРБУВАННЯ / PAINTING SCHEME

Су-22УМЗК ВПС НДР, 2./JBG-77, авіабаза Лааге, Німеччина, 1990 р.  
 Su-22UM3K DDR Air Force, 2./JBG-77 (77 Fighter-bomber squadron), Laage air base, Germany, 1990

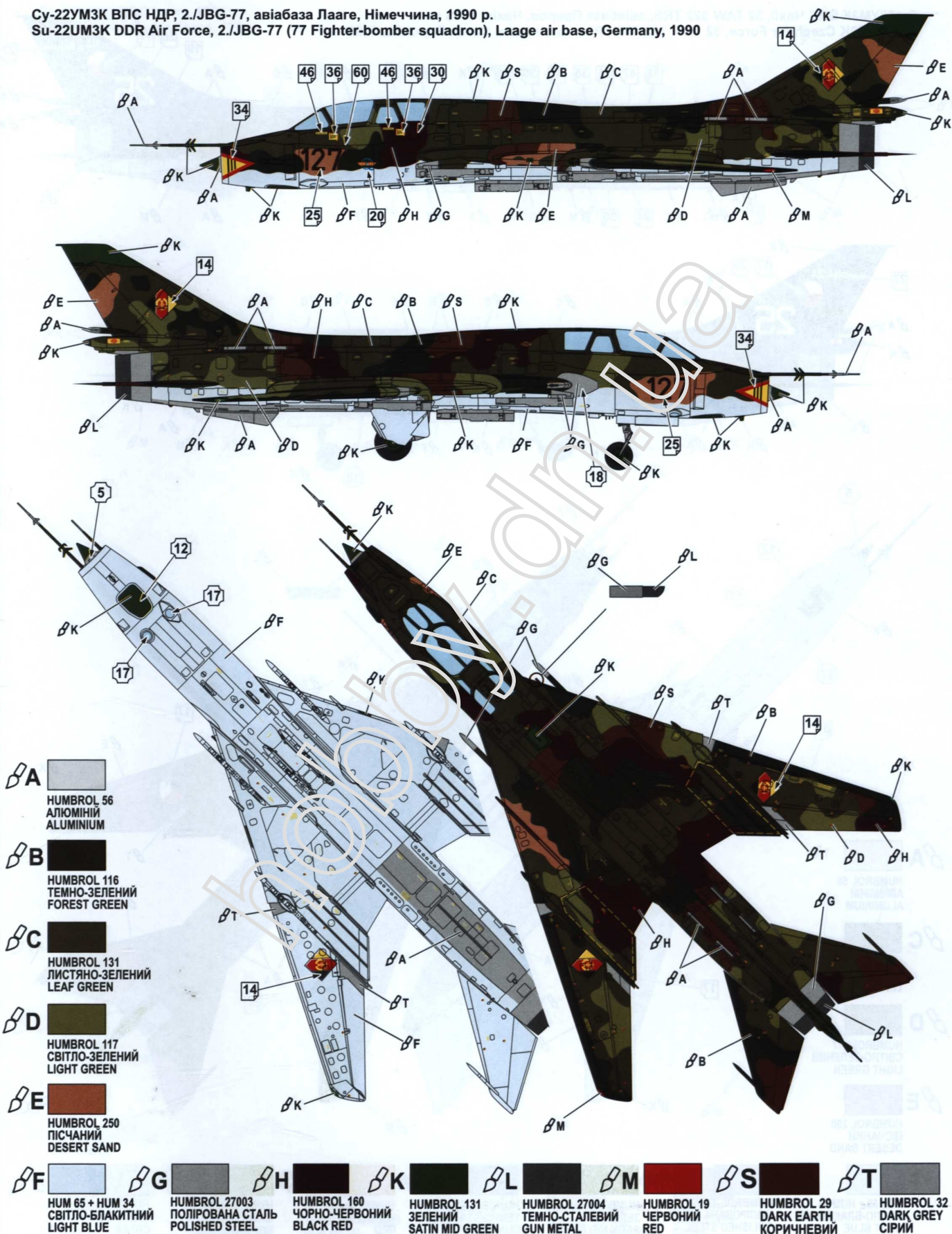



# СХЕМА РОЗФАРБУВАННЯ / PAINTING SCHEME

Су-22УМЗК ВПС Чехії, 32 TAW 322 TRS, авіабаза Преров, Чехія, 1995 р.  
Su-22UM3K Czech Air Force, 32 TAW 322 TRS, Prerov air base, Czech Republic, 1995

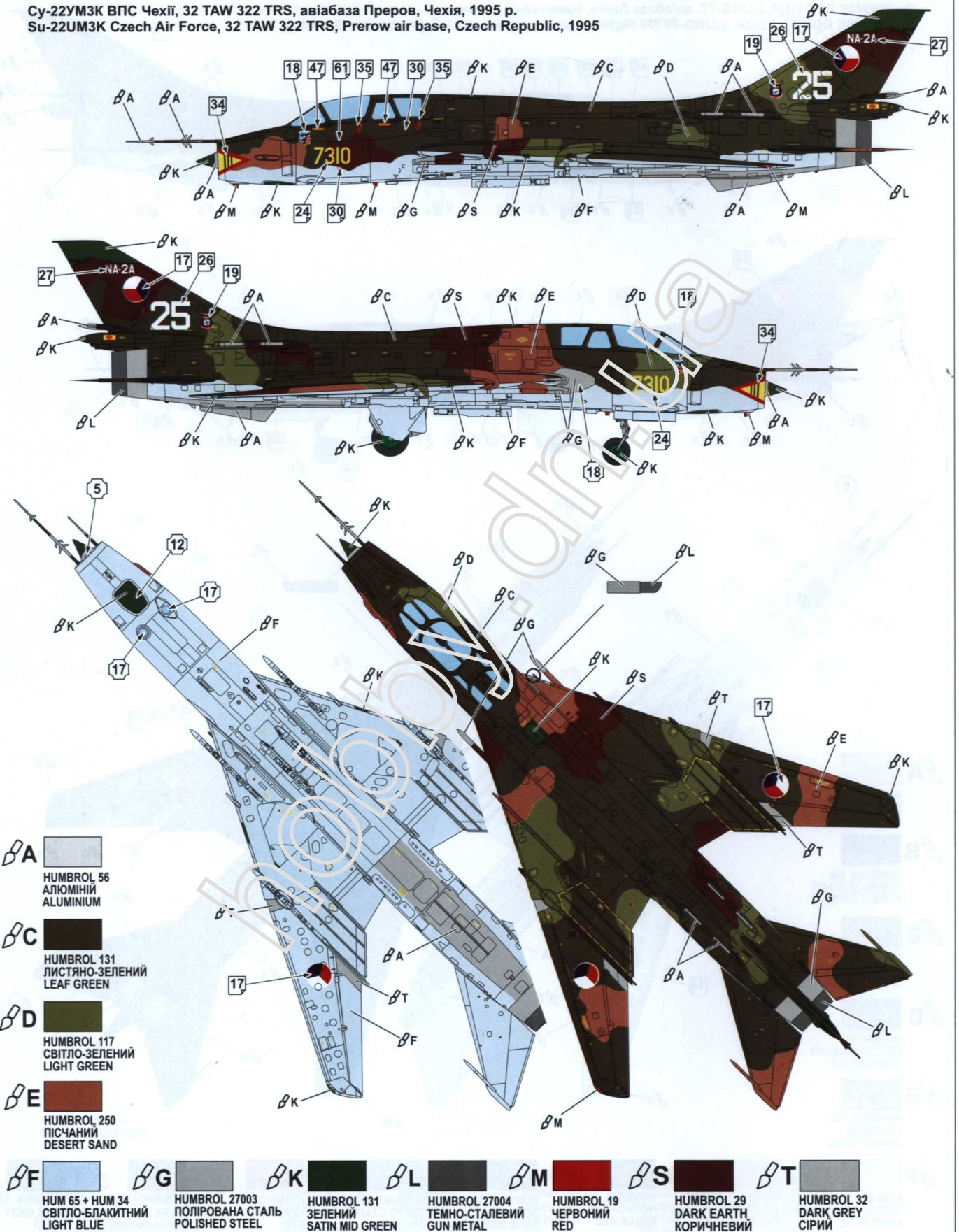

- A** HUMBROL 56 АЛЮМІНІЙ ALUMINIUM
- C** HUMBROL 131 ЛИСТЯНО-ЗЕЛЕНИЙ LEAF GREEN
- D** HUMBROL 117 СВІТЛО-ЗЕЛЕНИЙ LIGHT GREEN
- E** HUMBROL 250 ПІСЧАНИЙ DESERT SAND
- F** HUM 65 + HUM 34 СВІТЛО-БЛАКИТНИЙ LIGHT BLUE
- G** HUMBROL 27003 ПОЛІРОВАНА СТАЛЬ POLISHED STEEL
- K** HUMBROL 131 ЗЕЛЕНИЙ SATIN MID GREEN
- L** HUMBROL 27004 ТЕМНО-СТАЛЕВИЙ GUN METAL
- M** HUMBROL 19 ЧЕРВОНИЙ RED
- S** HUMBROL 29 DARK EARTH КОРИЧНЕВИЙ
- T** HUMBROL 32 DARK GREY СІРІЙ



# СХЕМА РОЗФАРБУВАННЯ / PAINTING SCHEME

Су-22УМ3К ВПС Іраку, 1998 р.  
Su-22UM3K Iraq Air Force, 1998

