

FTB337G Lynx "Bush war"

Наприкінці 40-х років XX сторіччя, невдовзі після закінчення Другої Світової війни уряд Великої Британії постав перед складною проблемою поступової передачі незалежності колишнім колоніям. Спустошена важкою війною метрополія вже не могла так жорстко керувати численними віддаленими від неї володіннями, і в умовах все більш та більш зростаючого національного опору корінного населення тема повної передачі прав на керування цими територіями було лише питанням часу. Деякі із колишніх колоній проголосили незалежність вже невдовзі, хоча і зіткнулися із проблемними ситуаціями у своєму регіоні аж до повноцінних військових конфліктів із країнами-сусідами майже одразу, інші з тих чи інших причин навпаки не поспішали дистанціюватись від метрополії.

Однією із таких територій була Південна Родезія, хоча назвати її колонією у повному сенсі цього слова назвати не можна: ще наприкінці XIX сторіччя підприємцеві Сесіл Родс уклав угоду із африканським королем Лобенгулою на економічний розвиток багатих на корисні копалини територій, і вже невдовзі приватна армія Британської Південноафриканської компанії, що підпорядковувалась Родсу, зайняла території Великого Зімбабве. Численні спроби корінного населення бунтувати проти білих колонізаторів були швидко придушені армією Родса, і одразу ж почалася масова колонізація цих земель. Метрополія особливо не втручалася у справи Родса, оскільки він надавав суттєву фінансову підтримку урядові у Лондоні, а чоловіче населення Родезії невдовзі прийме найактивнішу участь як у Першій так і у Другій Світових війнах, що теж буде мати подібні до ставлення уряду до далекої "напівколонії із обособленим самоврядуванням". В 1922 році після референдуму Південна Родезія не увійшла у новостворений Південно-Африканський союз і стала окремою самостійною територією, номінально залишаючись частиною володіння Його Величності. В роки Другої Світової Південна Родезія була суттєвим постачальником продовольства до британської армії а також важливою тренувальною базою для пілотів Королівських ВПС.

Перемовини керівництва Південної Родезії із британським урядом щодо надання повної незалежності у підсумку затягнулися на десятиріччя. В 1965 році новий прем'єр-міністр Родезії Іен Сміт у односторонньому порядку оголосив про незалежність його країни, котру не визнали ані Велика Британія, ані інші країни світу. В цей час у активну велику гру на африканському континенті вже включився Радянський Союз, і його провокативна політика підбурювання чорного корінного населення проти білої меншості почала давати все більш і більш вагомий результат, котрий, тим не менш, вилився у підсумку в багаторічні криваві громадянські війни. Політика Сміта щодо корінного чорного населення не була такою ж жорсткою як наприклад в ПАР — чорне населення було представлене в органах самоврядування, в поліції та армії. Тим не менше, численні терористичні організації, котрі хоча і називали себе "національними арміями за визволення", за фактом являлись все ж терористичними угруповуваннями, існування котрих було можливим виключно за допомогою підтримки ззовні (перш за все спонсорами тероризму були СРСР та Китай), проголосили про "війну за повне звільнення їхньої країни від білих". Ватажки терористів Джозуа Нкомо та Роберт Мугабе не гребували ніякими методами ведення цієї війни, що, вочевидь, одразу ж змусило білу меншість перейти до тактики ведення антитерористичної операції проти чорних повстанців.

Світова спільнота, уособлена ООН, висловила своє занепокоєння ситуацією в Південній Родезії, проте, як це дуже часто було за всю історію цієї організації, віддала перевагу політиці санкцій проти уряду країни, намагаючись також чимом підтопити їх до діалогу із терористами. В 1968 році ООН наклала повні санкції на будь-яке співробітництво світової спільноти із урядом Родезії зробиши, таким чином, крок до велетенської прірви у недоторковому майбутньому.

Армія Південної Родезії, що була відносно небагаточисельною (до 10 000 вояків в цілому) зосередилася на веденні війни із терористами силами спецзагонів із підтримки авіації. Ця тактика виявилася досить адекватною, проте авіація Південної Родезії на цей момент була вже досить застарілою, складаючись переважно з типів літаків, котрі у Великій Британії вже давно були виведені із застосування. В умовах тотальних санкцій закупівля нової зброї була абсолютно неможливою справою. Керівництво сусідньої ПАР, котре також наразі мало суттєві проблеми із глибокою ізоляцією через тотальний апартеїд, все ж з'яко не сплилися надавати родезійцям гелікоптери та високонякі літаки окрім того, через неофіційних посередників в деяких країнах Західної Європи вдалося придбати літаки "подвійного призначення", котрі, являючись де-факто цивільними, могли бути легко переробленими задля військових потреб. Одним із таких літаків був Reims 337G, французька ліцензійна переробка американського легкого багатопольового Cessna Super Skymaster 337. В 1975 році вдалося придбати 18 таких машин, проте одна з них була втрачена при перельоті над Мозамбіком. Всі інші 17 вдалося одістатись до нових баз та вже невдовзі були залучені до проведення антитерористичних операцій. Цивільні до того машини були перероблені з урахуванням їх майбутніх місій — над кабіною на крилі було встановлено два 7,7-мм кулемета у контейнерах, під консолями крила змонтували низку пілонів для можливості підвішування різних типів зброї — від легких бомб до касетних бомб, блоків некерування реактивних снарядів а також спеціальних бомб "Міні Гольф" котрі потім виявились дуже ефективною зброєю. Правий ряд крісел у салоні майже на всіх 17 машинах демонтували з огляду на можливість встановлення нош з метою вивезення поранених спеліризначенців безпосередньо з полю бою. Також було екрановано викопні патрубки двигунів, щоб знизити інфрачервоне випромінювання, оскільки терористи на цей час вже широко застосовували радянські ПЗРК "Стрела" проти авіації уряду.

Перше застосування нової машини, котра отримала напівофіційну назву Lynx виявилось, що вона є досить ефективною зброєю в умовах ведення протипартизанської війни. Можливість здійснення атак із малих висот, досить гарна швидкість, мала помітність для засобів протиповітряної оборони а також досить висока живучість зробила цей літак незамінним при виконанні всіх

FTB337G Lynx "Bush war"

In the late 1940s, shortly after World War II, the British government faced the complex problem of the gradual transfer of independence to former colonies. The metropolis that had been devastated by a difficult war could no longer manage so closely the peoples that were often remote from its rule, and in a climate of ever growing national resistance by indigenous peoples, the issue of the complete transfer of rights to manage these territories was only a matter of time. Some of the former colonies proclaimed independence early on, although almost immediately they encountered problematic situations in their region, ranging up to full-fledged military conflicts with their neighbors. Others, for one reason or another, were on the contrary in no hurry to distance themselves from London.

One of these territories was Southern Rhodesia, although it could not be called a colony in the full sense of the word: at the end of the nineteenth century, Cecil Rhodes entered into an agreement with African King Lobengula on the economic development of territories rich in minerals, and soon the army of Rhodes' own British South African Company occupied the territory of Great Zimbabwe. Numerous indigenous attempts to rebel against white colonialists were quickly suppressed by Rhodes' Army, and complete colonization of these lands soon followed. London did not particularly interfere in Rhodes' actions, since it provided significant financial support to government officials in the capital, and the male population of Rhodesia would soon take an active part in both the First and Second World Wars, which would also then produce a favorable government attitude to this distant "semi-colony with a separate self-government". In 1922, after a referendum, Southern Rhodesia did not enter the newly formed South African Union, and instead became a separate self-governing territory, remaining nominally part of the possessions of His Majesty. During the Second World War, South Rhodesia was a major supplier of food to the British Army and an important training base for Royal Air Force pilots.

The talks between the leadership of Rhodesia and the British government about full independence were delayed for many years. In 1965, the new Prime Minister of Rhodesia, Ian Smith, unilaterally declared the independence of his country, which was not recognized by either the United Kingdom or any other country. By that time, the Soviet Union had already entered into an active political game on the African continent, and its provocative policy of incitement of the black indigenous population against the white minority began to produce more and more significant results, resulting in a multi-year bloody civil war. Smith's policy towards indigenous black people was not as severe as in South Africa - black people were represented in the government, police and army. Nevertheless, numerous black nationalist organizations, calling themselves "national armies for deliverance", although in fact all but terrorist groups, the existence of which was possible only with the help of backing from the outside (the primary sponsors of armed insurgency were the USSR and China), proclaimed a "war for the complete liberation of their country from the white". The two principal revolutionary leaders Joshua Nkomo and Robert Mugabe were not averse to any method of conducting this war, which obviously included the use of terrorism. In 1968, the UN imposed full sanctions on the situation in Southern Rhodesia, and as a result in the history of the organization, it preferred a policy of sanctions against the government, trying to persuade them to engage in dialogue with their armed opponents. In 1968, the UN imposed full sanctions on any co-operation of the world community with the Government of Rhodesia, thus taking a major step towards forcing a resolution in the near future.

The Army of Southern Rhodesia, which was relatively small (up to 10,000 soldiers in general), concentrated on conducting a war with insurgents by deploying special forces supported by aviation. This tactic proved to be quite successful, but Rhodesia's aviation was already rather outdated from the outset, consisting mainly of aircraft types that had long been withdrawn from the UK service. Under the terms of total sanctions, the purchase of new weapons was absolutely impossible. The management of adjacent South Africa, which also had increasing confrontation with the world community over apartheid, nevertheless managed to transfer helicopters and trained pilots to Rhodesia; in addition, through unofficial mediators, it was possible to acquire dual-purpose aircraft in some Western European countries, which were de facto civilian, but could be easily reconfigured for military purposes. One such aircraft was the Reims 337G, the French license build of the American lightweight multipurpose Cessna Super Skymaster 337.

In 1975, it was possible to purchase 18 such machines, one of which was lost while flying over Mozambique. All the other 17 succeeded in arriving at new bases and were soon involved in anti-terrorist operations. The civilian airframes were converted for their future missions - two 7.7 mm machine guns in containers were mounted above the cockpit over the wings, a number of pylons for hanging various types of weapons were mounted under the wing - from light bombs to cassette bombs, unguided rocket pods as well as special Mini Golf bombs, which turned out to be very effective weapons. The right row of seats in the cabin in almost all 17 planes was dismantled to allow for installing litters to evacuate wounded special forces directly from the battlefield. Also, the engine exhaust outlets were shielded to reduce infrared radiation, as irregular combatants at that time already widely used the Soviet "Strela" MANPADS against government aviation.

The first application of the new machine, which received the semi-official name of Lynx, revealed it to be a very

FTB337G Lynx "Bush war"

In den späten 1940er Jahren, kurz nach dem 2. Weltkrieg, sah sich die britische Regierung mit dem komplexen Problem der allmählichen beginnenden Unabhängigkeitsbewegungen in seinen Kolonien konfrontiert. Die Hauptstadt war immer noch durch den Krieg verwüstet und man war nicht in der Lage, die enge Verbindung mit den fernen Kolonien aufrechtzuerhalten und damit war die Übertragung von Zuständigkeiten an diese Regionen nur eine Frage der Zeit. Einige frühere Kolonien erklärten schon bald ihre Unabhängigkeit, wobei es umgehend zu weiteren Problemen in diesen Regionen kam, was zu militärischen Konflikten mit den jeweiligen Nachbarn führte. Aus verschiedenen Gründen hatten es andere Kolonien nicht eilig damit, sich von London zu distanzieren.

Eines dieser Territorien war Süd-Rhodesien, obwohl man es nicht als echte Kolonie bezeichnen konnte. Ende des 19. Jahrhunderts traf Cecil Rhodes mit dem afrikanischen König Lobengula ein Abkommen über die wirtschaftliche Entwicklung des an Bodenschätzen reichen Gebiets und schon bald übernahmen die Truppen seiner British South African Company die Kontrolle in Groß-Zimbabwe. Zahlreiche Aufstände Einheimischer gegen die weißen Kolonialisten wurden von Rhodes' Truppen schnell unterdrückt und es folgte die vollständige Kolonisation des Landes. In London ließ man Rhodes gewähren, zumal er die britischen Regierenden großzügig unterstützte und die männliche rhodesische Bevölkerung in beiden Weltkriegen gebraucht wurde. Das alles sorgte für eine positive Haltung gegenüber dieser "halben Kolonie mit Selbstverwaltung". Nach einem Referendum im Jahr 1922 trat Süd-Rhodesien nicht dem Südafrikanischen Union bei, sondern blieb weiter ein selbstverwaltetes Gebiet unter der Oberhoheit der englischen Krone. Während des 2. Weltkrieges war Süd-Rhodesien ein wichtiger Lieferant von Lebensmitteln für die britische Armee und es war eine wichtige Trainingsbasis für Piloten der Royal Air Force.

Die Gespräche der rhodesischen Führung und der britischen Regierung über eine volle Unabhängigkeit zogen sich über viele Jahre hin. Im Jahr 1965 erklärte der neue Premierminister von Rhodesien Ian Smith, die Unabhängigkeit seines Landes, was jedoch weder von Großbritannien, noch von anderen Staaten anerkannt wurde. Zu dieser Zeit war die Sowjetunion bereits in die afrikanischen Machtspiele auf dem afrikanischen Kontinent eingetreten und seine provokative Politik der Aufwiegelung der einheimischen Bevölkerung gegen die weiße Minderheit zeigte mehr und mehr Erfolge, was zu einem mehrjährigen, blutigen Bürgerkrieg führte. Die Politik von Smith gegenüber der eigenen schwarzen Bevölkerung war dabei nicht so hart wie die Südafrikas - schließlich waren Schwarze in Regierung, Polizei und Armee des Landes vertreten. Trotzdem erklärten zahlreiche nationalistische, schwarze Organisationen, die sich selbst als "nationale Befreiungsarmee" bezeichneten, einen "Krieg zur kompletten Befreiung ihres Landes von den Weißen". Dabei waren diese Organisationen faktisch Terrororganisationen, die nur dank der Unterstützung von außerhalb (die Hauptsponsoren dieser bewaffneten Aufständischen waren die UdSSR und China) existieren konnten. Die beiden wichtigsten Revolutionsführer Joshua Nkomo und Robert Mugabe führten diesen Krieg auf nur je denkbare Weise, was umgehend die weiße Minderheit zu Antiterrorereisätzen gegen die schwarzen Rebellen zwang.

Die Weltgemeinschaft (in Form der UNO) äußerte ihre Bedenken hinsichtlich der Situation in Süd-Rhodesien und, wie schon so oft in ihrer Geschichte, und bevorzugte eine Politik von Sanktionen gegen die Regierung, um sie zu einem Dialog mit den bewaffneten Gegnern zu zwingen. Im Jahr 1968 verhängte die UNO umfangreiche Sanktionen gegen die rhodesischen Regierung, womit sie eine Lösung des Konflikts in der näheren Zukunft erzwingen wollte.

Die (mit einer Gesamtstärke von bis zu 10.000 Soldaten) recht kleine Armee Süd-Rhodesiens konzentrierte sich darauf, diesen Krieg gegen die Aufständischen mit Spezialeinheiten, nebst eigener Luftunterstützung zu führen. Diese Taktik erwies sich als erfolgreich, jedoch war die rhodesische Luftwaffe zu Beginn ziemlich veraltet. Zumeist bestanden die Ausrüstung aus veralteten Flugzeugen Großbritanniens. Unter den Bedingungen der Sanktionen war die Beschaffung neuer Waffen ausgeschlossen. Die Führung Südafrikas, die sich wegen ihrer Apartheid ebenfalls zunehmender Spannungen mit der Weltgemeinschaft gegenüberstand, organisierte die Überlassung von Hubschraubern und ausgebildeten Piloten. Über informelle Zwischenhändler war man zusätzlich in der Lage, Mehrzweckflugzeuge in einigen westlichen Staaten anzukaufen, die man schnell für militärische Zwecke umrüsten konnte.

Eines diese Flugzeuge war die Reims 337G, der französische Lizenzbau des amerikanischen leichten Mehrzweckflugzeugs Cessna Super Skymaster 337. Im Jahr 1975 gelang es, 18 dieser Maschinen zu erwerben, wovon eine beim Flug über Mosambik verlorenging. Die anderen 17 Flugzeuge erreichten ihre neuen Basen und wurden schon bald während Antiterroroperationen eingesetzt. Hierfür wurden die zivilen Maschinen entsprechend umgerüstet. Über dem Cockpit installierte man zwei 7,7mm MG und unter den Tragflächen montierte man Halterungen für unterschiedliche Waffen: verschiedene leichte Bomben, ungelentete Raketen und auch spezielle "Minigolf Bomben", welche sich als sehr effektive Waffen erwiesen. Die rechte Sitzreihe wurde aus fast allen Maschinen entfernt und stattdessen Halterungen installiert, um die Evakuierung von verwundeten Soldaten vom Schlachtfeld zu ermöglichen. Auch die Auspuffanlagen wurden verkleidet, um die Infrarotstrahlung zu reduzieren, da die damaligen gegnerischen Kämpfer häufig die portablen sowjetischen "Strela"-Luftabwehraketen gegen die Flugzeuge der Regierung einsetzten.

Die ersten Einsätze der neuen Maschine (die den halboffiziellen Namen Lynx/Luchs erhielt) zeigten, dass sie eine sehr effektive Waffe zur Partisanenbekämpfung war. Ihre gute Einsatzfähigkeit bei Tiefflugangriffen, eine gute Geschwindigkeit, der gute Schutz gegen Fliegerabwehrmaßnahmen und eine gute Überlebenswahrscheinlichkeit während der Einsätze machten dieses Flugzeug unverzichtbar für alle maßgeblichen Operationen gegen Nkomo und Mugabe. Besonders wirkungsvoll war der Einsatz von

значущих операцій проти терористів Нкомо та Мугабе. Особливо вдалим були атаки із застосуванням напалмових контейнерів — при їх виконанні нерідко терористи здавалися у полон цілими загонами, оскільки шанси вижити при атаках Lynx із напалмовим спорядженням у них майже не було. Іншим вдалим винаходом була бомба Mini Golf із доведеним 1200-міліметровим штирем-детонатором попереду корпусу самої бомби. При зкиданні її за допомогою парашута з літака штир втикався у поверхню землі, а детонація вибухової речовини відбувалася на висоті метра над поверхнею. Завдяки спеціальному складу вибухової речовини відбувався ефект, котрий порівнювали із "міні-вибухом ядерної бомби" - в зоні ураження ця зброя винищувала абсолютно все без виключення живе на площі 100 на 150 метрів. Застосування цього виду зброї не було регулярним, на прохоту вона також справила дуже великий психологічний вплив на терористичні угруповування Мугабе. Іншою значною роллю цих літаків, так само як і в їх "далеких американських родичів" O-2, було наведення літаків більш важкого класу на ціль. Lynx підлітали безпосередньо близько до цілей і маркували їх світловими або ж фосфорними бомбами, а вже після цього там з'являлися Hunter або ж Canberra, котрі і закінчували роботу. Також дуже часто пілоти Lynx випитали на "вільне полювання", патрулюючи зони перетину терористами кордонів країни із сусідніх Мозамбіку або Замбії. В умовах повної радіомовчанки та виконання завдань на малих висотах ці машини мали досить значний успіх у боротьбі із бандформуваннями.

Проте історія війни Південної Родезії за право бути окремою країною виявилася досить трагічною. Світова спільнота, розділена двополяним протистоянням, не бажачи давати Радянському Союзу посилити свій вплив у країнах чорного континенту, так і не спромоглася зняти санкції проти Південної Родезії. Нестача палива для армії та занепад економіки змусили білу меншість країни сісти за переговорний стіл із коринним населенням, котре на той момент вже одноосібно уособлював Роберт Мугабе. В 1979 році після загальних виборів до влади приїшла чорна більшість, і хоча за білою меншістю були й надалі закріплені всі їхні права, в реальності ситуація почала змінюватися дуже і дуже швидкими темпами. З 1980 року Роберт Мугабе, котрому вдалося знищити всіх конкурентів у владі, став одноосібним керівником країни. Армія Родезії була розформована а на її місце прийшли чорні загони "національної армії Зімбabwe" - так тепер знову почали називати цю територію. Колишні пілоти армії Південної Родезії у повному складі покинули країну, виїхавши до ПАР, Великої Британії та США назажди, а недовзі їх приклад успадуковали і чимало офіцерів з інших родів військ. Авіація Зімбabwe, в склад котрої увійшли також і Lynx, наразі була знову сформованою новітньою структурою, проте вже недовзі більшість старих типів були замінені на радянські літаки та гелікоптери, надані "братньому народові" щедрими спонсорами тероризму із Кремля.

На сьогоднішній день колись процвітаюча країна африканського континенту, безмежно багата на численні корисні копалини та дуже родючі ґрунти, котрою свого часу була експортером продовольства а також центром виробництва поліметалів та дорогоцінного каміння, є однією із найбідніших країн світу із захмарною щорічною інфляцією, неприборкуваною корупцією а також із стрімким темпом зростання населення в основному серед найбідніших його прошарків. На початку 2000-х років все біле населення вже залишило свою колишню Батьківщину. Майже сорокарічне правління Мугабе, котрий був усунутий від влади лише в 2017 році перетворило не просто її на країну із зміненою назвою. Недалуга політика світового залучування очей на підтримку тероризму однією із найбідніших країн світу, котра знищила квітучу Родезію сорок років тому, нажалі триває і у наші часи, але вже не в расовому а в національному контексті.

effective weapon for anti-partisan warfare. The ability to launch attacks from low altitudes, a respectable turn of speed, low visibility in the face of ground to air defense, and fairly high survivability made this aircraft indispensable in all significant operations against Nkomo and Mugabe. Particularly successful were attacks with the use of napalm containers - when they were used whole units of insurgents seemed to be paralysed, because the chances of surviving Lynx attacks with napalm were virtually non-existent. Another successful innovation was the Mini Golf bomb with a long, 1200-millimeter detonator in front of the body of the bomb itself. When dropping it from the plane under a parachute, the pin struck the surface of the ground, and detonation of the explosive occurred at a height of a meter above the surface. Due to the special composition of the explosive there was an effect, which was compared with the "mini-explosion of a nuclear bomb" - in the strike zone, this weapon destroyed absolutely everything alive without exception in an area of 100 by 150 meters. The use of this type of weapon was only occasional, but it had a very great psychological impact on Mugabe's armed groups. Another important role of these planes, just as with their US sibling the O-2, was to direct more heavily armed planes on to a target. A Lynx flew directly to a target and marked it with light or phosphorus bombs, and after that, there appeared a Hunter or a Canberra, which completed the mission. Also, very often, Lynx pilots flew in "free hunting" fashion, patrolling areas where insurgents were crossing the borders of the country from neighboring Mozambique or Zambia. In the context of free radio broadcasting, and performance of tasks at low altitudes, these machines had a fairly significant success in the deterrence of enemy formations.

However, the history of the war in Southern Rhodesia for the right to be a separate country proved to be quite tragic. The world community, divided by Cold War rivalry, not wanting to give the Soviet Union greater influence in the countries of Africa, would not lift sanctions against Southern Rhodesia. The lack of fuel for the army and the decline of the economy forced the white minority of the country to sit down at a negotiating table with the indigenous population, which at that moment was personified by Robert Mugabe. In 1979, after a general election, a black majority came to power, and although the white minority attempted to consolidate their rights, in reality the situation began to change very rapidly and very fast. After 1980, Robert Mugabe, who had succeeded in defeating all his rivals for power, became the sole leader of the country. The Rhodesian Army was disbanded, and the revolutionary Zimbabwean National Army replaced it, incorporating the original name of the territory. Former pilots of the Rhodesian Army left the country on their way to South Africa, the United Kingdom and the United States for good, and soon their example was imitated by a number of officers from other military forces. Zimbabwe's aviation, which included the Lynx, was now re-formed under the new structure, but soon most of the old types were replaced by Soviet aircraft and helicopters, provided to the "fraternal people" by the generous sponsors of revolution in the Kremlin.

To date, this once prosperous country of the African continent, infinitely rich in many minerals and very fertile soils, which at one time was a food exporter, as well as a center for the mining of valuable metals and precious stones, is one of the poorest countries in the world with an overwhelming annual inflation, unbridled corruption, and also with a rapid pace of population growth, mainly amongst its poorest peoples. By the early 2000s, almost all the white people had already left their former homeland. The nearly forty-year rule of Mugabe, removed from power only in 2017, turned it not only into a country with a changed name. The tendency of the world to close its eyes in the face of the support of terrorism by one of the largest countries in the world, which destroyed a flourishing Rhodesia forty years ago, unfortunately continues in our time, although no longer racial in a national context.

Napalmbehältern - bei ihrem Einsatz schienen ganze Rebelleinheiten wie gelähmt zu sein, da die Chance, einen Napalmangriff durch die „Lynx“ zu überleben nur verschwindend gering war. Eine weitere erfolgreiche Neuerung war die „Minigolf-Bombe“ mit einem 1.200 m langen Detonator an der Spitze der Bombe. Die Bombe wurde mit einem Fallschirm abgeworfen und beim Kontakt des Detonators mit dem Boden explodierte die Bombe etwa einen Meter über dem Boden. Die Bombe war so konstruiert, dass sie „wie eine kleine Atombombe“ wirkte und in einem Bereich von 100 x 150 Metern alles Leben auslöschte. Diese Waffe kam zwar nur gelegentlich zum Einsatz, zeigte jedoch einen beträchtlichen psychologischen Effekt auf die Truppen Mugabes.

Eine weitere wichtige Rolle dieser Maschine bestand (ebenso wie bei der O-2 der Amerikaner) darin, schwerer bewaffnete Flugzeuge zu einem Ziel zu führen. Die „Lynx“ flog auf das Ziel zu und markierte es mit Leucht- oder Phosphorbomben und später dann erschien eine „Hunter“ oder „Canberra“ die den Auftrag erfüllte. Auch flogen die „Lynx“ oft eine Art „freier Jagdeinsätze“, bei denen sie über Gebieten patrouillierten, in denen Aufständische die Grenzen zum benachbarten Mozambik oder Sambia überquerten. Hierbei hatten diese Flugzeuge einen beträchtlichen Erfolg bei der Abschreckung gegnerischer Einheiten zu verzeichnen.

Allerdings erwies sich die Geschichte über den Kampf Südrhodesiens um seine Unabhängigkeit als tragisch. Die durch den kalten Krieg zerstrittene Weltgemeinschaft wollte einen größeren Einfluss der Sowjetunion auf die Länder Afrikas verhindern und auch nicht die Sanktionen gegen Südrhodesien aufheben. Letztlich zwangen der Treibstoffmangel und die sich verschlechternde wirtschaftliche Lage die weiße Minderheit dazu, sich mit der ursprünglichen Bevölkerung an den Verhandlungstisch zu setzen, die zu diesem Zeitpunkt von Robert Mugabe vertreten wurde. Im Jahr erlangte dann nach Wahlen die schwarze Bevölkerung die Macht und obwohl die weiße Minderheit ihre Rechte absichern wollte, änderte sich die Situation sehr schnell. Im Jahr 1980 schaltete Robert Mugabe alle möglichen Rivalen aus und wurde zum alleinigen Machthaber des Landes. Die Rhodesische Armee wurde aufgelöst und an ihre Stelle trat die Revolutionäre Nationalarmee Zimbabwes, die dabei den ursprünglichen Namen des Gebietes übernahm. Die ehemaligen Piloten der Rhodesischen Armee verließen das Land in Richtung Südafrika, Großbritannien oder den USA, bald gefolgt von Offizieren anderer Teilstreitkräfte. Die Fliegerkräfte Zimbabwes, zu denen weiter die „Lynx“ zählte, wurden neu strukturiert und schon bald wurden die älteren Typen durch neue sowjetische Flugzeuge und Helikopter ersetzt, die vom Krenml, dem Sponsor der Revolution, im Rahmen der „Bruderhilfe“ geliefert wurden.

Heutzutage ist dieses früher so wohlhabende Land Afrikas, reich an Mineralien und fruchtbaren Böden (früher ein Exporteur von Lebensmitteln und Betreiber einer wertvollen Metalle fördernden Bergbaubranche), eines der ärmsten Länder der Welt, mit einer explodierenden Inflation, einer grenzenlosen Korruption und auch einem rasanten Bevölkerungswachstum, wobei dies besonders die ärmsten Bevölkerungsschichten betrifft. In den ersten Jahren des neuen Jahrtausends hatten die meisten Weißen ihre frühere Heimat zumeist verlassen. Die beinahe vierzigjährige Herrschaft Mugabes, der erst 2017 von der Macht verdrängt wurde, hinterließ nicht nur ein Land mit einem geänderten Namen. Die Tendenz der Welt, die Augen gegenüber der Terrorunterstützung durch das größte Land der Erde zu verschließen, und welches vor vierzig Jahren ein aufstrebendes Rhodesien zerstörte, hält weiter an, wenn auch in einem nationalen und nicht rassistisch begründeten Kontext.

Технічні характеристики		Performances		Technische Charakteristik	
Розмах крила	11,68 м	Wing span	11,68 m	Spannweite	11,68 m
Довжина загальна	9,07 м	Overall length	9,07 m	Gesamtlänge	9,07 m
Висота загальна	2,84 м	Overall height	2,84 m	Gesamthöhe	2,84 m
Площа крила	19,04 м ²	Wing area	19,04 sq m	Flügelfläche	19,04 m ²
Власна вага	1292 кг	Empty weight	1292 kg	Leergewicht	1292 kg
Вага зльотна	2576 кг	Takeoff weight	2678 kg	Startgewicht	2678 kg
Двигун	2x210 л.с.	Engine	2x210 k.c.	Трибwerk	2x210 p.s.
Швидкість максимальна	280 км/год	Maximum speed	280 km/h	Хöchstgeschwindigkeit	280 km/h
Швидкість крейсерська	232 км/год	Cruising speed	232 km/h	Reisegeschwindigkeit	232 km/h
Дальність польоту	1800 км	Range	1800 km	Reichweite	1800 km
Практична стеля	3850 м	Ceiling	3850 m	Хöchstgrenze	3850 m
Довжина зльоту	170 м	Takeoff distance	170 m	Startstrecke	170 m
Довжина посадки	180 м	Landing distance	180 m	Landungsdistanz	180 m
Екіпаж	1(2) осіб	Crew	1(2) person	Бesatzung	1(2) Personen
Озброєння	2 x 0.303 (7.7 mm) кулі мети Brownings в контейнерах над крилом із боезапасом по 100 набивок на кожен; бомби Mini Golf 2 x 1000 lb (454 кг); блоки некероєваних реактивних снарядів калібру 37 мм; напалмові контейнери Frantans; контейнери із сірко-озонічним газом	Armaments	2 x 0.303 (7.7 mm) Browning machine guns in containers above the wing with 600 pieces of ammunition for each/Mini Golf Bombs 2 x 1000 lb (454 kg)/Cluster Bombs 75.5 kg/Blocks of unguided rockets gauge 37 mm/Napalm Containers /Tear Gas Canisters	Бewaffnung	2 x 7,7 mm Browning MG mit je 600 Schuss in Behältern auf den Tragflächen /Minigolf-Bomben 2 x 454 kg / Clusterbomben 75.5 kg / Halterungen für ungenleitete 37mm-Raketen/ Napalmbehälter/ Tränengaskanister

Інструкція
УВАГА - Прочитати обов'язково!

Перед початком роботи уважно вивчіть інструкцію для складання моделі. Деталі з рамок вирізати за допомогою гострого ножа або гострозубці. Номери деталей позначені цифрами: 1, 2, 3... Рамки, в яких знаходяться деталі, позначені великими латинськими літерами: А, В, С... Для деталей, які необхідно фарбувати перед складанням, вказано колір фарби: ①, ②, ③... З'єднувати деталі за допомогою клею Plastic CEMENT 3991, 3992, 3999 або FIX 44601, 44602, 44607.

Вказівка для наклеювання декалей: вирізати з аркуша потрібні декалі (на схемі номери декалей вказано цифрами у квадратах); покласти їх у посуд з чистою водою приблизно на 1/2 хвилини; накласти декалі на модель, а потім зсунути з аркуша. Для кращого прилипання притиснути їх чистою тканиною.

Instructions
ATTENTION - Useful advice!

Read the instructions carefully prior to assembly. Remove parts from frame with a sharp knife or a pair of scissors and trim away excess plastic. Do not pull off parts. Numbers of parts are marked figures: 1, 2, 3... Frames, in with the part is situated, are marked by capital letters: A, B, C... For parts, which should be painted before mounting, are given colors of paint: ①, ②, ③... Use plastic cement ONLY.

Directions for applying the decals: cut out from the sheet the necessary decals (numbers of decals are marked by figures in squares); plunge them into a vessel with pure water for about 1/2 minute; apply the decals on the kit, letting them slide from the paper. For a better adhesion, press them by means of clean rag.

Instruction
ACHTUNG - Ein nützlicher Rat!

Von der Montage die Zeichnung aufmerksam studieren. Die einzelnen Montageteile mit einem Messer oder einer Schere vom Spritzling sorgfältig entfernen. Nummern der Einzelteile sind als Ziffern: 1, 2, 3... Der Rahmen, in welchem sich der Einzelteil befindet, wird als grosser Latienbuchstabe angegeben: A, B, C... Für die Einzelteile, die vor der Montage zu färben sind, wird die Farbe des Farbstoffs angegeben: ①, ②, ③... Bitte nur Plastikklebstoff verwenden.

Anweisungen für Abziehbilder-Anbringung: Die benötigten Abziehbilder vom Blatt abschneiden, in ein Glas reines Wasser für etwa 1/2 Minute eintauchen, auf das Modell legen und dann vom Papierbogen abnehmen. Um eine bessere Haftung zu erzielen, die Abziehbilder mit einem reinen Tuch andrücken.

клеїти
glue
kleben

не клеїти
don't glue
nicht kleben

вирізати
cut out
abschneiden

свердлити
drill
bohren

фарбувати
paint
färben

наклеїти декалі
apply decals
abziehbilder anbringen

можливий вибір варіантів
options
varianten

повторити для лівої(правої)сторони
repeat for port(starboard)side
wiederholen für linken(recht)seite

кількість операцій
number of working steps
anzahl der arbeitsgänge

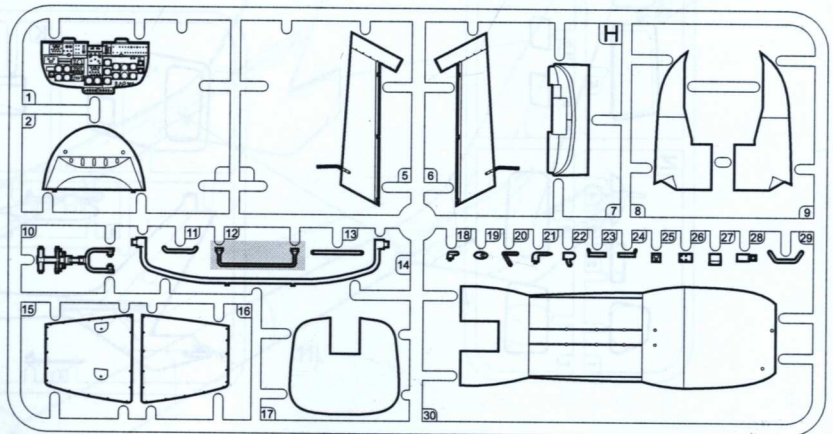
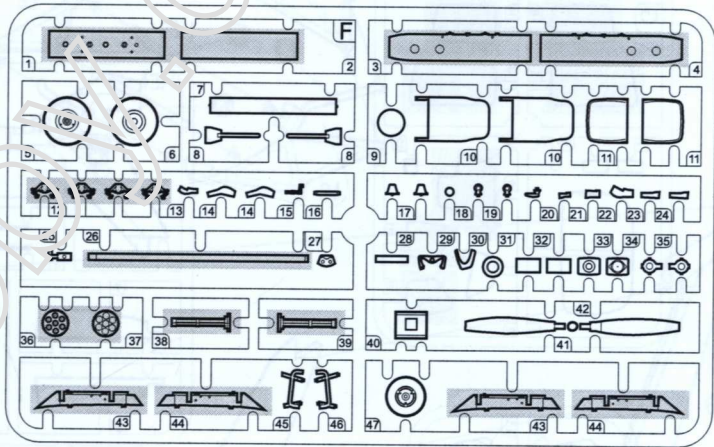
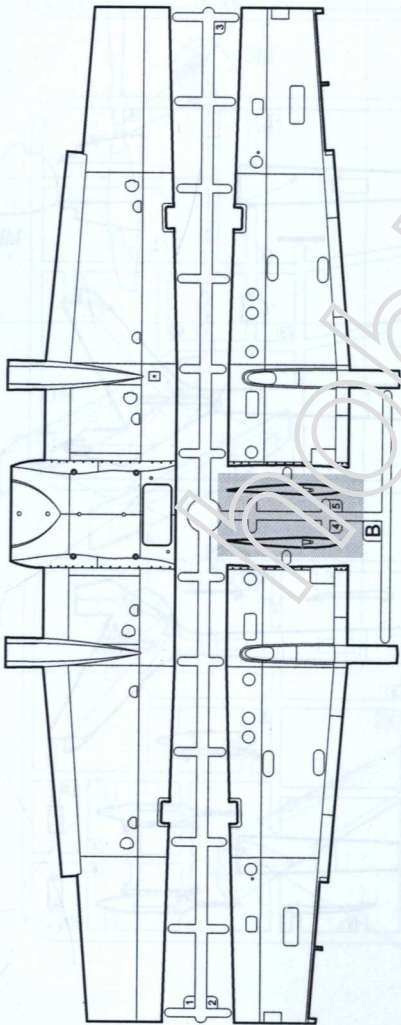
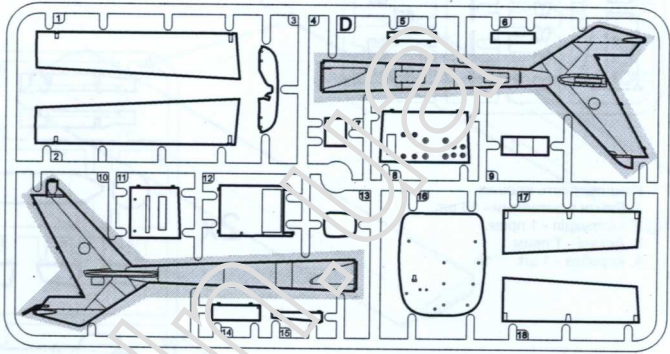
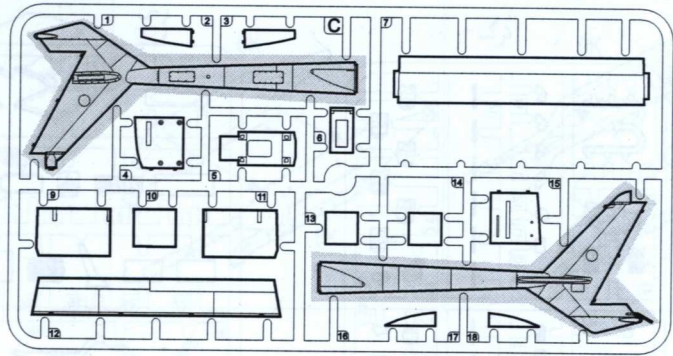
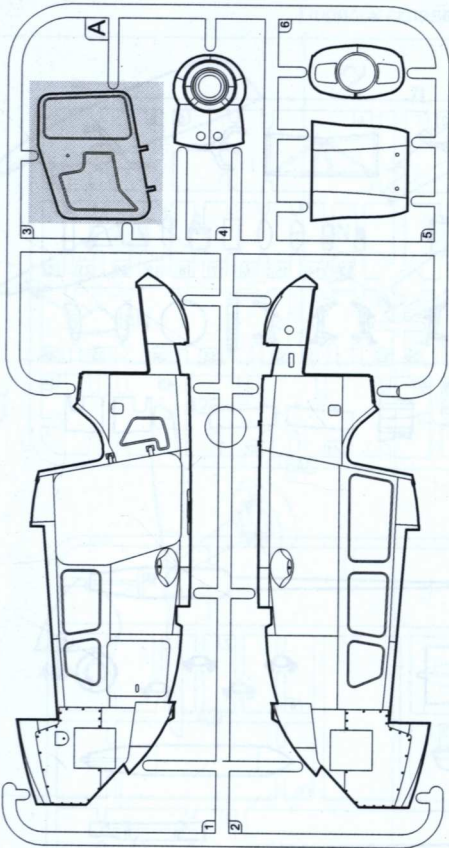

2x

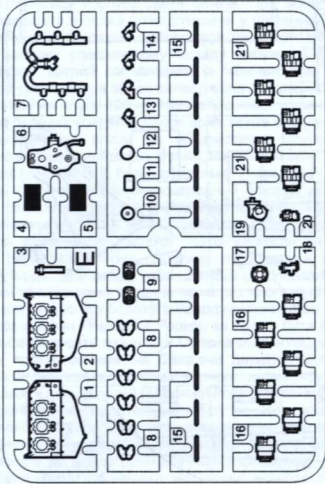

Комплектність іграшки:
 1. Рамки з деталями - 16 шт.
 2. Інструкція - 1 прим.
 3. Декали - 1 прим.
 4. Коробка - 1 шт.

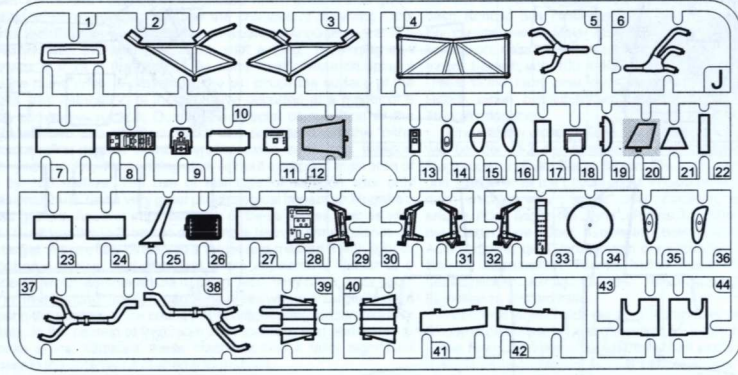

2x

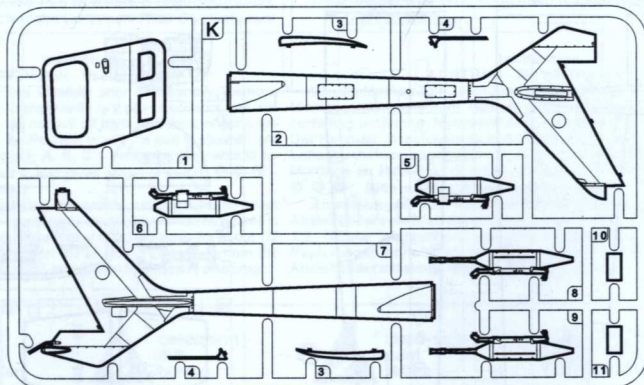
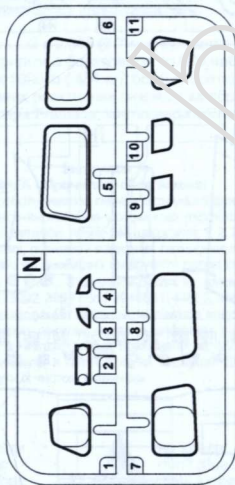
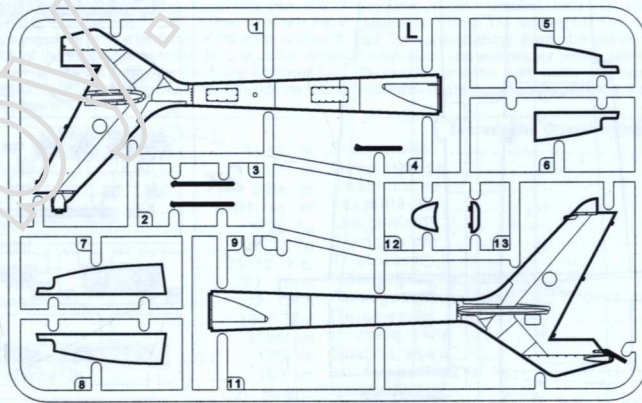
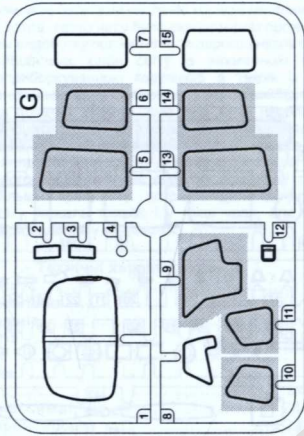
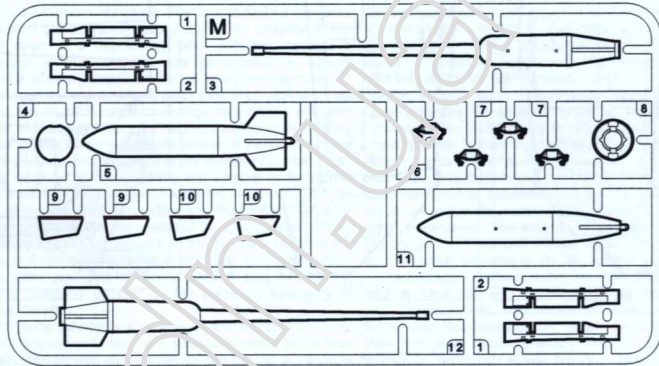

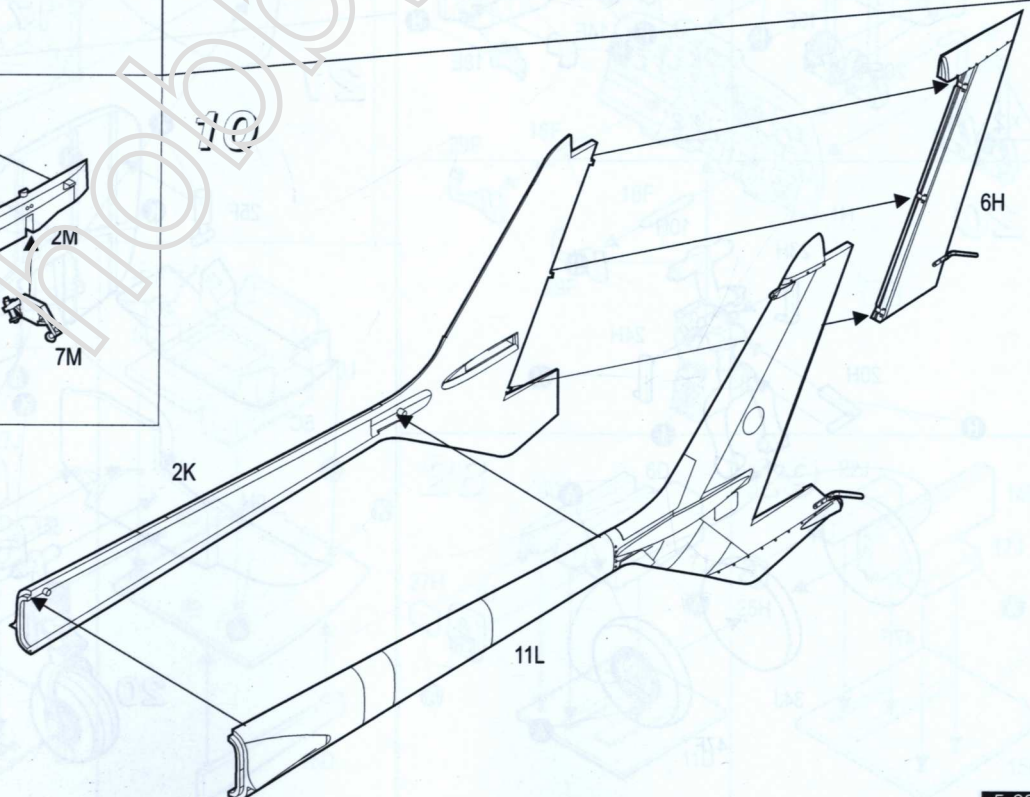
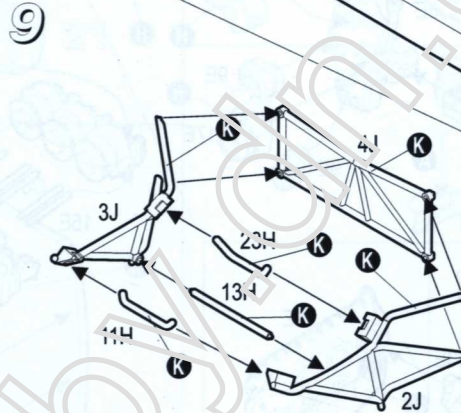
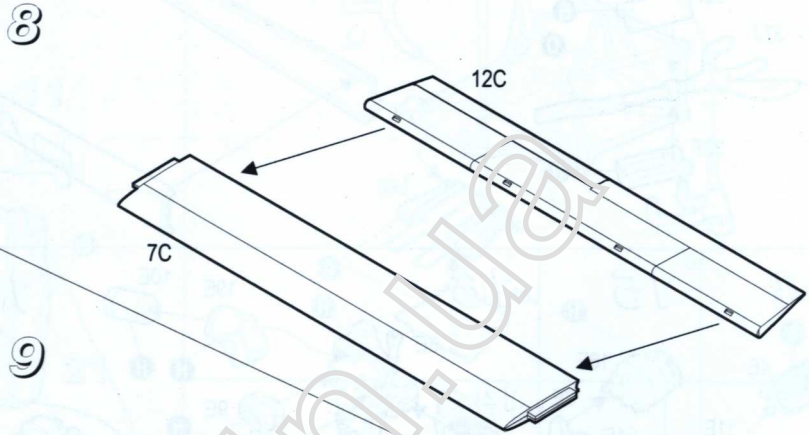
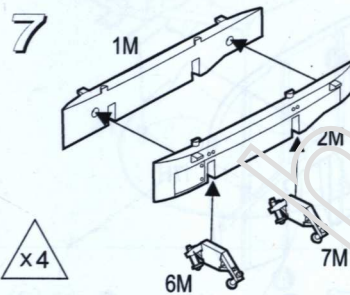
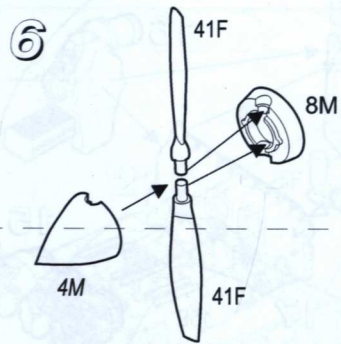
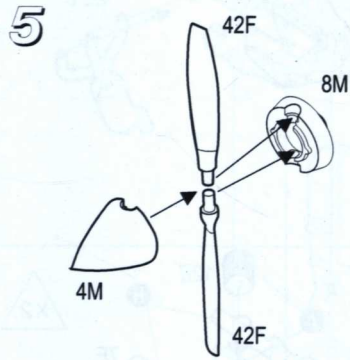
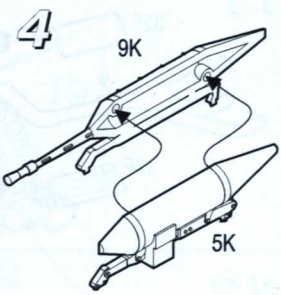
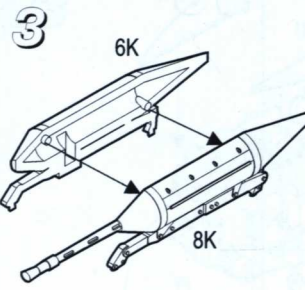
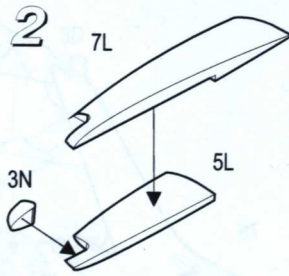
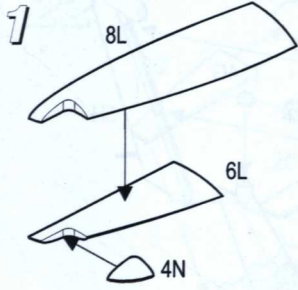

11

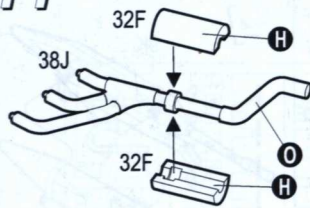

13

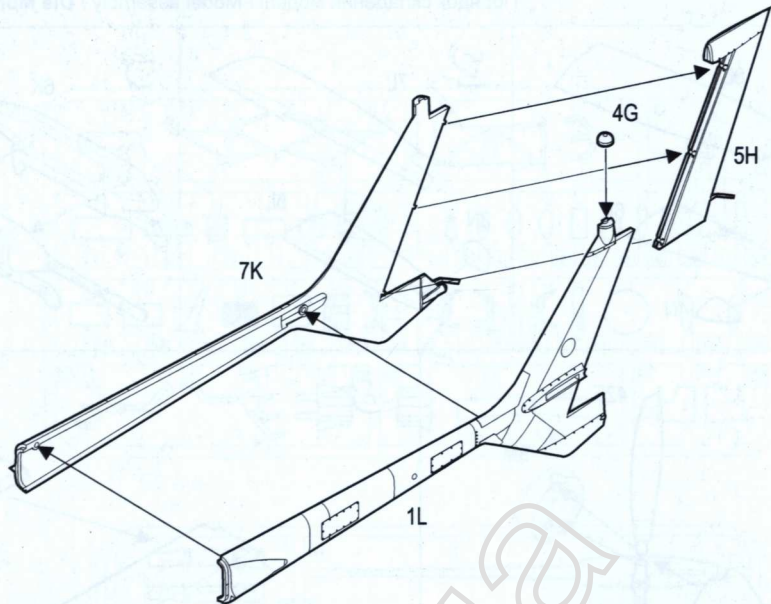

12

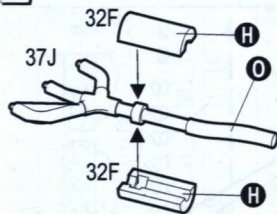

14



15

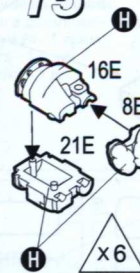

16

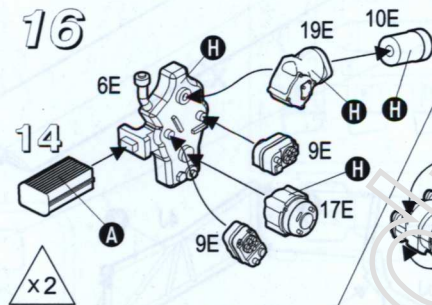

19

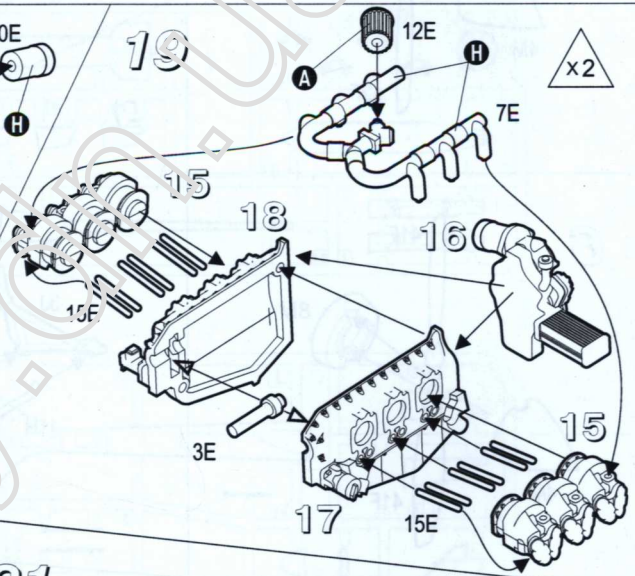

17

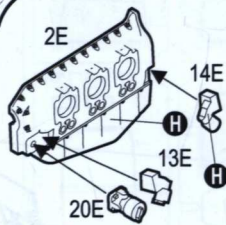

18

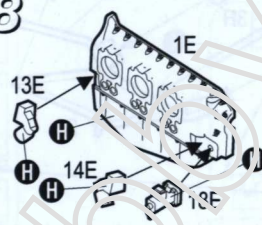

21

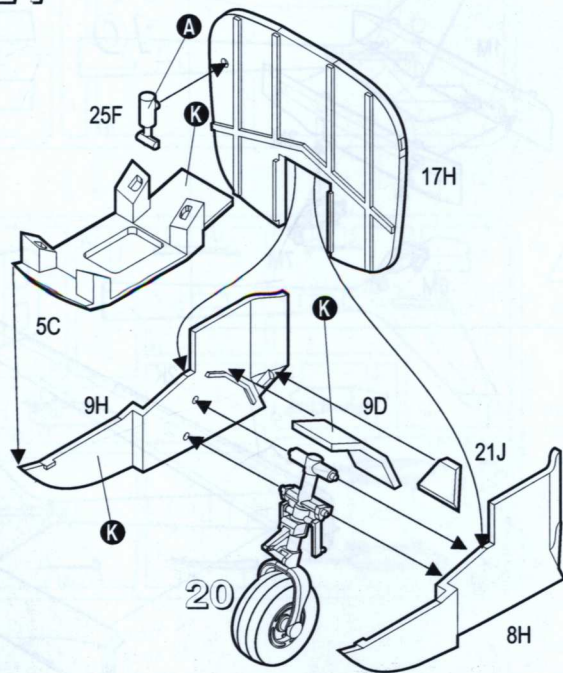

20

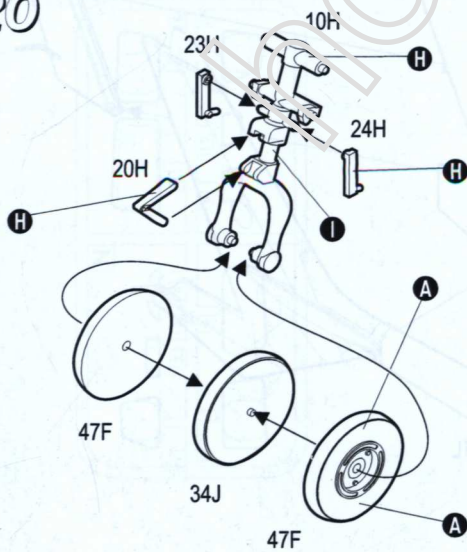

22

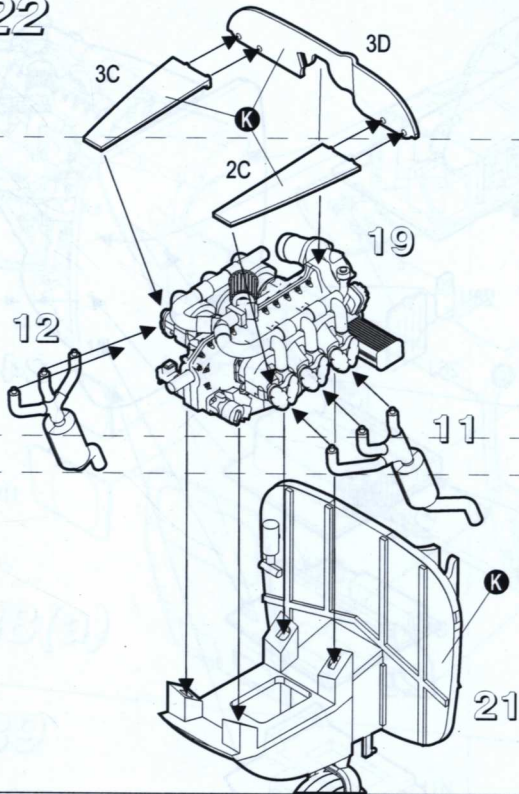

23

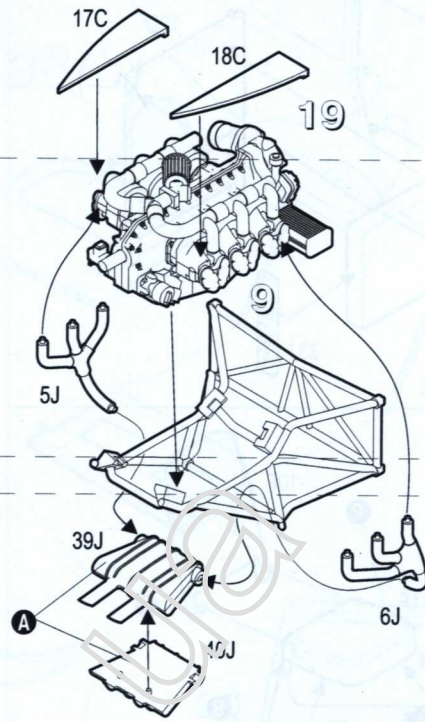

24

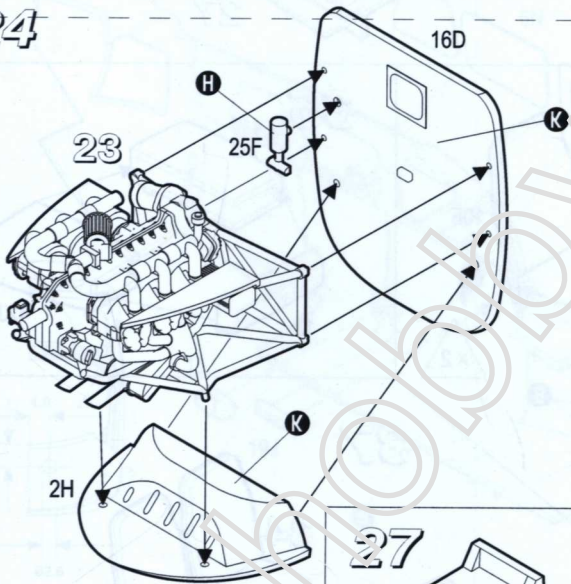

25

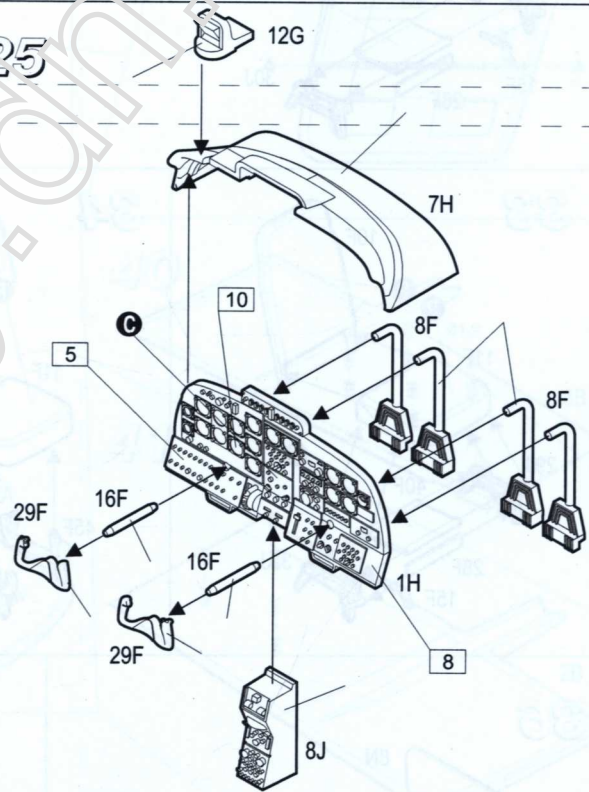

26

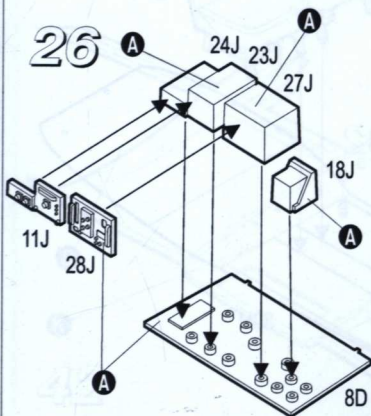

27

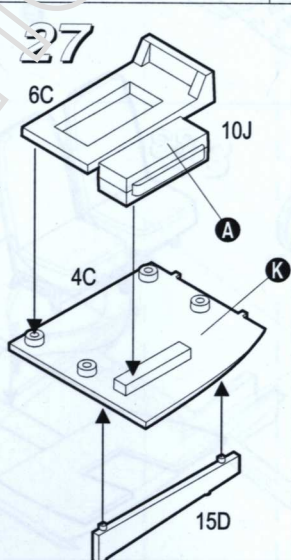

28

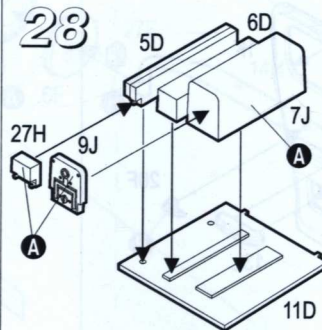

29

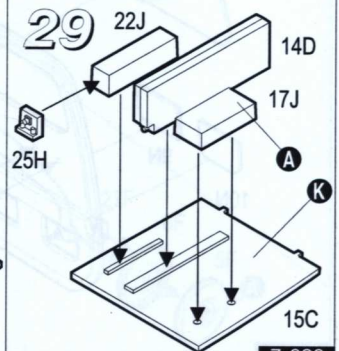

30

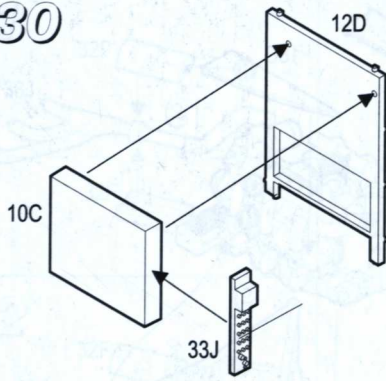

31

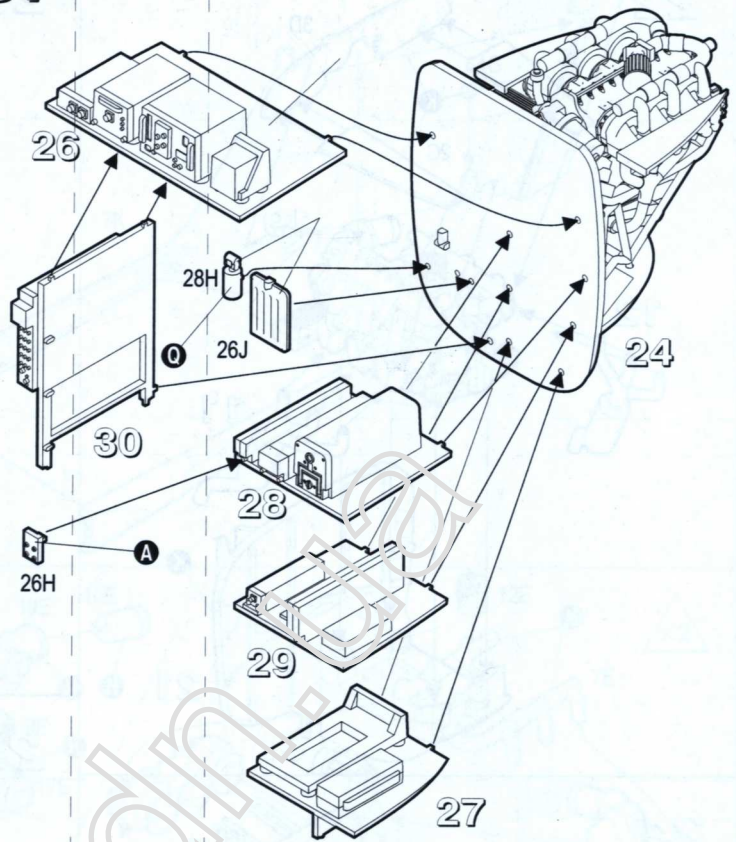

32

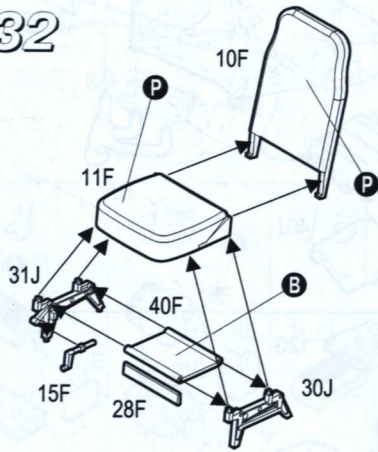

33

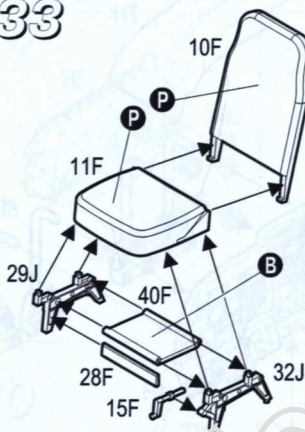

34

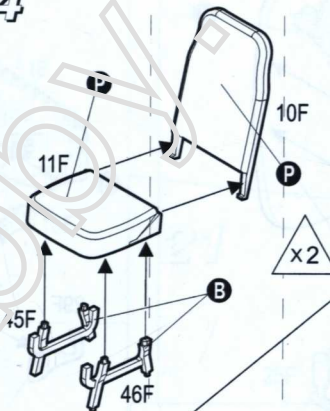

35

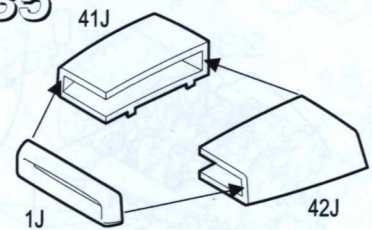

36

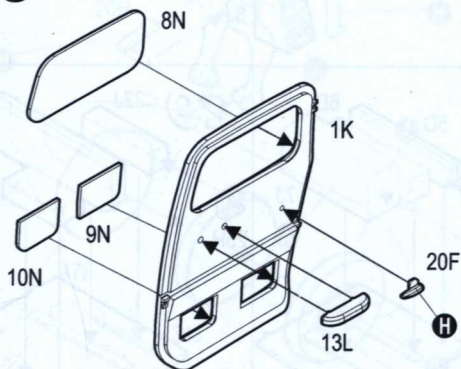

37

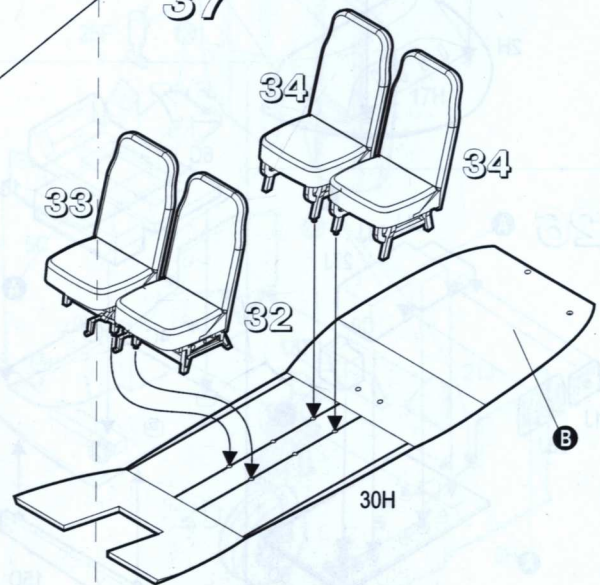

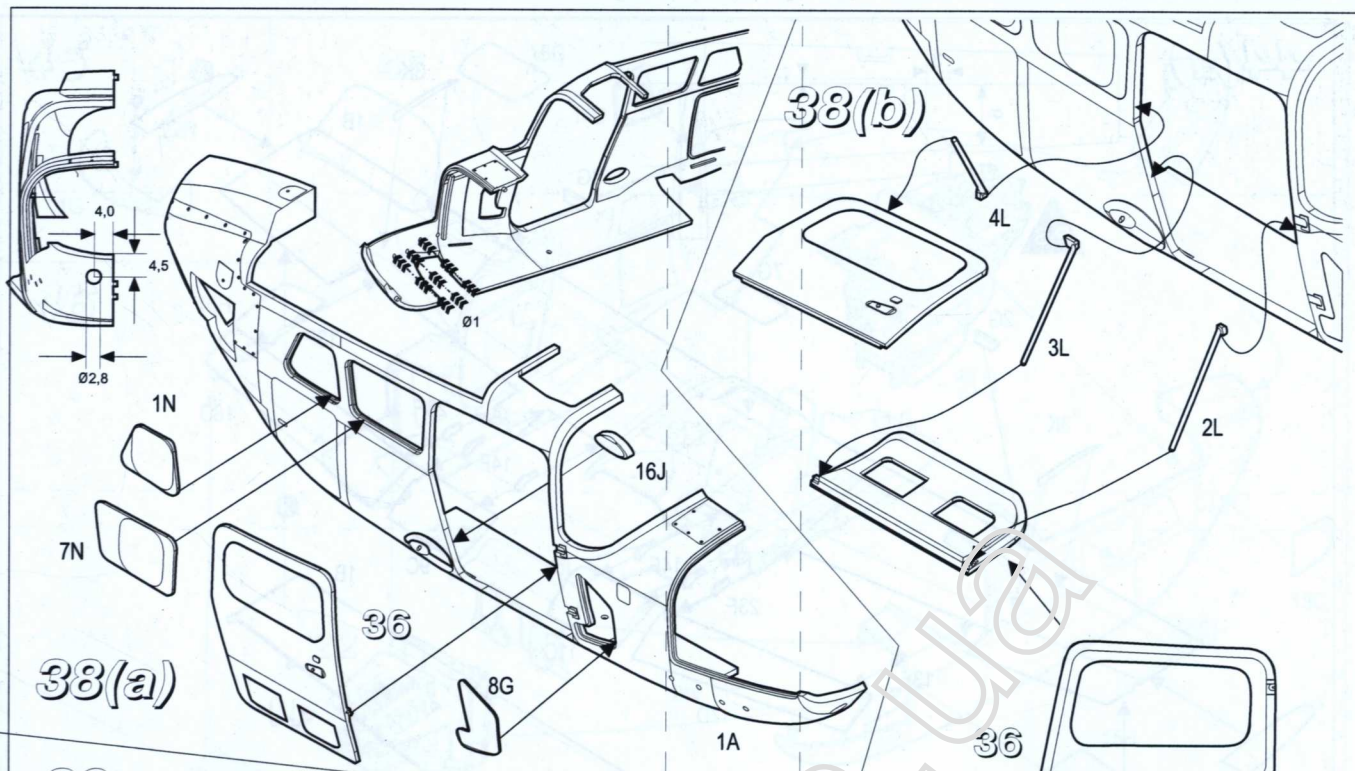

38(b)

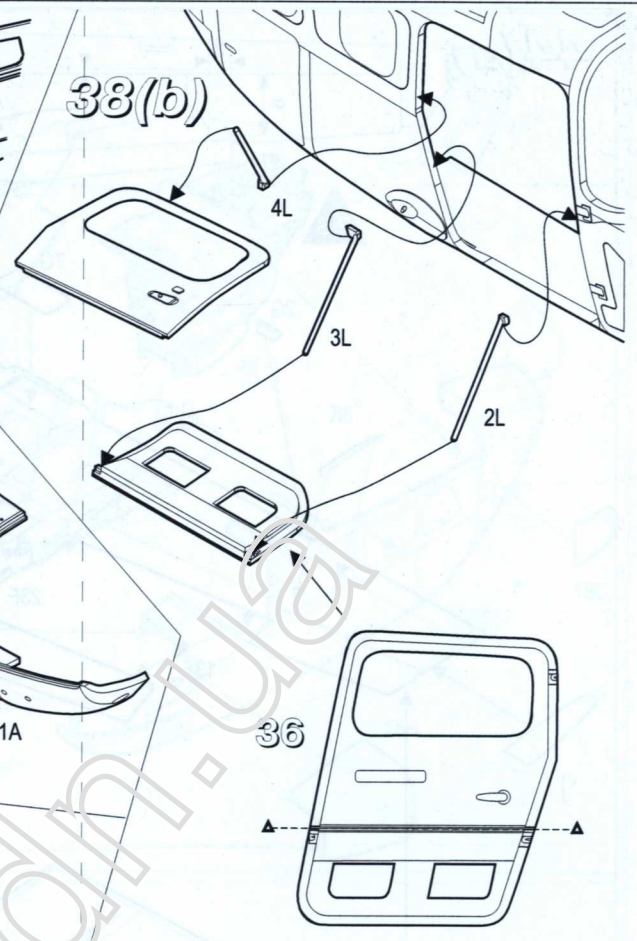

39

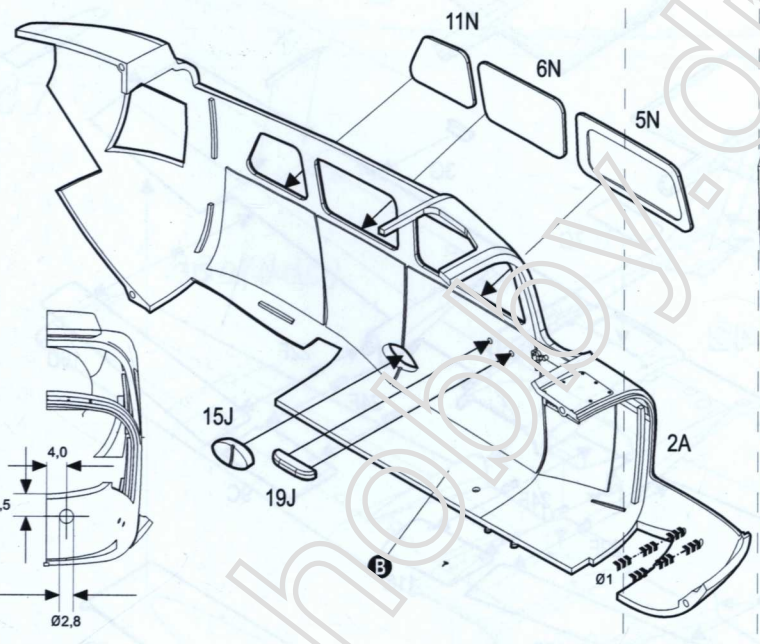

40

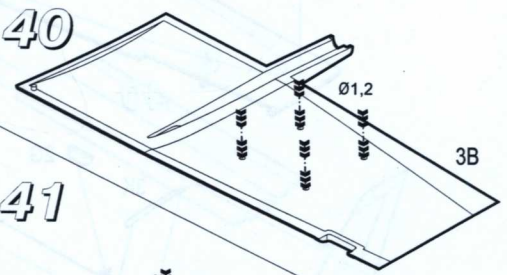

41

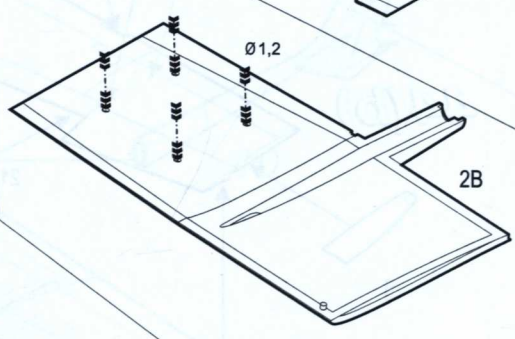

43

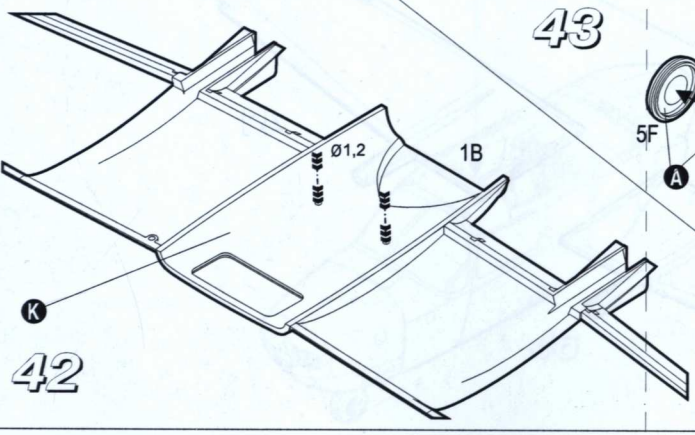
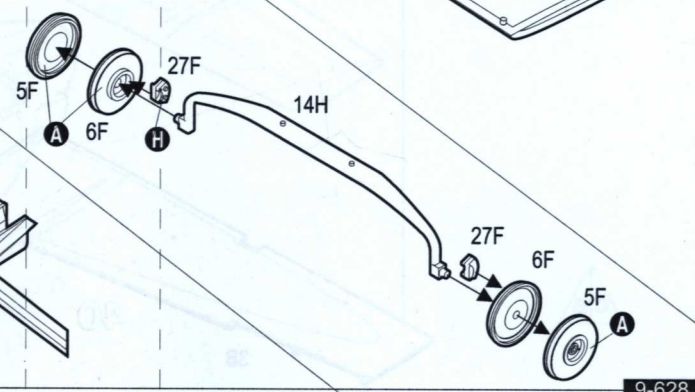

42

44(a)

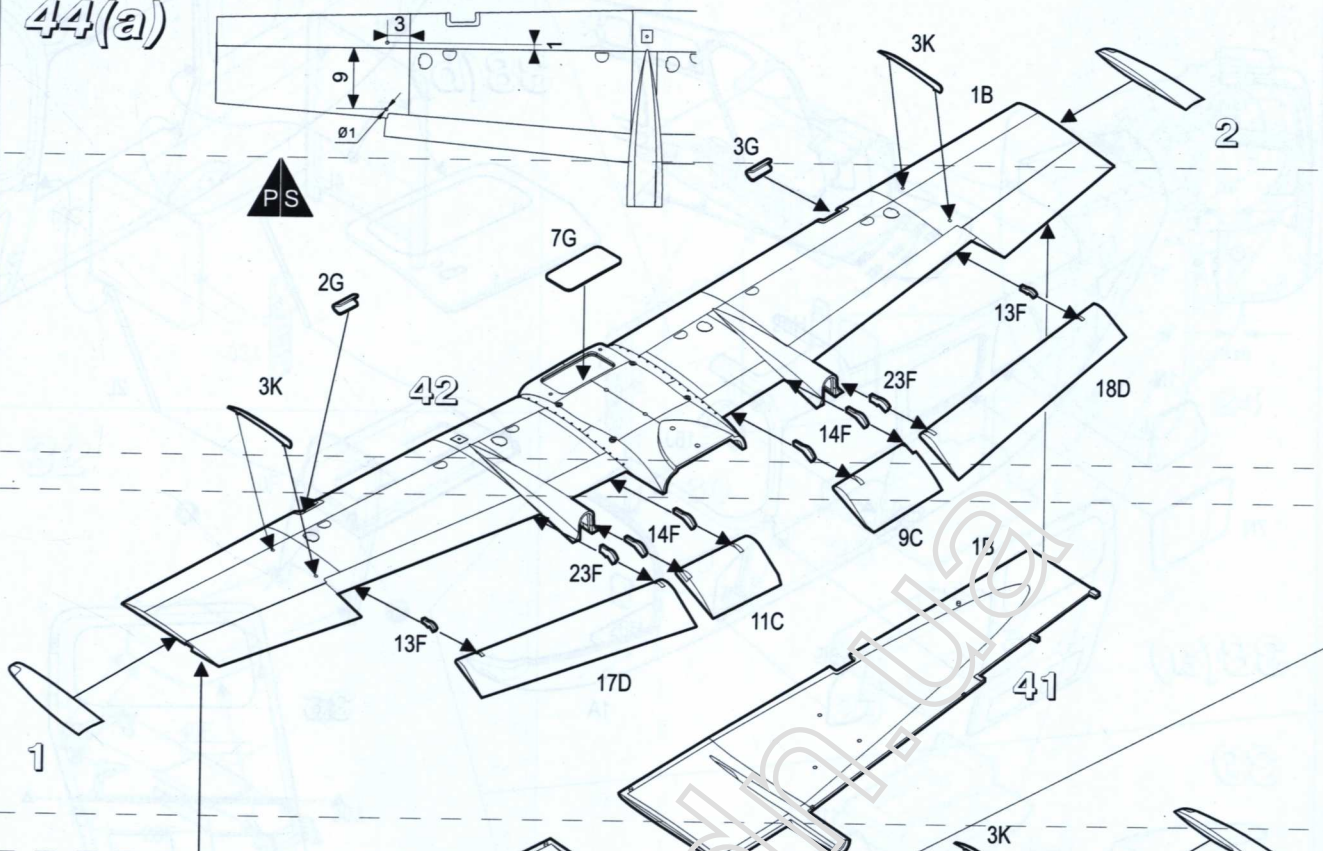

44(b)

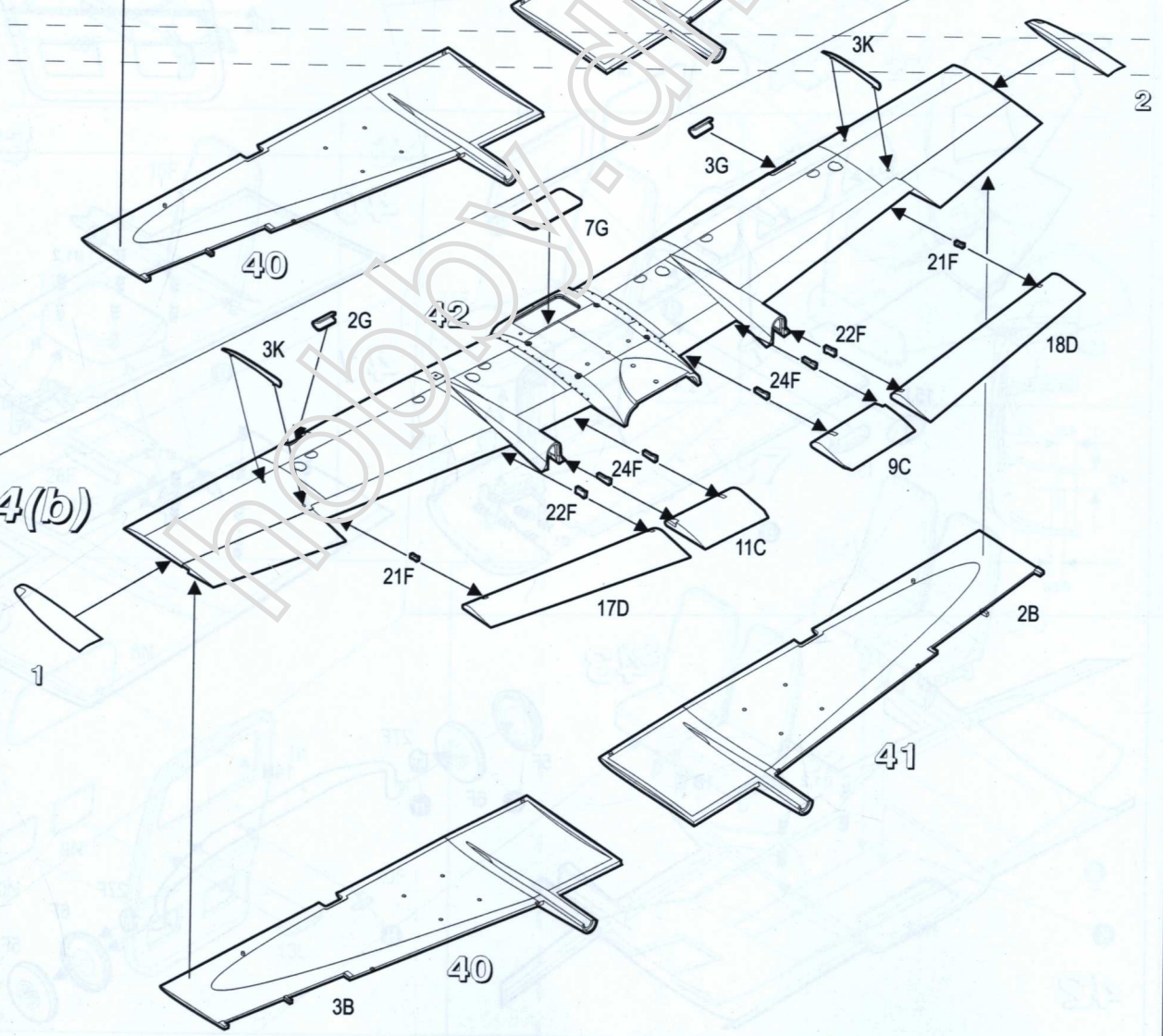

45

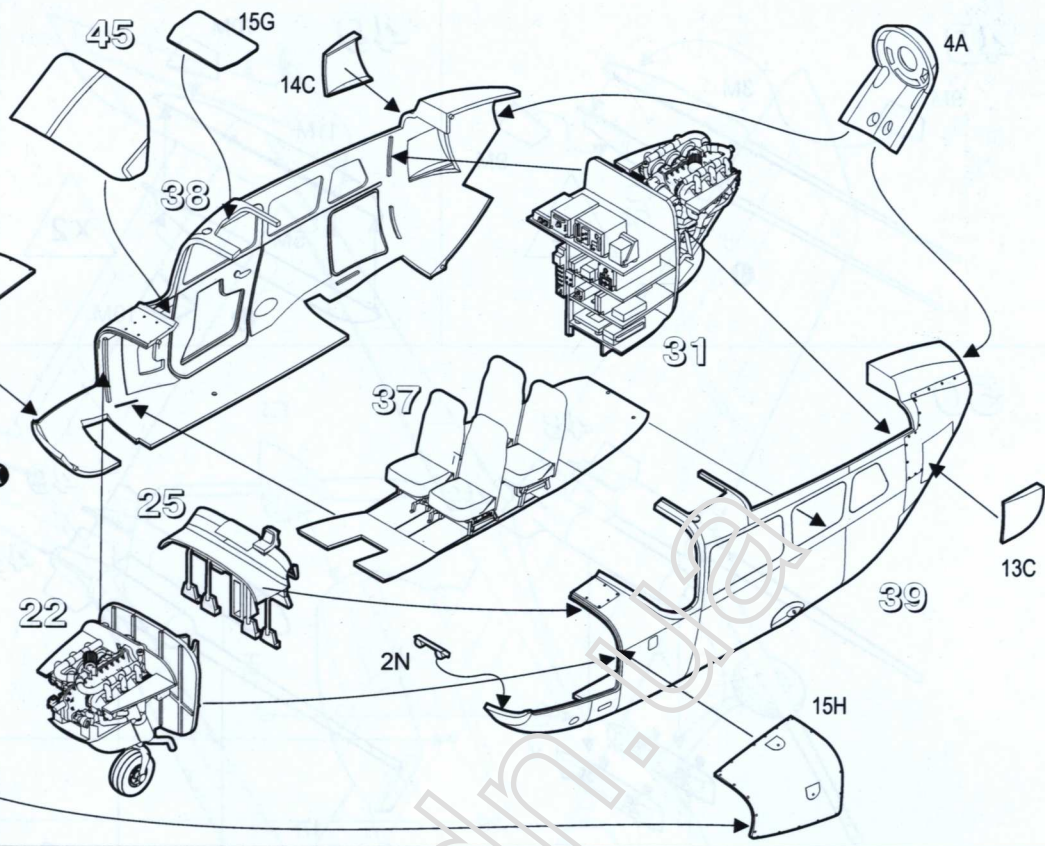
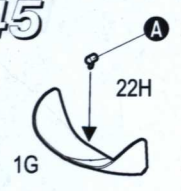

46

47

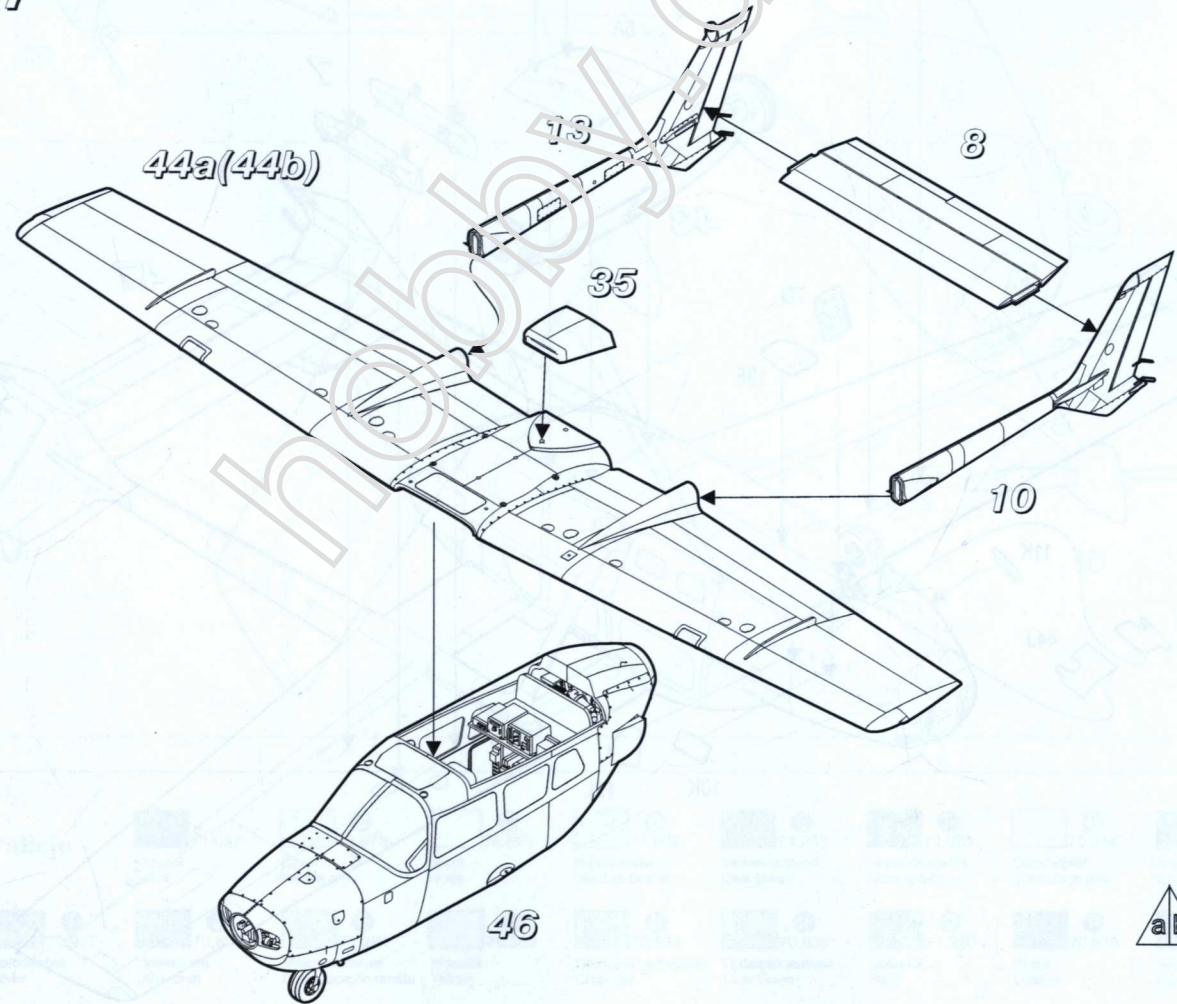

48

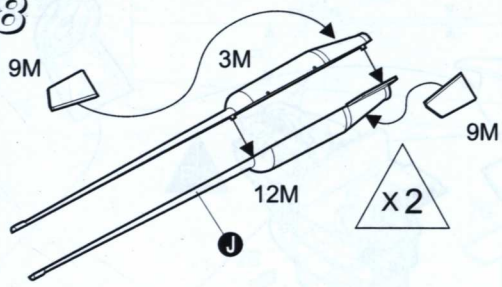

49

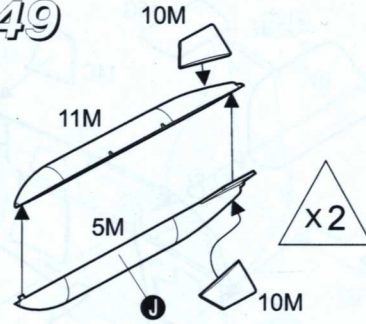



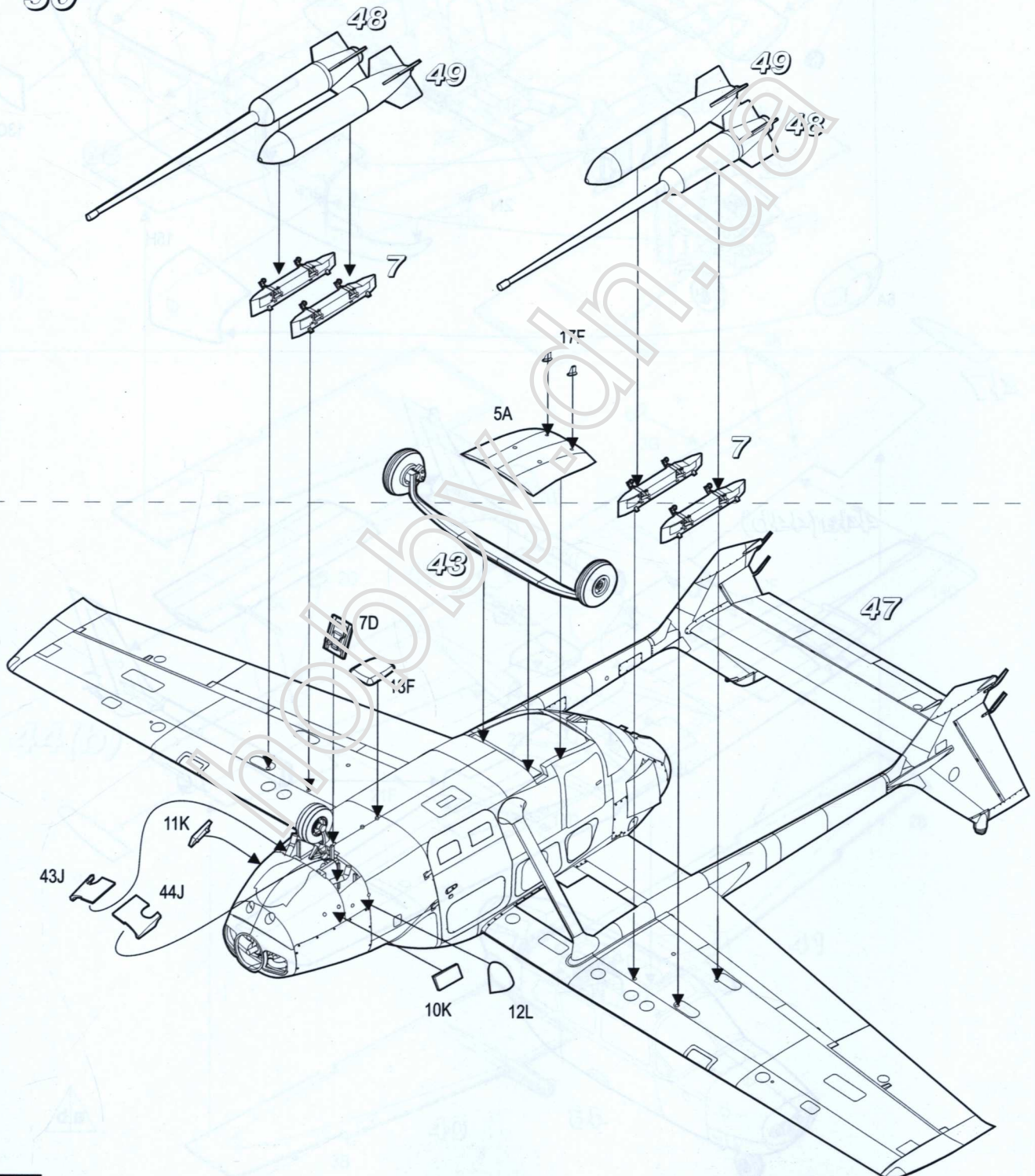

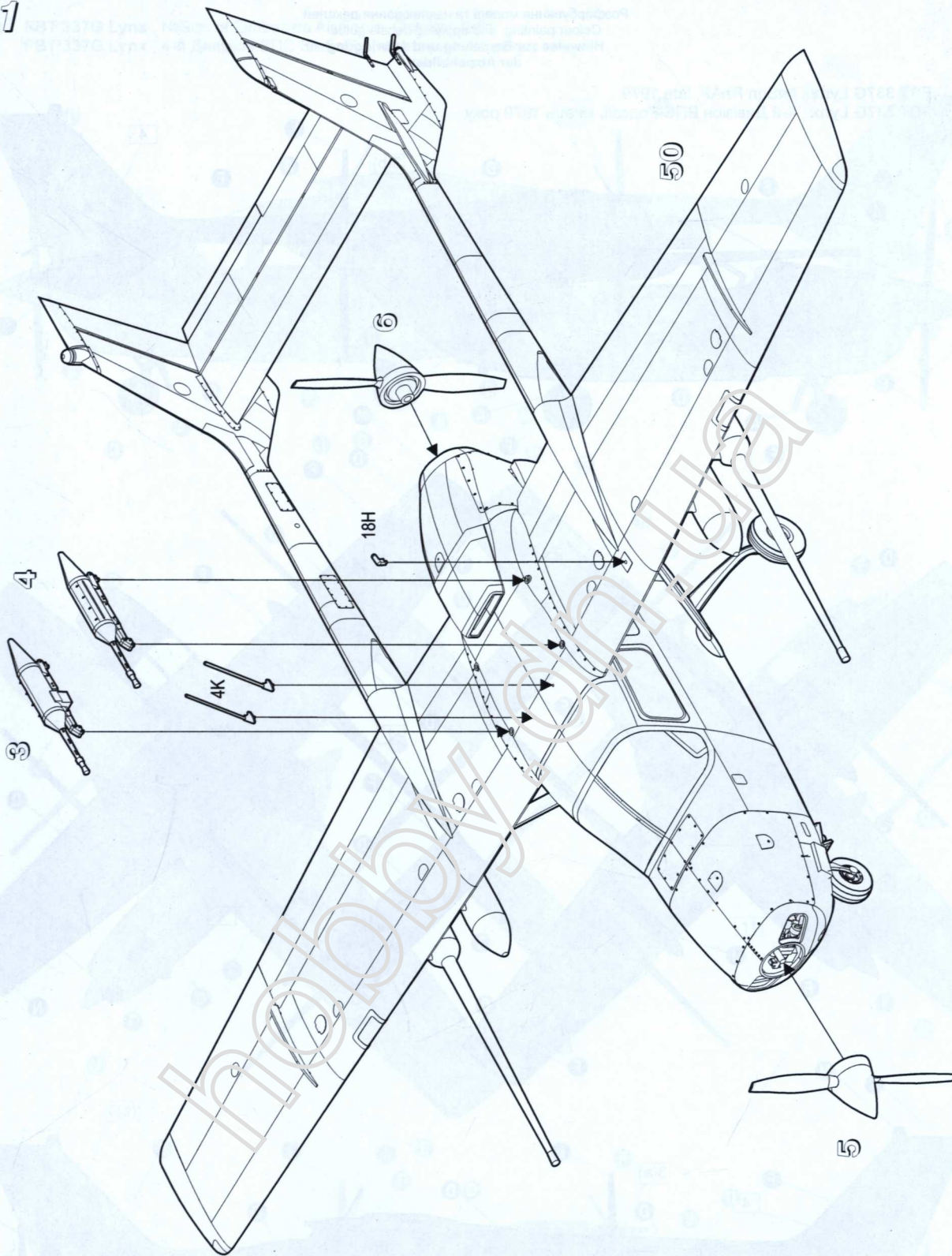



50





vallejo

 71.057 Чорний Black	 B 70.973 Сірий Aircraft gray	 C 70.820 Білий White	 D 71.029 Коричневий Medium Brown	 E 71.289 Темно-зелений Dark green	 F 71.021 Чорно-зелений Black green	 G 70.344 Світло-сірий Camouflage grey	 H 70.864 Сталевий Natural Steel	
 I 70.997 Сріблястий Silver	 J 70.889 Оливковий Olive drab	 K 71.994 Жовто-зелений Green zinc chromate	 L 70.953 Жовтий Yellow	 M 70.934 Прозорий-червоний Clear red	 N 70.936 Прозорий зелений Clear Green	 O 71.080 Іржавий Rust	 P 70.818 Шкіра Leather	 Q 70.947 Червоний Red

Розфарбування моделі та наклеювання декалей
Colour painting and applying decals guide
Hinweise zur Bemalung und Anbringung
der Abziehbilder

I FBT 337G Lynx , №SqN RhAF, late 1979
FBT 337G Lynx , 4-й Дивізіон ВПС Родезії, кінець 1979 року

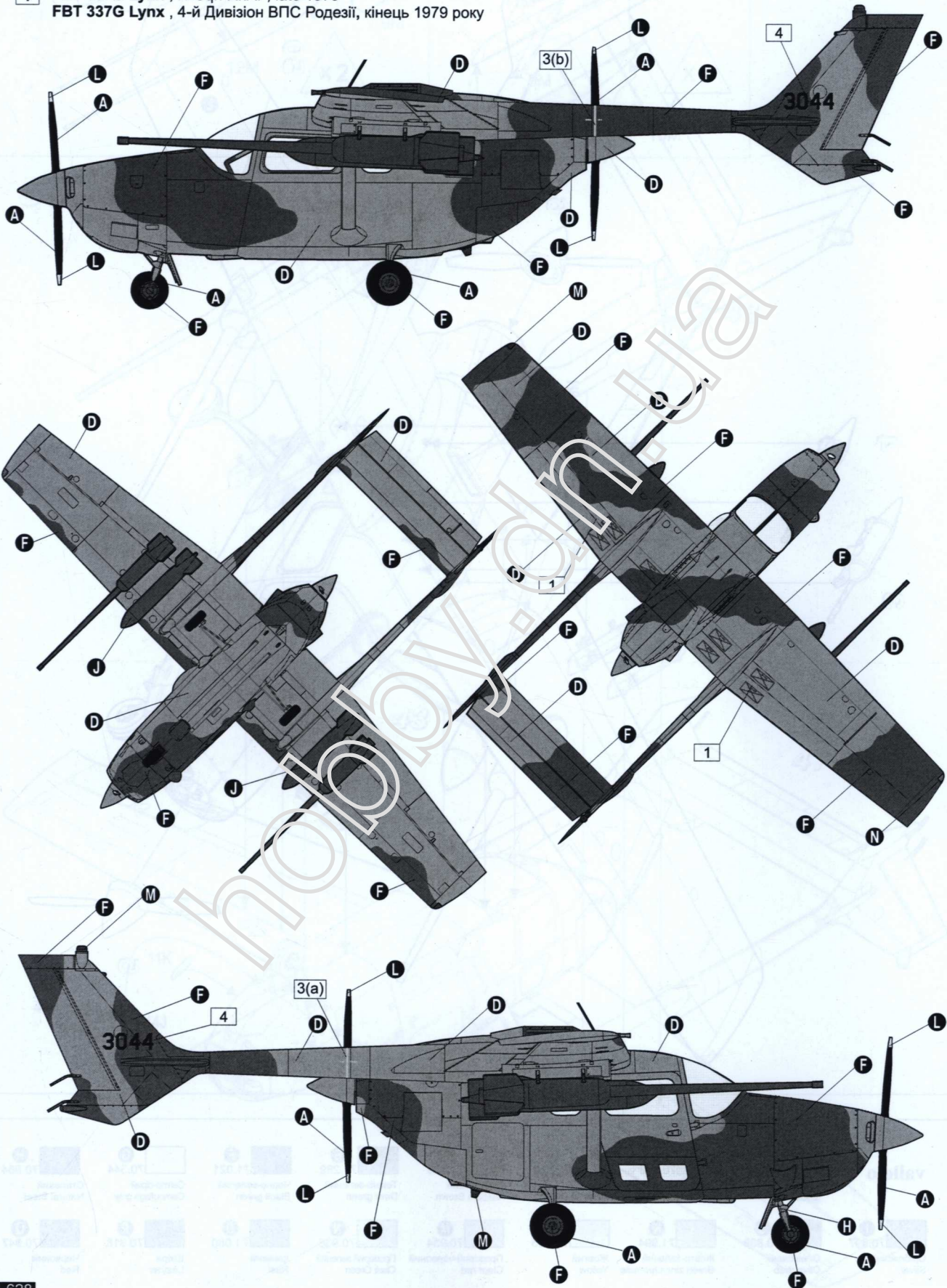

II FBT 337G Lynx , №Sqп of Zimbabwe Air Force, October 1981
 FBT 337G Lynx , 4-й Дивізіон ВПС Зімбабве, жовтень 1981 року

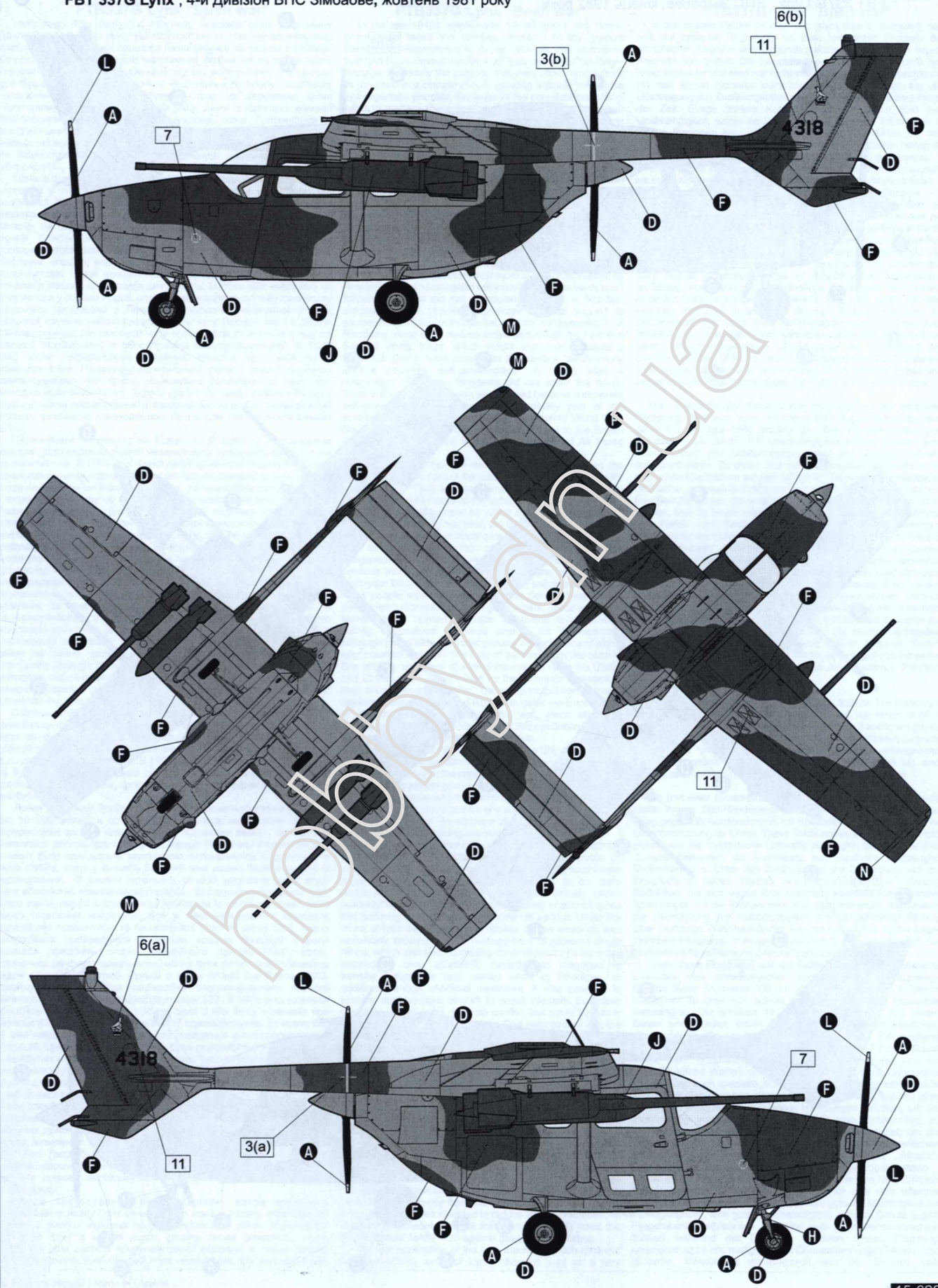

III FBT 337G Lynx , Air Force of Zimbabwe , late 1982
 FBT 337G Lynx , ВПС Зімбабве, кінець 1982 року

