

92061

PRAGA E-39 byla standardním cvičným letounem čs. letectva. Letoun byl výrobkem letadlového oddělení továrny ČKD Praha v Karlíně a konstruovali ho konstruktéři Pavel Beneš a Miroslav Hajn. První prototyp BH-39 byl zalétán v červnu 1931 a byl poháněn hvězdicovým motorem Walter NZ-120 o výkonu 120 k. Zkoušky a úpravy prototypu pokračovaly do ledna 1934. Již v prosinci 1933 bylo ale objednáno prvních 21 kusů pro MNO. Prvních 8 kusů se stavělo v Letovu, dalších 13 v Pragovce. Tyto již měly výkonnější motory Walter Gemma o výkonu 140 k.

V r. 1936 objednalo MNO dalších 85 ks a Ministerstvo veřejných prací dalších 10 ks E-39 M pro aerokluby. Některé z letounů vyrobených v r. 1937 měly britské motory Armstrong Siddeley Genet Major o výkonu 160 k a značily se E-39 AG. Připravovala se i úprava na verzi E-39 s řadovým invertním šestiválcem, ale ta se již nerealizovala. Celkem bylo do r.1939 vyrobeno 139 strojů včetně dokončené série 10 strojů pro letectvo Slovenského štábu. To je používalo pro výcvik i jako kurýrní na východní frontě. Několik jich létalo i za SNP. Německá Luftwaffe zabrala celkem 125 letounů, které se používaly v mnoha leteckých školách pro výcvik pilotů a byly začínajícími piloty celkem oblíbeny. Několik strojů bylo německy prodáno i do Maďarska, kde létaly v aeroklubech až do poloviny padesátých let. U nás létal po válce jen jeden stroj na letišti v Kralupech nad Vltavou, který rozbil pilot Cajthaml v r.1950.

The Praga E-39, one of the standard Czecho-slovakian air-force trainers, was designed in 1931 by Pavel Beneš and Miroslav Hajn, Chiefdesigners of ČKD Praha. The prototype powered by a Walter NZ 120 nine-cylinder, flew for the time in Juni 1931. The E 39 proved so succesfull that the MNO (Ministry of Defense) placed a order for the machine in December 1933. First 8 examples were built in Letov next 13 powered by an 140 hp Walter Gemma radial engine in Praga factory. During 1936 MNO ordered next 85 aircraft and 10 for civil clubs. The other production model was powered by a 160 hp Armstrong Siddeley Genet Major engine. Total pre-wartime production was 139 aircraft from this was 10 machines produced after German annexation for Slovakian A.F. Here were used as trainer and reconnaissance as operational on the Eastern Front. Luftwaffe used extensively 125 machines as primary trainers in more A.B schools. Some machines were sold to Hungary and here flown in civil clubs. After war flew in Czechoslovakia only one machine in airfield Kralupy.

Vyráběn / Produced: 1934 - 1939

Vyrobeno / Number built (ks): 139

Osádka / Crew: 2

Pohonná jednotka / Power plant : Walter Gemma 140 hp

Maximální vzletová hmotnost / Maximum take-off weight (kg): 825 - 875

Rozpětí / Wingspan (m): 10

Délka / Length (m): 7

Výška / Height (m): 2,57

Nosná plocha / Wing area (m²): 23,70

Maximální rychlost / Maximum speed (km/h): 170

Dostup / Service ceiling (m): 3600

Plastikové díly - Plastic parts 2x

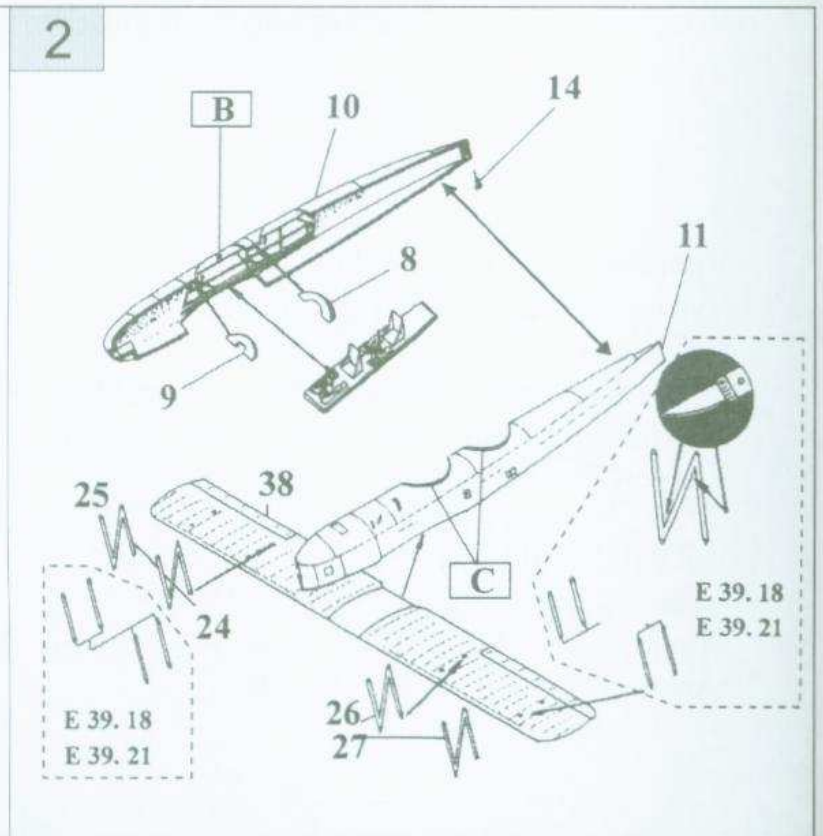
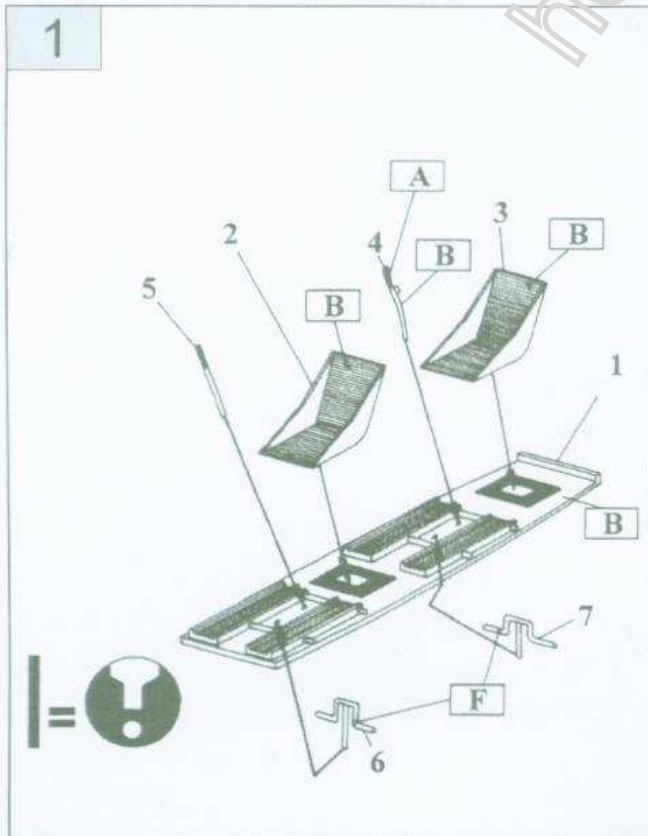
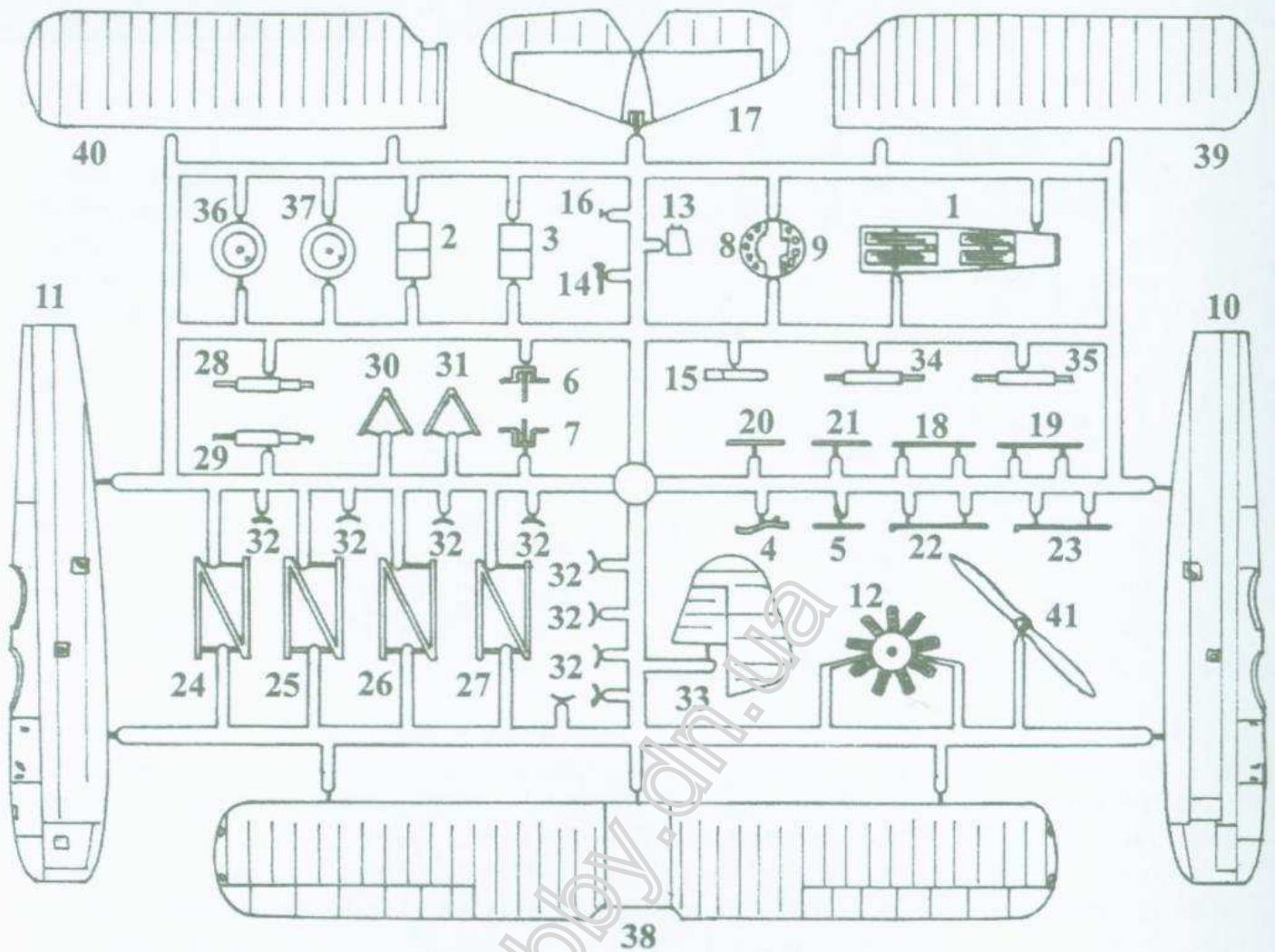

3

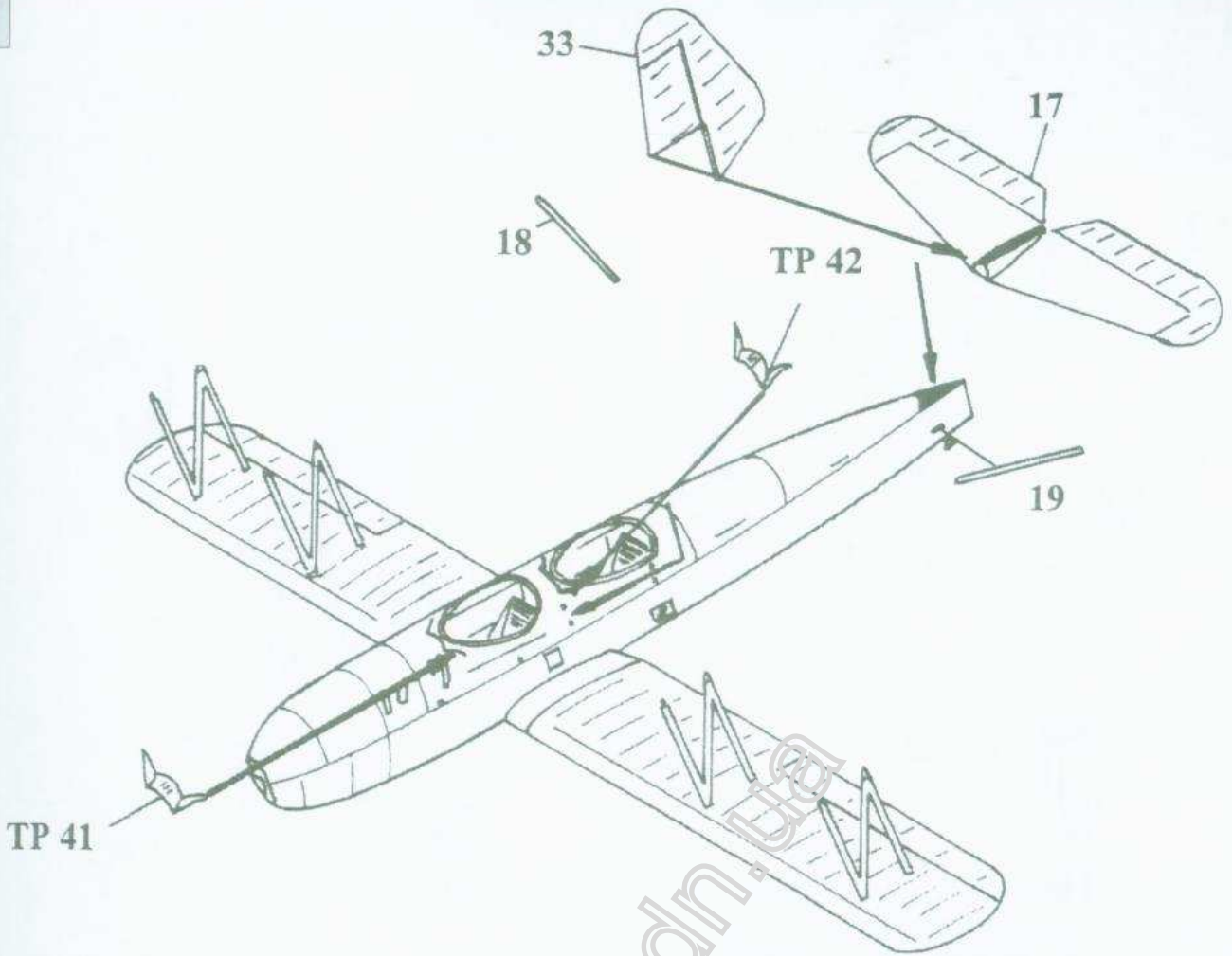

4

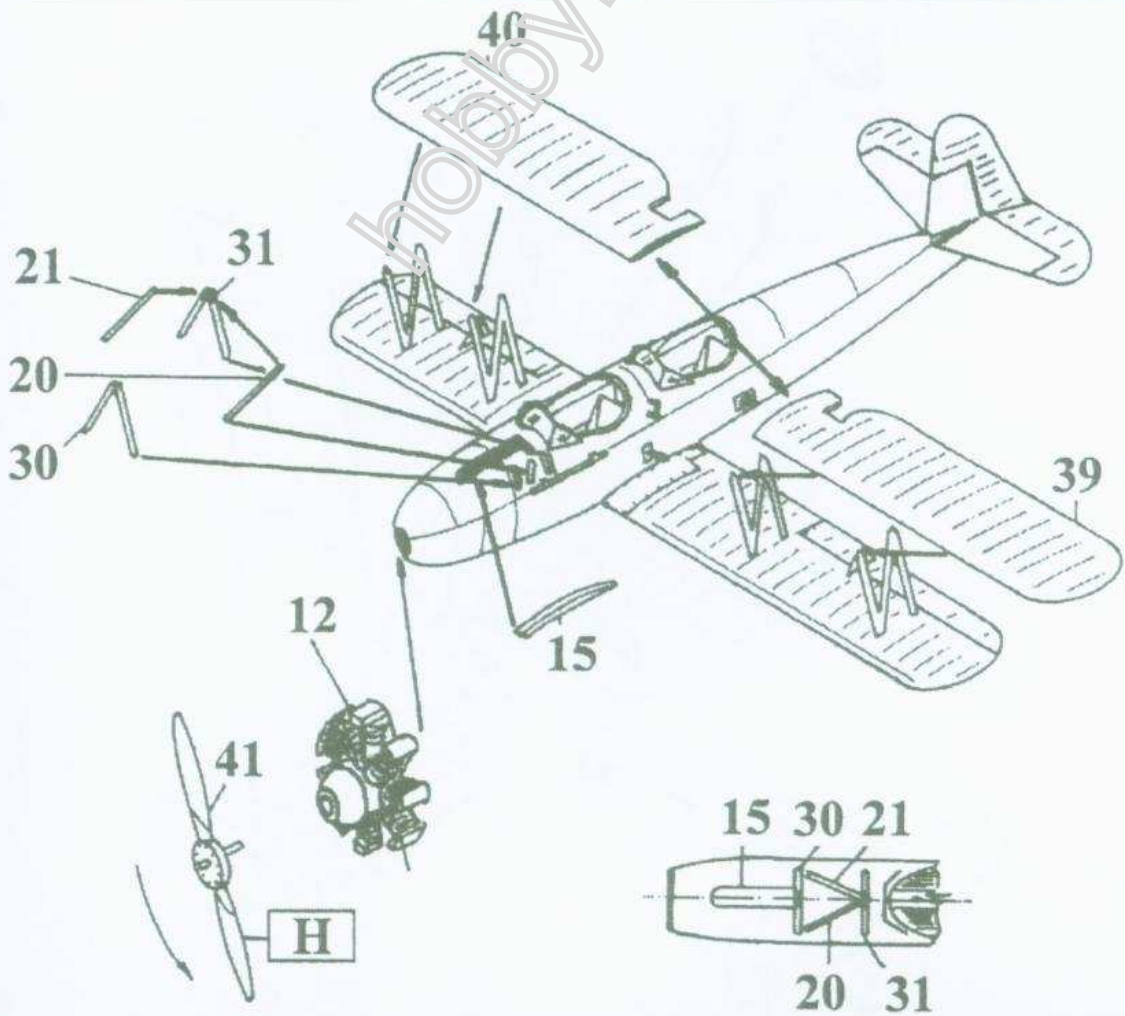

5

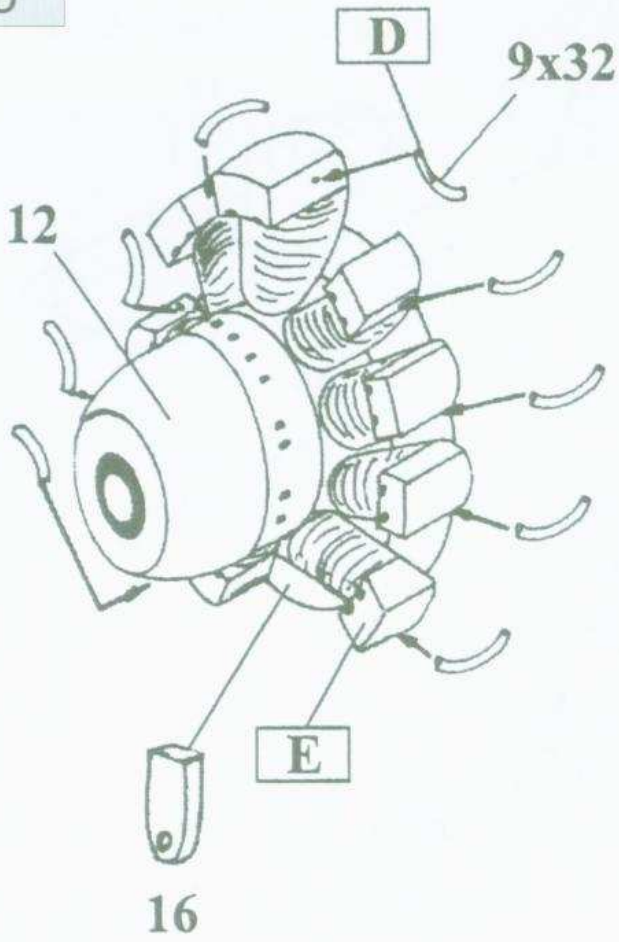

6

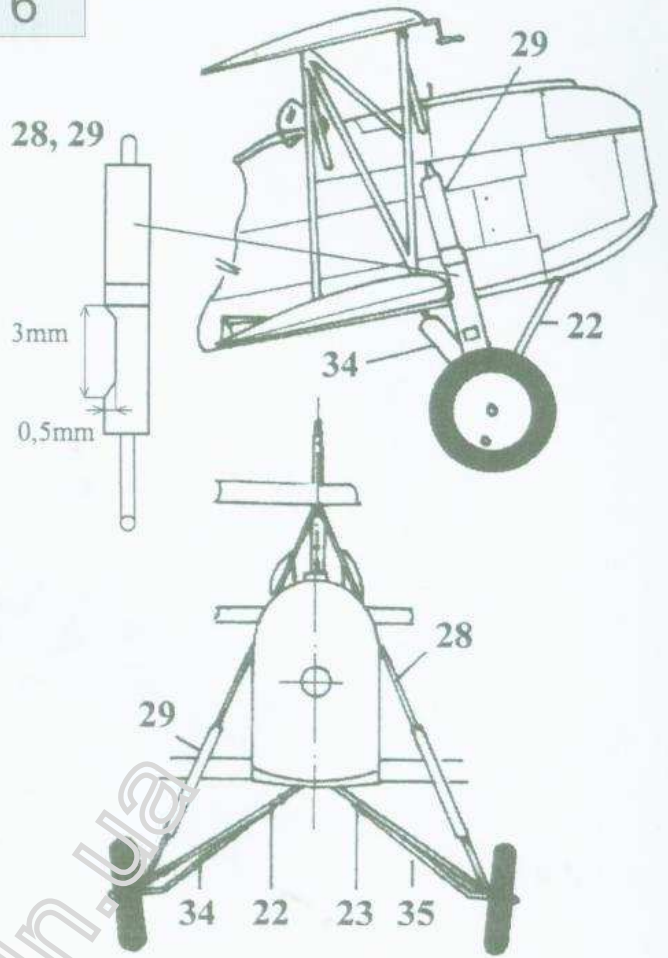

7

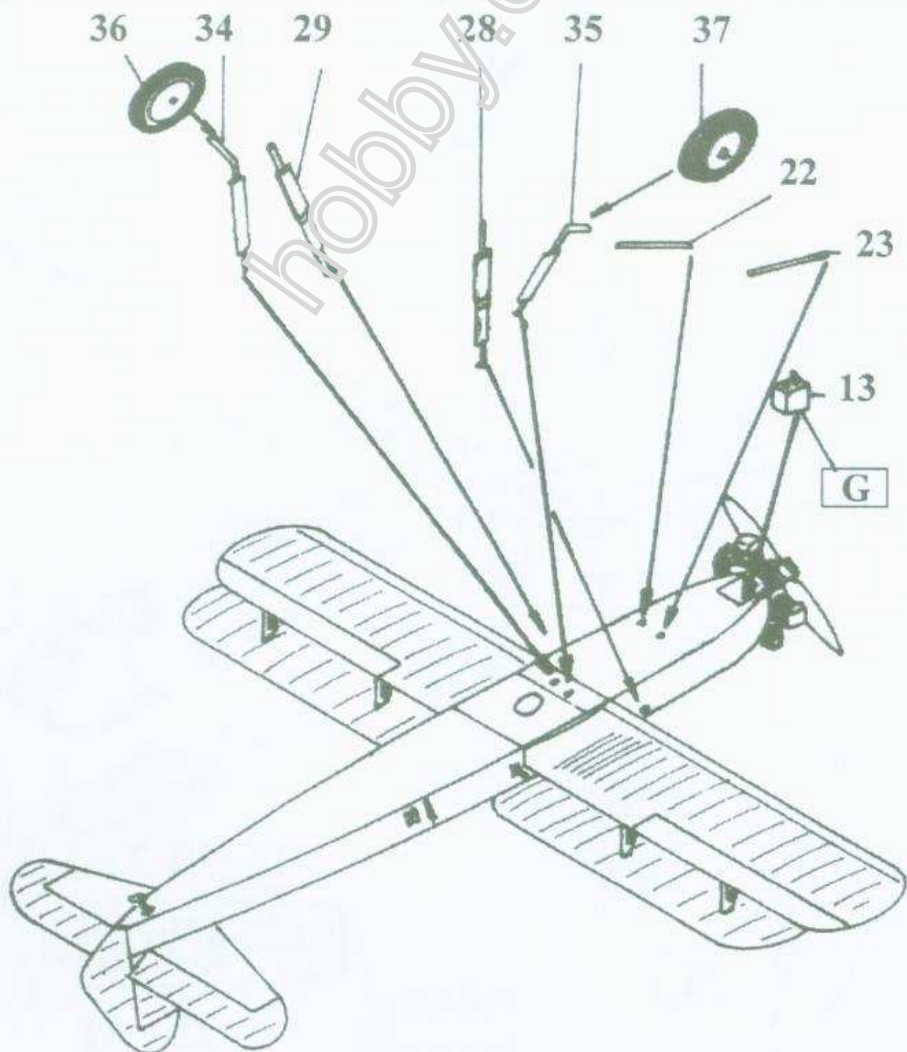



PRAGA E 39.56

Hlinkova letecká garda
letišťe Spišská Nová Ves - říjen 1939

□ F

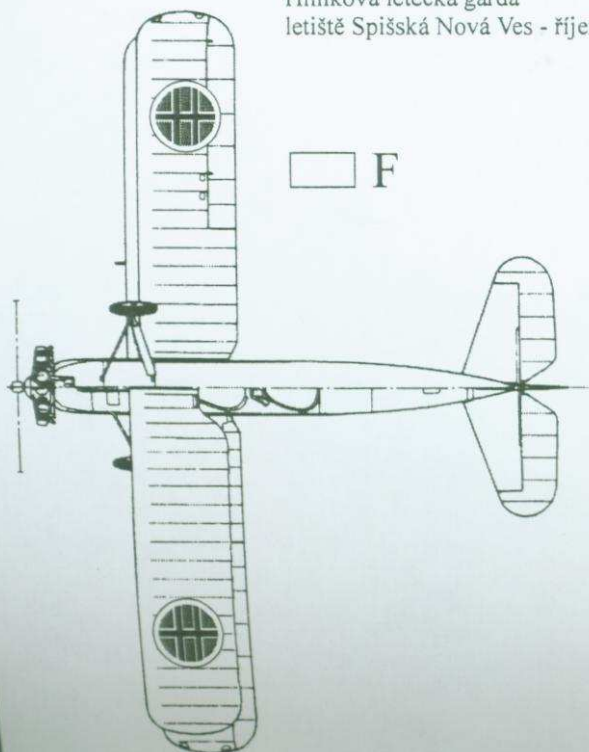

PRAGA E 39

letišťe Piešťany - 1941

□ F

■ Žlutá
Yellow
Gelb

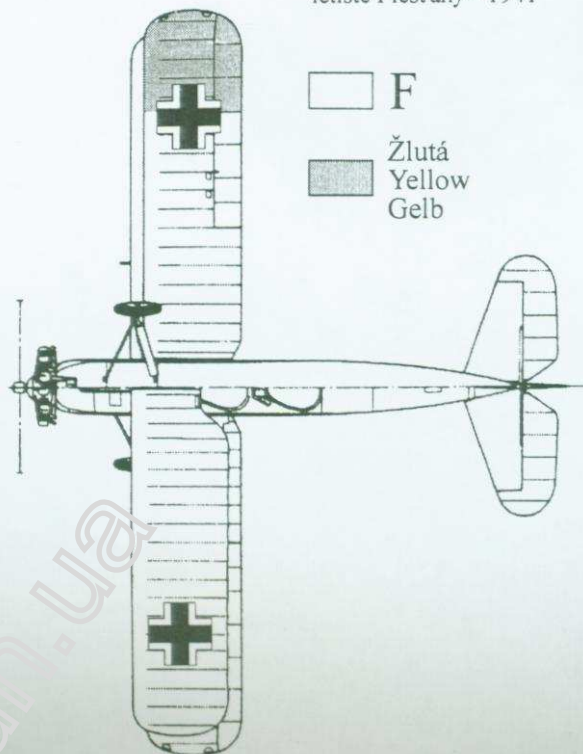

PRAGA E 39.126

letišťe Piešťany - 1942

□ Světle modrá
Light blue
Hell blau

■ Khaki zelená
Khaki green
Khaki grün

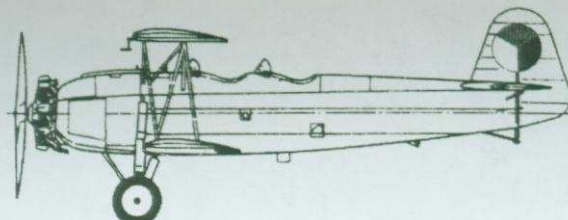
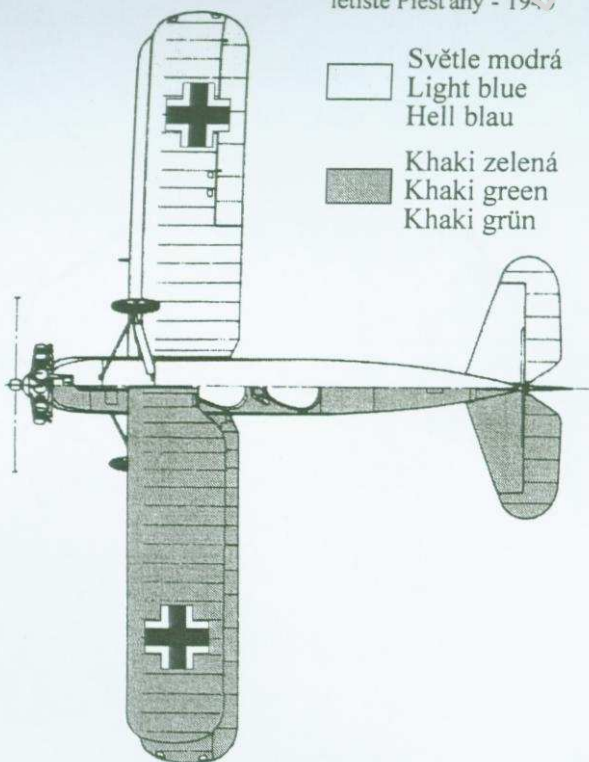

PRAGA E 39

Kombinovaná letka letišťe Tri Duby
1944 - pilot J. Goralík

□ F

Již dlouhá léta se v literatuře objevuje atraktivní, bohužel smyšlená kamufláž Pragy E 39 v barvách povstaleckého letectva. Ať již jako E.39.128, E.39.200 nebo E.39.226, ale vždy s označením S - 26 (se kterým létal Letov Š 328) letoun v této podobě nikdy neexistoval.





PRAGA E 39.79

1. letecký pluk Praha - 1938

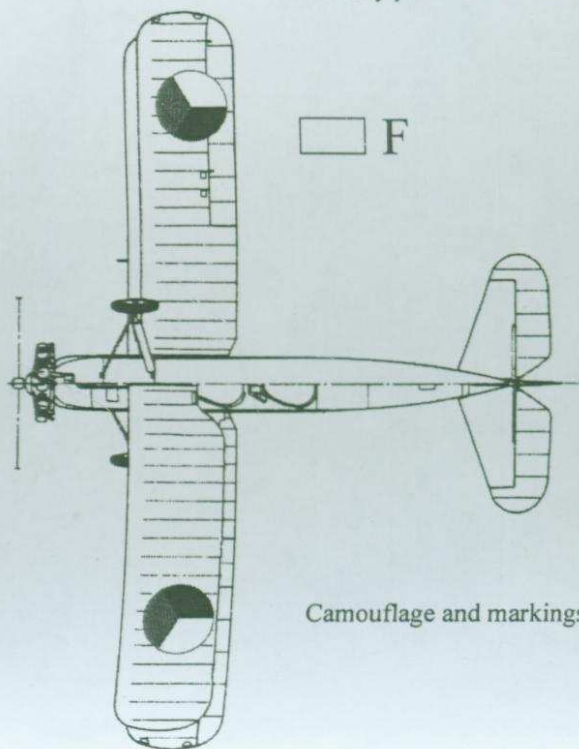

PRAGA E 39.76

1. letecký pluk - 4. letka
letišťe Cheb - 1937

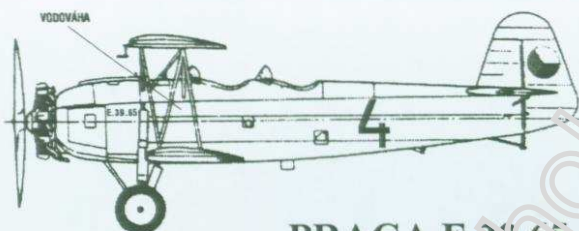
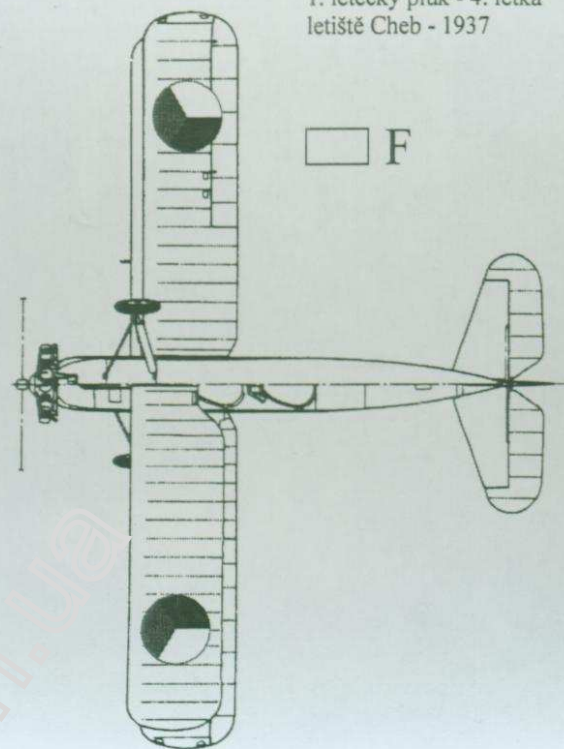

PRAGA E 39.65

Pilotní škola Nitra - 1937
Pilot school Nitra - 1937
Pilot Schule Nitra - 1937

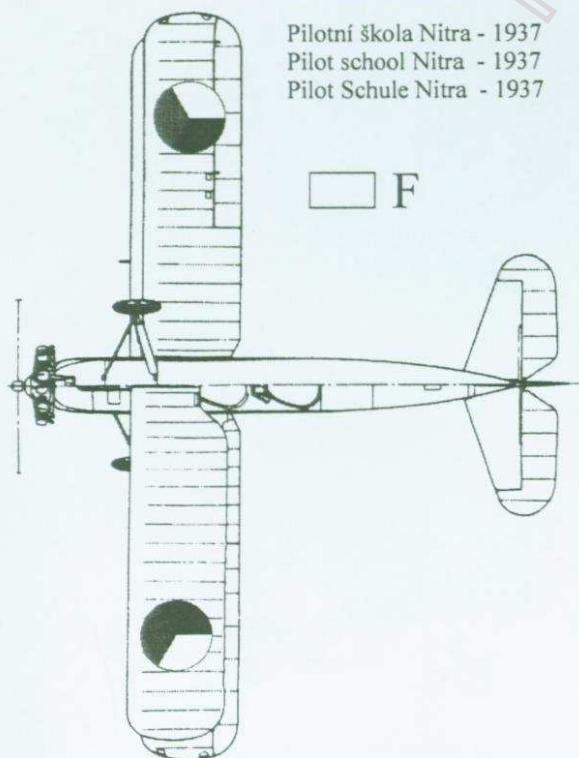

PRAGA E 39.21

1. letecký pluk Praha - 1937

