

Танк Тиран-4

UKR Під час боїв 1967 р. Ізраїль захопив на Синаї до 820 єгипетських танків і САУ, серед них кілька сотень Т-54/55. Ще 15 Т-54 і 5 Т-55 були взяті трофеями на Голандських висотах. Близько 200 машин були повністю неушкодженими, а серед інших було багато танків з незначними пошкодженнями. Уже в липні 1967р. було прийнято рішення прийняти танк на озброєння.

Із перших 130 штук - 81 був танк Т-54, 49 - танк Т-55. На першому етапі танки проходили лише стандартизацію - ремонт, заміну кулеметів і радіообладнання, а також ряд других незначних змін. Усього в 1968-69 рр. по офіційним даним було стандартизовано 146 танків: 139 - в 1968 р. і 7 - в 1969 р. З деяких джерел, всього в Ізраїлі були переозброєні 250 танків Т-54/55, з трофеями 1973 р. включно. Танк озброєний 100-мм стабілізованою гарматою D-10T. Вертикальні кути обстрілу від -5 до 18 градусів.

Боекомплект складає 34 постріли.

На танку встановлено 12-циліндровий чотиритактний дизельний двигун В-54 потужністю 520 к.с.

Рушій-гусеничний, із заднім розташуванням ведучих коліс. Гусениці металеві; число траків - 91.

Екіпаж - 4 чоловіка: командир, навідник, заряджаючий і механік-водій.

В АВІ танки Т-54, отримали назву "Тиран-4". Вони приймали участь у війні на Виснаженні 1969-1970 рр., а згодом у війні Судного дня 1973 р.

ОСНОВНІ БТХ:

Бойова вага, т.	36,0
Екіпаж, чел.	4
Довжина, м.	9,0
Ширина, м.	3,27
Висота, м.	2,35
Кліренс, мм.	425
Макс. швидкість, км/год.	50,0
Запас ходу, км.	400
Озброєння:	
- гармата, мм.	1x100
- кулемет Браунінг, мм.	1x12,7
- кулемет Браунінг, мм.	1x7,62

DEU Im Verlauf der Gefechte 1967 hatte Israel auf Sinai bis 820 ägyptischer Panzer und Selbstfahrfahrten, darunter einige Hunderte T-54/55 ergriffen. Noch 15 T-54 und T-55 wurden als Beute auf den Golanhöhen genommen. Etwa 200 Maschinen waren völlig intakt, unter anderen waren mehrere Panzer mit unwesentlichen Beschädigungen. Bereits im Juli 1967 wurde es beschlossen, den Panzer in die Streitkräfte einzuführen. Zu den ersten 130 Stück gehörten 81 Panzer T-54, 49 - T-55.

In der ersten Etappe wurden die Panzer nur der Standardisierung unterworfen Reparatur, Auswechseln der Maschinengewehre und Funkanlagen, weitere kleinere Änderungen.

Insgesamt wurden 1968-1969 laut offiziellen Daten 146 Panzer standardisiert: 139 - 1968, 7 - 1969. Laut einigen Quellen wurden in Israel insgesamt 250 Panzer T-54/55 umgerüstet, inklusive der Trophäen von 1973.

Der Panzer ist mit einer stabilisierenden 100-mm-Kanone D-10T.

Der vertikale Beschießungswinkel für die Kanone und das doppelköpfige Maschinengewehr beträgt: -5 bis 18 Grad.

Die Gefechtsmunition enthält 34 Geschosse.

Der Panzer hat den 12-Zylinder-Viertakt Dieselmotor V-54 mit einer Leistung von 520 PS.

Er hat das Gleis: Ketten sind metallisch mit den Gelenken als Metall und Gummi; Kettengliederzahl I-91.

Der Panzer hat Einzelaufhängung mit Drehstabfederung. Besatzung - 4 Personen: Panzerkommandant, Richtkanonier, Ladekanonier und Fahrer.

In der Verteidigungsarmee Israels wurden die Panzer T-54 den Namen Tiran-4 genannt. Diese Panzer haben sich am Abnutzungskrieg 1969-1970 und danach am Jom-Kippur-Krieg 1973 beteiligt.

TECHNISCHE DATEN:

Gewicht, t.	36,0
Besatzung, Mann.	4
Die Länge, m.	9,0
Die Breite, m.	3,27
Die Höhe, m.	2,35
Bodenfreiheit, mm.	425
Höchstgeschwindigkeit, km/h.	50,0
Fahrbereich, km.	400
Bewaffnung:	
- Kanone, mm.	1x100
- MG Browning, mm.	1x12,7
- MG Browning, mm.	1x7,62

ENG During the battles in 1967, Israel captured up to 820 Egypt's tanks and self-propelled artillery units, including several hundreds of T-54/55, on Sinai. Another fifteen T-54 and T-55 were captured on Golan Heights. Around 200 were in full working order, and there were many tanks with minor damages among other units. In July 1967, it was decided to introduce the tank into service. Of the first 130 units, 81 were T-54 and 49 were T-55. At first, the tanks were only subjected to the standardisation, i.e., repairs, replacement of machine guns and radio equipment, and a number of other minor modifications. According to the official data, total of 146 tanks were standardised in 1968-69, 139 in 1968 and 7 in 1969.

According to some sources, total of 250 T-54/55 tanks were returned in Israel, including those captured in 1973.

The tank is armed with a 100mm stabilized D-10T tank gun. Vertical angles of fire for the tank gun from -5 to +18 degrees. The ammunition supply consist of 34 rounds.

The tank is powered by 12-cylinder four-stroke diesel V-54 engine. The engine power is 520 hp. The tank has caterpillar track assembly with rear driving wheels.

The caterpillars are metallic; the track number is 91.

The tank has four crewmembers, a commander, a gun layer, a loader and a driver.

In IDF, T-54 tanks were given the name Tiran-4. They were used in the War of Attrition in 1969-1970 and later in the Yom Kippur War in 1973.

BASIC SPECIFICATIONS:

Combat weight, t.	36,0
Crew, men.	4
Length, m.	9,0
Width, m.	3,27
Height, m.	2,35
Clearance, mm.	425
Max speed, km/h.	50,0
Fuel endurance, km.	400
Armament:	
- smoothbore gun, mm.	1x100
- Browning MG, mm.	1x12,7
- Browning MG, mm.	1x7,62

RUS В ходе боёв 1967 г. Израиль захватил на Синае до 820 египетских танков и САУ, среди них несколько сотен Т-54/55. Ещё 15 Т-54 и 5 Т-55 были взяты трофеями на Голандских высотах. Около 200 машин были полностью исправны, среди прочих имелось много танков с незначительными повреждениями. Уже в июле 1967г. было принято решение принять танк на вооружение. Из первых 130 штук - 81 был танк Т-54, 49 - танк Т-55.

На первом этапе танки проходили лишь стандартизацию - ремонт, замену пулемётов и радиооборудования, а также ряд других мелких изменений. Всего в 1968-69 гг. по официальным данным было стандартизовано 146 танков: 139 - в 1968 г. и 7 - в 1969 г. По некоторым источникам, всего в Израиле перевооружили 250 танков Т-54/55, включая трофеи 1973 г.

Танк вооружен 100-мм стабилизированной пушкой D-10T. Вертикальные углы обстрела: от -5 до 18 градусов. Боекомплект состоит из 34 выстрелов.

На танке установлен 12-цилиндровый 4-х тактный дизельный двигатель В-54 мощностью 520 л.с.

Двигатель гусеничный, с задним расположением ведущих колес. Гусеницы металлические; число траков - 91.

Экипаж состоит из 4 человек: командир, наводчик, заряжающий и механик-водитель.

В АОИ танки Т-54, получили название "Тиран-4". Они участвовали в Войне на Истощение 1969-1970 гг., а затем в Войне Судного дня 1973 г.

ОСНОВНЫЕ БТХ:

Боевой вес, т.	36,0
Экипаж, чел.	4
Длина, м.	9,0
Ширина, м.	3,27
Высота, м.	2,35
Клиренс, мм.	425
Макс. скорость, км/ч.	50,0
Запас хода, км.	400
Вооружение:	
- пушка, мм.	1x100
- пулемет Браунинг, мм.	1x12,7
- пулемет Браунинг, мм.	1x7,62

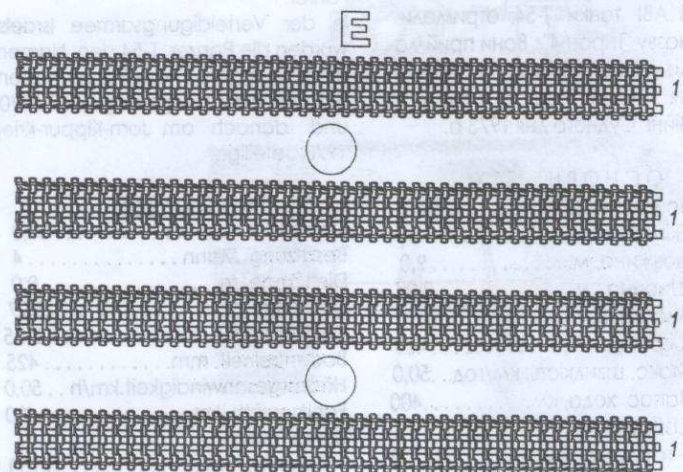
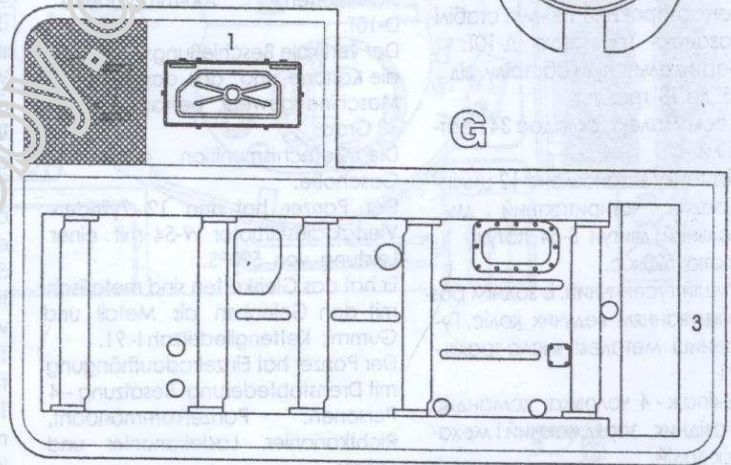
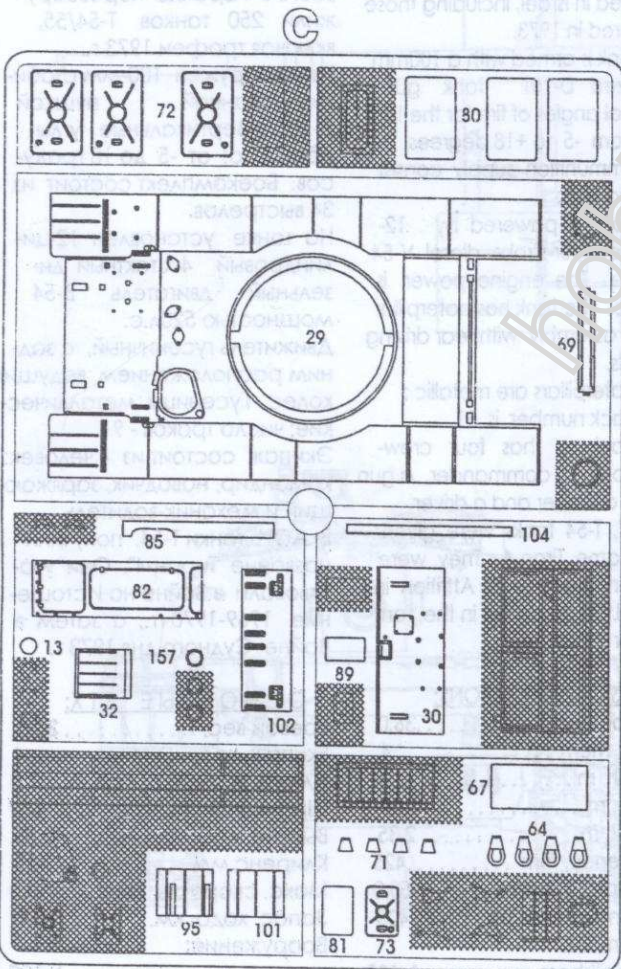
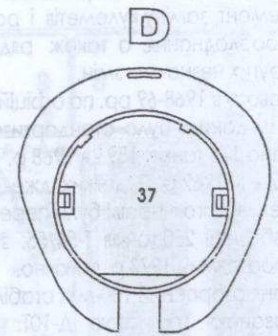
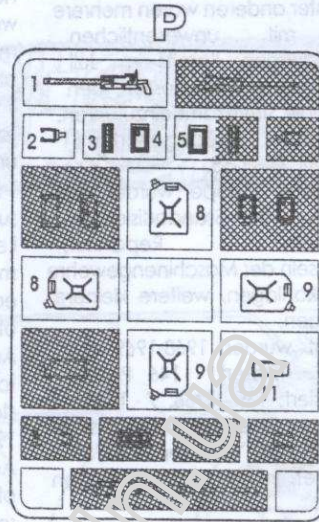
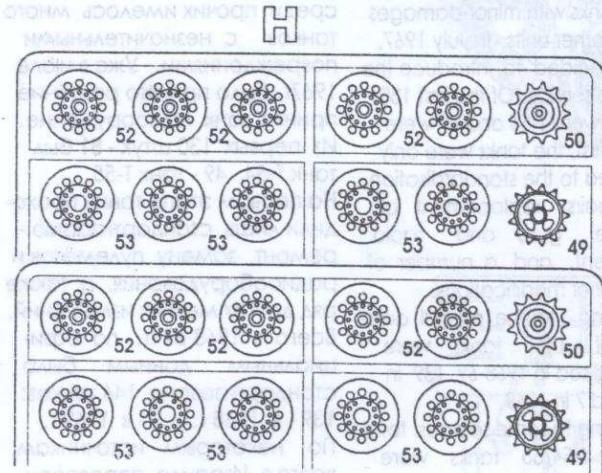
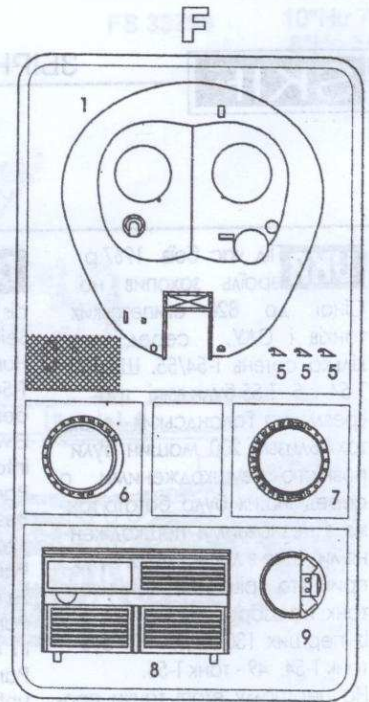
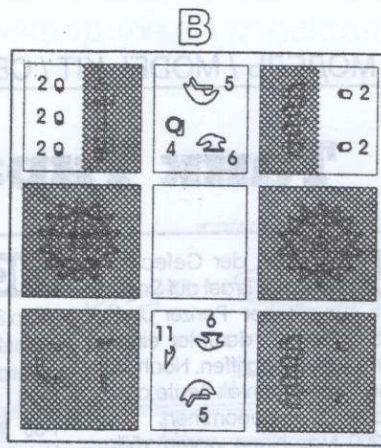
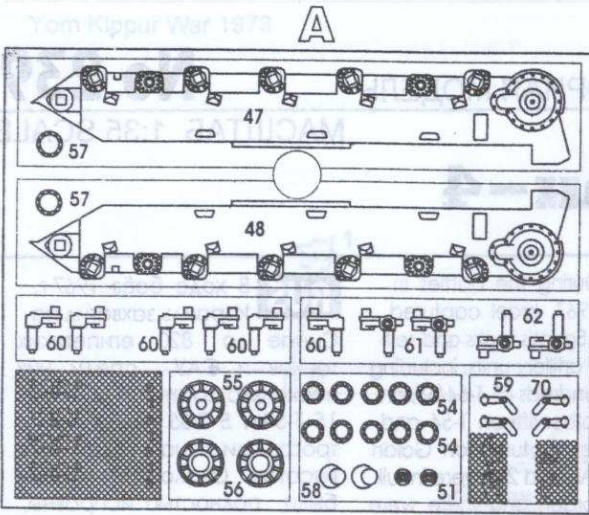

2
№239

КЛЕИ
GLUE
KLEBEN
КЛЕИТЬ

НЕ КЛЕИТИ
DO NOT GLUE
NICHT KLEBEN
НЕ КЛЕИТЬ

ПОВТОРИТИ З ПРОТИЛЕЖНОГО БОКУ
REPEAT SAME PROCEDURE ON OPPOSITE SIDE
GLEICHEN VORGANG AUF GEGENÜBERLIEGENEN SEITE WIEDERHOLEN
ПОВТОРИТЬ С ПРОТИВОПОЛОЖНОЙ СТОРОНЫ

ФАРЕБУВАТИ
PAINT
FÄRZEN
КРАСИТЬ

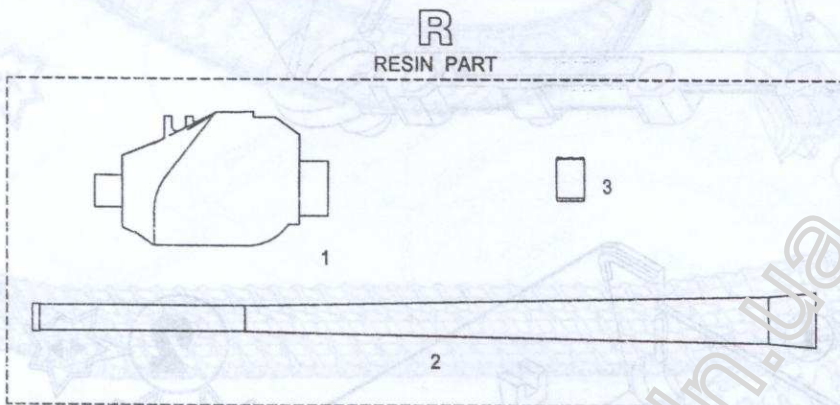
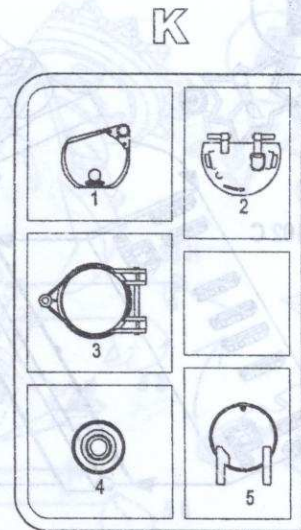
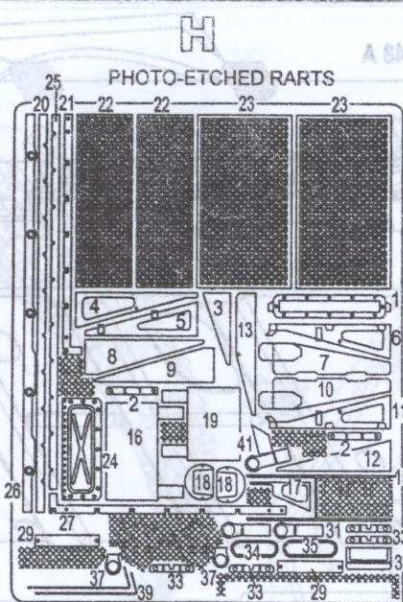
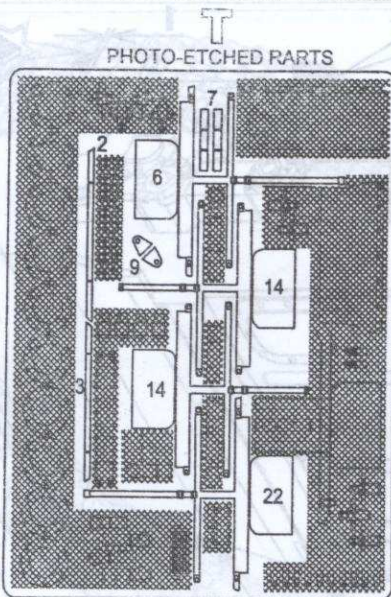

Деталі не застосовувати
Parts not for use
Teile werden nicht verwendet

A Hu 53	Чорний, окисдований Gun Metal Metall-Brüniert Черный, оксидированный	D Hu 33	Чорний Matt Black Mattschwarz Черный
B Hu 153	Сигнальний червоний Insignia Red Signalrot Сигнальный красный	E Hu 191	Сріблястий хром Chromis Silver Chromsilber Серебрястый хром
C 10°Hu 74 8°Hu 34 1°Hu 99	Пустельго-пісковий Matt Desert Sand Saharabeige, matt Пустынно-песочный	F Hu 34	Білий Matt White Malweiß Белый
FS 31163		FS 37038	
FS 33798		FS 37178	
		FS 37875	

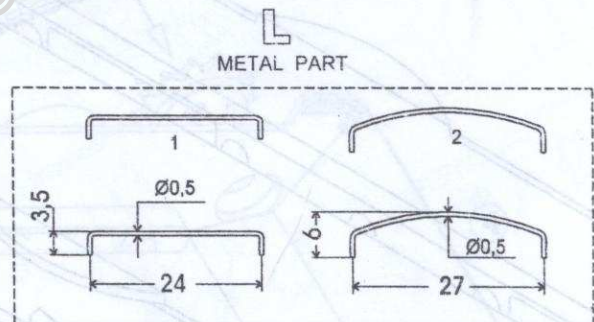

УВАГА - ПРОЧИТАТИ ОБОВ'ЯЗКОВО !

Деталі з рамок вирізати за допомогою гострого ножа або кусачок. Номери деталей позначені цифрами: 1, 2, 3... Рамка, в якій знаходиться деталь, позначена літерою: А, В, С... Порядок з'єднання деталей позначений цифрами: ①, ②, ③... З'єднувати деталі за допомогою клею Plastic CEMENT.

Вказівка по наклеюванню декалей: вирізати з аркуша потрібні декалі; покласти їх у посуд з чистою водою приблизно на 0,5 хвилини, накласти декалі на модель, а потім зсунути їх з аркуша. Для кращого прилипання, притиснути їх чистою ганчіркою.

ATTENTION USEFUL ADVICE !

Remove parts from frame with a sharp knife or a pair of scissors and trim away excess plastic. Do not pull off parts. Numbers of parts are marked figures: 1, 2, 3... Frames, in which the part is situated, are marked by letters: A, B, C... The parts assembling sequence is marked figures: ① ② ③... Use plastic cement only.

Directions for applying the decals: cut out from the sheet the necessary decals; plunge them into a vessel with pure water for about 0,5 minute; apply the decals on the kit, letting them slide from the paper. For a better adhesion, press them by means of clean rag.

ВНИМАНИЕ - ПРОЧИТАТЬ ОБЯЗАТЕЛЬНО !

Детали из рамок вырезать при помощи острого ножа или кусачек. Номера деталей обозначены цифрами: 1, 2, 3... Рамка, в которой находится деталь, указана буквой: А, В, С... Порядок монтажа деталей указан цифрами: ①, ②, ③... Клеить детали при помощи клея Plastic CEMENT.

Указание для наклейки декалей: вырезать из листа нужные декали; опустить их в посуду с чистой водой приблизительно на 0,5 минуты, наложить декали на модель, а затем сдвинуть их с листа. Для лучшего прилипания, прижать их марлевым тампоном.

ACHTUNG EIN NÜTZLICHER RAT !

Spritzling entfernen. Nummern der Einzelteile sind als Ziffer angegeben: 1, 2, 3... Der Rahmen, in welchem sich der Einzelteil befindet, wird als Buchstabe angegeben: A, B, C... Die Reihenfolge der Montage wird als Ziffer angegeben: ①, ②, ③... Bittle nur Plastikklebstoff verwenden.

Anweisungen für Abziehbilder-Anbringung: Die benötigten Abziehbilder vom Batt abschneiden, in ein Glass reines Wasser für etwa 0,5 Minute eintauchen, auf das Modell legen und dann vom Papierbogen abnehmen. Um eine bessere Haftung zu erzielen, die Abziehbilder mit einem reinen Tuch andrücken.



ВИДАЛИТИ
REMOVE
ENTFEREN
УДАЛИТЬ



СПИЛЯТИ
FILE DOWN
ENTFEREN
СПИЛИТЬ



ЗІГНУТИ
BEND
BIEGEN
СОГНУТЬ



КІЛЬКІСТЬ ОПЕРАЦІЙ
NUMBER OF WORKING STEPS
ANZAHL DER ARBEITSGÄNGE
КОЛИЧЕСТВО ОПЕРАЦІЙ



НАНЕСТИ ДЕКАЛЬ
APPLY DECAL
ABZIEHBILDER ANBRINGEN
НАНЕСТИ ДЕКАЛЬ

3
No239

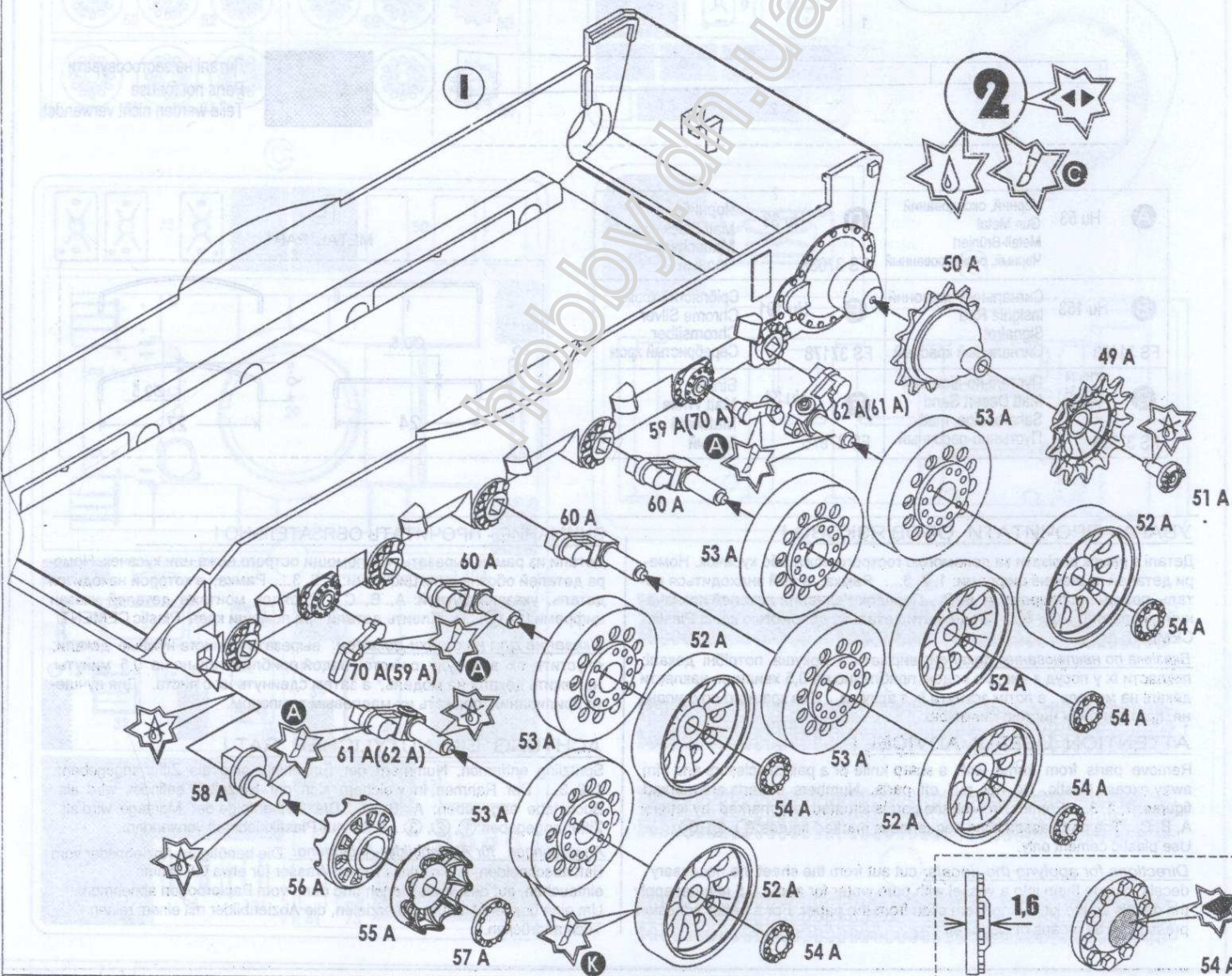
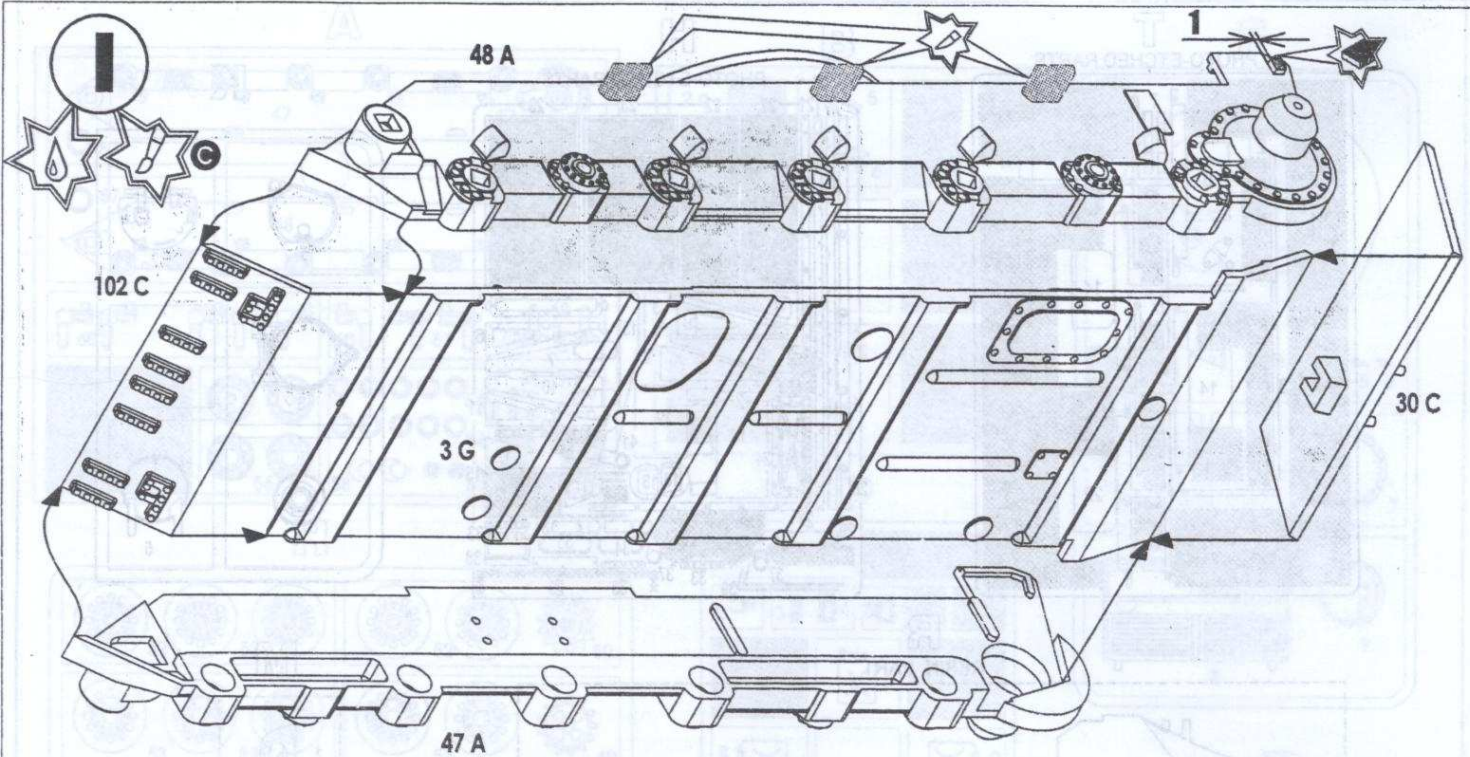

4
№239

 КЛЕИ
GLUE
KLEBEN
КЛЕИТЬ

 НЕ КЛЕИ
DO NOT GLUE
NICHT KLEBEN
НЕ КЛЕИТЬ

 ПОВТОРИТИ З ПРОТИВЛЕЖНОГО БОКУ
REPEAT SAME PROCEDURE ON OPPOSITE SIDE
GLEICHEN VORGANG AUF GEGENÜBERLIEGEN SEITE WIEDERHOLEN
ПОВТОРИТЬ С ПРОТИВОПОЛОЖНОЙ СТОРОНЫ

 ФАРБУВАТИ
PAINT
FÄRBN
КРАСИТЬ



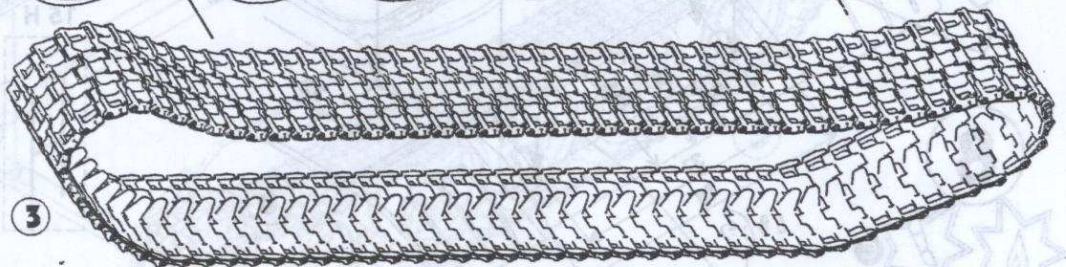
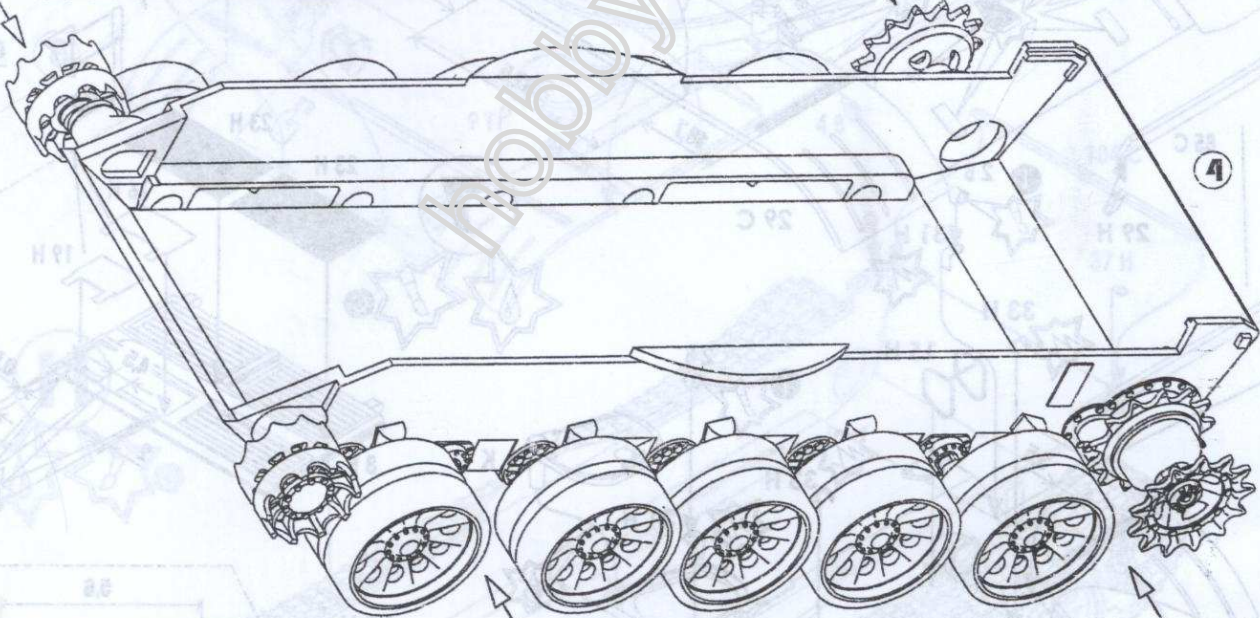
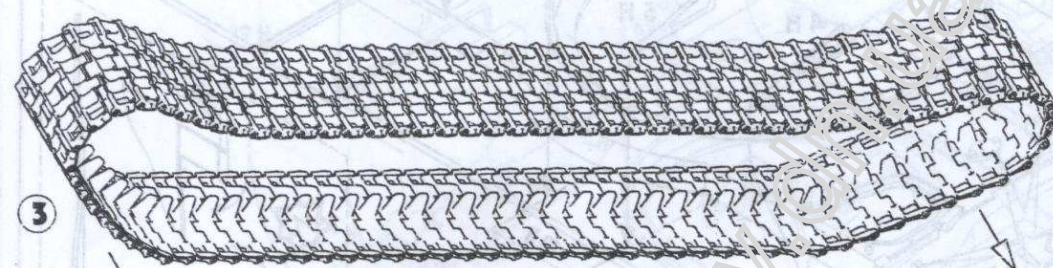
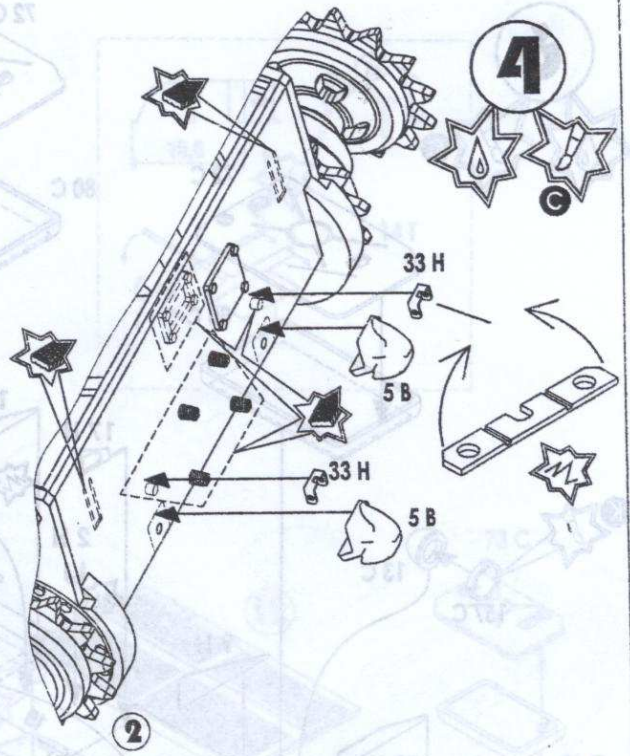
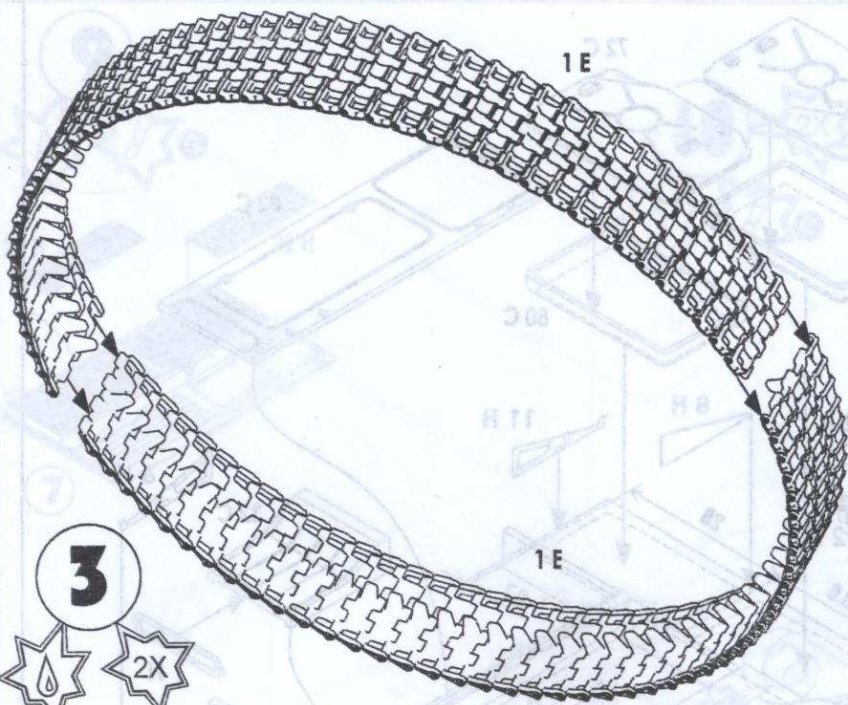

ВИДАЛИТИ
REMOVE
ENTFEREN
УДАЛИТЬ



СПИЛЯТИ
FILE DOWN
ENTFEREN
СПИЛИТЬ



ЗІГНУТИ
BEND
BIEGEN
СОГНУТЬ



КІЛЬКІСТЬ ОПЕРАЦІЙ
NUMBER OF WORKING STEPS
ANZAHL DER ARBEITSGÄNGE
КОЛИЧЕСТВО ОПЕРАЦІЙ



НАНЕСТИ ДЕКАЛЬ
APPLY DECAL
ABZIEHBILDER ANBRINGEN
НАНЕСТИ ДЕКАЛЬ

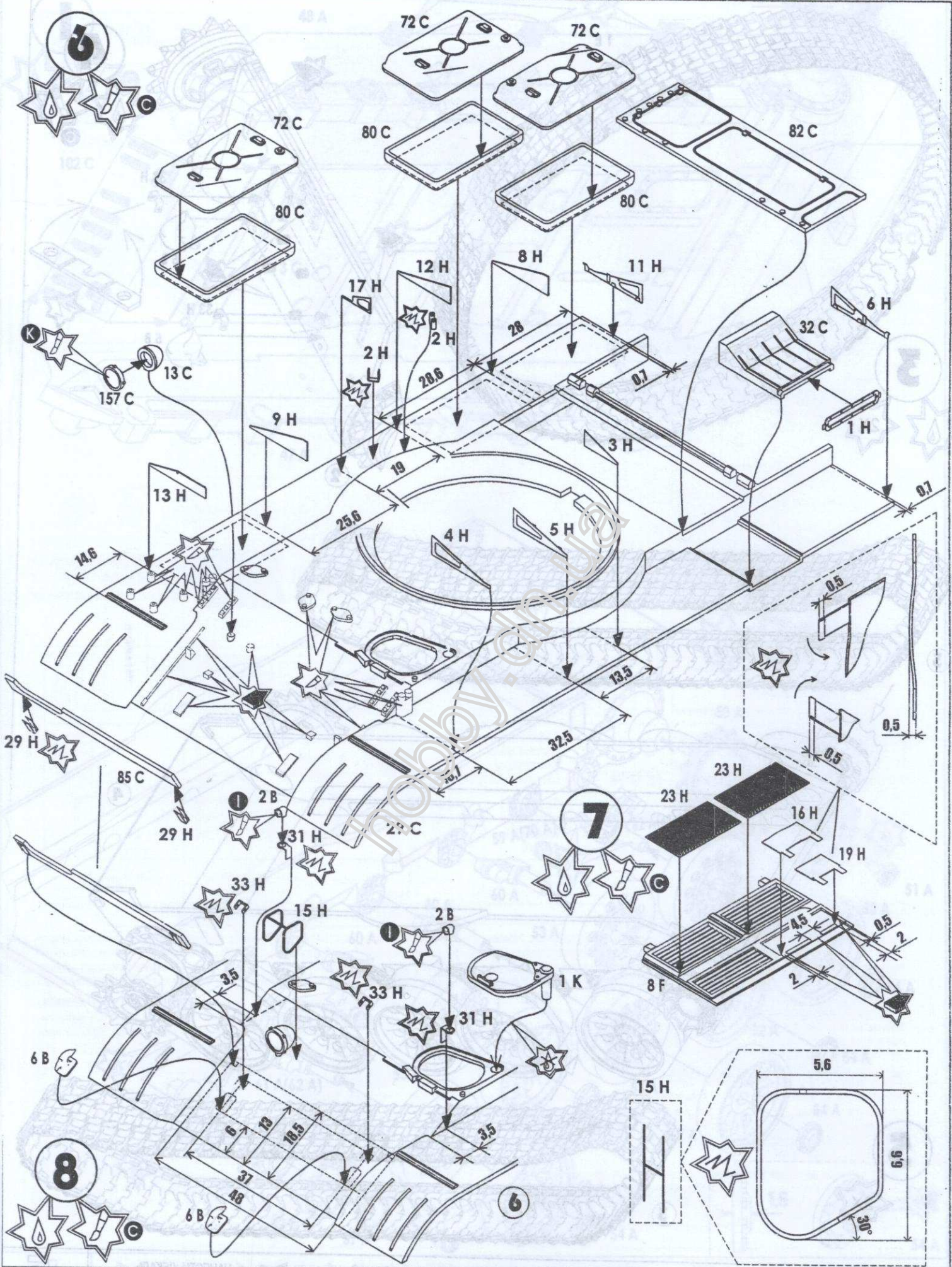

6

No239



КЛЕЇТИ
GLUE
KLEBEN
КЛЕЇТЬ



НЕ КЛЕЇТИ
DO NOT GLUE
NICHT KLEBEN
НЕ КЛЕЇТЬ



ПОВТОРИТИ З ПРОТИЛЕЖНОГО БОКУ
REPEAT SAME PROCEDURE ON OPPOSITE SIDE
GLEICHEN VORGANG AUF GEGENÜBERLIEGEN SEITE WIEDERHOLEN
ПОВТОРИТЬ С ПРОТИВОПОЛОЖНОЙ СТОРОНЫ



ФАРБУВАТИ
PAINT
FÄRBN
КРАСИТЬ

9

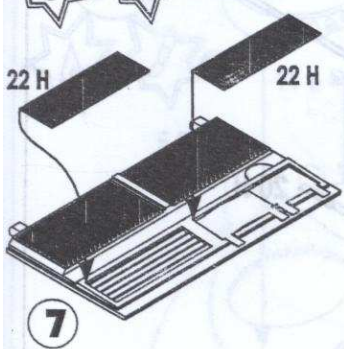

10 2X

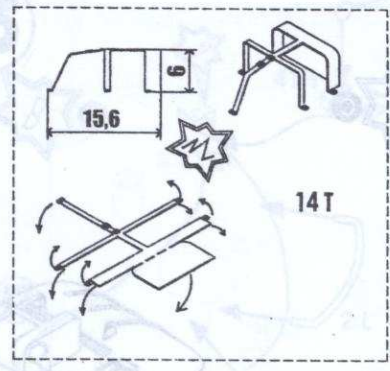

7

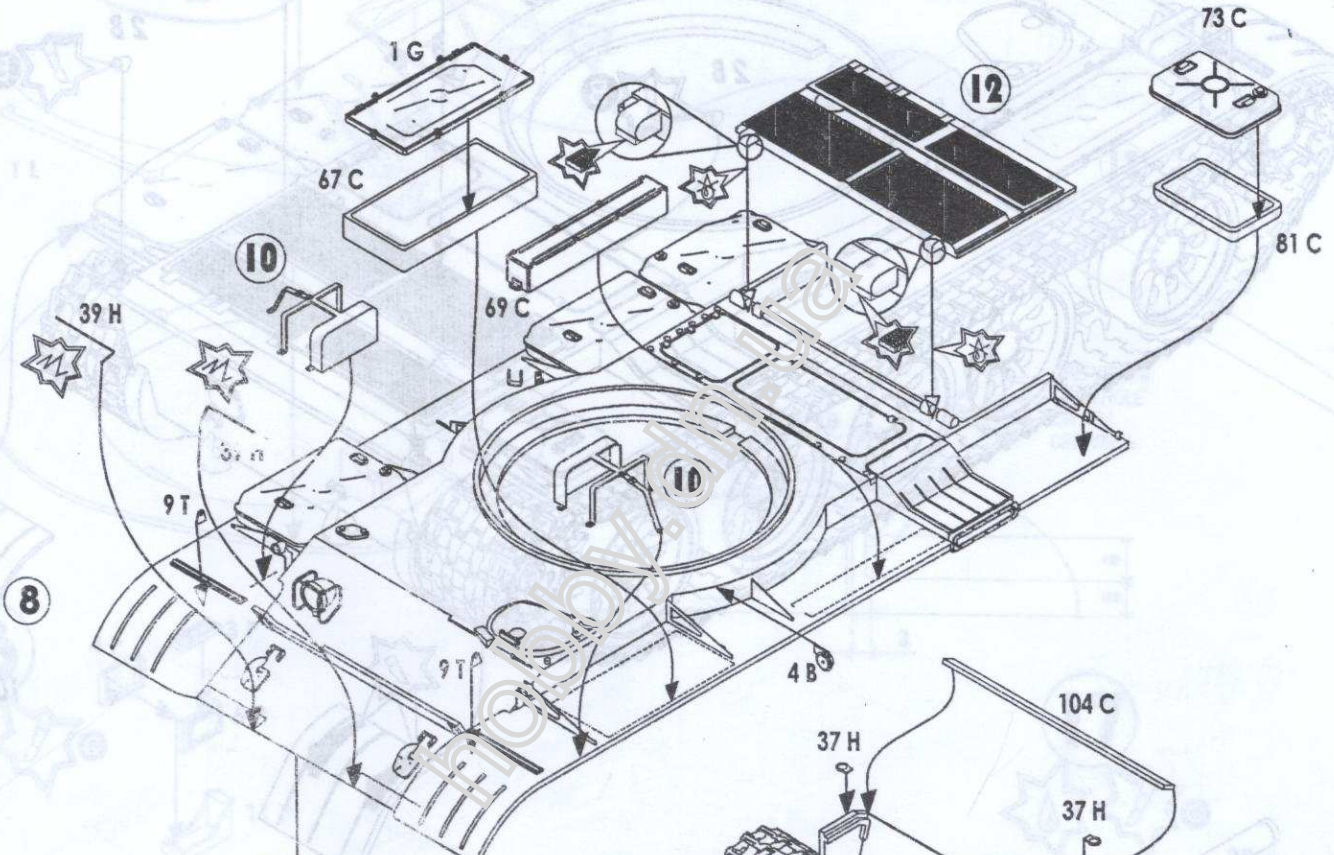

8

11

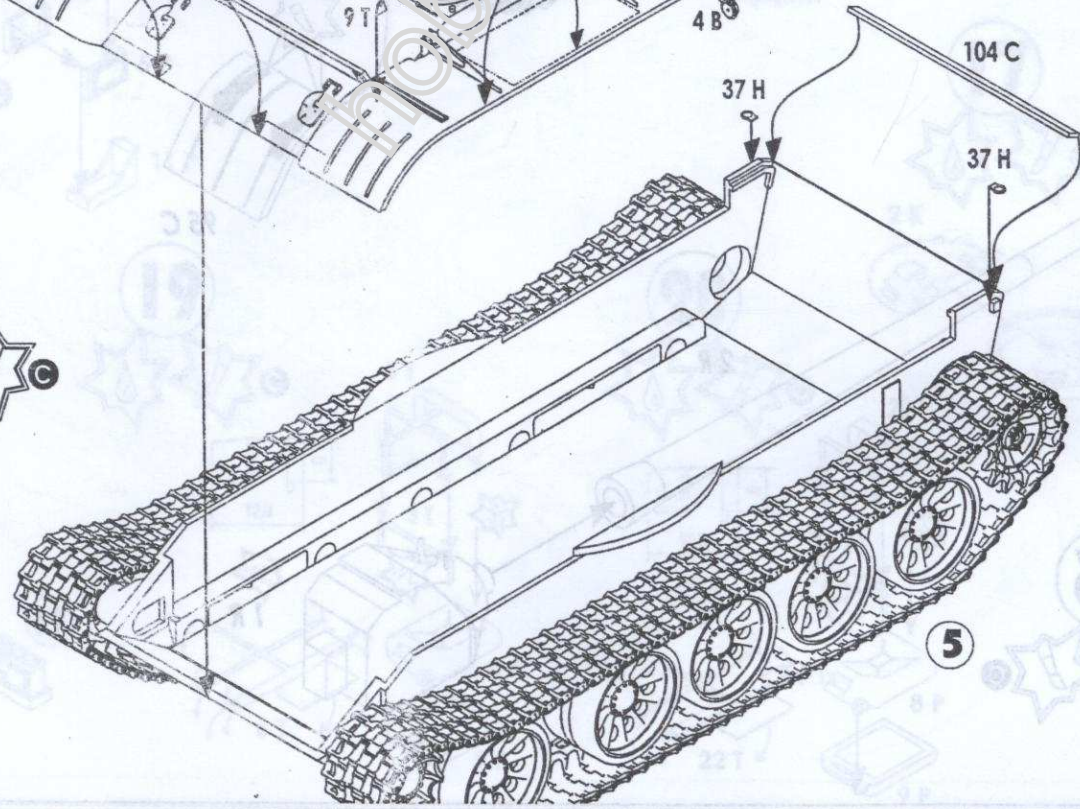



5

 ВИДАЛИТИ
 REMOVE
 ENTFEREN
 УДАЛИТЬ



 СПИЛЯТИ
 FILE DOWN
 ENTFEREN
 СПИЛЯТИ

 ЗІГНУТИ
 BEND
 BIEGEN
 СОГНУТЬ

 КІЛЬКІСТЬ ОПЕРАЦІЙ
 NUMBER OF WORKING STEPS
 ANZAHL DER ARBEITSGÄNGE
 КОЛИЧЕСТВО ОПЕРАЦІЙ

 НАНЕСТИ ДЕКАЛЬ
 APPLY DECAL
 ABZIEHBILDER ANBRINGEN
 НАНЕСТИ ДЕКАЛЬ

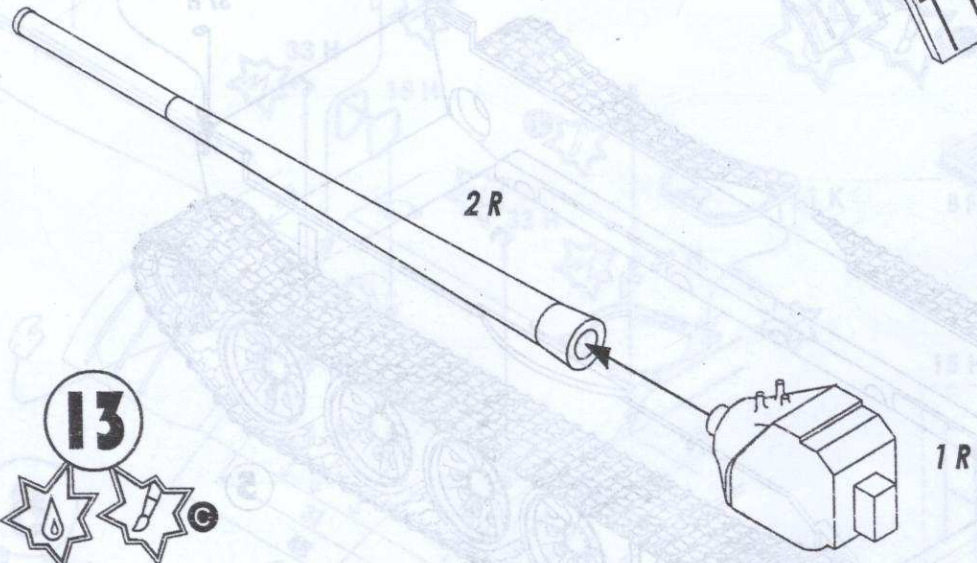
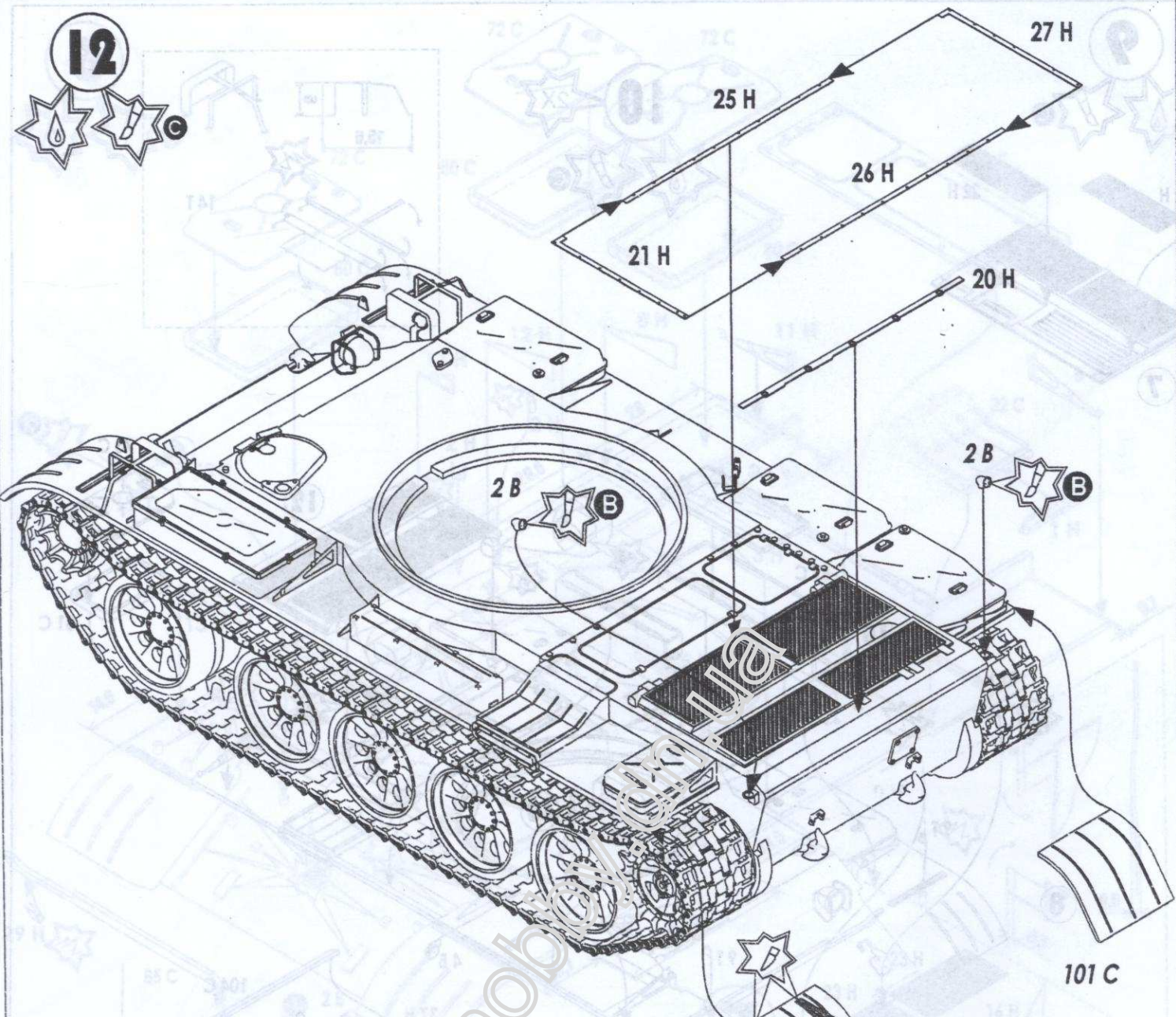
12



13



8
No239

КЛЕИТИ
GLUE
KLEBEN
КЛЕИТЬ

НЕ КЛЕИТИ
DO NOT GLUE
NICHT KLEBEN
НЕ КЛЕИТЬ

ПОВТОРИТИ З ПРОТИЛЕЖНОГО БОКУ
REPEAT SAME PROCEDURE ON OPPOSITE SIDE
GLEICHEN VORGANG AUF GEGENÜBERLIEGEN SEITE WIEDERHOLEN
ПОВТОРИТЬ С ПРОТИВОПОЛОЖНОЙ СТОРОНЫ

ФАРБУВАТИ
PAINT
FÄRZEN
КРАСИТЬ

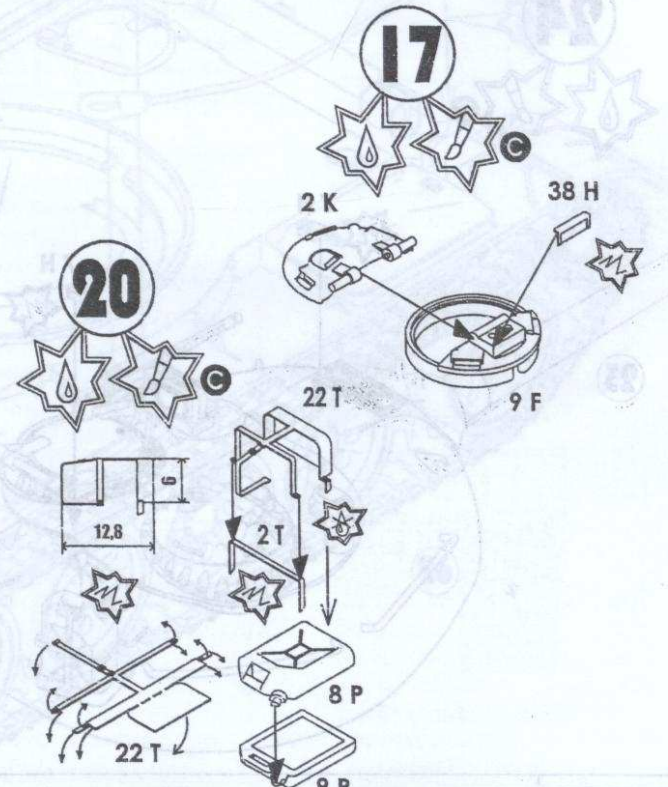
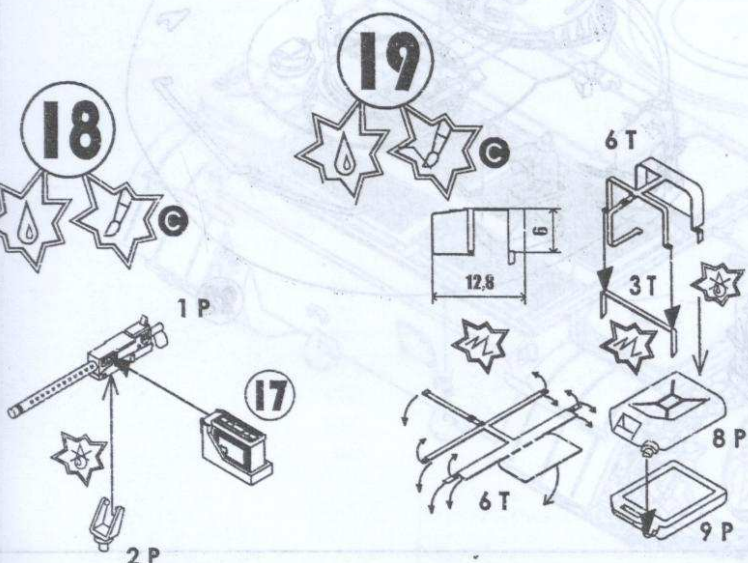
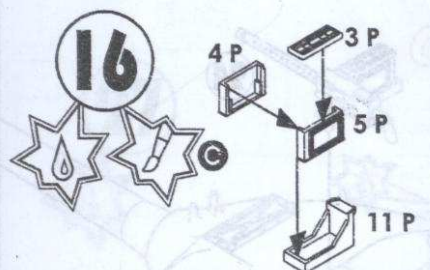
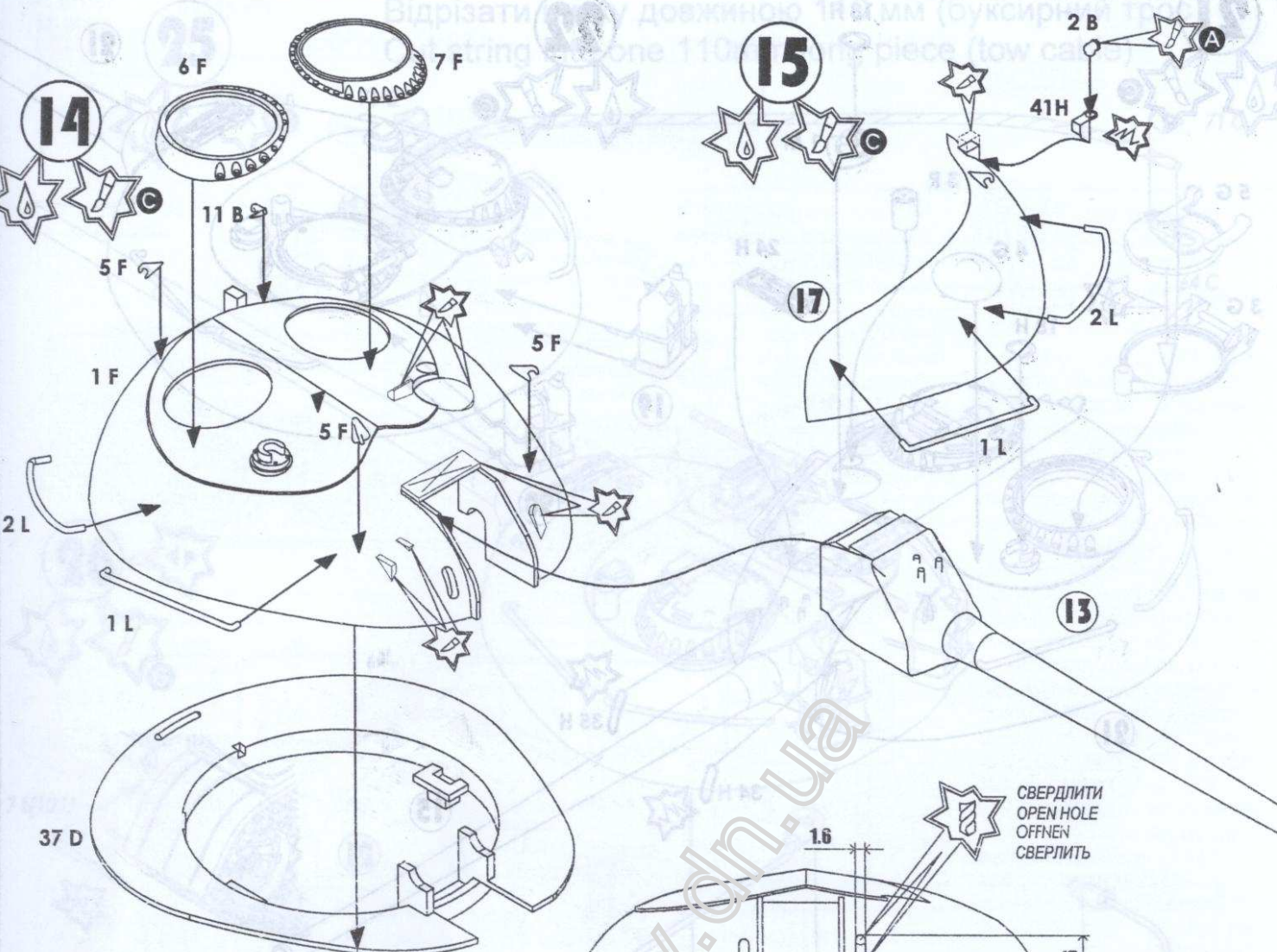

ВИДАЛИТИ
REMOVE
ENTFEREN
УДАЛИТЬ

СПИЛЯТИ
FILE DOWN
ENTFEREN
СПИЛИТЬ

ЗІГНУТИ
BEND
BIEGEN
СОГНУТЬ

5X КІЛЬКІСТЬ ОПЕРАЦІЙ
NUMBER OF WORKING STEPS
ANZAHL DER ARBEITSGÄNGE
КОЛИЧЕСТВО ОПЕРАЦІЙ

НАНЕСТИ ДЕКАЛЬ
APPLY DECAL
ABZIEHBILDER ANBRINGEN
НАНЕСТИ ДЕКАЛЬ

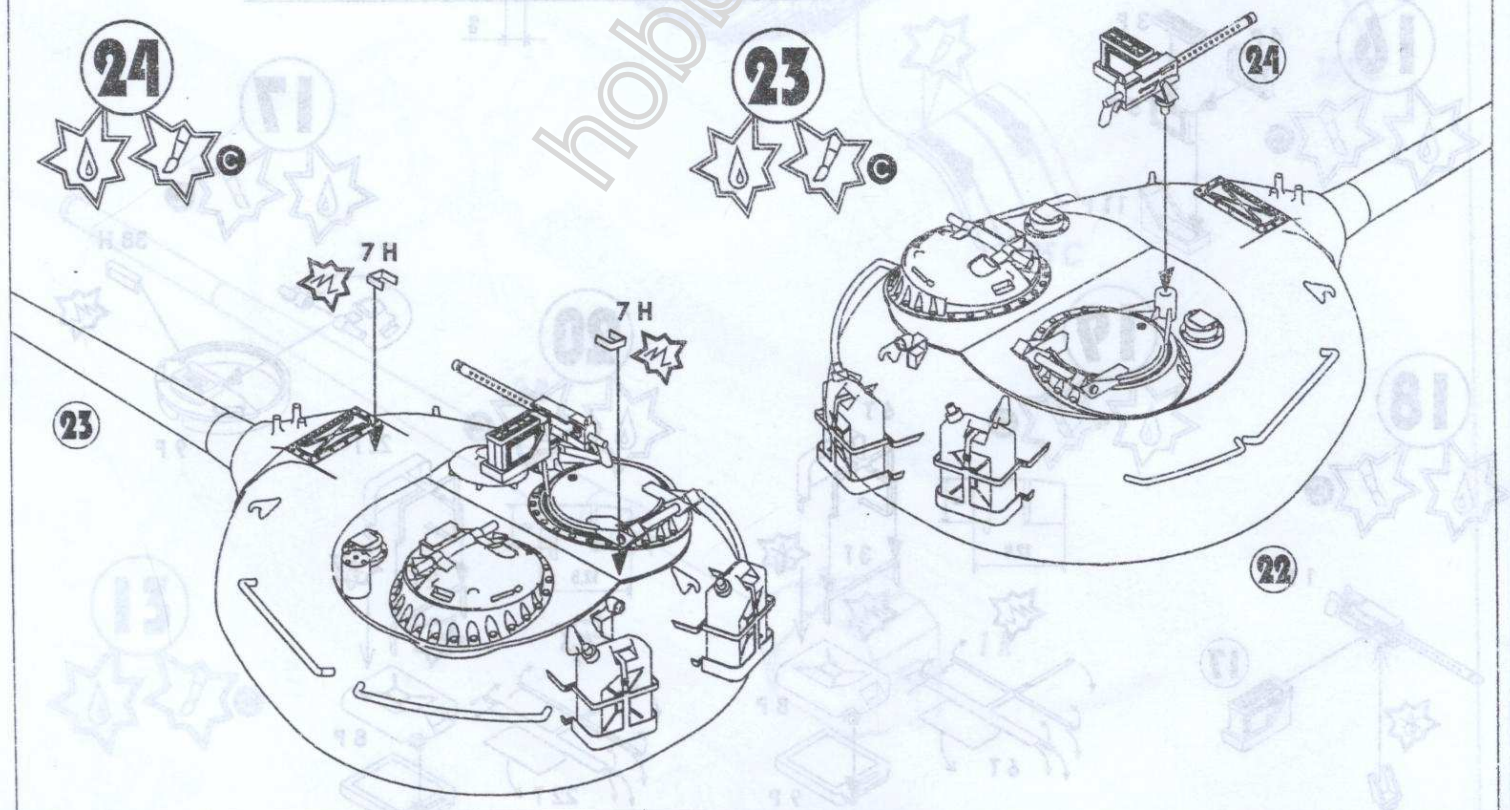
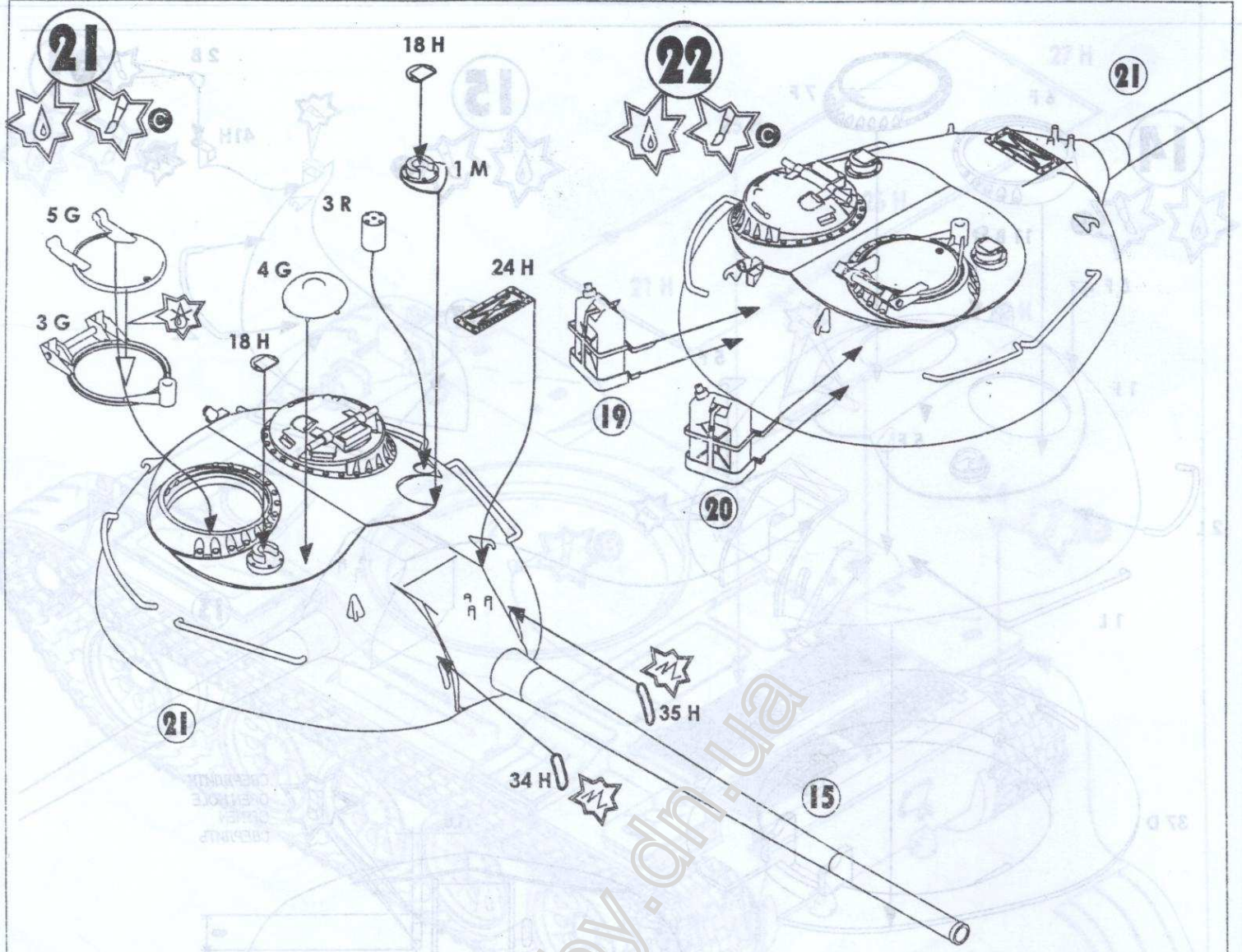

10
№239

КЛЕЙТИ
GLUE
KLEBEN
КЛЕИТЬ

НЕ КЛЕЙТИ
DO NOT GLUE
NICHT KLEBEN
НЕ КЛЕИТЬ

ПОВТОРИТИ З ПРОТИПЛЕЖНОГО БОКУ
REPEAT SAME PROCEDURE ON OPPOSITE SIDE
GLEICHEN VORGANG AUF GEGENÜBERLIEGEN SEITE WIEDERHOLEN
ПОВТОРИТЬ С ПРОТИВОПОЛОЖНОЙ СТОРОНЫ

ФАРБУВАТИ
PAINT
FÄRZEN
КРАСИТЬ

25

Відрізати нитку довжиною 110 мм (буксирний трос)
Cut string into one 110mm long piece (tow cable)

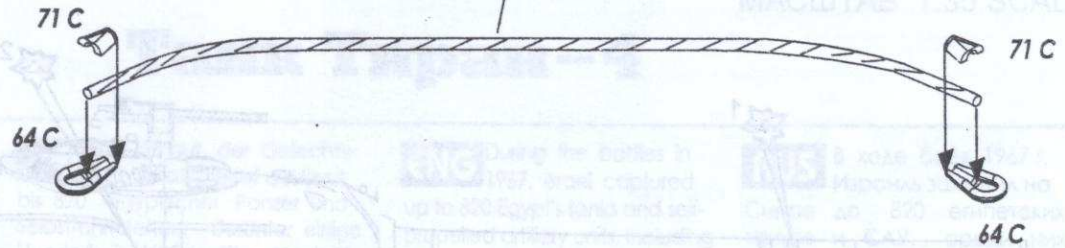

26

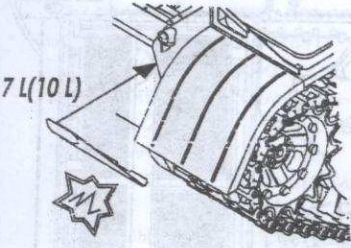

12

25

25

27

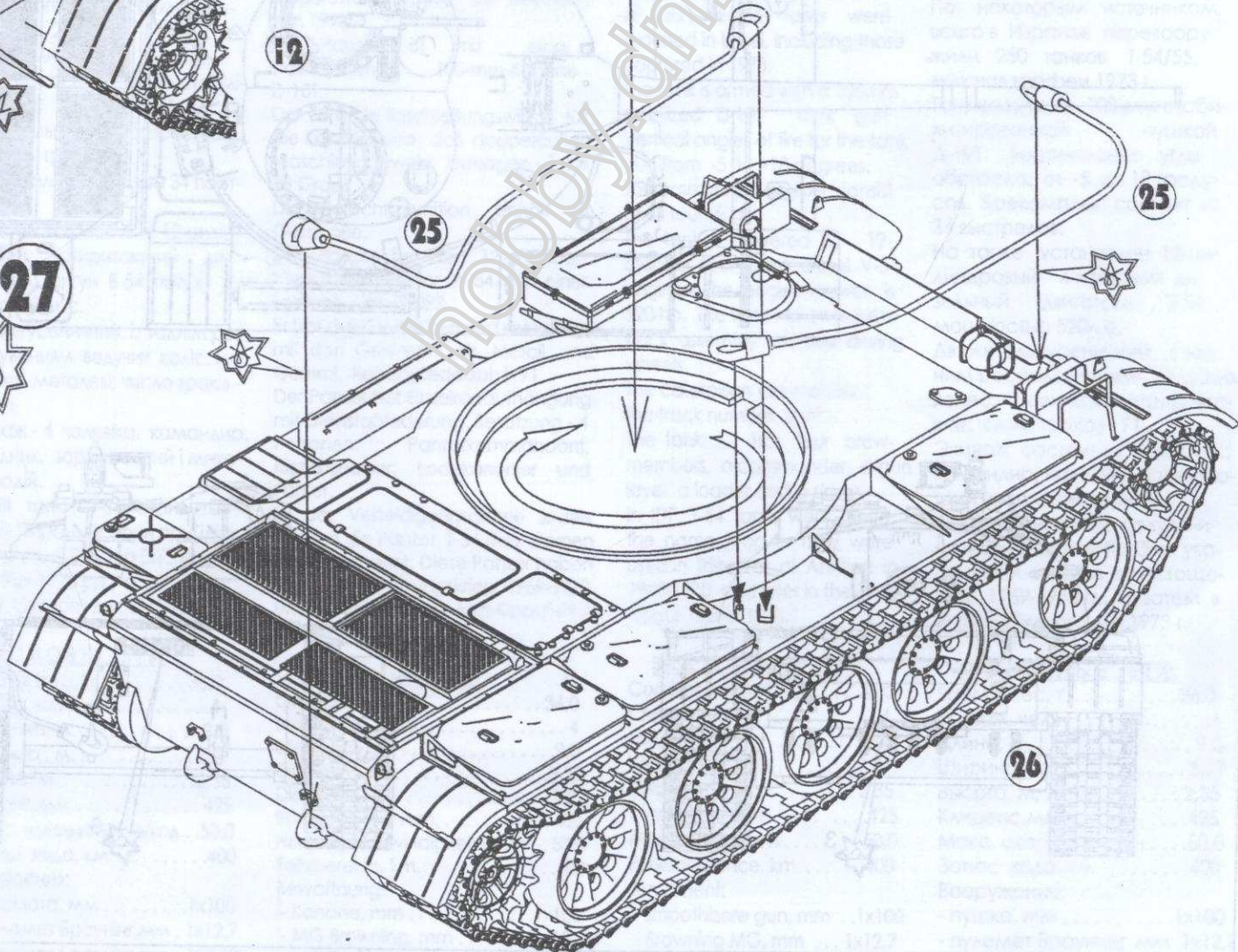

26

ВИДАЛИТИ
REMOVE
ENTFEREN
УДАЛИТЬ

СПИЛЯТИ
FILE DOWN
ENTFEREN
СПИЛИТЬ

ЗІГНУТИ
BEND
BIEGEN
СОГНУТЬ

5X
КІЛЬКІСТЬ ОПЕРАЦІЙ
NUMBER OF WORKING STEPS
ANZAHL DER ARBEITSGÄNGE
КОЛИЧЕСТВО ОПЕРАЦІЙ

НАНЕСТИ ДЕКАЛЬ
APPLY DECAL
ABZIEHBILDER ANBRINGEN
НАНЕСТИ ДЕКАЛЬ

