

FRENCH LECLERC

MAIN BATTLE TANK

SERIES 2

1/35 ミリタリーミニチュアシリーズNO.362

フランス主力戦車
ルクレール シリーズ2

Development of the successor to the AMX-30 French battle tank began in 1977, with GIAT unveiling a prototype, officially named the "Leclerc," in 1986. The compact and lightweight (56 ton) tank features a 4-stroke liquid cooled V8 diesel engine with hyperbaric supercharging system capable of 0 to 32km/h acceleration in 5.5 seconds. The hydro-pneumatic suspension system allows top speed of 72km/h on road and 50km/h cross country. An advanced electronics system controls the main functions of the tank and maintains data-link with surrounding assets and command HQ. The main gun is the French-built 120mm, 52 caliber smoothbore cannon capable of firing normal and tungsten core rounds with muzzle velocities of 1,750 and 1,790m/second respectively. The auto-loading device allows for smaller turret size and, coupled with

Die Entwicklung des Nachfolgers für den Französischen Kampfpanzer AMX-30 begann 1977, als GIAT einen Prototypen vorstellte, der 1986 den offiziellen Namen „Leclerc“ erhielt. Der kompakte und leichte (56 Tonnen) Panzer besitzt einen flüssigkeitsgekühlten 4-Takt-V8-Dieselmotor mit doppeltem Vorverdichter, der eine Beschleunigung von 0 auf 32km/h in 5,5 Sekunden schafft. Das hydropneumatische Aufhängungssystem gestattet eine Höchstgeschwindigkeit von 72km/h auf der Straße und 50km/h im Gelände. Eine fortschrittliche Elektronik regelt die Hauptfunktionen des Panzers und hält die Datenverbindung zu den umgebenden Mitstreitern und zur Kommandozentrale aufrecht. Die Hauptkanone ist eine in Frankreich gebaute, 120mm Glattrohrkanone Kaliber 52 die normale und Wolframkern-Munition mit einer Mündungsgeschwindigkeit von 1750 bzw. 1790m/s verschießen kann. Durch das automatische

Le développement du successeur du char de combat français AMX-30 commença en 1977 et GIAT dévoila un prototype, officiellement dénommé "Leclerc", en 1986. Ce char de bataille compact et léger (56 tonnes) est propulsé par un moteur V8 diesel à 4 temps refroidi par liquide à suralimentation hyperbare lui permettant de passer de 0 à 32 km/h en 5,5 secondes. La suspension hydro-pneumatique permet d'atteindre 72 km/h sur route et 50 km/h en déplacement tout terrain. Un système électronique avancé pilote les fonctions principales du char et gère les communications avec l'environnement opérationnel et l'état-major. Le canon à âme lisse est un 120 mm 52 calibres de conception française capable de tirer des munitions standard ou à barreau tungstène à la vitesse initiale de 1.750 et 1.790 m/seconde respectivement. Le système de rechargement automatique a permis de réaliser une tourelle

フランスが第二次大戦後に誕生させた独創的な主力戦車AMX-30。その後継車輛の開発は1977年の新型戦車EPCに関する報告書により開始されました。当時進行していた西ドイツとの共同開発計画が中止されたことにより、フランス独自の開発がGIAT社により進められ、試作車輛が1986年に公開、正式にルクレールと命名されたのです。戦闘重量56トンと小型、軽量の車体にコンパクトなSACM V8X-1500 4ストローク水冷V8ディーゼルエンジンを搭載、イベルバルと呼ばれる高機能な過給システムにより、停止から32km/hまで5.5秒とドイツのレオパルト2を上回る加速力を発揮します。サスペンションには油気圧式を採用して最高速度72km/h、不整地でも50km/hでの走行が可能。また他国に先駆けて搭載された車輛電子システムにより戦車の主要機能のすべてをコンピュータ制御し、車輛の行動位置や状態をリアルタイムで味方車輛や司令部に伝達できます。主砲はフランスが独自開発した120mm滑腔砲CN120-26を搭載、52口径と長砲身で、通常のAPFSDS弾で

the advanced fire-control system, permits the Leclerc to fire 6 rounds in 35 seconds, even while moving. The removable modular armor system makes repair and upgrading simpler than ever. The Leclerc is deployed to 5 French Armored Regiments, the first units being delivered in January 1992. Models were also exported to the United Arab Emirates. 132 Series 1 tanks were produced for service, followed by 178 Series 2 tanks. Series 2 tanks feature an air conditioner to cool the computer system as well as several other improvements. The Series 2 was replaced on the assembly line in 2004 by the new Series XXI which features compound armor plating and an advanced tactical data system. With its myriad of advanced features, the Leclerc is considered one of the most cutting-edge of all third generation main battle tanks.

adesystem ist ein kleinerer Turm möglich und in Verbindung mit einem fortschrittlichen Feuerleitsystem kann der Leclerc in 35 Sekunden 6 Schuss abgeben – sogar während der Fahrt. Durch das abnehmbare, modulare Panzerungssystem wird Reparatur und Verstärkung einfacher möglich. Die ersten Einheiten wurden im Januar 1992 bei 5 Französischen Panzerregimentern in Dienst gestellt, es wurden auch Modelle in die Vereinigten Arabischen Emirate exportiert. Die Panzer der Serie 2 besitzen eine Klimaanlage zur Kühlung des Computersystems wie auch verschiedene andere Verbesserungen. Die Serie 2 wurde 2004 durch die neuen Serie XXI abgelöst, welche über eine Verbundplatten-Panzerung verfügt und ein weiterentwickeltes, taktisches Datensystem. Mit seiner Unzahl von fortschrittlichen Merkmalen wird der Leclerc als einer der schnittigsten aller Panzer der dritten Generation angesehen.

compacte. Associé au système de contrôle de tir avancé, il permet au Leclerc de tirer 6 coups en 35 secondes, même en mouvement. Le blindage modulaire amovible rend les réparations et les mises à niveau du char plus simples que jamais. Le Leclerc fut livré à 5 régiments de blindés, les premiers exemplaires entrant en service en 1992. D'autres furent exportés aux Emirats Arabes Unis. 132 Leclerc Série 1 furent produits suivis par 178 Série 2. Ces derniers sont dotés d'un conditionneur d'air pour le refroidissement de l'électronique et bénéficient de diverses améliorations. En 2004, le Série 2 fut remplacé sur les chaînes d'assemblage par le nouveau Série XXI avec un nouveau blindage composite et un système de gestion des données tactiques modernisé. Avec ses nombreuses innovations, le Leclerc est considéré comme l'un des meilleurs chars de combat de troisième génération.

も初速1,750m/秒を発揮、さらにタングステン弾芯のOFL120F1弾では1,790m/秒もの高初速を実現できると言われています。大きな特徴の一つが自動装填装置の採用で、砲塔の小型化に貢献。また優れた射撃統制装置と相まって、走行中でも35秒以内に6個の目標と交戦できます。そして装甲板には交換可能なモジュラー式を採用、修理や改良も容易となっています。ルクレールの量産タイプは1992年1月からフランス陸軍へ引き渡され、精鋭の5個戦車連隊に配備、アラブ首長国連邦向けに輸出も行われています。1996年までに完成した132輛はシリーズ1と呼ばれ、続いて1997年からは砲塔上面にコンピュータ用の大型空調装置を新設するなど各部に改良が施されたシリーズ2が登場、2003年までに178輛が生産されました。その後は新型の複合装甲や戦術情報システムを装備したシリーズXXIが導入されています。戦後第3世代と呼ばれる西側列強の主力戦車の中でも、先進的な装備を数多く採用したルクレールは、世界で最も進歩した主力戦車と言えるでしょう。

作る前に必ず
お読みください。

READ BEFORE ASSEMBLY.
ERST LESEN - DANN BAUEN.
LIRE AVANT ASSEMBLAGE.



イラスト:上田 信

- このキットは組み立てモデルです。作る前に必ず説明書を最後までお読みください。また小学生などの低年齢の方が組み立てる時は、保護者の方もお読みください。
- 接着剤や塗料は、必ずプラスチック用をお使いください。(別売)
- Read carefully and fully understand the instructions before commencing assembly. A supervising adult should also read the instructions if a child assembles the model.

- Bevor Sie mit dem Zusammenbau beginnen, sollten Sie alle Anweisungen gelesen und verstanden haben. Falls ein Kind das Modell zusammenbaut, sollte ein beaufsichtigender Erwachsener die Bauanleitung ebenfalls gelesen haben.
- Bien lire et assimiler les instructions avant de commencer l'assemblage. La construction du modèle par un enfant doit s'effectuer sous la surveillance d'un adulte.

注意 ●このキットは組み立てモデルです。作る前に必ず説明書を最後までお読みください。また小学生などの低年齢の方が組み立てる時は、保護者の方もお読みください。また接着剤や塗料は、必ずプラスチック用をお使いください。(別売) ●工具の使用には十分注意してください。特にナイフ、ニッパーなどの刃物によるケガや事故に注意してください。●接着剤や塗料は使用する前にそれぞれの注意書きをよく読み、指示に従って正しく使用し、使用する時は換気に十分注意してください。●小さなお子様のいる所でのご作業はやめてください。小さな部品の飲み込みや、ビニール袋をかぶつての窒息などの危険な状況が考えられます。

CAUTION ●Read carefully and fully understand the instructions before commencing assembly. A supervising adult should also read the instructions if a child assembles the model. ●When assembling this kit, tools including knives are used. Extra care should be taken to avoid personal injury. ●Read and follow the instructions supplied with paint and/or cement, if used (not included in kit). Use plastic cement and paints only. ●Keep out of reach of small children. Children must not be allowed to put any part in their mouths or pull vinyl bag over their heads.

VORSICHT ●Bevor Sie mit dem Zusammenbau beginnen, sollten Sie alle Anweisungen gelesen und verstanden haben. Falls ein Kind das Modell zusammenbaut, sollte ein beaufsichtigender Erwachsener die Bauanleitung ebenfalls gelesen haben. ●Beim Zusammenbau dieses Bausatzes werden Werkzeuge einschließlich Messer verwendet. Zur Vermeidung von Verletzungen ist besondere Vorsicht angebracht. ●Wenn Sie Farben und/oder Kleber verwenden (nicht im Bausatz enthalten), beachten und befolgen Sie die dort beiliegenden Anweisungen. Nur Klebstoff und Farben für Plastik verwenden. ●Bausatz von kleinen Kindern fernhalten. Verhüten Sie, daß Kinder irgendwelche Bauteile in den Mund nehmen oder Plastiktüten über den Kopf ziehen.

PRECAUTIONS ●Bien lire et assimiler les instructions avant de commencer l'assemblage. La construction du modèle par un enfant doit s'effectuer sous la surveillance d'un adulte. ●L'assemblage de ce kit requiert de l'outillage, en particulier des couteaux de modélisme. Manier les outils avec précaution pour éviter toute blessure. ●Lire et suivre les instructions d'utilisation des peintures et de la colle, si utilisées (non incluses dans le kit). Utiliser uniquement une colle et des peintures spéciales pour le polystyrène. ●Garder hors de portée des enfants à bas âge. Ne pas laisser les enfants mettre en bouche ou succer les pièces, ou passer un sachet vinyl sur la tête.

RECOMMENDED TOOLS

●用意する工具

- Recommended tools
- Benötigtes Werkzeug
- Outils nécessaires

接着剤(プラスチック用)
Cement
Kleber
Colle



ナイフ
Modeling knife
Modelliermesser
Couteau de modéliste

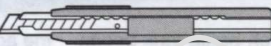

ニッパー
Side cutters
Seitenschneider
Pince coupante



ピンセット/Tweezers/Pinzette/Précelles

瞬間接着剤
Instant cement
Sekundenkleber
Colle rapide

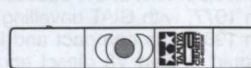

ピンバイス(1mm)
Pin vise
Schraubstock
Outil à percer

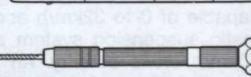

PAINTS REQUIRED

塗装指示のマークです。タミヤカラーのカラーナンバーで指示しました。

This mark denotes numbers for Tamiya Paint colors.

TS-46 ●ライトサンド / Light sand / Hell-Sandfarben / Sable clair

TS-61 ●NATOグリーン / NATO Green / NATO Grün / XF-67 Vert OTAN

TS-62 ●NATOブラウン / NATO Brown / NATO Braun / XF-68 Brun OTAN

TS-63 ●NATOブラック / NATO Black / NATO / XF-69 Schwarz / Noir OTAN

X-10 ●ガンメタル / Gun metal / Metall-Grau / Gris acier

X-11 ●クロームシルバー / Chrome silver / Chrom-Silber / Aluminium chromé

X-12 ●ゴールドグロス / Goldglanz / Gold Glänzend / Doré

X-13 ●ブリッドグロスブラック / Bridglanz Schwarz / Noir satiné

X-26 ●クリアオレンジ / Clear orange / Klar-Orange / Orange translucide

X-27 ●クリアレッド / Clear red / Klar-Rot / Rouge translucide

XF-1 ●フラットブラック / Flat black / Matt Schwarz / Noir mat

XF-15 ●フラットフレッシュ / Flat flesh / Fleischfarben Matt / Chair mate

XF-16 ●フラットアルミ / Flat aluminum / Matt Aluminium / Aluminium mat

XF-56 ●メタリックグレイ / Metallic grey / Grau-Metallic / Gris métallisé

XF-57 ●バフ / Buff / Lederfarben / Chamois

XF-60 ●ダークイエロー / Dark yellow / Dunkelgelb / Jaune foncé

XF-62 ●オリーブドラブ / Olive drab / Braun-Oliv / Vert olive

XF-84 ●ダークアイアン(黒帯色) / Dark Iron / Dunkels Eisen / Fer Fonce

XF-85 ●ラバーブラック / Rubber Black / Gummischwarz / Noir Caoutchouc

ASSEMBLY



●組立説明図の中で塗装指示のない部品は車体色(P12~15を参照)で塗装します。

●When no color is specified, paint same as hull color. Refer to pages 12-15.

●Wenn keine Farbe angegeben ist, Teile mit Wannen-Farbe bemalen. S12-15 beachten.

●Lorsqu'aucune teinte n'est spécifiée, peindre dans la couleur de la caisse. Voir pages 12-15.

《瞬間接着剤について》

★通常は塗装する前に使用します。その際、接着面の油分を十分に取ってください。塗料が十分に接着しない場合は接着面の塗料を落としてから貼り直します。この時、塗料が残っていると接着力が極端に低下するので注意しましょう。

★接着剤をつけすぎると接着力が落ちるだけでなく、白化しやすくなるので注意してください。

★劣化した接着剤は使用しないでください。不要な部品で試してから使用してください。

★使用する際は瞬間接着剤の取扱説明をよく読んでからご使用ください。

Instant cement

★Remove any paint or oil from cementing surface

Before affixing parts.

★Use only a small amount of cement. Too much cement will make joints turn white and lose adhesion.

★Do not use old cement. Test cement first with unnecessary parts such as sprues before use.

★Carefully read instructions on use before cementing.

Sekundenkleber

★Entfernen Sie alle Farbe und Ölflecke von der Kleboberfläche bevor sie Teile ankleben.

★Verwenden Sie nur geringe Mengen Klebstoff. Bei zuviel Klebstoff kann sich die Verbindung verschieben und die Haftkraft verloren gehen.

★Verwenden Sie keinen alten Klebstoff. Testen

Sie den Kleber vor der Anwendung zuerst nicht benötigten Teilen etwa vom Spritzling.

★Vor dem Kleben die Gebrauchsanleitung sorgfältig lesen.

Colle rapide

★Enlever les traces de peinture ou de graisse des surfaces de contact avant de coller les pièces.

★N'utiliser qu'une petite quantité de colle. Un excès peut blanchir les lignes de joint et limiter l'adhésion.

★Ne pas utiliser une colle périmée. Tester la colle sur des pièces inutilisées comme des morceaux de grappes avant utilisation effective.

★Lire soigneusement les instructions avant de coller.

1 《アイドラーホイール》 ★2個作ります。
Idler wheels ★Make 2.
Spannräder ★2 Satz anfertigen.
Poulie-guides ★Faire 2 jeux.



このマークの部品は接着しません。
Do not cement.
Nicht kleben.
Ne pas coller.

ポリキャップ(短)
Poly cap (short)
Kunststoff-Nabe (kurz)
Pièce de jonction (courte)

《ドライブsprocket》

Drive sprockets
Kettentreibräder
Barbotins

★2個作ります。
★Make 2.
★2 Satz anfertigen.
★Faire 2 jeux.

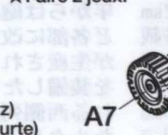

ポリキャップ(短)
Poly cap (short)
Kunststoff-Nabe (kurz)
Pièce de jonction (courte)

《リターンローラー》
Return rollers
Stützrollen
Galets de retour

★10個作ります。
★Make 10.
★10 Satz anfertigen.
★Faire 10 jeux.



2

スタビライザーの取り付け
Attaching stabilizers
Anbringung der Stabilisatoren
Fixation des éléments de suspension

★切り取ります。
★Remove.
★Entfernen.
★Enlever.

車体下部
Lower hull
Wannen-Unterteil
Caisse inférieure

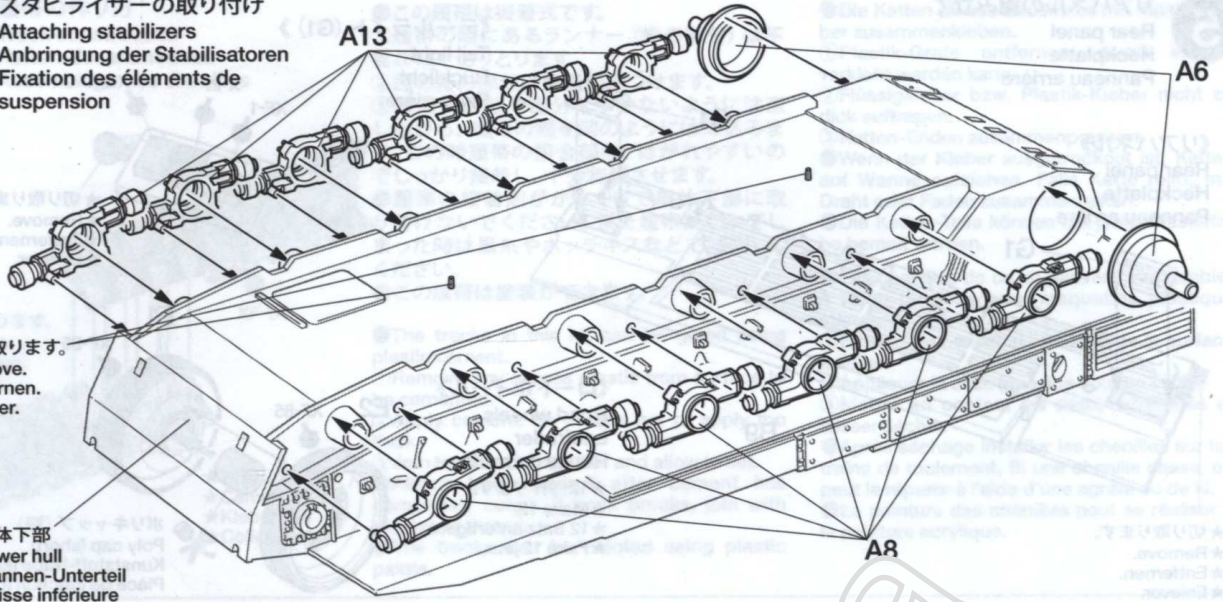

3

リターンローラーの取り付け
Attaching return rollers
Stützrollen-Einbau
Fixation des galets de retour

A27

D8

A21

A21

D7

A4

リターンローラー
Return roller
Rücklaufrolle
Galet de retour

★A4とリターンローラーは左側も取り付けます。
★Attach A4 and return rollers to both sides.
★A4 und die Stützrollen an beiden Seiten anbringen.
★Fixer A4 et les galets de retour sur les deux côtés.

4

サスペンションアームの取り付け
Attaching suspension arms
Einbau der Radaufhängungsarme
Fixation des bras de suspension

A15

A20

A19,A20

A23

A19

A23

★A15を使ってA23 (アーム) の角度を均一にしてください。
★Align A23 using A15.
★A23 unter Verwendung von A15 ausrichten.
★Aligner les pièces A23 au moyen de A15.

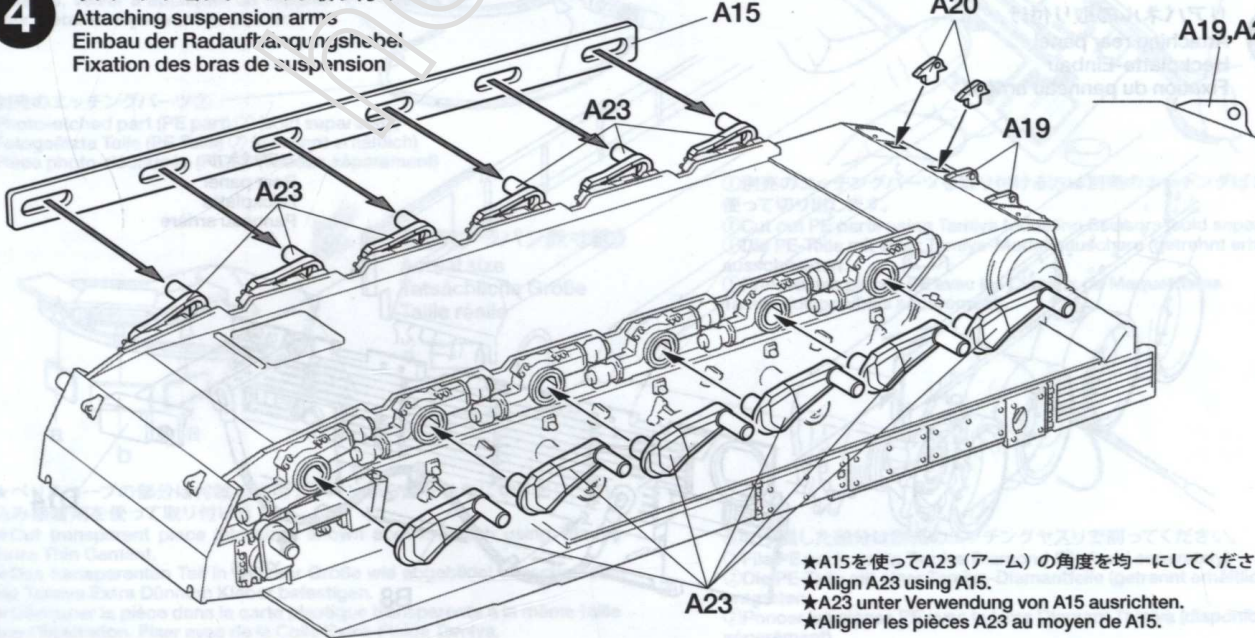

5 リアパネルの組み立て
Rear panel
Heckplatte
Panneau arrière

《リアパネル》
Rear panel
Heckplatte
Panneau arrière

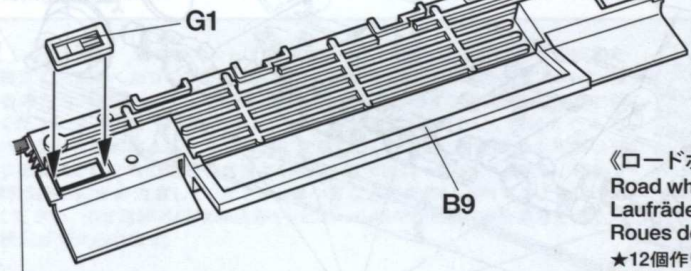

- ★切り取ります。
- ★Remove.
- ★Entfernen.
- ★Enlever.

《テールライト (G1)》
Tail light
Rücklicht
Feu arrière

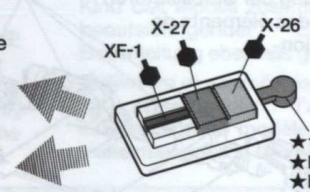

- ★切り取ります。
- ★Remove.
- ★Entfernen.
- ★Enlever.

《ロードホイール》
Road wheels
Laufräder
Roues de route
★12個作ります。
★Make 12.
★12 Satz anfertigen.
★Faire 12 jeux.

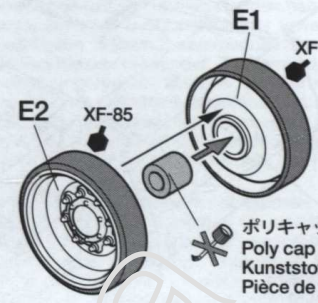

ポリキャップ (短)
Poly cap (short)
Kunststoff-Nabe (kurz)
Pièce de jonction (courte)

6 ロードホイールの取り付け
Attaching road wheels
Befestigung der Laufräder
Fixation des roues de route

✖ ロードホイール
Road wheel
Laufrad
Roue de route

✖ ロードホイール
Road wheel
Laufrad
Roues de route

✖ ドライブsprocket
Drive sprocket
Antriebs-Kettenrad
Barbotins

✖ アイドラーホイール
Idler wheel
Spannrad
Poulie-guide

✖ ロードホイール
Road wheel
Laufrad
Roues de route

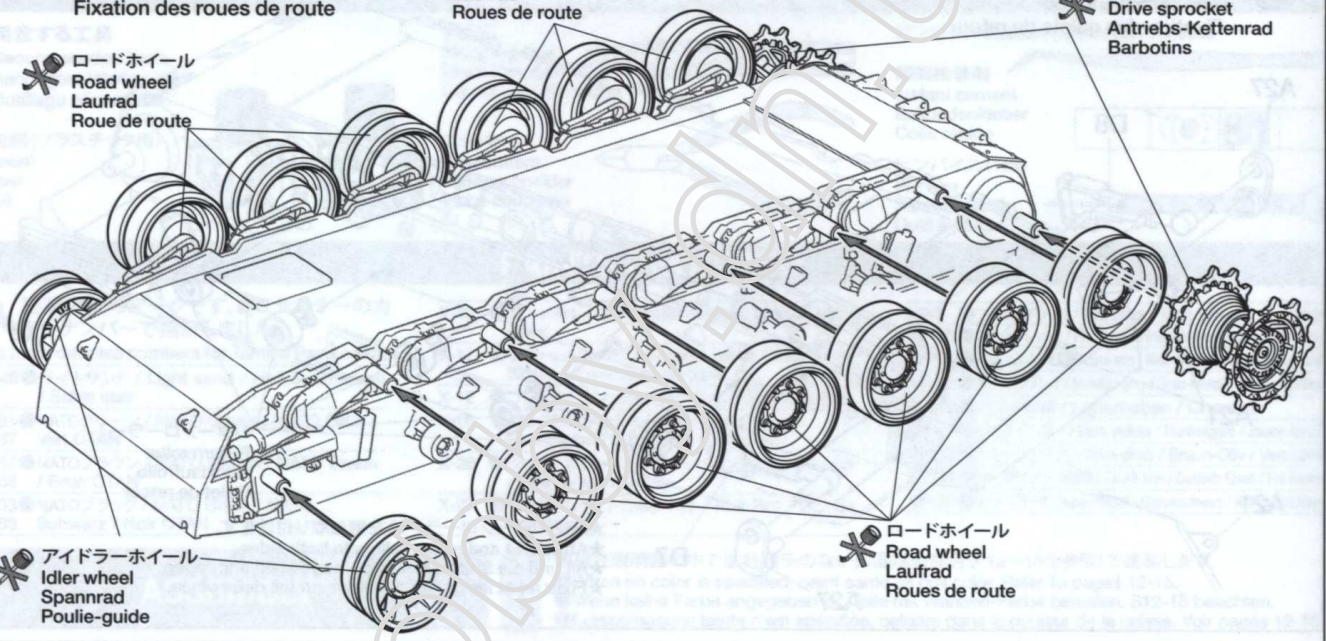

7 リアパネルの取り付け
Attaching rear panel
Heckplatte-Einbau
Fixation du panneau arrière

リアパネル
Rear panel
Heckplatte
Panneau arrière

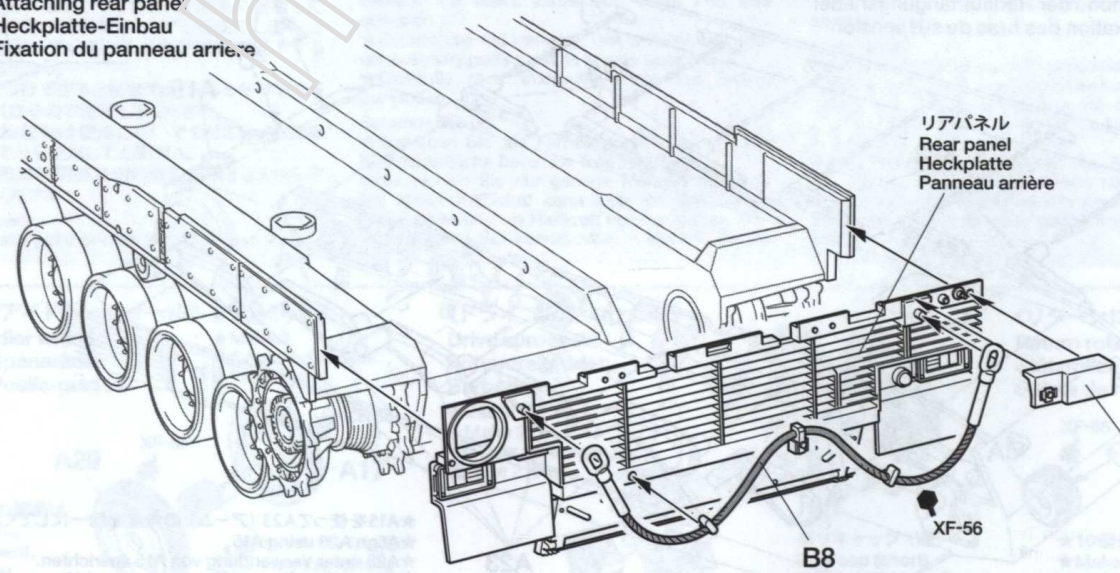

8

履帯の作り方 Track construction Ketten-Zusammenbau Assemblage des chenilles

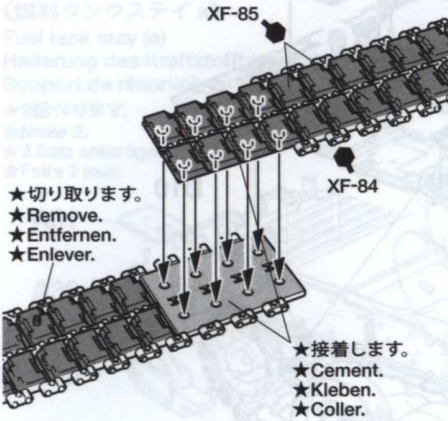

- ★切り取ります。
- ★Remove.
- ★Entfernen.
- ★Enlever.

- ★接着します。
- ★Cement.
- ★Kleben.
- ★Coller.

- この履帯は接着式です。
- ①履帯の端にあるランナー（枠の部分）は不要なので切りとります。
- ②図の影の部分に接着剤をつけます。
- ③接着剤が他の部分につかないように注意しながら、履帯の端を図のようにはめ込みます。この時履帯の接合部は、はがれやすいのでしっかり接着し、十分乾燥させます。
- 履帯の接着剤がかくまで車体下部に取り付けなくてください。また履帯が切れてしまった時は黒糸やホッチキスなどで補強してください。
- この履帯は塗装ができます。

- The tracks in this kit can be glued using plastic cement.
- ①Remove any excess plastic from surface to be cemented.
- ②Apply cement. Be careful not to apply too thick.
- ③Join track ends together and allow to set.
- Attach track to hull after cement has completely cured. If track breaks, join with staples or thread.
- The tracks can be painted using plastic paints.

- Die Ketten dieses Bausatzes mit Plastik-Kleber zusammenkleben.
- ①Plastik-Grate entfernen, damit sauber verklebt werden kann.
- ②Flüssigkleber bzw. Plastik-Kleber nicht zu dick auftragen.
- ③Ketten-Enden zusammenpressen.
- Wenn der Kleber ausgetrocknet ist, Ketten auf Wanne aufziehen. Falls Kette reißt, mit Draht oder Faden zusammenhalten.
- Die Ketten-Teile können mit jeder Plastikfarbe bemalt werden.

- Les chenilles de ce kit peuvent s'assembler à l'aide de colle pour maquettes plastique standard.
- ①Enlever tout excès de matière de la surface à coller.
- ②Appliquer la colle (une fine couche suffit).
- ③Mettre en contact les deux extrémités et laisser sécher.
- Après séchage installer les chenilles sur les trains de roulement. Si une chenille casse, on peut la réparer à l'aide d'une agrafe ou de fil.
- La peinture des chenilles peut se réaliser à la peinture acrylique.

9

マッドガードの組み立て Mud guard assembly Zusammenbau des Schmutzabweisers Assemblage des garde-boue

《マッドガード》
Mud guard
Schmutzabweiser
Garde-boue

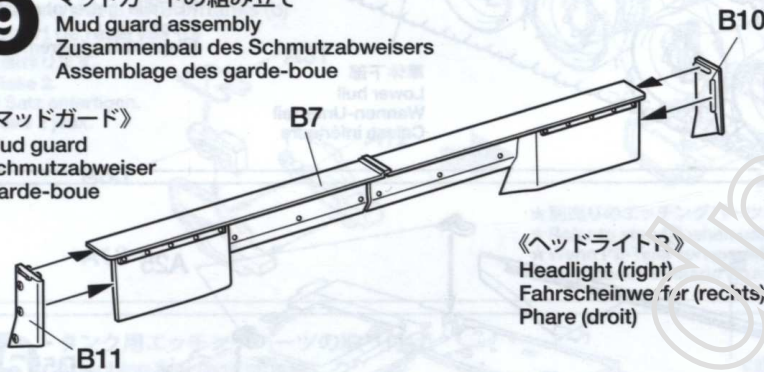

《ヘッドライトR》
Headlight (right)
Fahrscheinwerfer (rechts)
Phare (droit)

《ヘッドライトL》

Headlight (left)
Fahrscheinwerfer (links)
Phare (gauche)

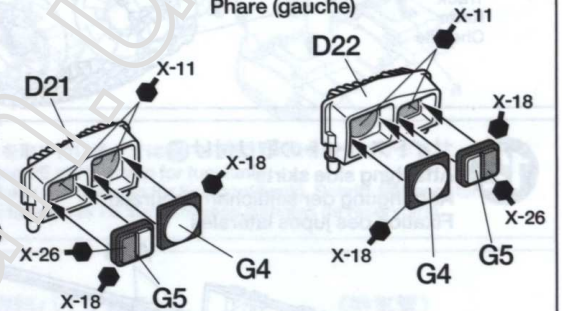

10

ドライバーズハッチの組み立て Driver's hatch Fahrerluke Trappe du pilote

- ★エッチングパーツに塗装する場合は必ず、タミヤメタルプライマーを吹き付けてからおこないます。
- ★When using photo-etched parts, make sure to apply Tamiya metal primer prior to painting.
- ★Werden fotogeätzte Teile verwendet, muss auf diese vor dem Lackieren Metallgrundierung aufgetragen werden.
- ★Si les pièces photo-découpées sont utilisées, veiller à appliquer de l'apprêt pour métal Tamiya avant de peindre.

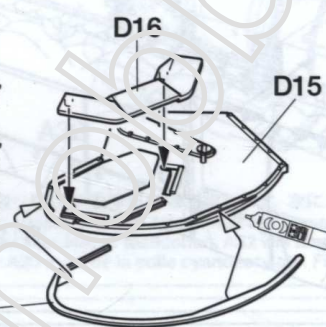

- ★エッチングパーツ（金属）の接着には瞬間接着剤を使用してください。
- ★Affix PE parts with instant cement.
- ★Die PE-Teile mit Sekundenkleber anbringen.
- ★Fixer les pièces PE avec de la colle cyanoacrylate.

※ITEM 35280 フランス主力戦車ルクレール エッチングパーツセット (別売)
※Item 35280 1/35 Scale French Main Battle Tank Leclerc Photo-Etched Parts Set (sold separately / getrennt erhältlich / vendue séparément)

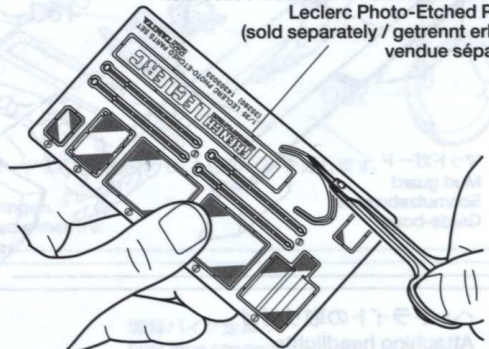

別売のエッチングパーツ⑦
Photo-etched part (PE part) ⑦ (sold separately)
Fotogeätzte Teile (PE Teile) ⑦ (getrennt erhältlich)
Pièce photo-découpée (PE) ⑦ (vendue séparément)

《透明プラバン原寸図》
Actual size
Tatsächliche Größe
Taille réelle

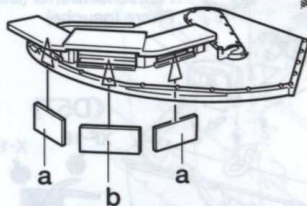

a
b

- ★ベリスコープの部分は付属の透明プラバンから図を参考に切り出し、流し込み接着剤を使って取り付けます。
- ★Cut transparent piece into sizes shown above. Attach using Tamiya Extra Thin Cement.
- ★Das transparente Teil in gleicher Größe wie abgebildet ausschneiden. Mit Tamiya Extra Dünnem Kleber befestigen.
- ★Découper la pièce dans la carte plastique transparente à la même taille que l'illustration. Fixer avec de la Colle Extra-Fluide Tamiya.

- ①別売のエッチングパーツを取り付ける方は別売のエッチングばさみを使って切り出します。
- ①Cut out PE parts using Tamiya Modeling Scissors (sold separately).
- ①Die PE-Teile mit einer Tamiya-Modellbauerschere (getrennt erhältlich) ausschneiden.
- ①Prélever les pièces PE avec les Ciseaux de Maquettisme Tamiya (disponibles séparément).



- ②切り残した部分は別売のエッチングヤスリで削ってください。
- ②File PE parts using Tamiya Diamond File (sold separately)
- ②Die PE-Teile mit einer Tamiya-Diamantfeile (getrennt erhältlich) entgraten.
- ②Poncer les pièces PE avec la Lime Diamant Tamiya (disponible séparément).

11 車体上部の取り付け
 Attaching upper hull
 Einbau des Wannen-Oberteils
 Installation de la caisse supérieure

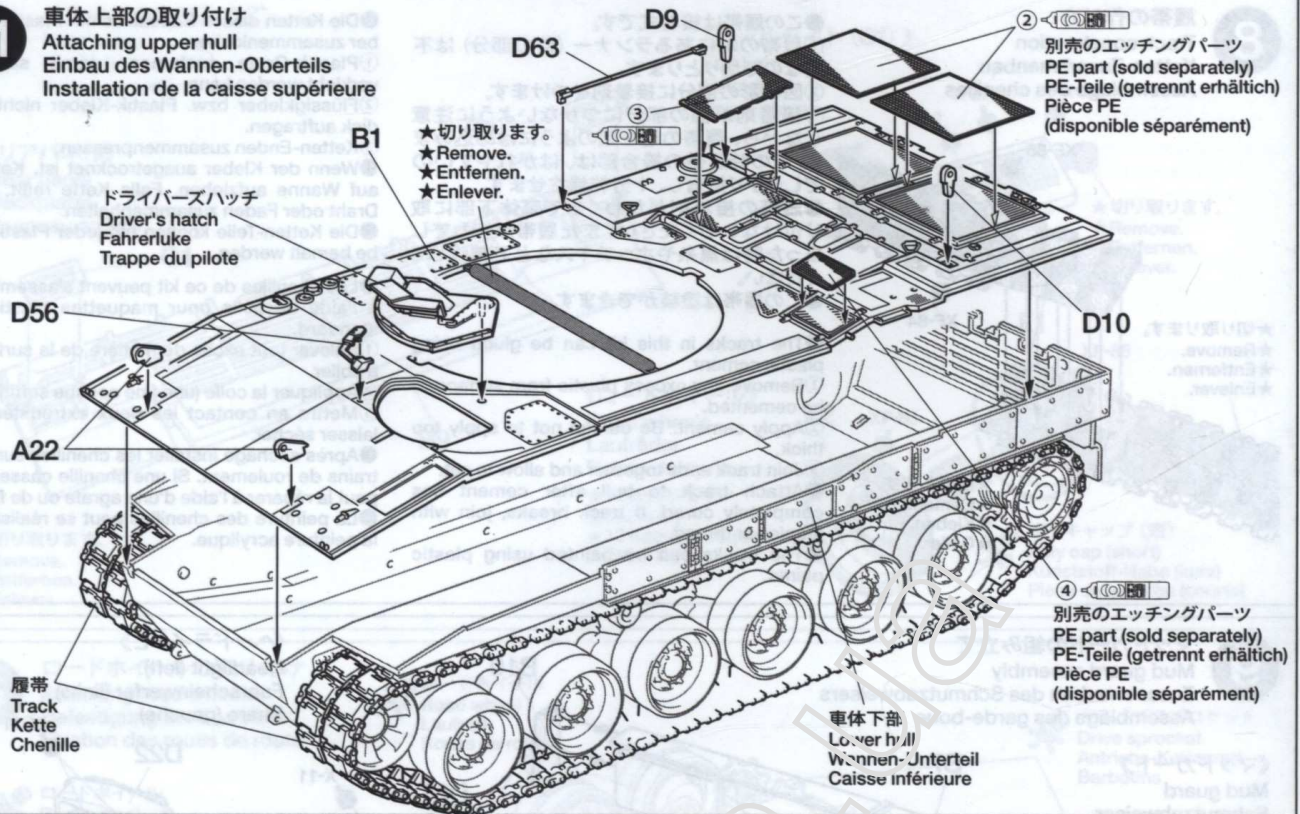

12 サイドスカート取り付け
 Attaching side skirts
 Anbringung der seitlichen Schürzen
 Fixation des jupes latérales

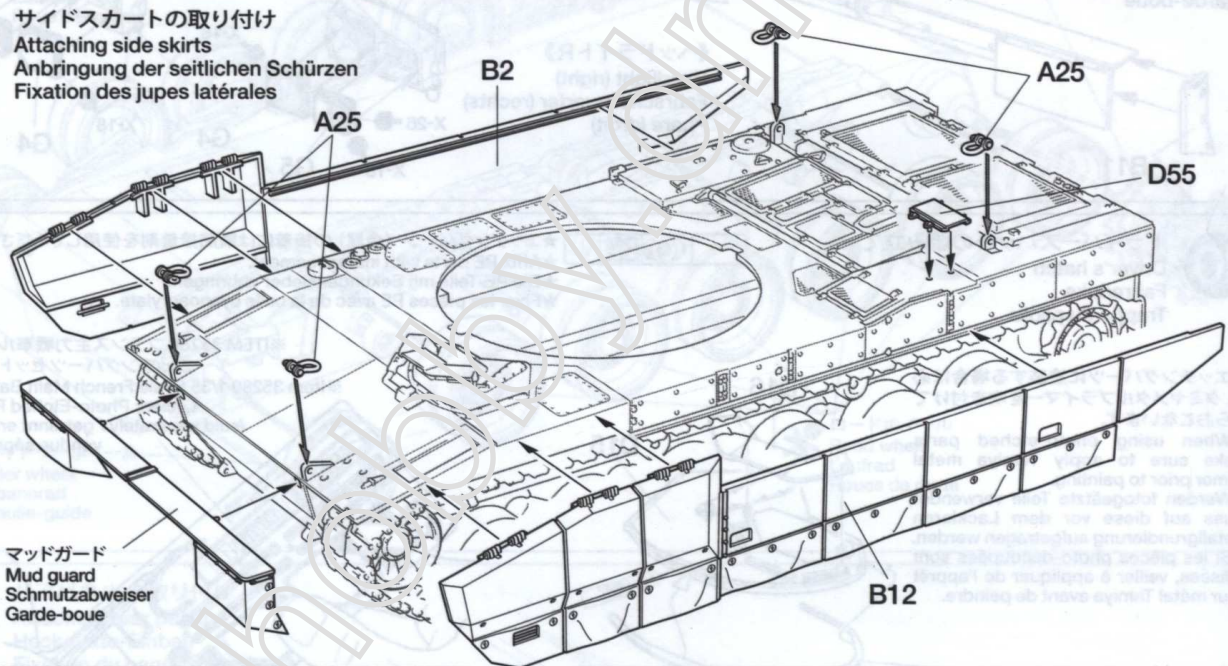

13 ヘッドライトの取り付け
 Attaching headlights
 Fahrscheinwerfer-Einbau
 Fixation des phares

《ホーン》
 Horn
 Hupe
 Klaxon

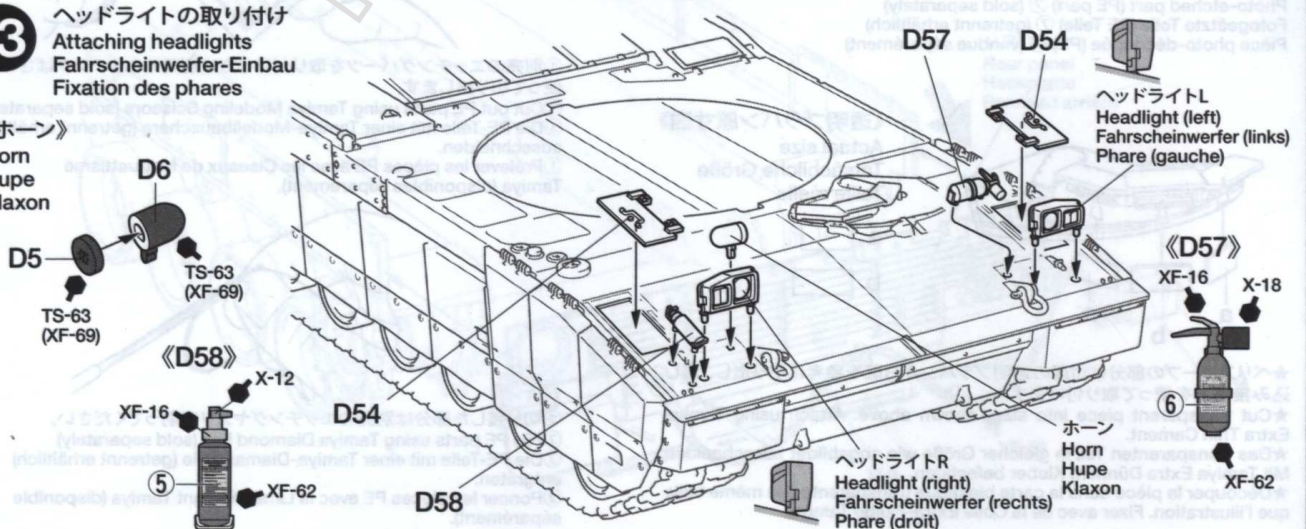

14

外部燃料タンクの組み立て
External fuel tanks
Externer Kraftstofftank
Réservoirs externes

《外部燃料タンク右》
External fuel tank (right)
Externer Kraftstofftank (rechts)
Réservoir externe (droit)

《外部燃料タンク左》
External fuel tank (left)
Externer Kraftstofftank (links)
Réservoir externe (gauche)

《燃料タンクステイ a》

Fuel tank stay (a)
Halterung des Kraftstofftanks (a)
Support de réservoir (a)

- ★2個作ります。
- ★Make 2.
- ★2 Satz anfertigen.
- ★Faire 2 jeux.

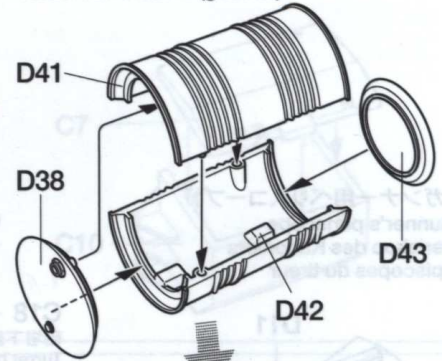
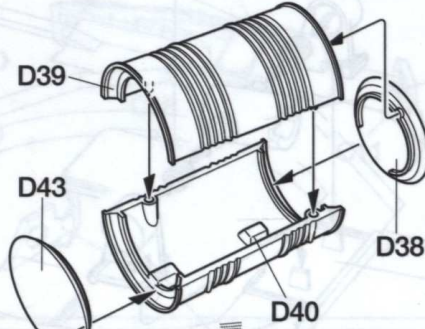
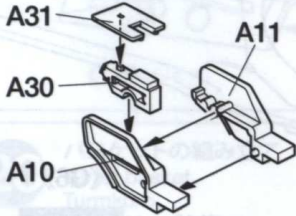

《燃料タンクステイ b》

Fuel tank stay (b)
Halterung des Kraftstofftanks (b)
Support de réservoir (b)

- ★2個作ります。
- ★Make 2.
- ★2 Satz anfertigen.
- ★Faire 2 jeux.

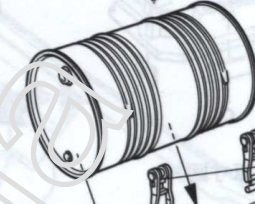
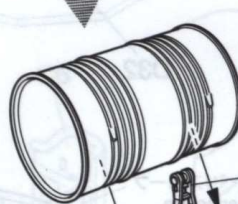
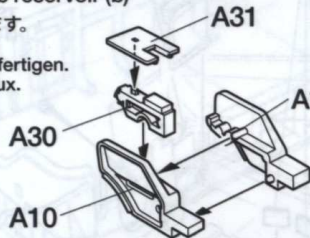

- ★別売りのエッチングパーツを取り付けるときは⑮を参考にA32を取り付けます。
- ★Refer to step 15 when using PE parts (strap for fuel tank).
- ★Wenn PE-Teile verwendet werden (Riemen für Kraftstofftank), Schritt 15 beachten.
- ★Se reporter à l'étape 15 si les pièces PE sont utilisées (sangles de réservoirs).

15

タンク用エッチングパーツの取り付け
Attaching fuel tank straps
Anbringung des Riemen für Kraftstofftank
Fixation des sangles de réservoirs

《燃料パイプ金具》
Fuel pipe connector
Anschluss der Kraftstoffleitung
Connecteur de durites de carburant

《排気管》
Exhaust
Auspuff
Echappement

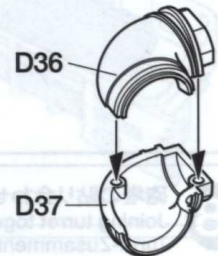
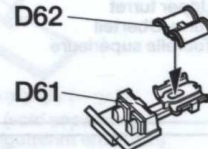
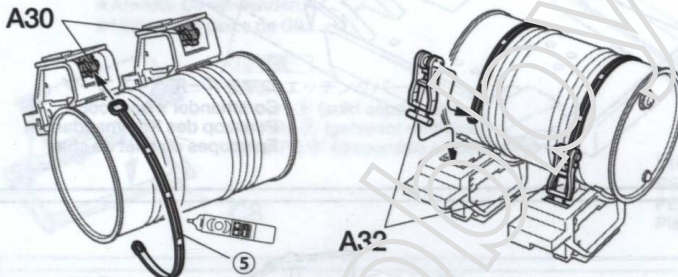

- ★別売りのエッチングパーツ⑤をA30に取り付け、瞬間接着剤で固定します。次にエッチングパーツ⑤の反対側の穴にA32のピンを通します。
- ★Fix photo-etched part ⑤ to A30 using instant cement. Attach A32 as shown.
- ★Das fotoätzte Teil ⑤ an A30 mit Sekundenkleber festkleben. A32 wie abgebildet anbringen.
- ★Fixer la pièce photo-découpée ⑤ sur A30 avec de la colle cyanoacrylate. Fixer A32 comme montré.

16

外部燃料タンクの取り付け
Attaching external fuel tanks
Anbringung des externen Kraftstofftanks
Fixation des réservoirs externes

燃料パイプ金具
Fuel pipe connector
Anschluss der Kraftstoffleitung
Connecteur de durites de carburant

外部燃料タンク右
External fuel tank (right)
Externer Kraftstofftank (rechts)
Réservoir externe (droit)

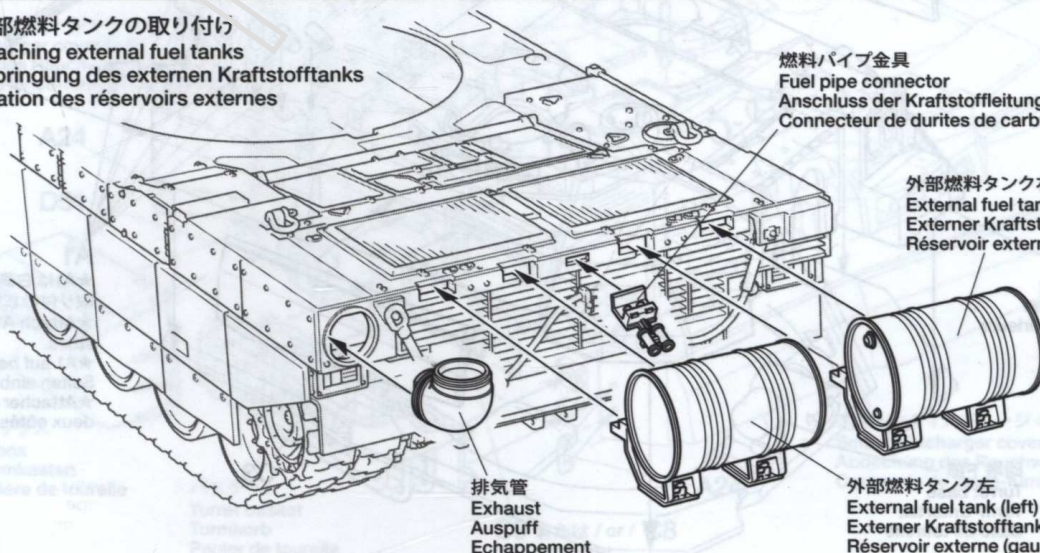

排気管
Exhaust
Auspuff
Echappement

外部燃料タンク左
External fuel tank (left)
Externer Kraftstofftank (links)
Réservoir externe (gauche)

17

砲塔内側の組み立て
Turret assembly
Turm-Zusammenbau
Assemblage de la tourelle

《ガンナー用ペリスコープ》
Gunner's periscope
Periskop des Kanoniers
Episcopes du tireur

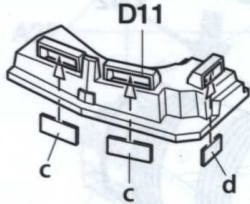

《透明プラバン原寸図》
Actual size
Tatsächliche Größe
Taille réelle

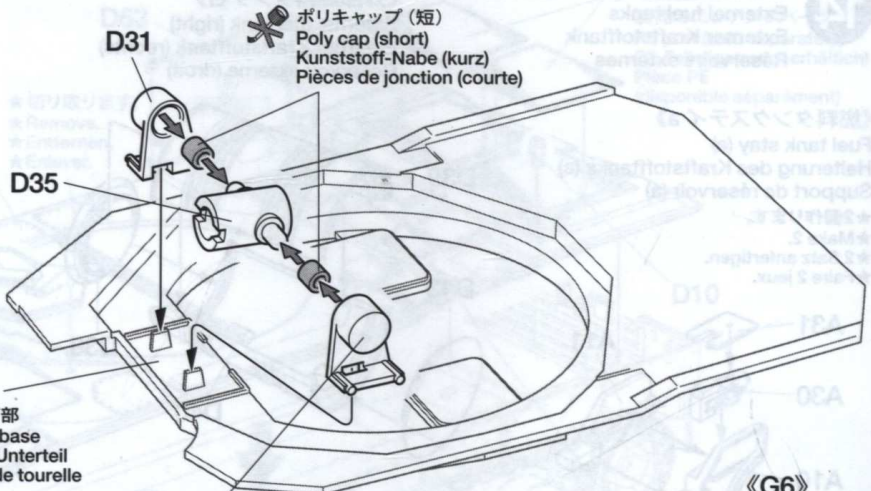
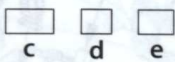

C18
砲塔下部
Turret base
Turm-Unterteil
Base de tourelle

✖️ ポリキャップ (短)
Poly cap (short)
Kunststoff-Nabe (kurz)
Pièces de jonction (courte)

《コマンダー用ペリスコープ》
Commander's periscope
Periskop des Kommandanten
Episcopes du chef de char

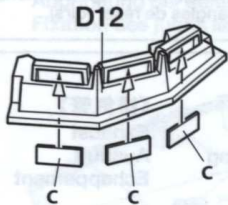

C19
砲塔上部
Upper turret
Turm-Oberteil
Tourelle supérieure

ガンナー用ペリスコープ
Gunner's periscope
Periskop des Kanoniers
Episcopes du tireur

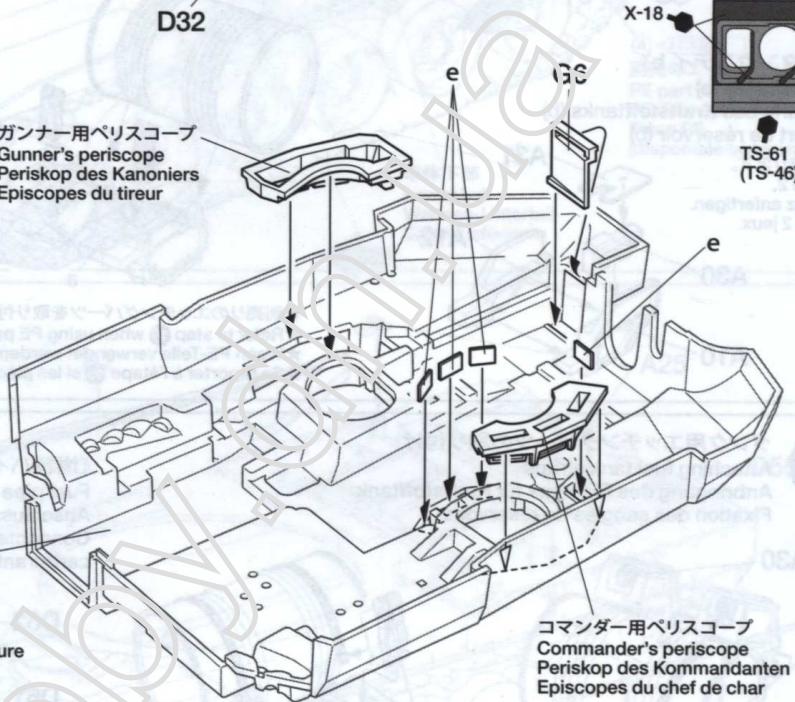

コマンダー用ペリスコープ
Commander's periscope
Periskop des Kommandanten
Episcopes du chef de char

18

砲塔の貼り合わせ
Joining turret together
Turm-Zusammenbau
Assemblage de la tourelle

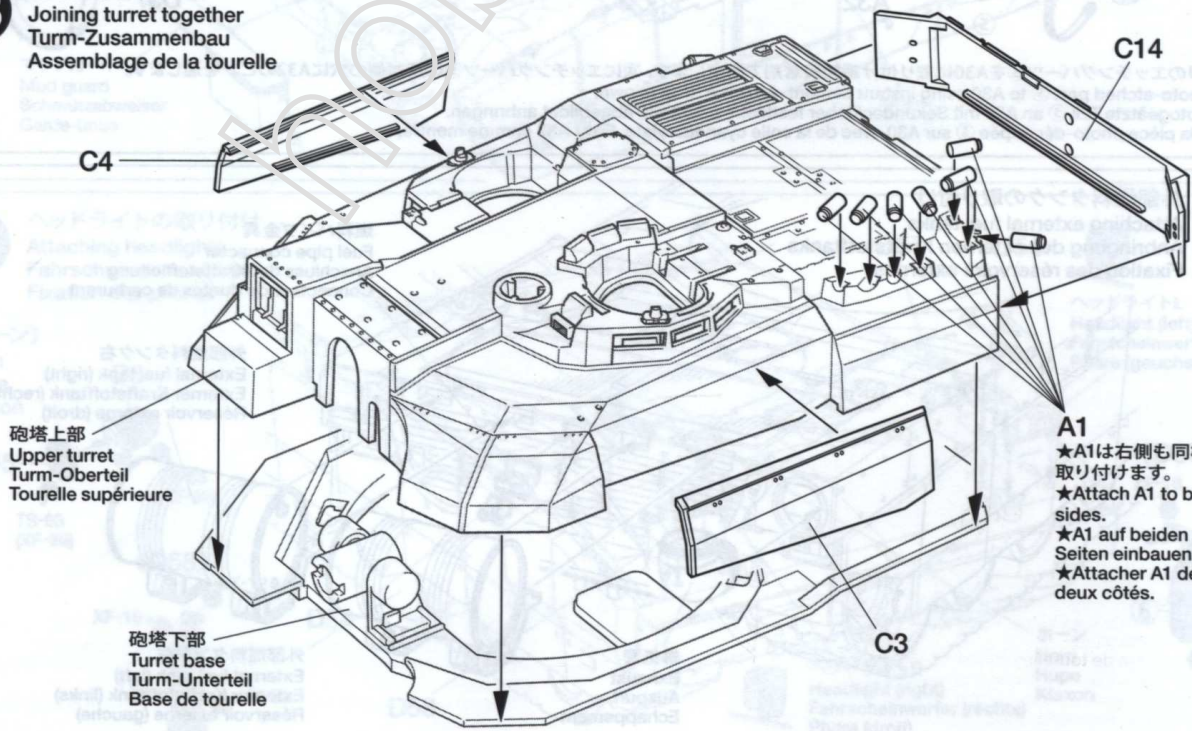

砲塔上部
Upper turret
Turm-Oberteil
Tourelle supérieure

砲塔下部
Turret base
Turm-Unterteil
Base de tourelle

A1
★A1は右側も同様に
取り付けます。
★Attach A1 to both
sides.
★A1 auf beiden
Seiten einbauen.
★Attacher A1 des
deux côtés.

19

砲塔部品の組み立て 1
Turret parts 1
Turnteilen 1
Pièces de tourelle 1

《スモークディスチャージャーカバー右》
Smoke discharger cover (right)
Abdeckung des Rauchverteilers (rechts)
Couvercle de lance-fumigènes (droit)

《砲塔後部ボックス》
Turret rear box
Hinterer Turmkasten
Caisson arrière de tourelle

《スモークディスチャージャーカバー左》
Smoke discharger cover (left)
Abdeckung des Rauchverteilers (links)
Couvercle de lance-fumigènes (gauche)

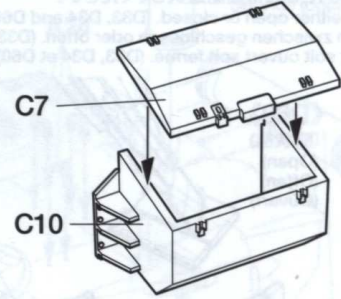
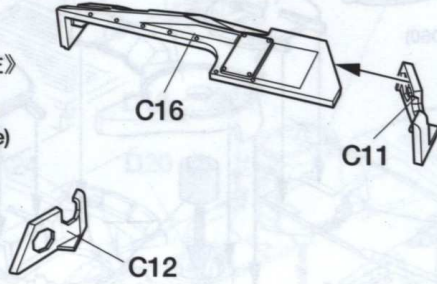
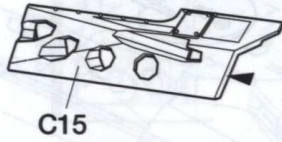

20

バスケットの組み立て
Turret basket
Turmkorb
Panier de tourelle

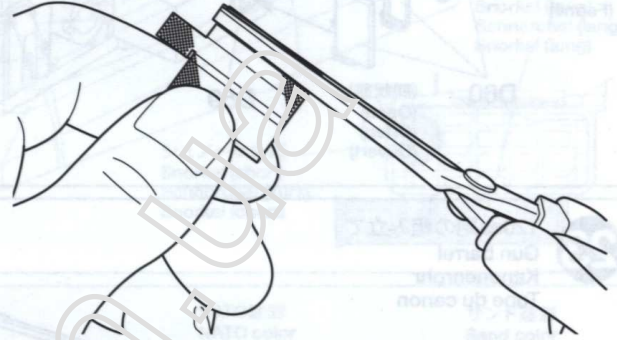
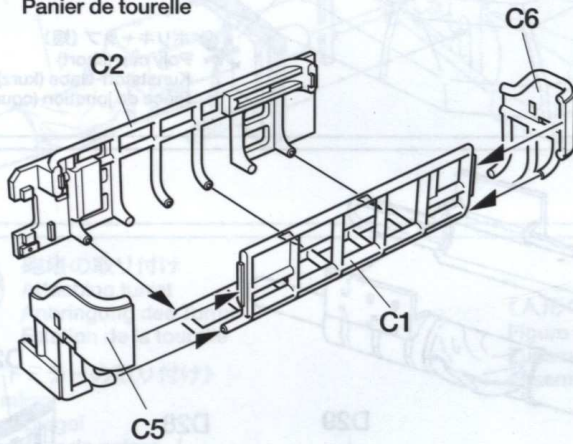

★エッチングパーツ①はエッチングベンダーなどを使って下図のように折り曲げバスケットに組み込みます。
★Bend PE part ① as shown using Tamiya Bending Pliers.
★Formen Sie die PE-Teil ① mit einer Tamiya-Biegezange wie abgebildet biegen.
★Plier la pièce PE ① avec les Pincettes à Plier Tamiya (disponibles séparément).

《C8》★C9の代わりに使用します。
★Use in place of C9.
★Anstelle C9 verwenden.
★Utiliser à la place de C9.

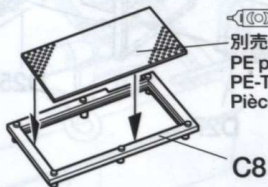

別売のエッチングパーツ⑥
PE part ⑥ (sold separately)
PE-Teile ⑥ (getrennt erhältlich)
Pièce PE ⑥ (disponible séparément)



別売のエッチングパーツ①
PE part ① (sold separately)
PE-Teil ① (getrennt erhältlich)
Pièce PE ① (disponible séparément)

21

砲塔部品の取り付け
Attaching turret parts
Anbringung von Turnteilen
Installation des pièces de tourelle

スモークディスチャージャーカバー左
Smoke discharger cover (left)
Abdeckung des Rauchverteilers (links)
Couvercle de lance-fumigènes (gauche)

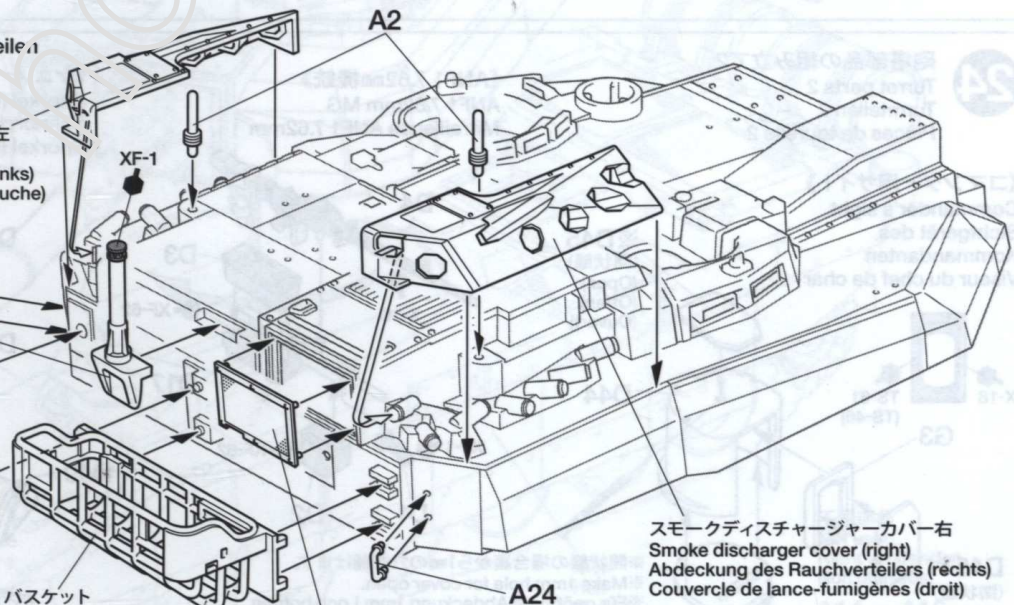
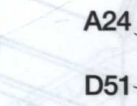

砲塔後部ボックス
Turret rear box
Hinterer Turmkasten
Caisson arrière de tourelle

バスケット
Turret basket
Turmkorb
Panier de tourelle

C9 または / or / C8
oder / ou

スモークディスチャージャーカバー右
Smoke discharger cover (right)
Abdeckung des Rauchverteilers (rechts)
Couvercle de lance-fumigènes (droit)

22

ハッチの取り付け
Attaching hatches
Anbringung der Luken
Fixation des trappes

- ★D33、D34とD60は開閉選択してください。
- ★Select either open or closed. (D33, D34 and D60)
- ★Wählen zwischen geschlossen oder offen. (D33, D34 und D60)
- ★Choisir soit ouvert soit fermé. (D33, D34 et D60)

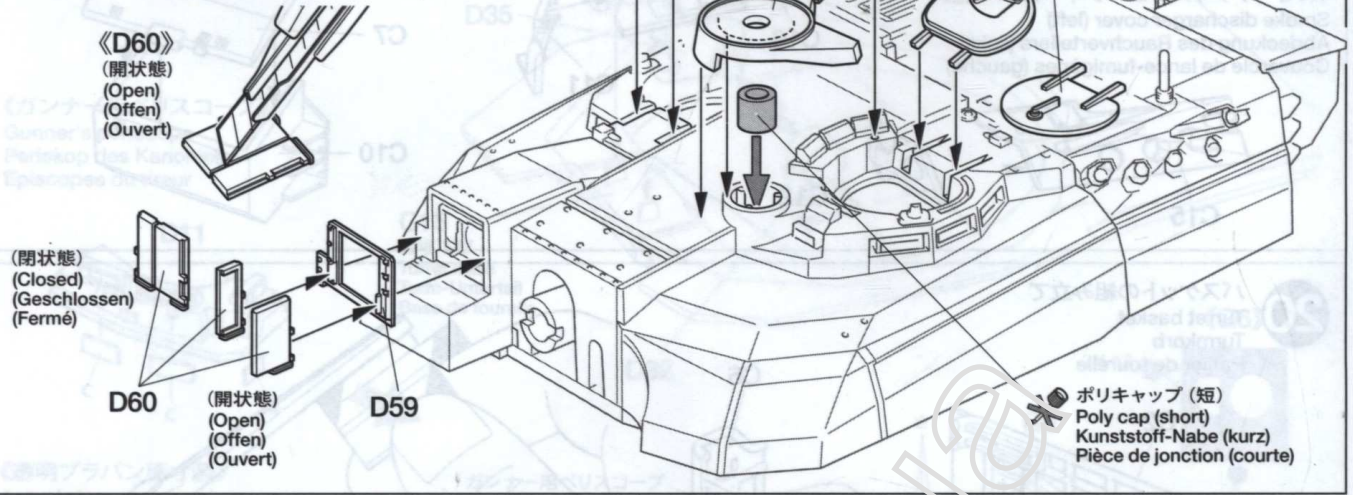

23

120mm砲の組み立て
Gun barrel
Kanonenrohr
Tube du canon

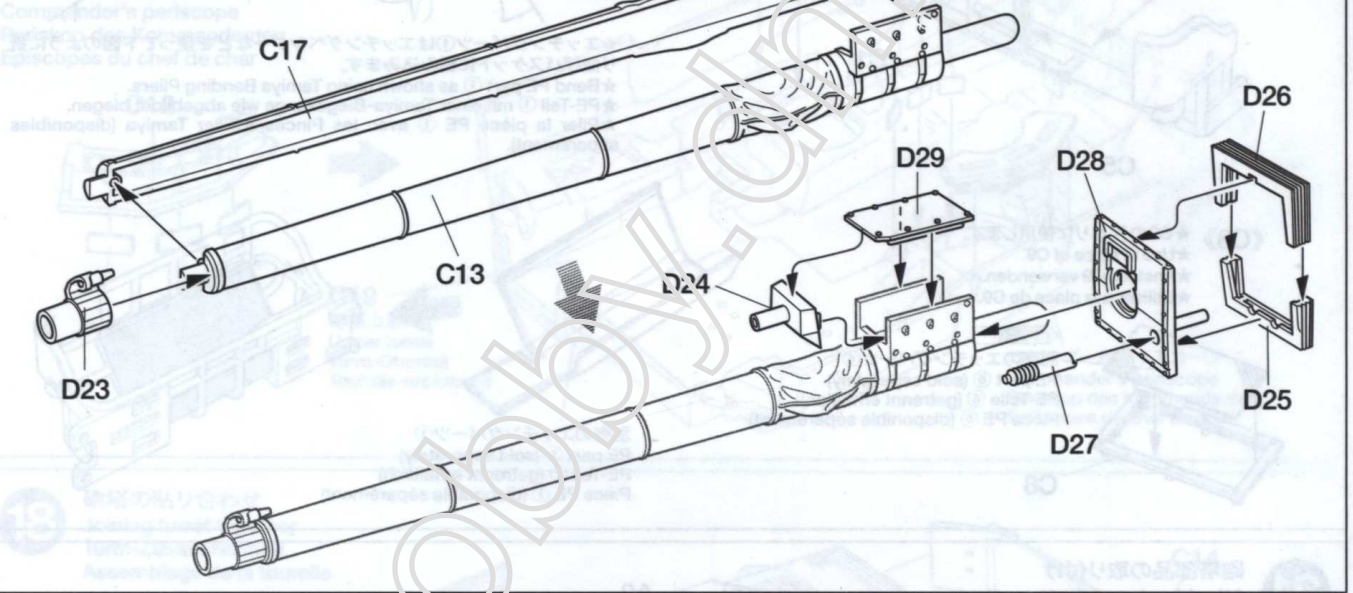

24

砲塔部品の組み立て?
Turret parts 2
Turmteilen 2
Pièces de tourelle 2

《ANF1 7.62mm機銃》
ANF1 7.62mm MG
Mitrailleuse ANF1 7.62mm

《シュノーケル長、短》
Snorkel (long and short)
Schnorchel (lang und kurz)
Snorkel (long et court)

《コマンダー用サイト》
Commander's sight
Sichtgerät des
Kommandanten
Viseur du chef de char

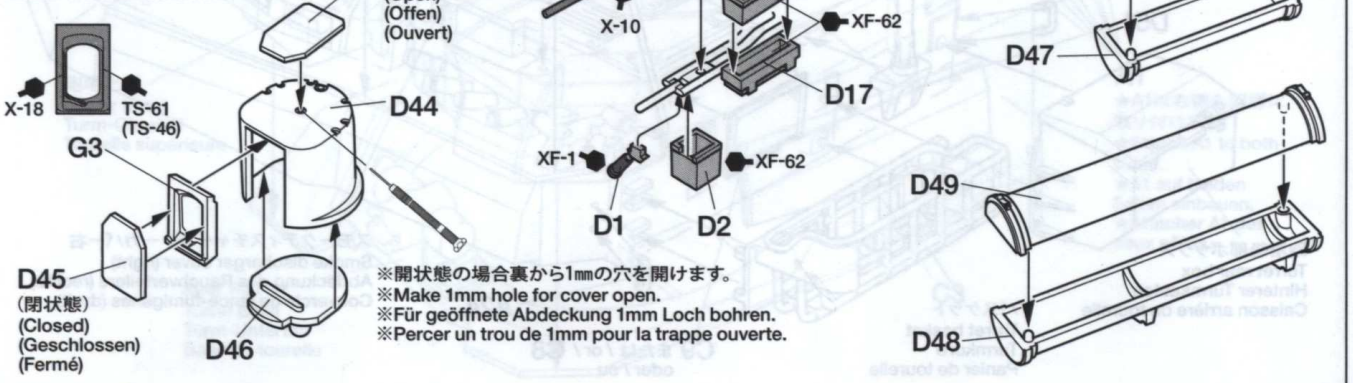

25

砲身の取り付け
Attaching gun barrel
Befestigen des Kanonenrohrs
Fixation du tube du canon

ANF1 7.62mm機銃
ANF1 7.62mm MG
Mitrailleuse ANF1 7.62mm

✳️ コマンダー用サイト
Commander's sight
Sichtgerät des Kommandanten
Viseur du chef de char

シユノーケル短
Snorkel (short)
Schnorchel (kurz)
Snorkel (court)

シユノーケル長
Snorkel (long)
Schnorchel (lang)
Snorkel (long)

シユノーケル短
Snorkel (short)
Schnorchel (kurz)
Snorkel (court)

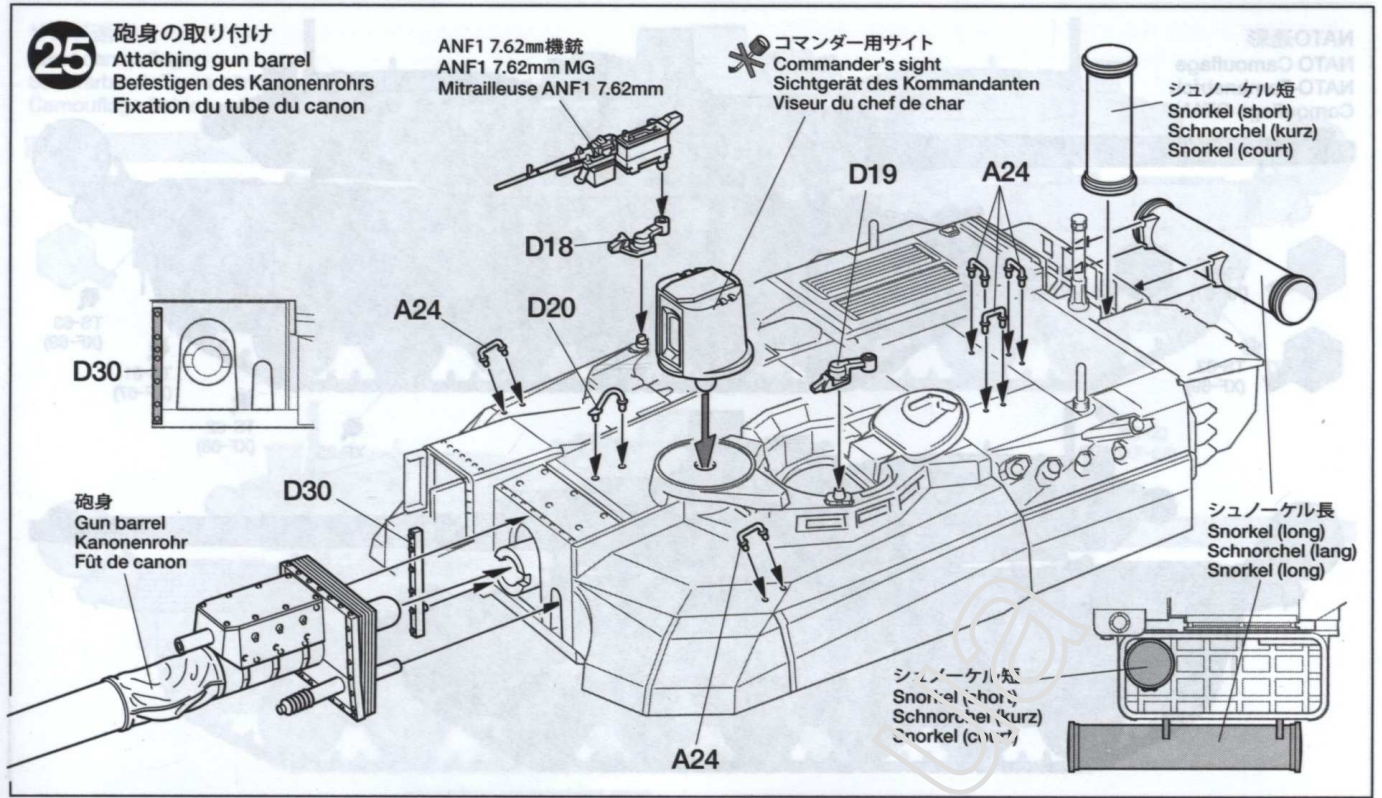

26

砲塔の取り付け
Attaching turret
Anbringung des Turms
Fixation de la tourelle

《人形の組み立てと塗装》
Figure assembly
Zusammensetzen der Figur
Assemblage de la figurine

NATO迷彩
NATO color
NATO-Farbe
Camouflage OTAN

サンド迷彩
Sand color
Sandfarbe
Camouflage Sable

《サイドミラーの取り付け》
Side mirror
Seitenspiegel
Rétroviseur de caisse

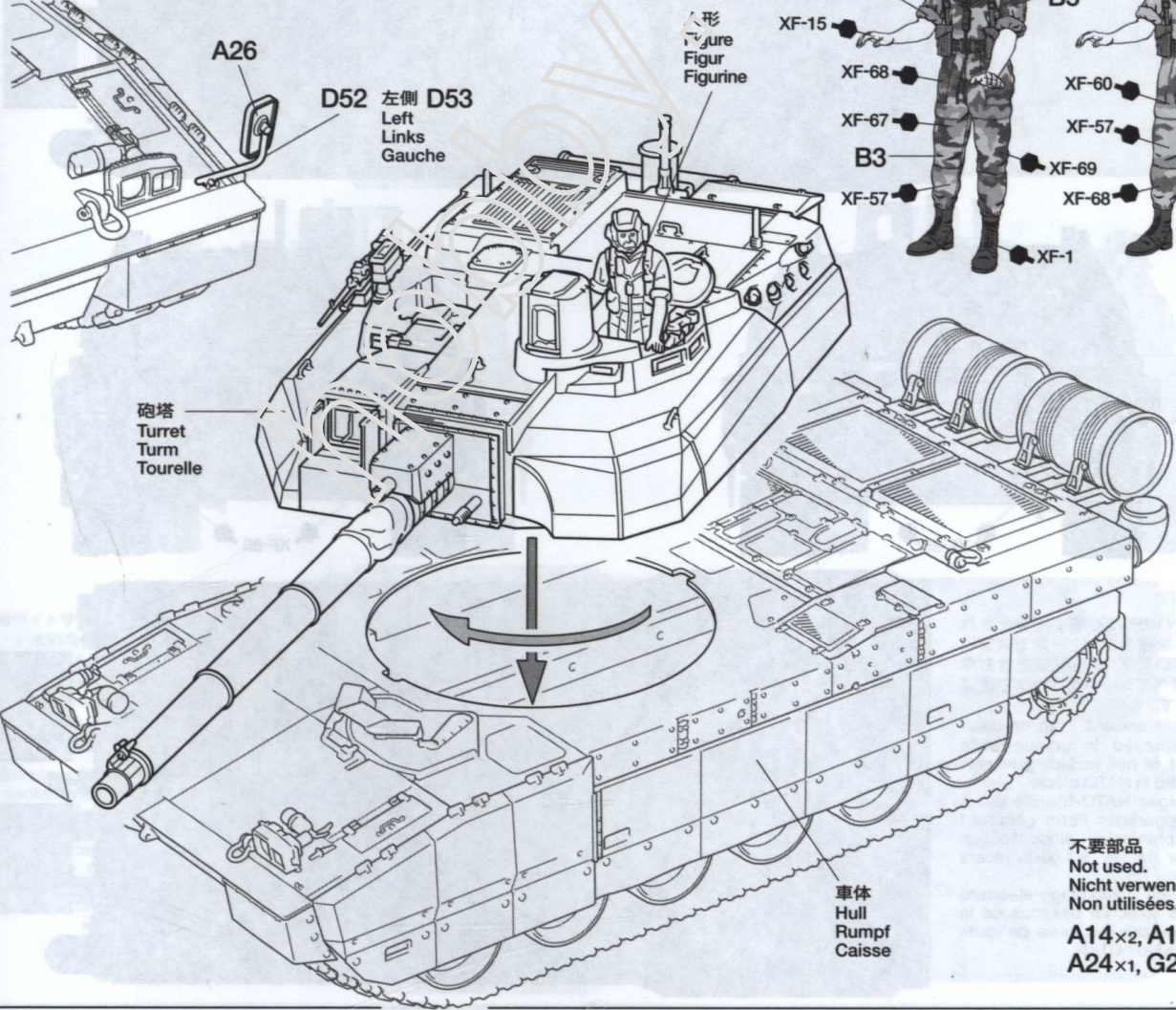
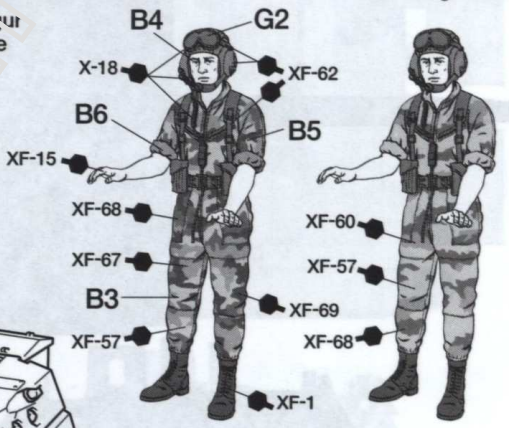

不要部品
Not used.
Nicht verwenden.
Non utilisées.

A14×2, A16×2,
A24×1, G2×1

NATO迷彩
 NATO Camouflage
 NATO-Tarnanstrich
 Camouflage OTAN

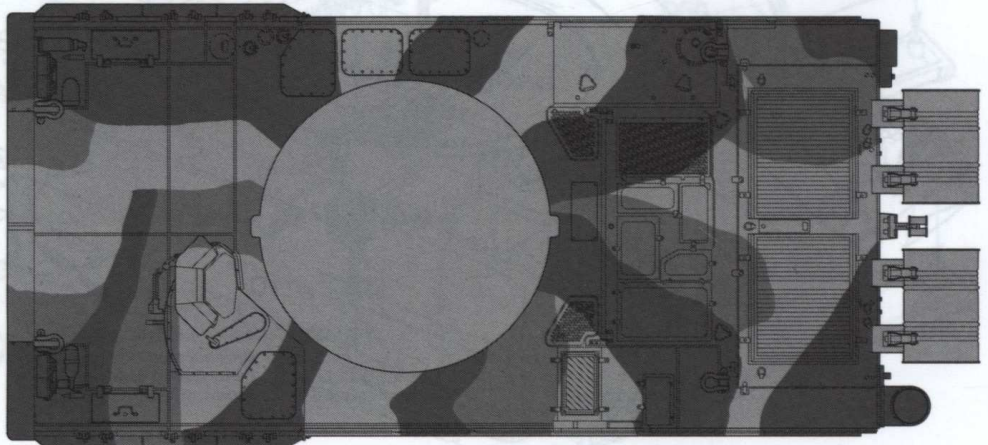
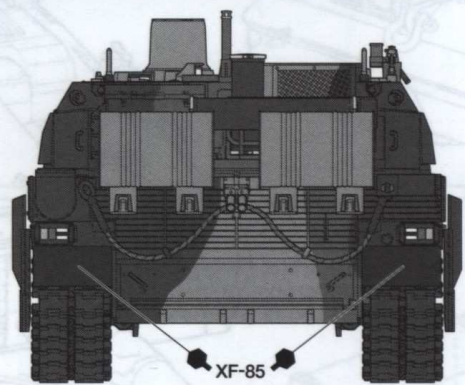
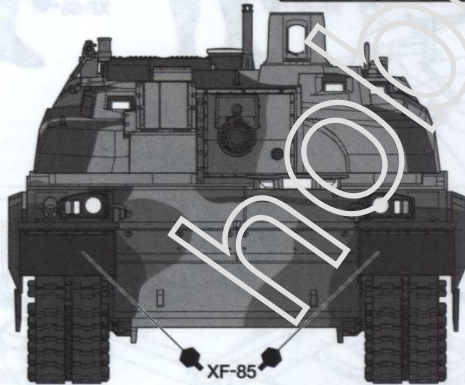
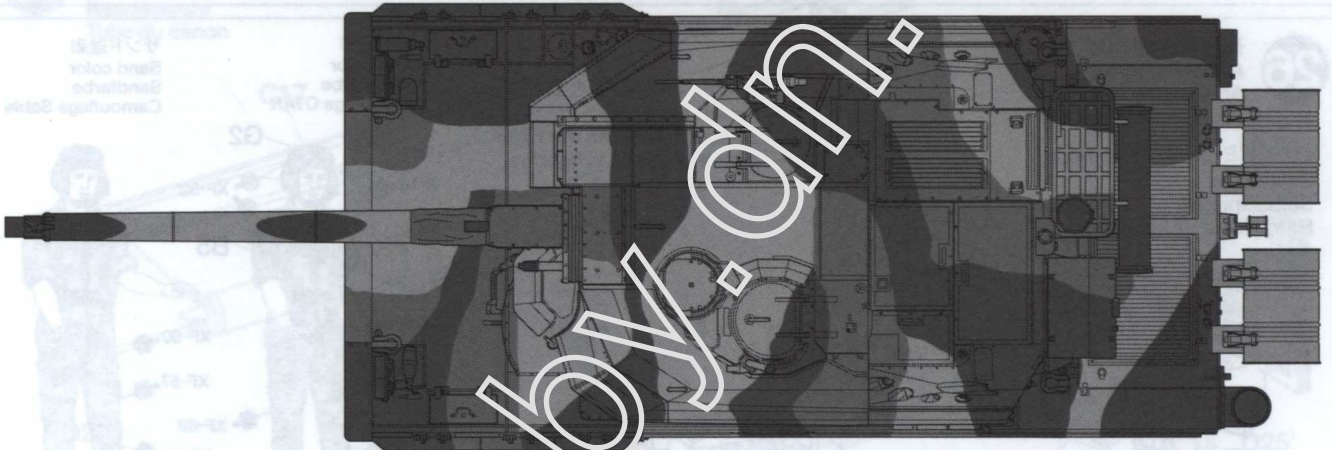
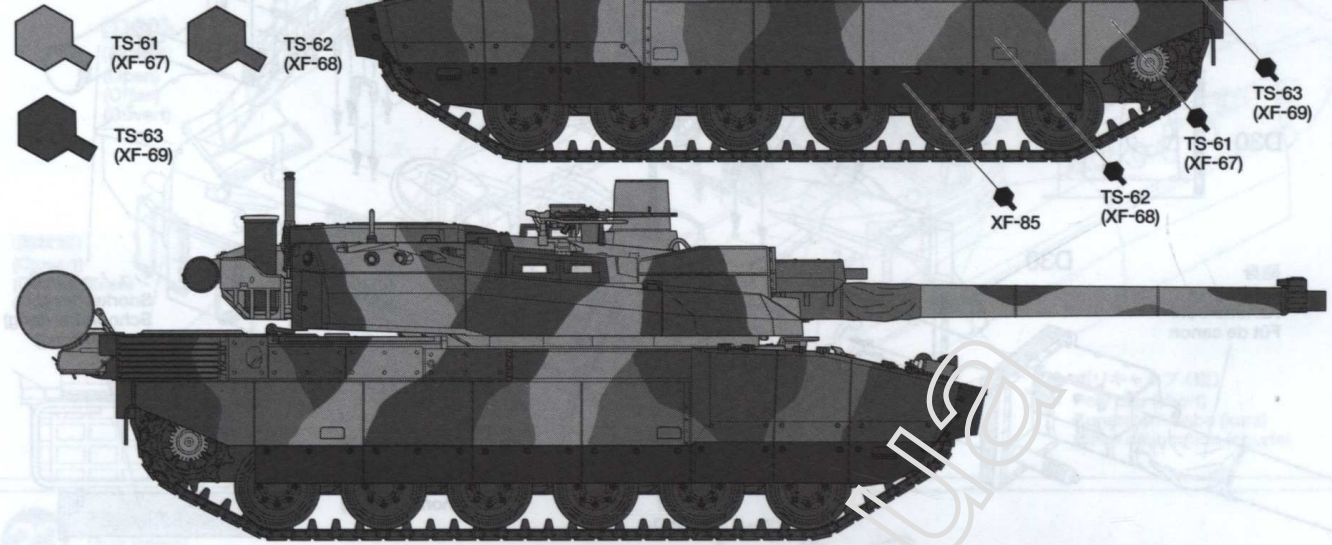

- ヨーロッパのNATO軍で標準とされる3色迷彩を独自のパターンでスプレー塗装しています。また転輪を含む車体下部はすべてNATOブラックで塗装されています。
- NATO standard three-color scheme sprayed in unique style. Lower part of hull including wheels were painted in NATO black.
- Dreifarbiges NATO-Standardmuster in einzigartiger Form gesprüht. Das Rumpfunterteil einschließlich der Räder ist in NATO-Schwarz lackiert.
- Schéma de camouflage standard OTAN trois tons. Le dessous de la caisse y compris les roues de route est peint en Noir OTAN.

サンド迷彩

Sand camouflage
Sandfarbener Tarnanstrich
Camouflage Sable

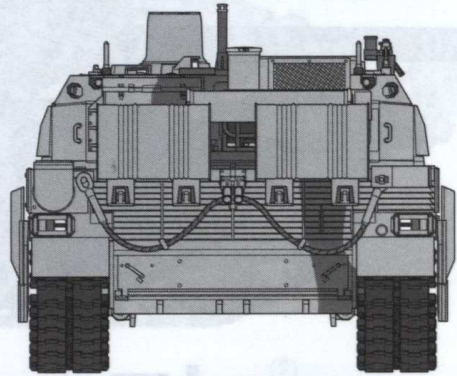
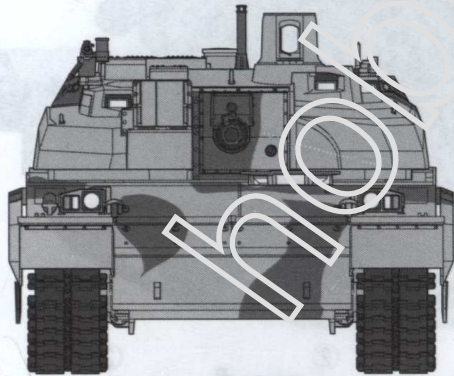
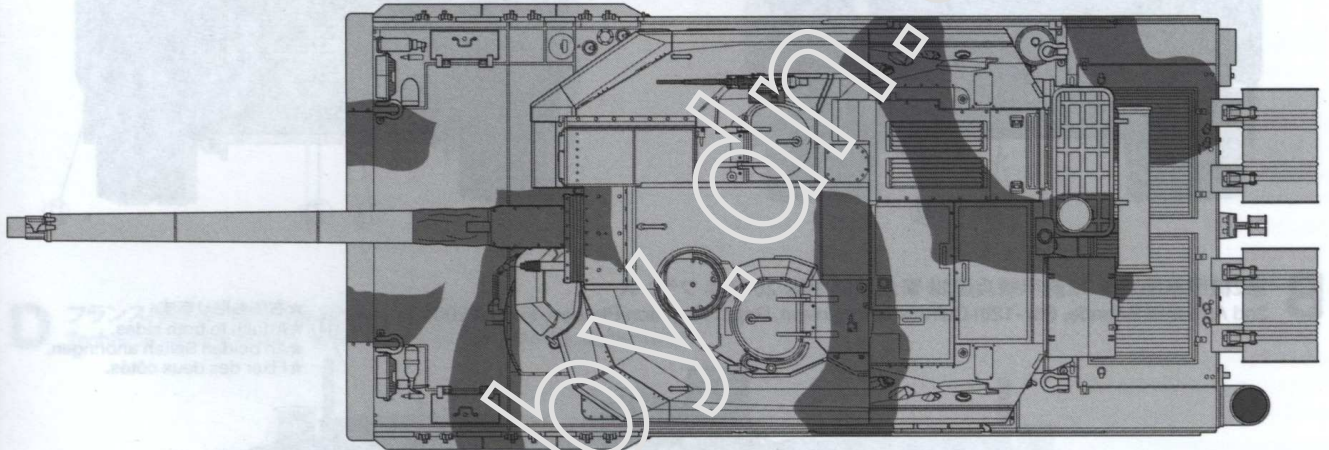
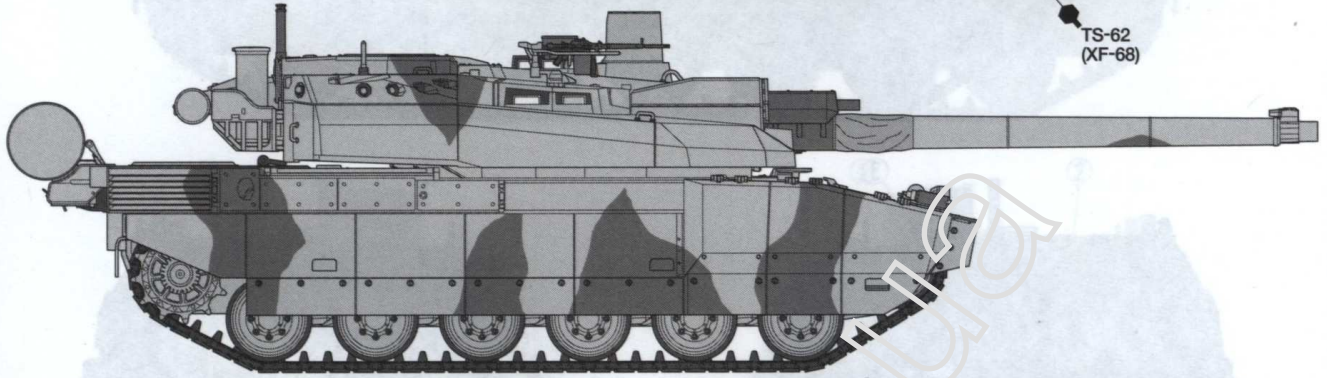
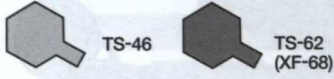
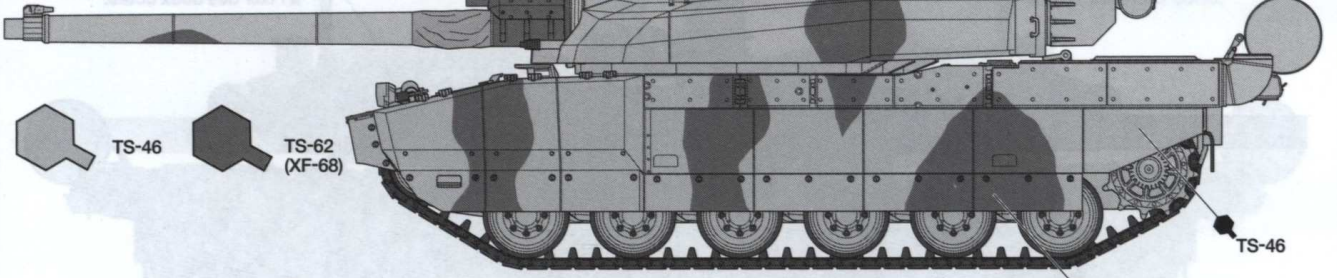

- ライトサンドを基本色にNATOブラウンで迷彩を施したサンド迷彩。サンド迷彩の場合は車体下部もすべてライトサンドのようです。
- NATO brown camouflage on light sand base color. Lower part of hull including wheels were painted in light sand.
- Brauner NATO-Tarnanstrich auf hell sandfarbenem Grund. Der untere Teil des Rumpfes einschließlich der Räder ist hell sandfarben lackiert.
- Camouflage brun OTAN sur base Sable. Le dessous de la caisse y compris les roues de route est peint en Sable clair.

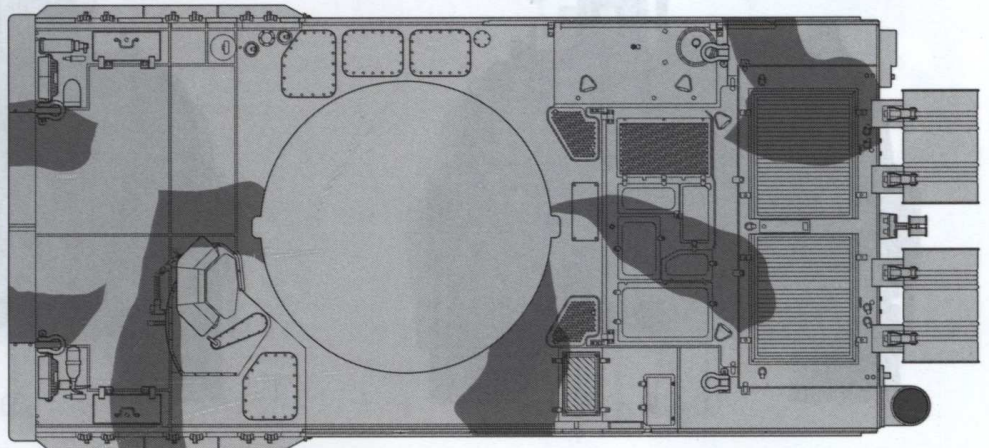

A 第2機甲旅団 第6-12胸甲騎兵連隊 3/6中隊 2004年 フランス
 2nd Armored Brigade, 6th -12th Cuirassier Regiment, 3/6 Squadron, France 2004

- ★右側も貼ります。
- ★Attach to both sides.
- ★An beiden Seiten anbringen.
- ★Fixer des deux côtés.

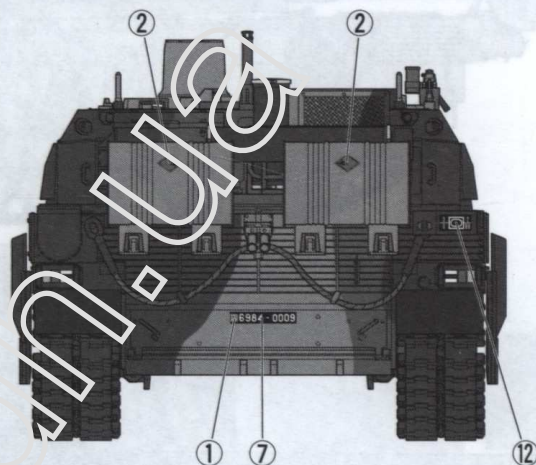
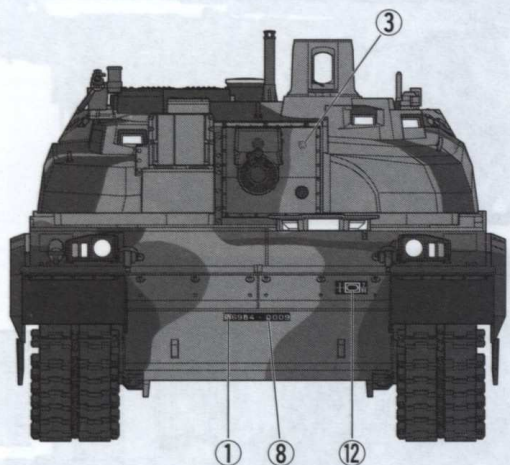
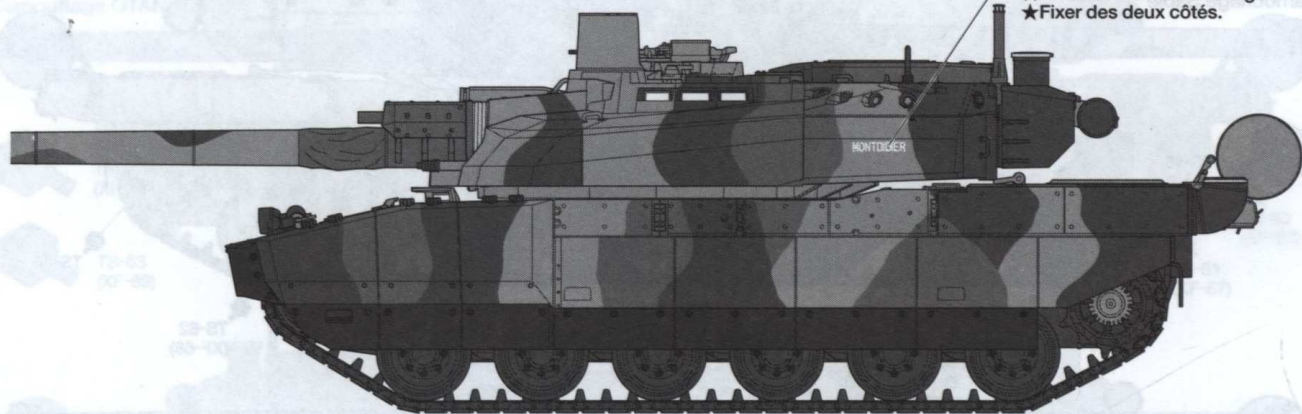

B 第2機甲旅団 第6-12胸甲騎兵連隊 緊急展開小隊 2004年 フランス
 2nd Armored Brigade, 6th -12th Cuirassier Regiment, Rapid Reaction Platoon, France 2004

- ★右側も貼ります。
- ★Attach to both sides.
- ★An beiden Seiten anbringen.
- ★Fixer des deux côtés.

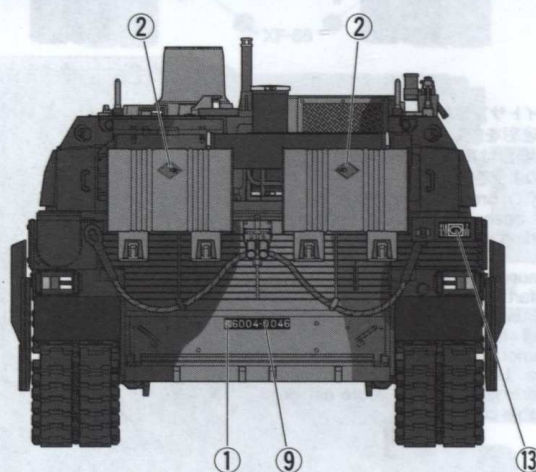
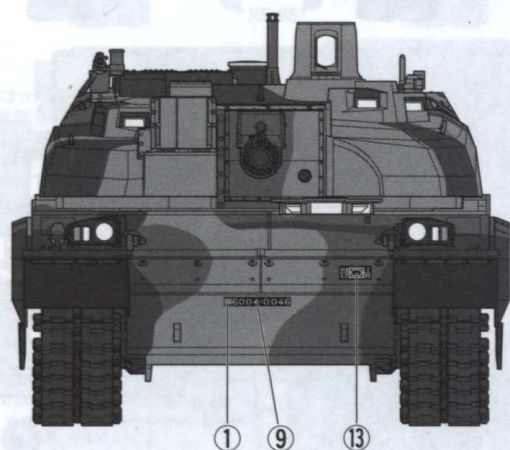
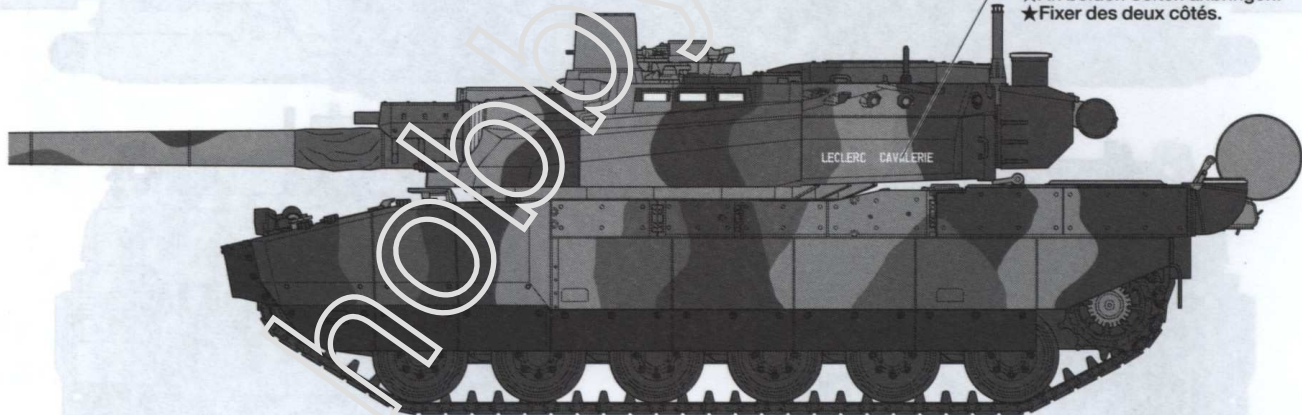

C 第2機甲旅団 第6-12胸甲騎兵連隊 1/12中隊 2004年 フランス
 2nd Armored Brigade, 6th -12th Cuirassier Regiment, 1/12 Squadron, France 2004

- ★右側も貼ります。
- ★Attach to both sides.
- ★An beiden Seiten anbringen.
- ★Fixer des deux côtés.

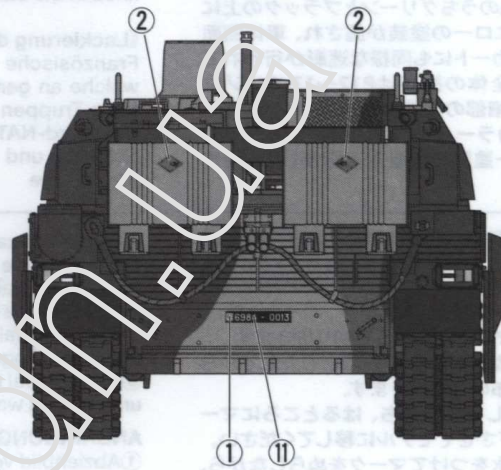
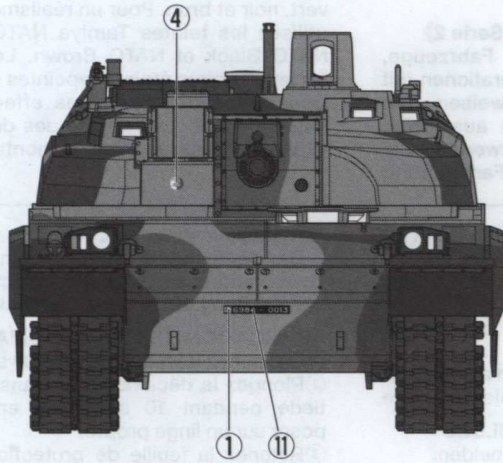
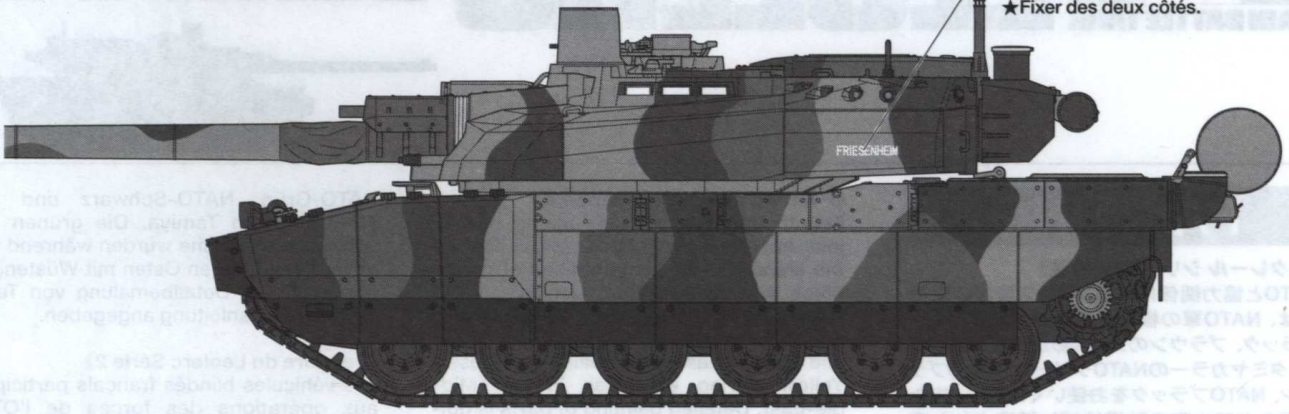

D フランス陸軍技術研究部 1998年 カタール
 Technical Section of the French Armée de Terre (Army), Qatar 1998

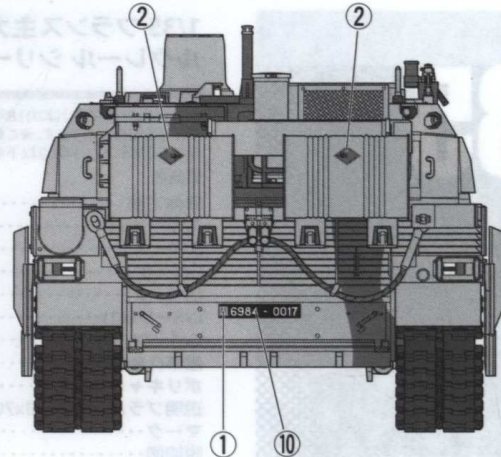
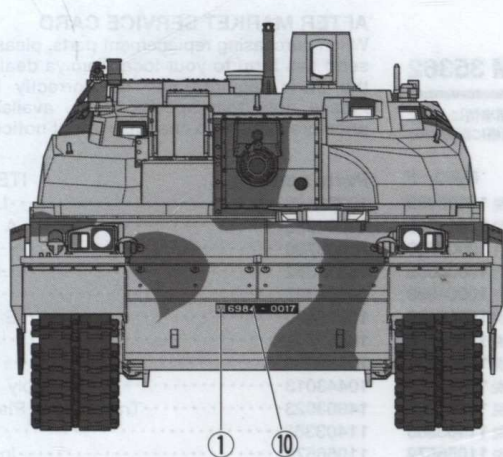
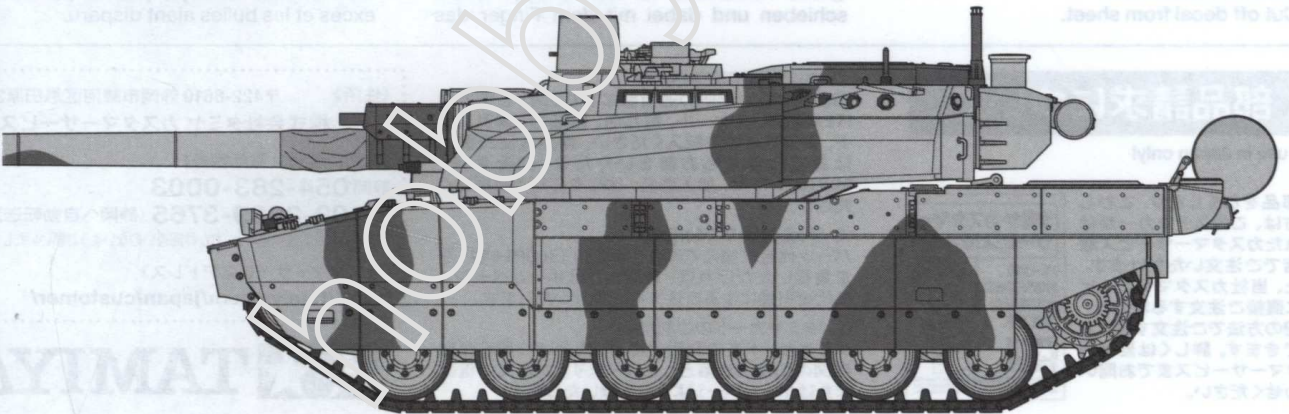

FRENCH LECLERC SERIES 2

MAIN BATTLE TANK



PAINTING

《ルクレール シリーズ2の塗装》

NATOと協力関係にあるフランス陸軍の車輛には、NATO軍の標準塗装に準じたグリーン、ブラック、ブラウンの3色迷彩が施されています。タミヤカラーのNATOグリーン、NATOブラウン、NATOブラックをお使いください。また演習などで中東の砂漠地域に派遣された車輛では、3色のうちグリーンとブラックの上にデザートイエローの塗装が施され、車体側面のゴム製スカートにも同様な迷彩が行われていました。全体の塗装はP12~13ページに、装備品など細部の塗装は組立図中にマークとタミヤカラー・エナメル塗料、アクリル塗料、スプレー塗料の色番号で指示してあります。

《Painting the Leclerc Series 2》

French armored vehicles taking part in joint operations with NATO forces feature the standard NATO camouflage of green, black and brown. Use Tamiya's NATO Green, NATO Black and NATO Brown paints for accurate coloring. The green and black areas were repainted in Desert Yellow during exercises in the Middle-East. Detailed painting of parts is outlined in the instruction manual.

《Lackierung des Leclerc der Serie 2》

Französische gepanzerte Fahrzeuge, welche an gemeinsamen Operationen mit Nato-Truppen teilnehmen, weisen den Standard-NATO-Tarnanstrich aus Grün, Schwarz und Braun auf. Verwenden Sie für die richtige Farbgebung

NATO-Grün, NATO-Schwarz und NATO-Braun von Tamiya. Die grünen und schwarzen Bereiche wurden während Manövern im Mittleren Osten mit Wüstengelb übermalt. Die Detailbemalung von Teilen ist in der Bauanleitung angegeben.

《Peinture du Leclerc Série 2》

Les véhicules blindés français participant aux opérations des forces de l'OTAN portent le camouflage OTAN standard vert, noir et brun. Pour un réalisme absolu, utilisez les teintes Tamiya NATO Green, NATO Black et NATO Brown. Les zones vertes et noires étaient repeintes en Jaune l'Ésart lors des exercices effectués au Moyen-Orient. La peinture des détails est expliquée dans la notice de montage.

APPLYING DECALS

《スライドマークのはり方》

- ①はりたいマークをハサミで切り抜きます。
- ②マークをぬるま湯に10秒ほどひたしてからタオル等の布の上に置きます。
- ③台紙のはしを手で持ち、はるところにマークをスライドさせてモデルに移してください。
- ④指に少し水をつけてマークをぬらしながら、正しい位置にずらしします。
- ⑤やわらかな布でマークの内側の気泡を押し出しながら、押しつけるようにして水分をとりまします。

DECAL APPLICATION

- ①Cut off decal from sheet.

- ②Dip the decal in tepid water for about 10 sec. and place on a clean cloth.
- ③Hold the backing sheet edge and slide decal onto the model.
- ④Move decal into position by wetting decal with finger.
- ⑤Press decal down gently with a soft cloth until excess water and air bubbles are gone.

ANBRINGUNG DES ABZIEHBILDES

- ①Abziehbild vom Blatt ausschneiden.
- ②Das Abziehbild ungefähr 10 Sek. in lauwarmes Wasser tauchen, dann auf sauberen Stoff legen.
- ③Die Kante der Unterlage heften und das Abziehbild auf das Modell schieben.
- ④Das Abziehbild an die richtige Stelle schieben und dabei mit dem Finger das

Abziehbild naßmachen.

- ⑤Das Abziehbild leicht mit einem weichen Tuch andrücken, bis überschüssiges Wasser und Luftblasen entfernt sind.

APPLICATION DES DECALCOMANIES

- ①Découpez la décalcomanie de sa feuille.
- ②Plongez la décalcomanie dans de l'eau tiède pendant 10 secondes environ et poser sur un linge propre.
- ③Retenez la feuille de protection par le côté et glissez la décalcomanie sur le modèle réduit.
- ④Placez la décalcomanie à l'endroit voulu en la mouillant avec un de vos doigts.
- ⑤Pressez doucement la décalcomanie avec un tissu doux jusqu'à ce que l'eau en excès et les bulles aient disparu.

部品請求について

For use in Japan only!

★部品をなくしたり、こわした方は、このステッカーがはられたカスタマーサービス取次店でご注文いただけます。また、当社カスタマーサービスに直接ご注文する場合は、右記の方法でご注文することができます。詳しくは当社カスタマーサービスまでお問い合わせください。



①《郵便振替のご利用法》

郵便局の払込用紙の「信欄」に下のリストを参考にITF番号、スチール、製品名、部品名、部品コード、数量を必ずご記入ください。振込人住所欄にはお電話番号もお書きいただき、口座番号・008、0-9-11、8、加入者名・(株)タミヤでお振込ください。

②《代金引換のご利用法》

パーツ代金に加えて代引き手数料(300円+税)をご負担いただければ、電話またはホームページより代金引換によるご注文をお受けいたします。

③《タミヤカードのご利用法》

タミヤカードをご利用の場合、代金はご指定金融機関の口座引き落としとなります。ご注文は電話またはホームページよりお受けいたします。

《住所》 〒422-8610 静岡県駿河区恩田原3-7

株式会社タミヤ カスタマーサービス係

《お問い合わせ電話番号》

静岡 054-283-0003

東京 03-3899-3765 (静岡へ自動転送)

※電話番号をお確かめの上、おかけ間違いのないようお願いいたします。

《カスタマーサービスアドレス》

<http://tamiya.com/japan/customer/>



1/35
MM
Military Miniature
www.tamiya.com

1/35 フランス主力戦車

ルクレール シリーズ2 ITEM 35362

★本体価格(税抜き)は2018年5月現在のものです。諸事情により変更となる場合があります。★ご購入に際しては、本体価格に消費税を加えてください。(小数点以下を切り捨て)

部品名	本体価格	部品コード
車体下部	460円 +税	10333489
A/パーツ(x1)	360円 +税	10004350
B/パーツ	850円 +税	19003700
C/パーツ	820円 +税	10004352
D/パーツ	580円 +税	10004353
E/パーツ(x1)	480円 +税	10013130
G/パーツ	270円 +税	19003703
履帯(1台分)	420円 +税	10443239
ポリキャップ(x16)	170円 +税	10443013
透明ブラバン(0.3x38x70mm)	180円 +税	14603023
マーク	230円 +税	11403368
説明図	320円 +税	11056572
解説文	300円 +税	11053396

AFTER MARKET SERVICE CARD

When purchasing replacement parts, please take or send this form to your local Tamiya dealer so that the parts required can be correctly identified. Please note that specifications, availability and price are subject to change without notice.

Parts code	ITEM 35362
10333489	Lower Hull
10004350	A Parts (x1)
19003700	B Parts
10004352	C Parts
10004353	D Parts
10013130	E Parts (x1)
19003703	G Parts
10443239	Track
10443013	Poly Cap (x16)
14603023	Transparent Plastic Plate
11403368	Decals
11056572	Instructions
11053396	Cover Story Leaflet