

# AMP

1/48 Scale Plastic Model Kit / Масштабна пластикова збірна модель

## Boeing L-15 Scout

1:48



Made in UKRAINE 48016

The Boeing L-15 Scout or YL-15 was a small, piston engine liaison aircraft built by Boeing in very small numbers after World War II. It was a short take-off and landing (STOL) aircraft powered by a 125 hp Lycoming engine. The L-15 was an attempt by Boeing to expand its product line as World War II drew to a close, and Boeing's production of combat aircraft declined. Boeing decided against marketing the L-15 as a general aviation aircraft, and the twelve that were produced went to the United States Army for testing, then were transferred to the United States Fish and Wildlife Service in Alaska for various duties.

The Scout was a conventional geared aircraft that was also tested on ski and float gear. The unique fuselage tapered sharply behind the pilot similar to a helicopter fuselage, with a high-mounted boom supporting the tail surfaces. The original design included a single vertical stabilizer, but two small downward-mounted stabilizers were used on production models. Spoiler-aileron were used for roll control, and full length flaps were mounted on the trailing edge of the wings. The rear fuselage was all-window, and the tandem co-pilot could swivel the chair rearward.

Although its cruise speed was only 101 mph (162 km/h), the aircraft was rated to be towed by another aircraft at speeds up to 140 mph (225 km/h).

Boeing L-15 Scout або YL-15 був великим зв'язковим літаком з поршневим двигуном, побудованим Boeing в дуже малій кількості після Другої світової війни. Це був літак з коротким зльотом і посадкою (STOL), який працював на двічі Lycoming потужністю 125 к.с. L-15 був спробою Boeing розширити свою лінійку продуктів, коли Друга світова війна підходила до кінця, а виробництво бойових літаків Boeing скоротилося. Boeing вирішив не продавати L-15 як літак загальної авіації, і дванадцять, які були випущені, відправились на перевірку до армії Сполучених Штатів, а потім були передані Службі рибного господарства та дикої природи США на Алясці для виконання різних завдань.

Scout був незвичайним редукторним літаком, який також випробовувався на лижах та поплавках. Унікальний фюзеляж різко звужується за пілотом, подібно до фюзеляжу вертольота, з високо встановленою стрілою, що підтримує хвостові поверхні. Оригінальна конструкція включала єдиний вертикальний стабілізатор, але на серійних моделях використовувались два невеликих стабілізатори, встановлені донизу. Спойлери-елерони використовувались для контролю крену, а закрилки на всю довжину встановлювались на задньому краї крил. Задня частина фюзеляжу складалась із суцільного вікна, а тандем-пілот міг повертати крісло назад. Незважаючи на те, що його крейсерська швидкість становила лише 101 миль/год (162 км/год), літак також можна було буксирувати іншим літаком зі швидкістю до 160 миль/год (255 км/год).

### Technical Data

Length	7.70 m	Maximum speed	180 km/h
Height	2.654 m	Range	360/880 km
Wingspan	12.19 m	Service ceiling	5 000 m
Max. takeoff weight	930 kg	Crew	2 men

### Технічні характеристики

Довжина	7,70 м	Макс. швидкість	180 км/год.
Висота	2,654 м	Відстань	360/880 км
Діаметр гвинта	12,19 м	Стеля	5 000 м
Макс. злітна вага	930 кг	Екіпаж	2 чол.

### Special Symbols / Спеціальні символи



use CA glue  
суперклей



don't cement  
не клеїти



cut  
відрізати



symmetrical  
симетрично



multiple  
кратно



bend  
загнути



drill  
свердити



variants  
варіанти



paint  
фарбувати

### Color guide / Використані кольори

Color / Колір	Name / Назва	Hobby Color / Mr. Hobby
A	Flat Black / Чорний матовий	H12 33
B	Tire Black / Гума	H77 137
C	Chrome Green / Хромово-зелений	H464 -
D	Khaki Green / Хакі	H80 54
E	Olive Drab / Оливковий	H304 304

Color / Колір	Name / Назва	Hobby Color / Mr. Hobby
F	Insignia Yellow / Сигнальний Жовтий	H329 329
G	Chrome Silver / Сріблястий хром	Mr.Metal Color 211
H	Aluminium / Алюміній	Mr.Metal Color 218
I	Burnt Iron / Палений метал	H76 61

Parts of the Model / Детали

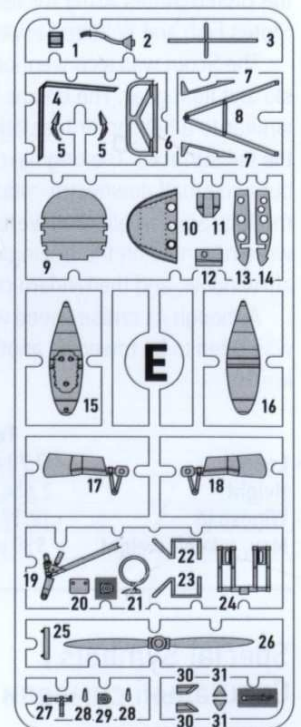
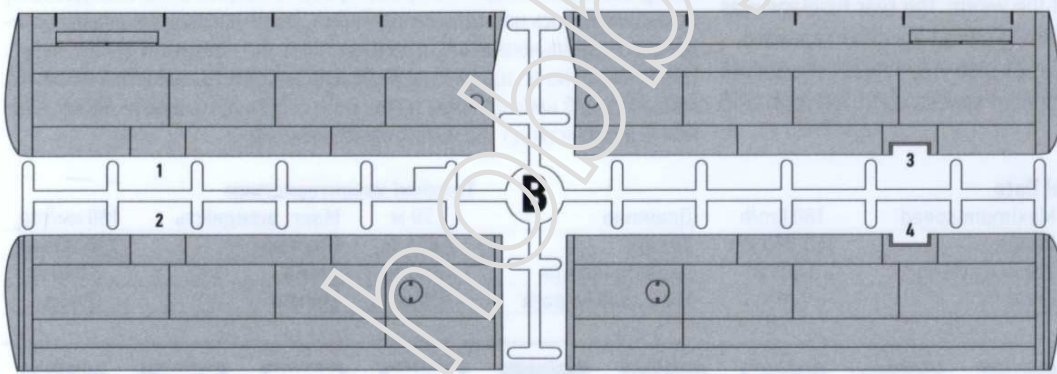
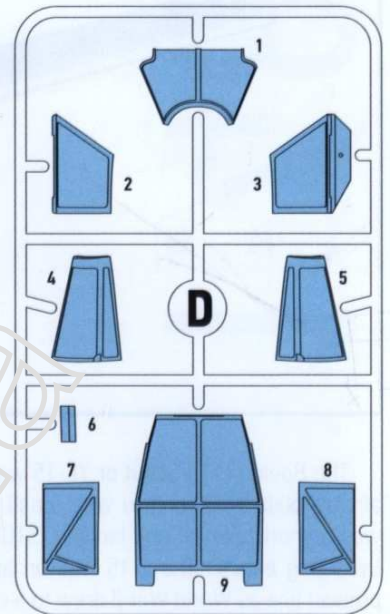
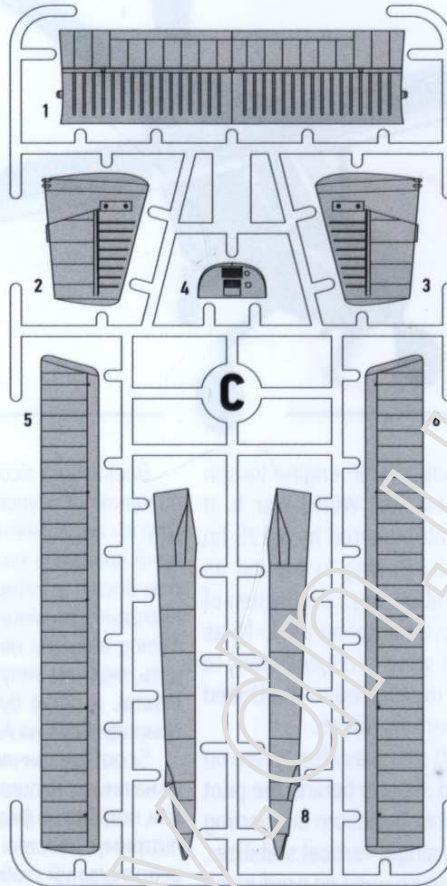
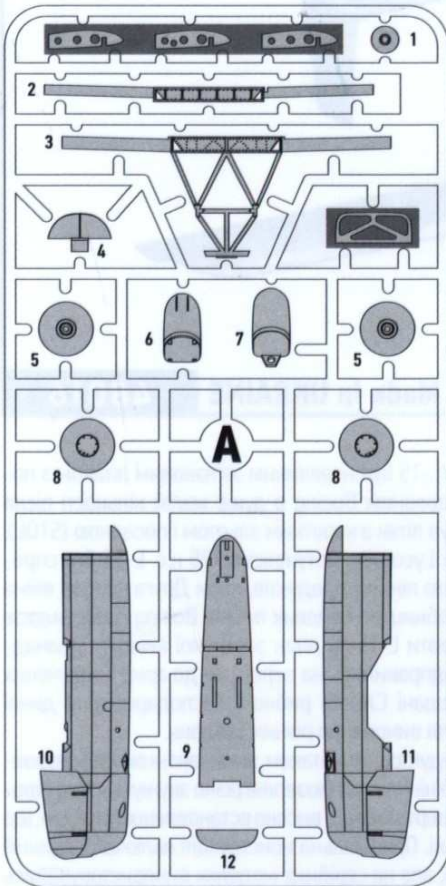

DECALS

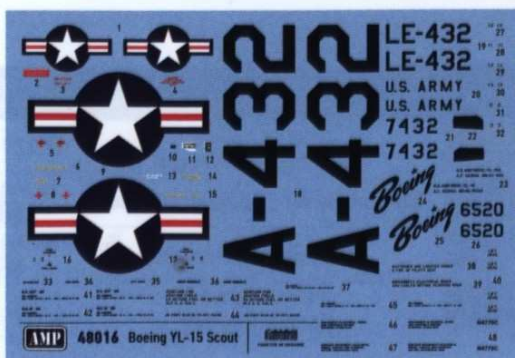

PE



MASKS

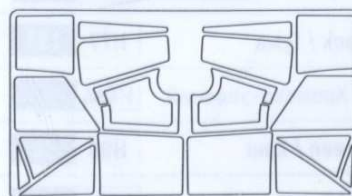

3D DECAL



Unused parts / невикористані деталі

Assembly Instruction / Інструкція зі збирання

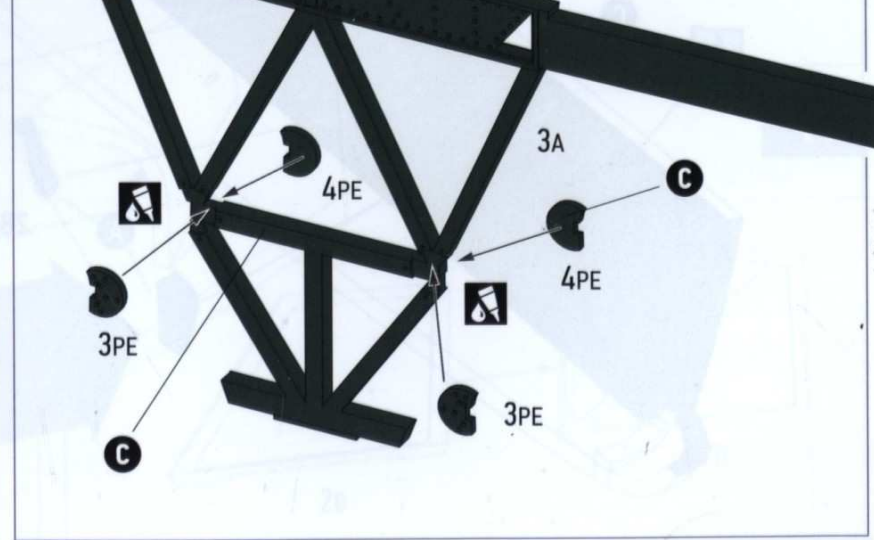
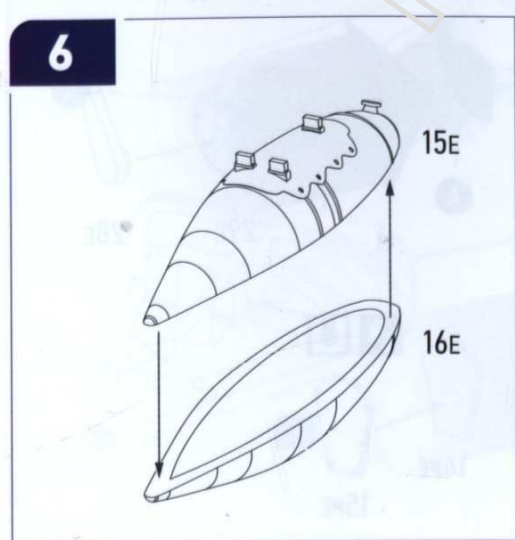
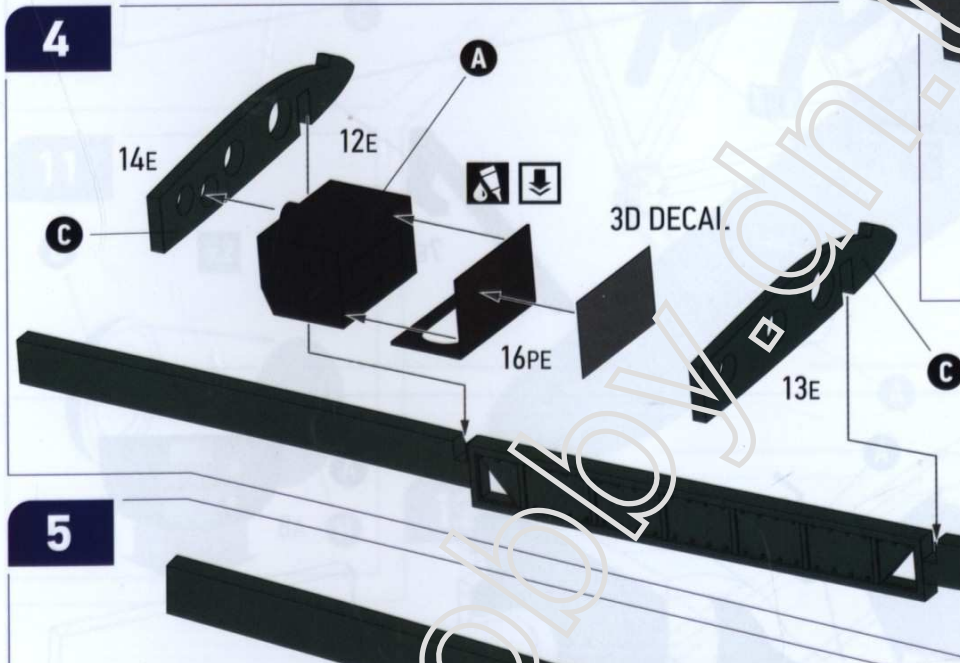
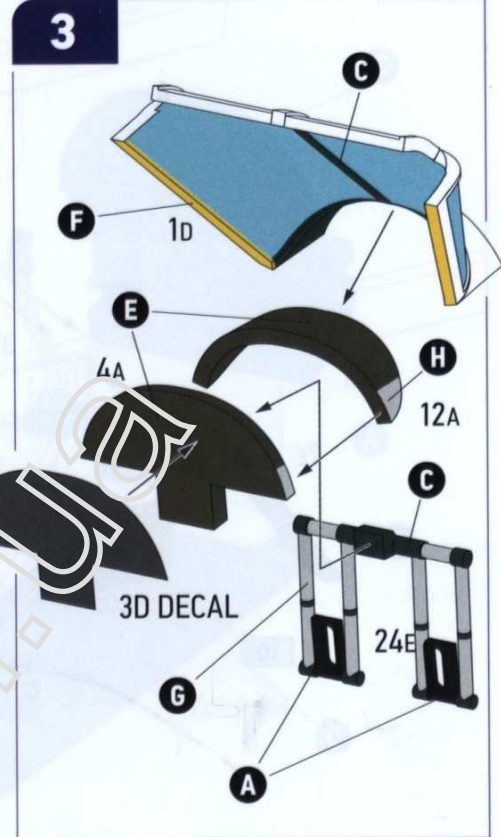
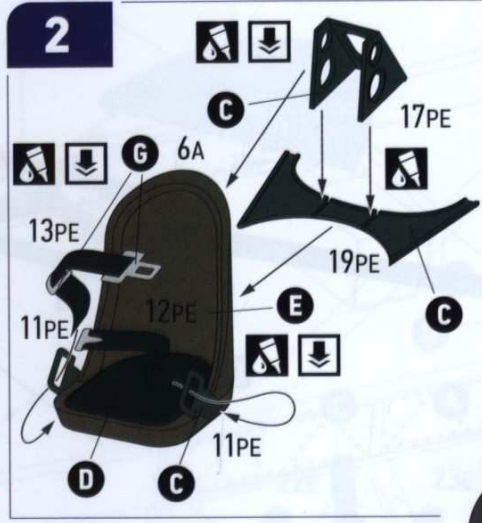

7

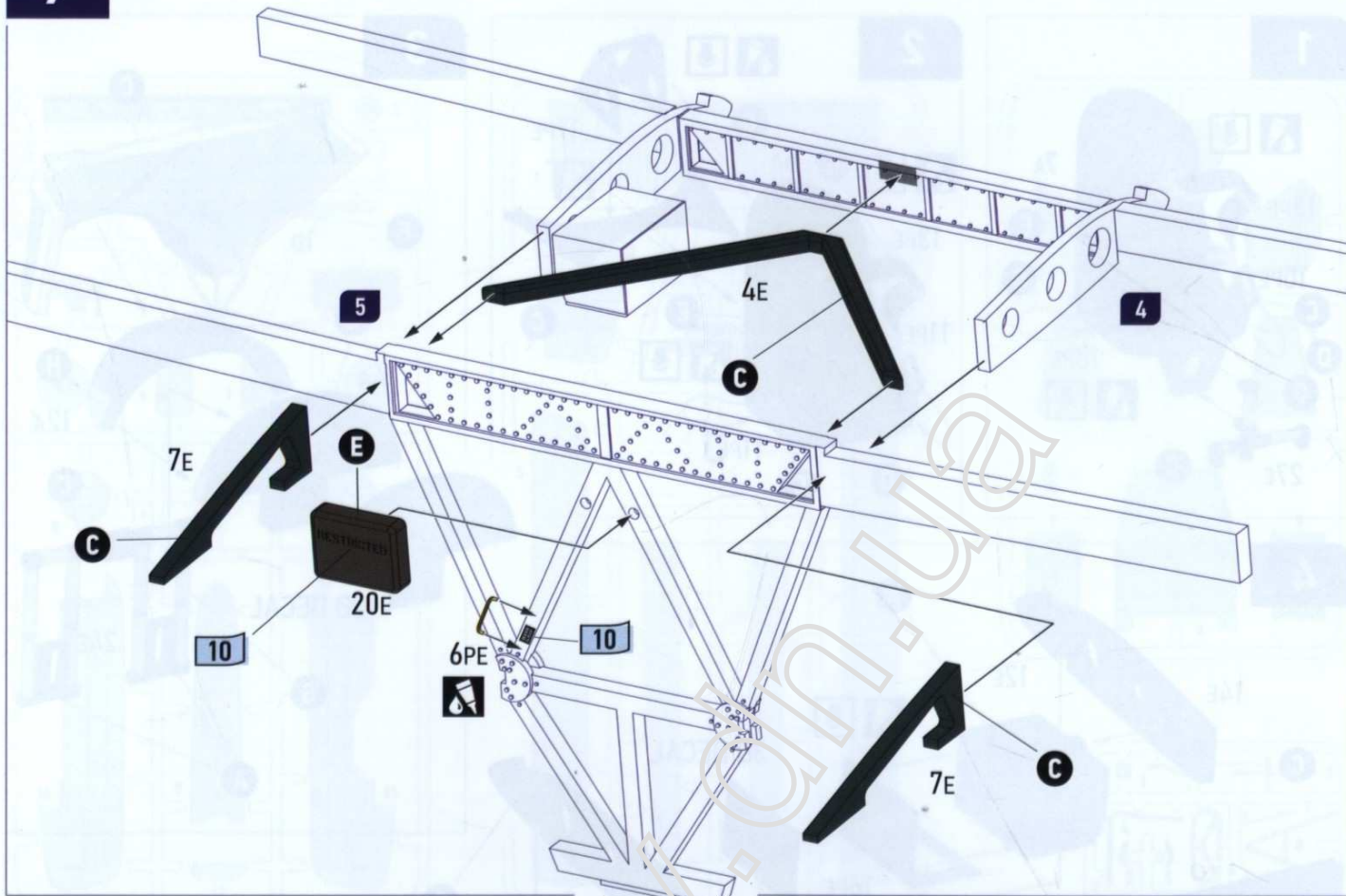

8

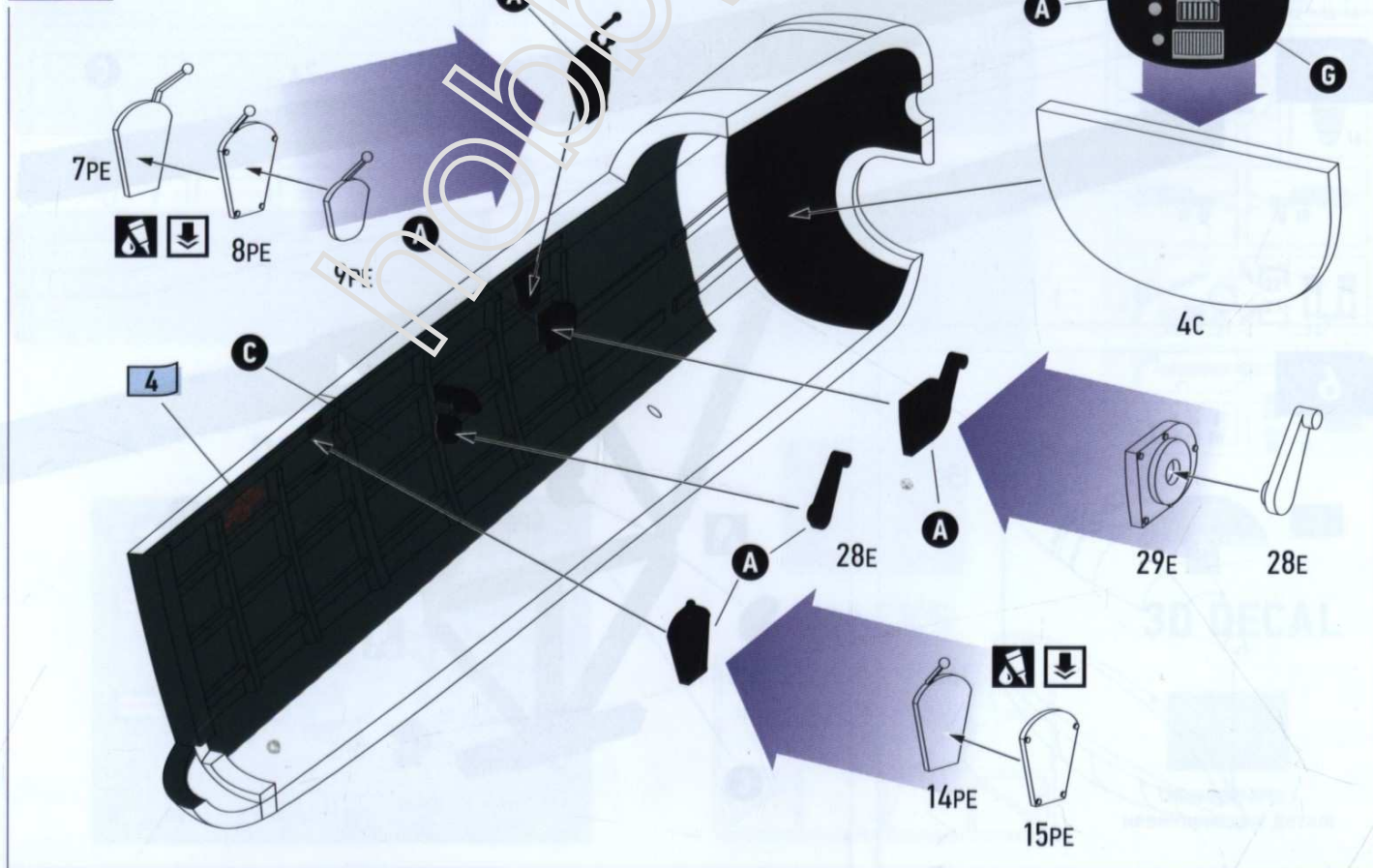

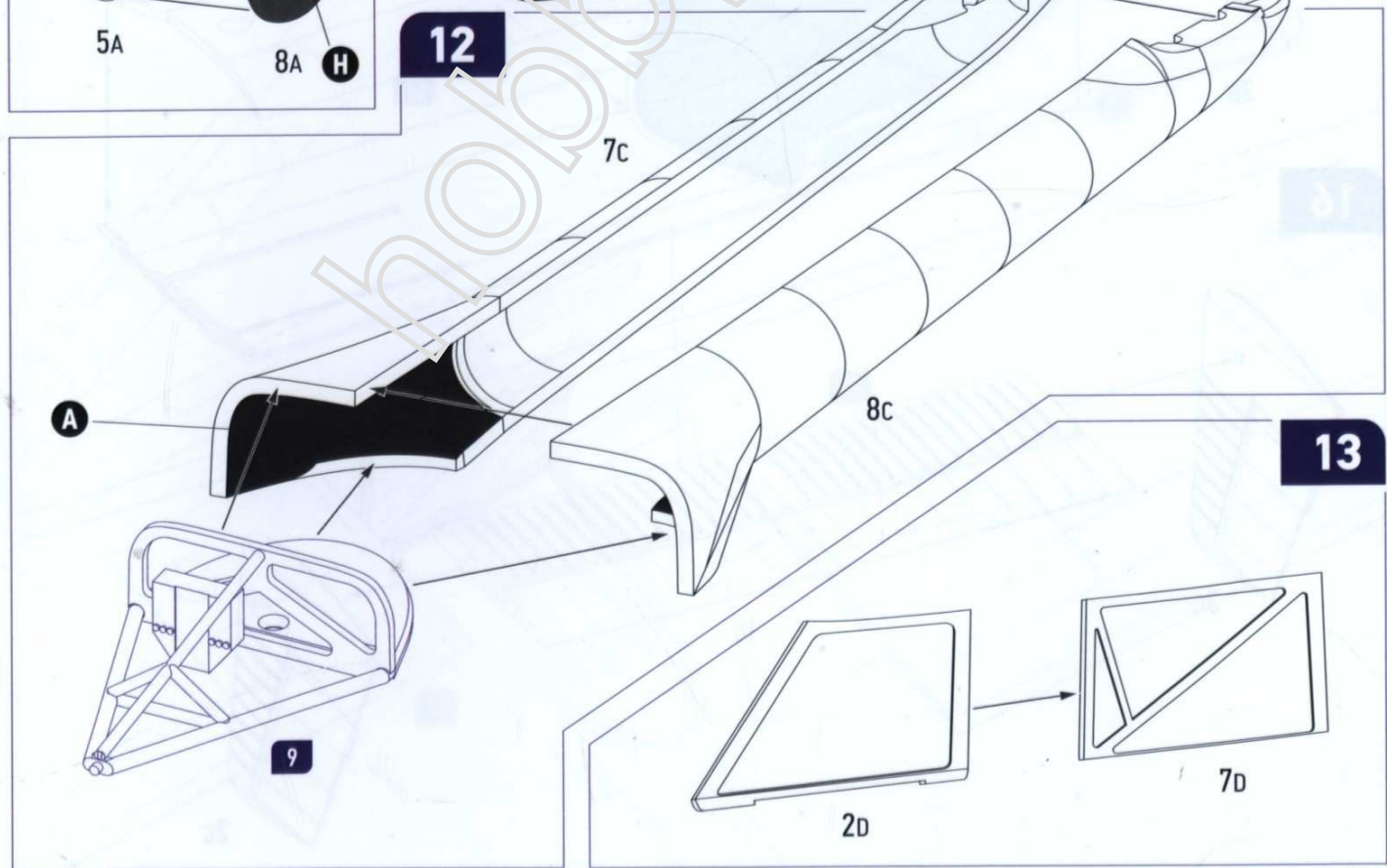
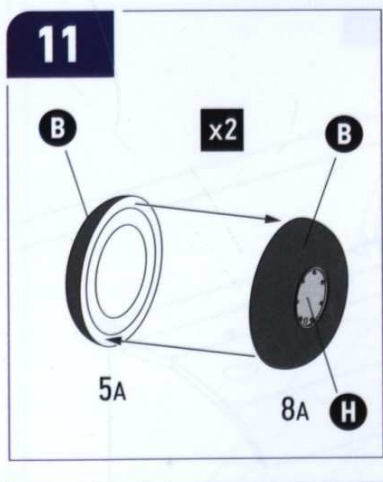
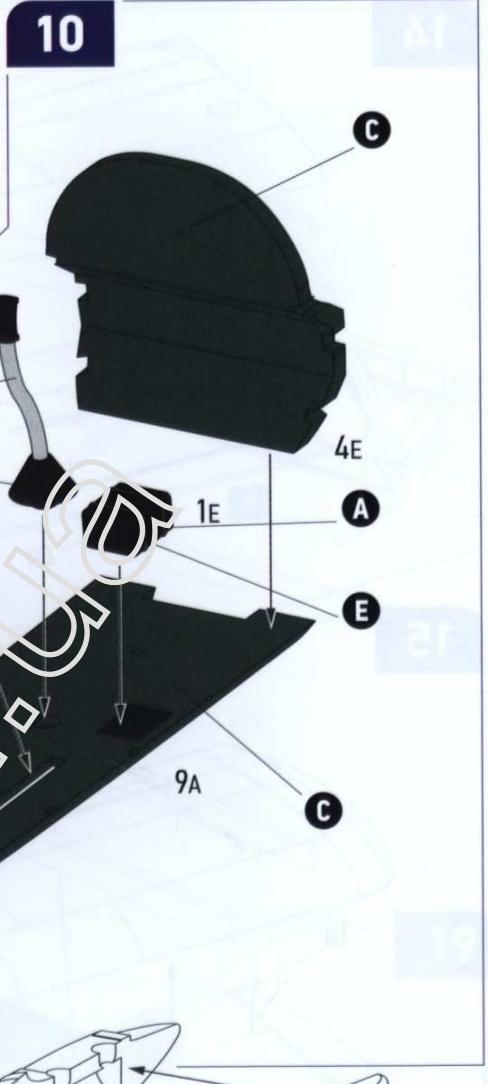
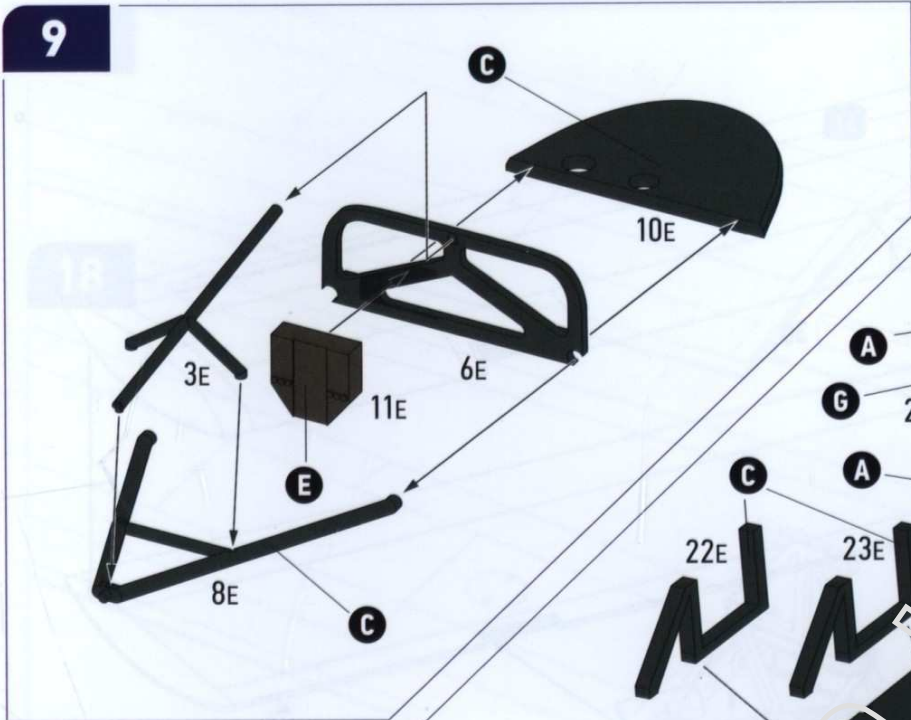

14

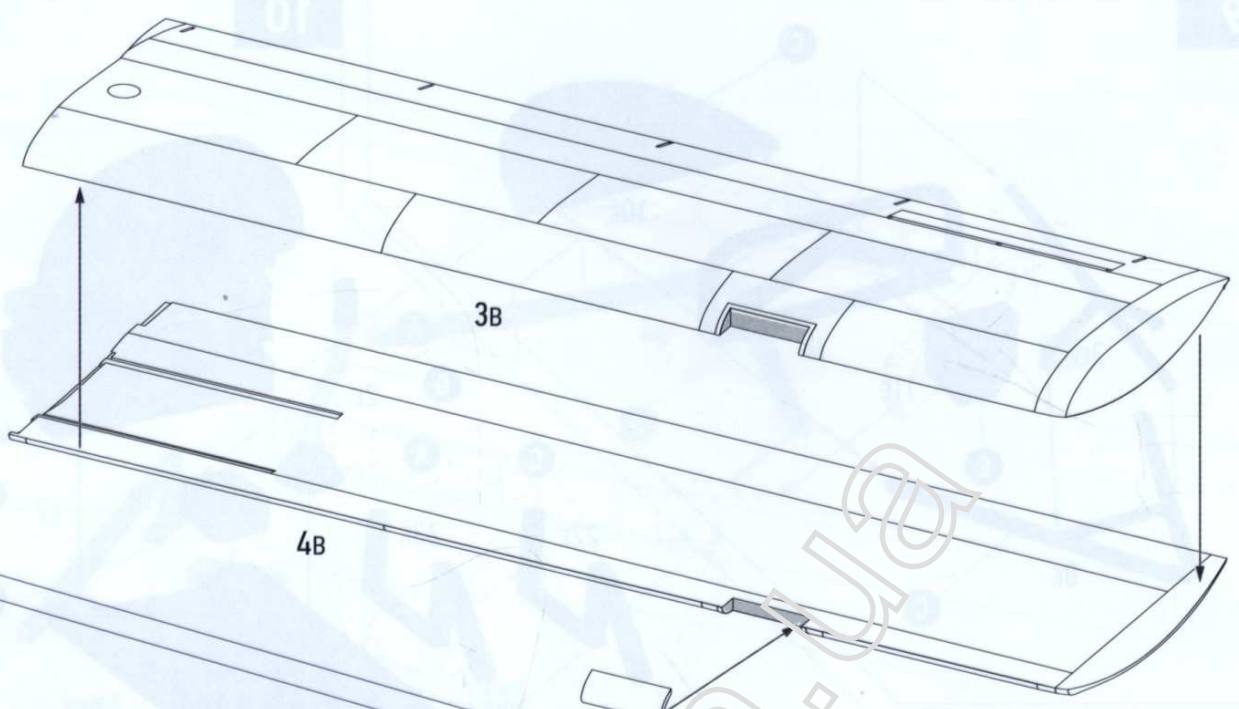

15

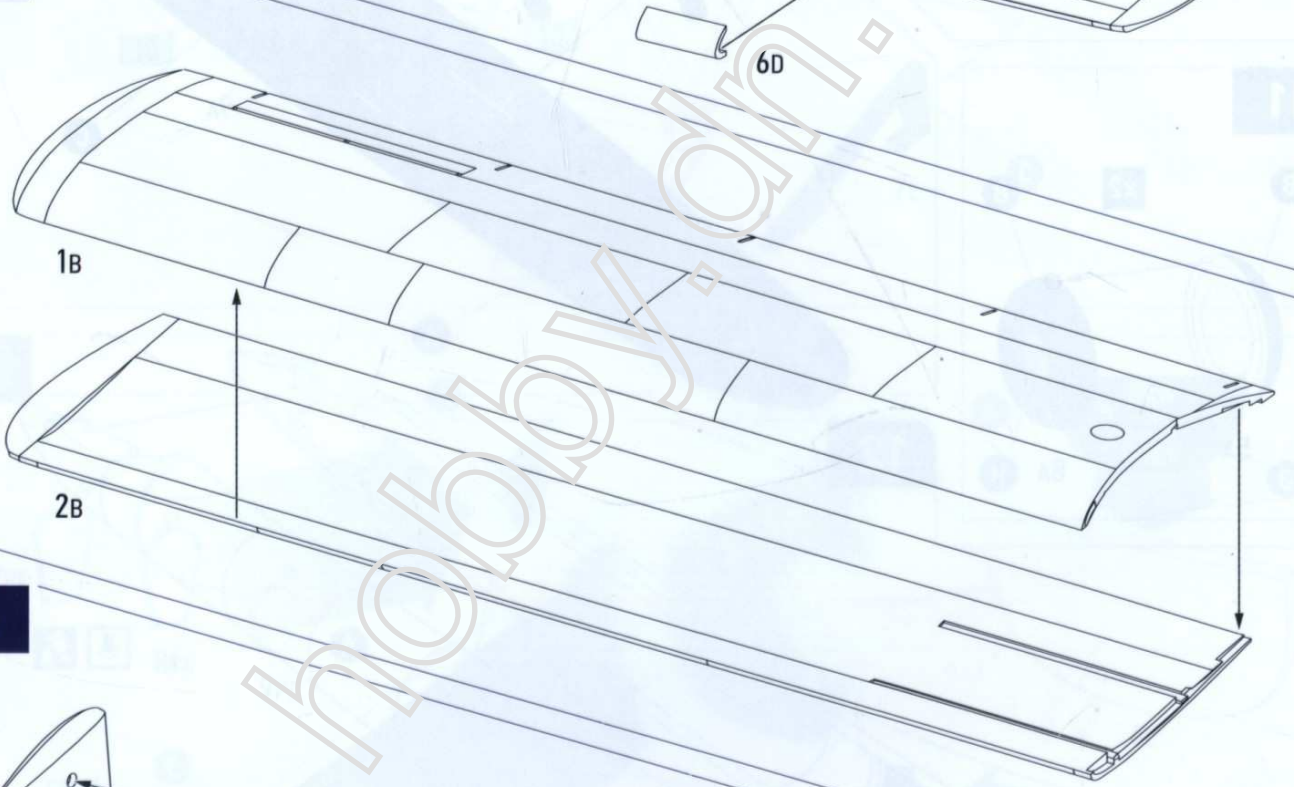

16

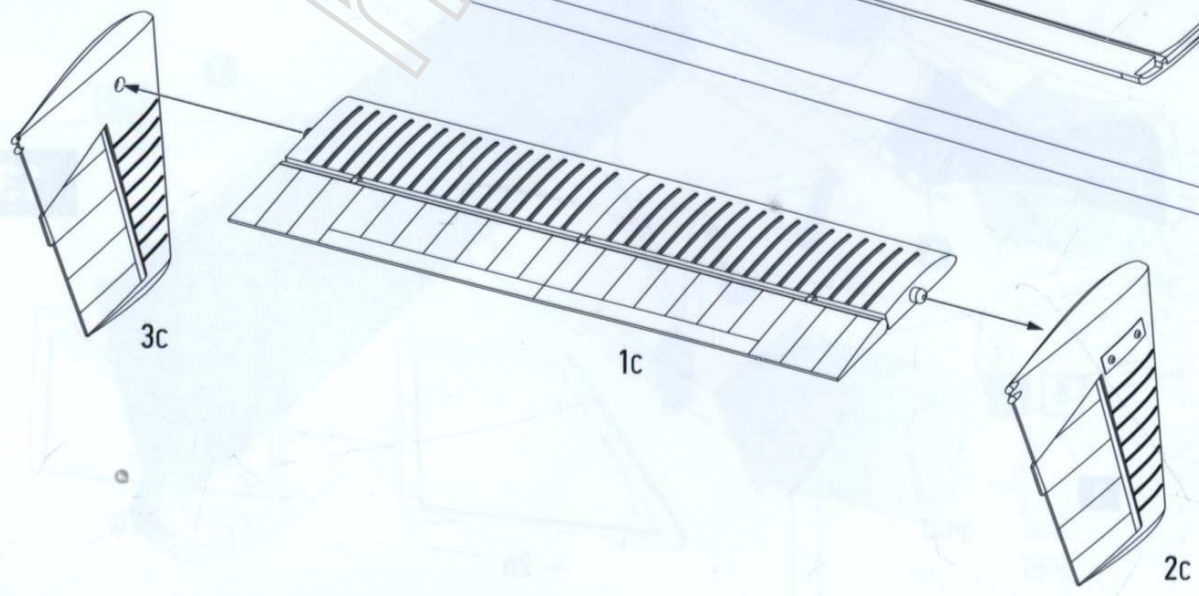

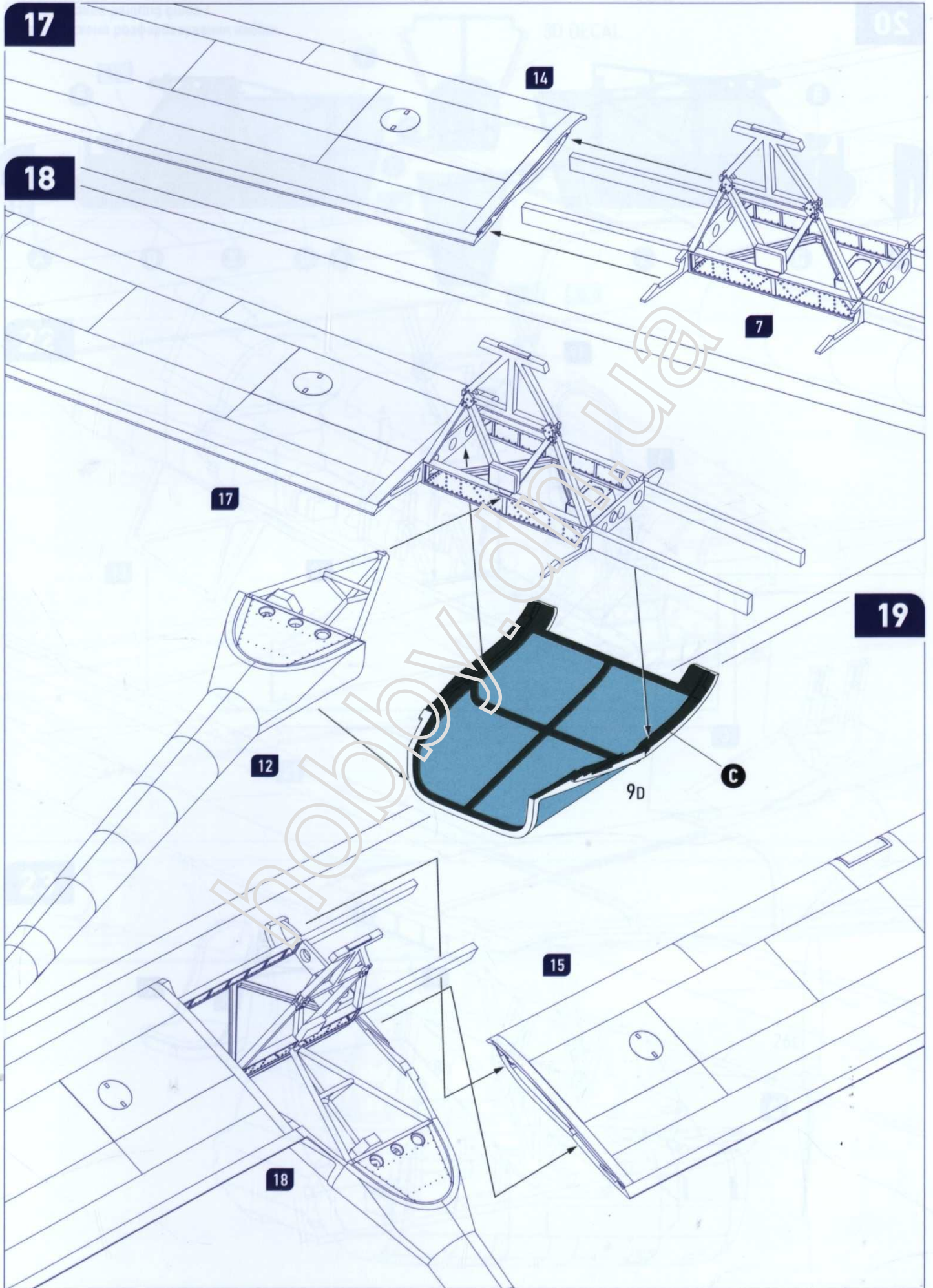

20

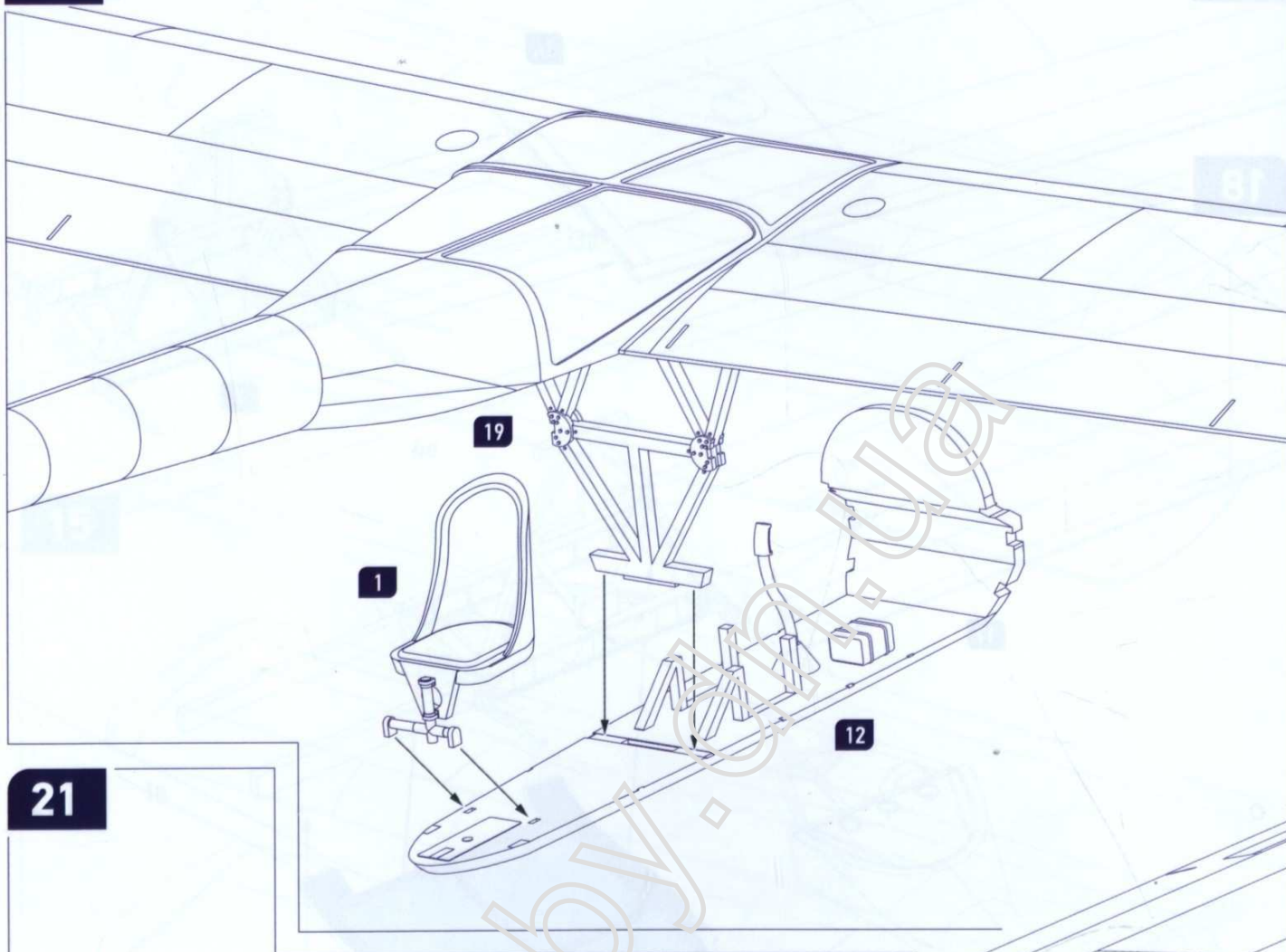

21

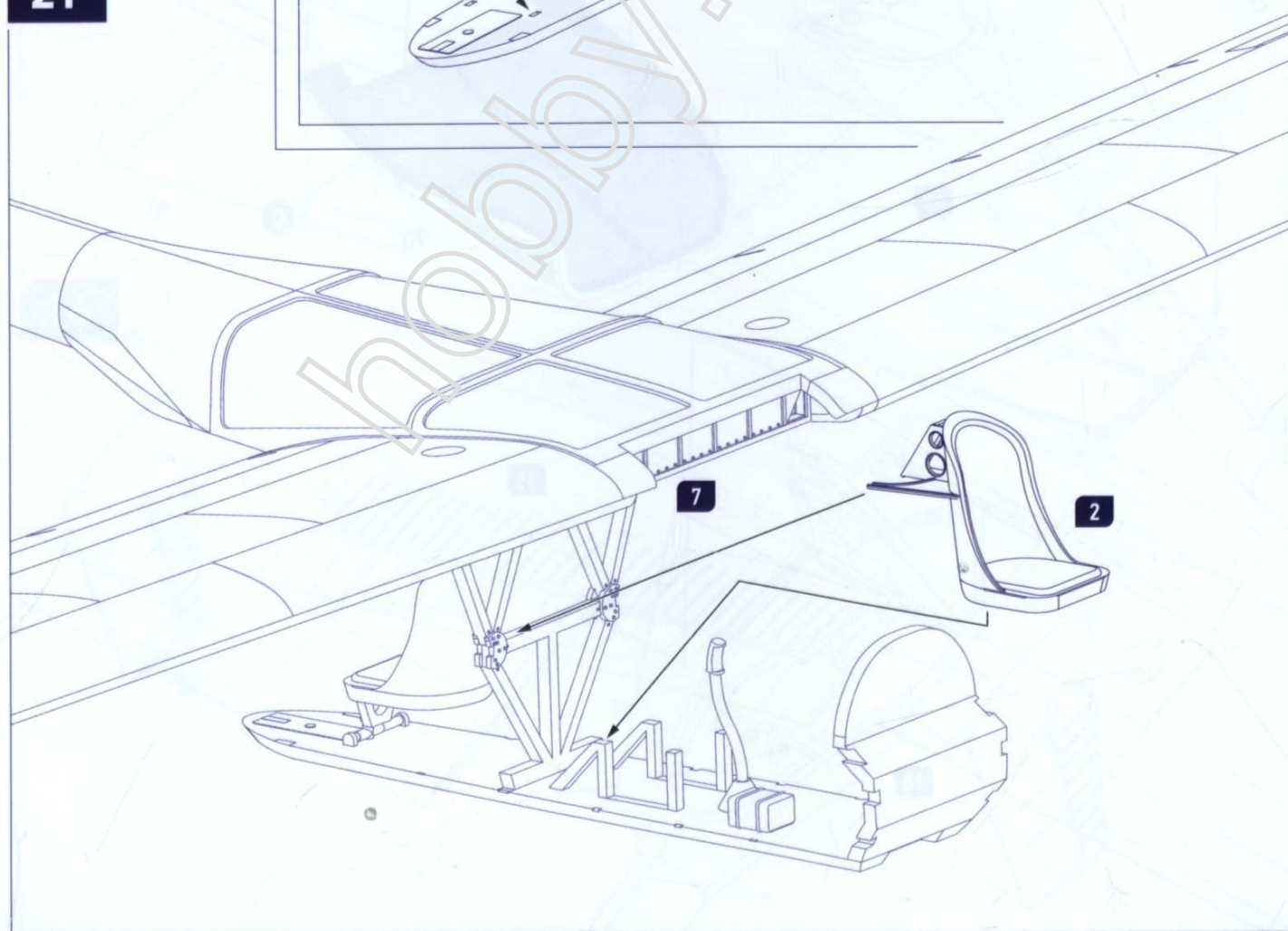



Cockpit detailed painting guide /  
Детальна схема розфарбування кабіни

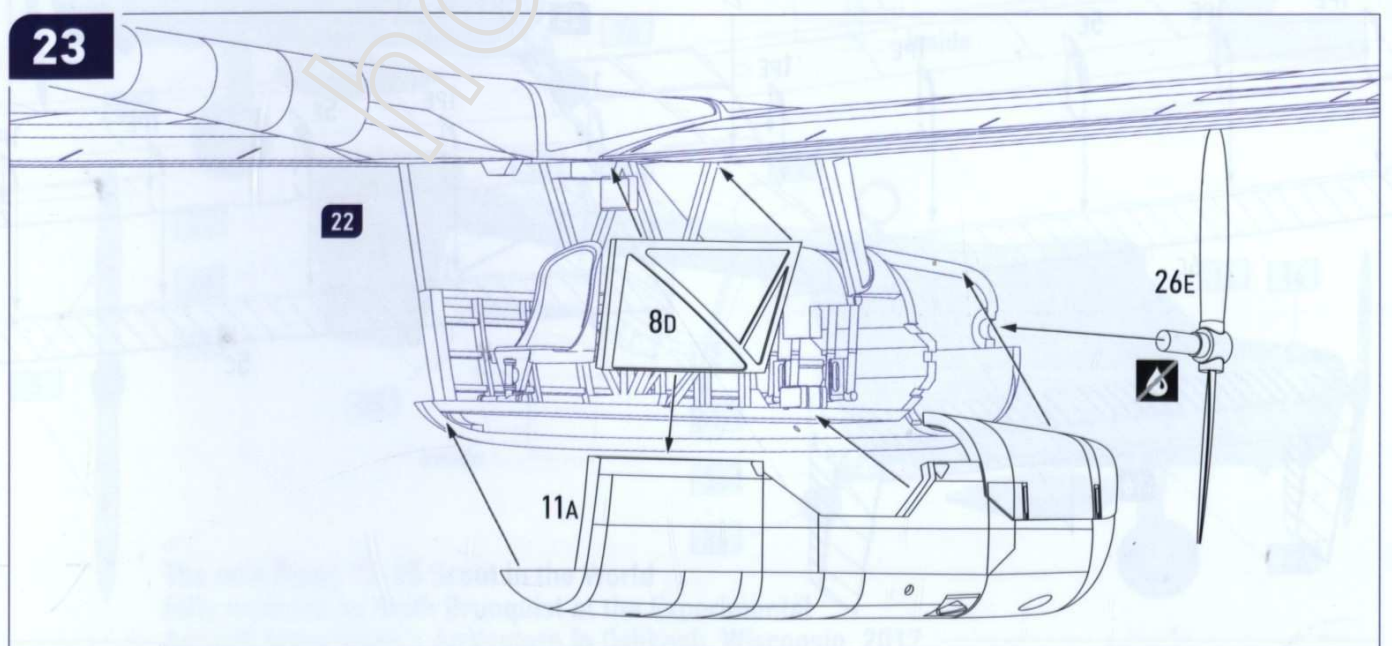
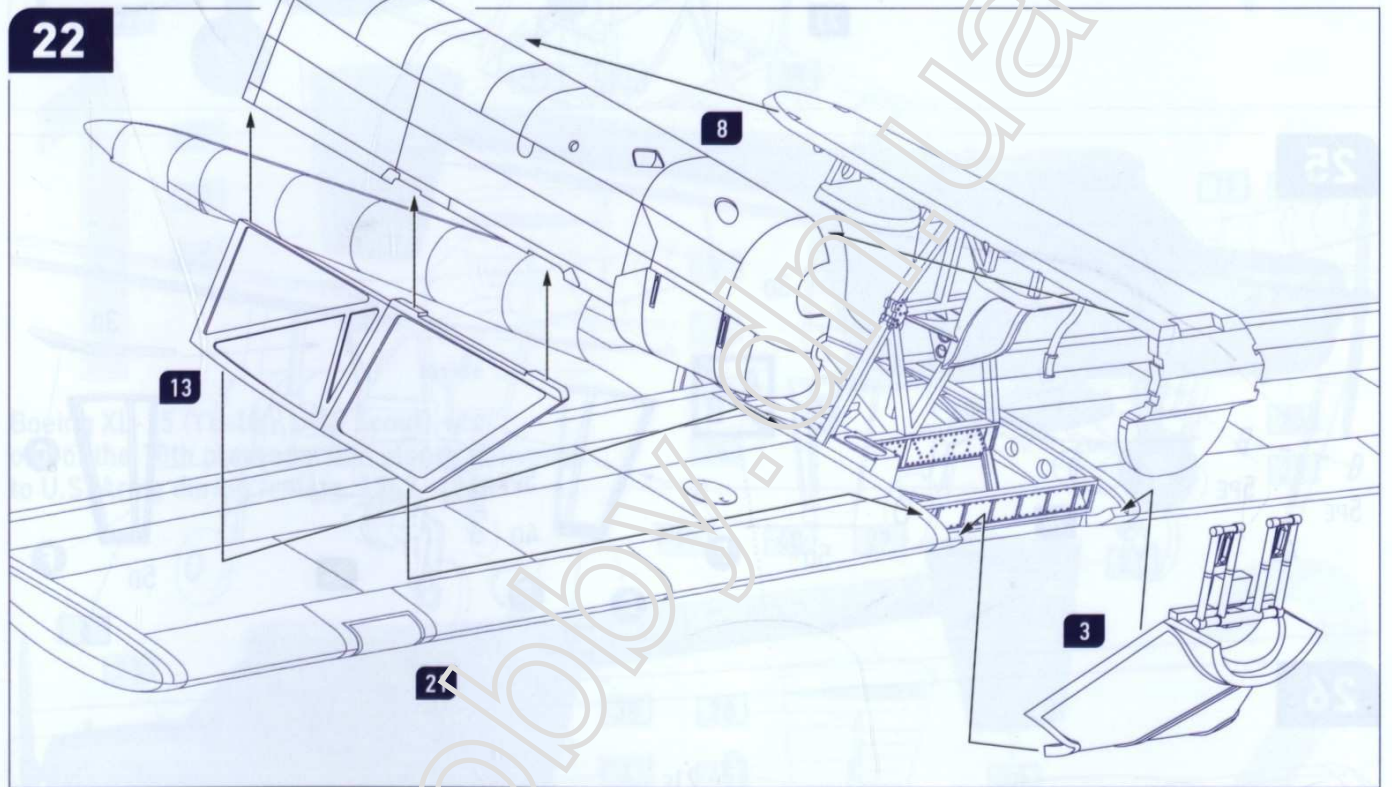
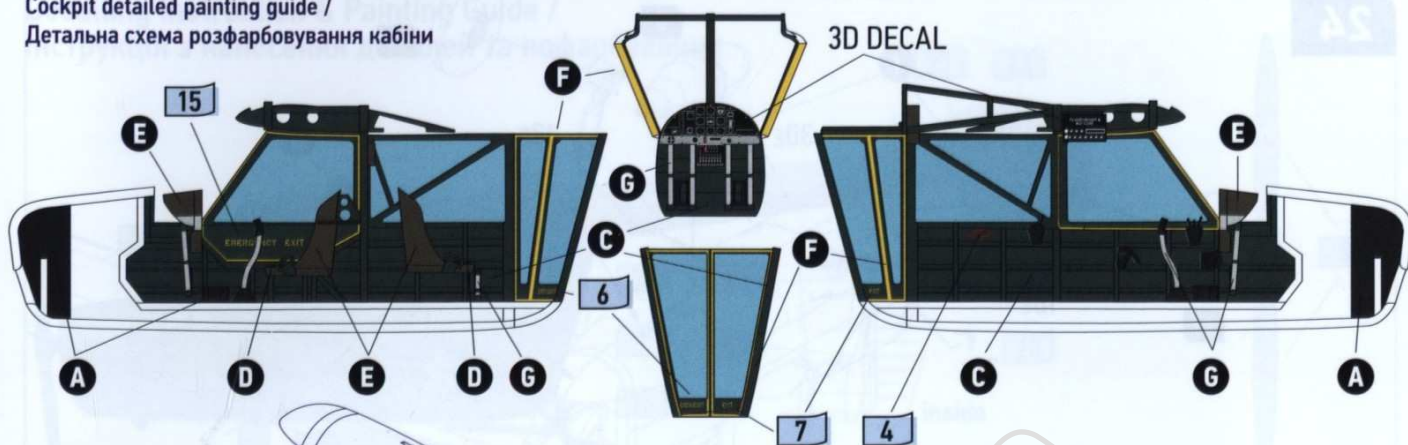

24

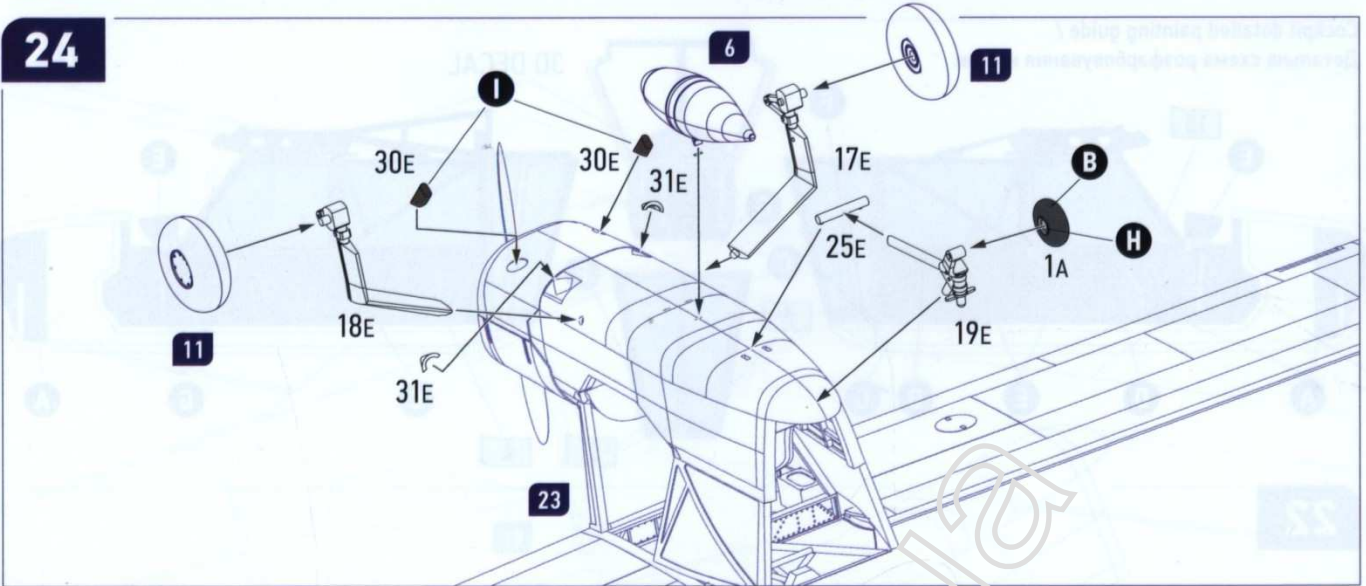

25

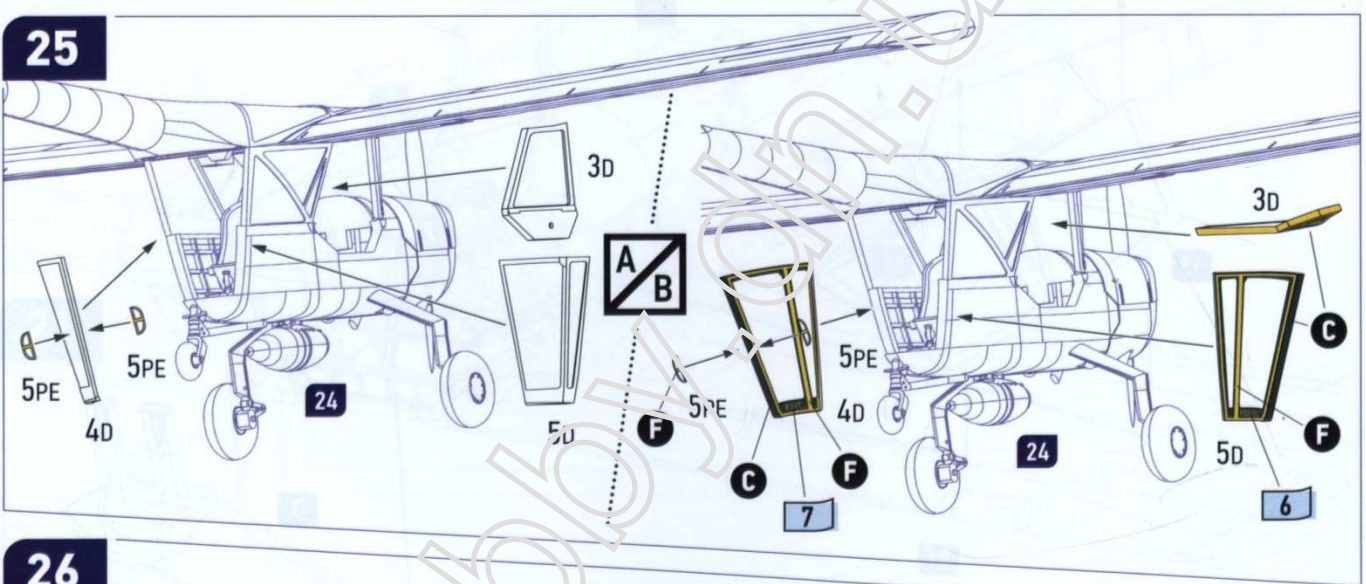

26

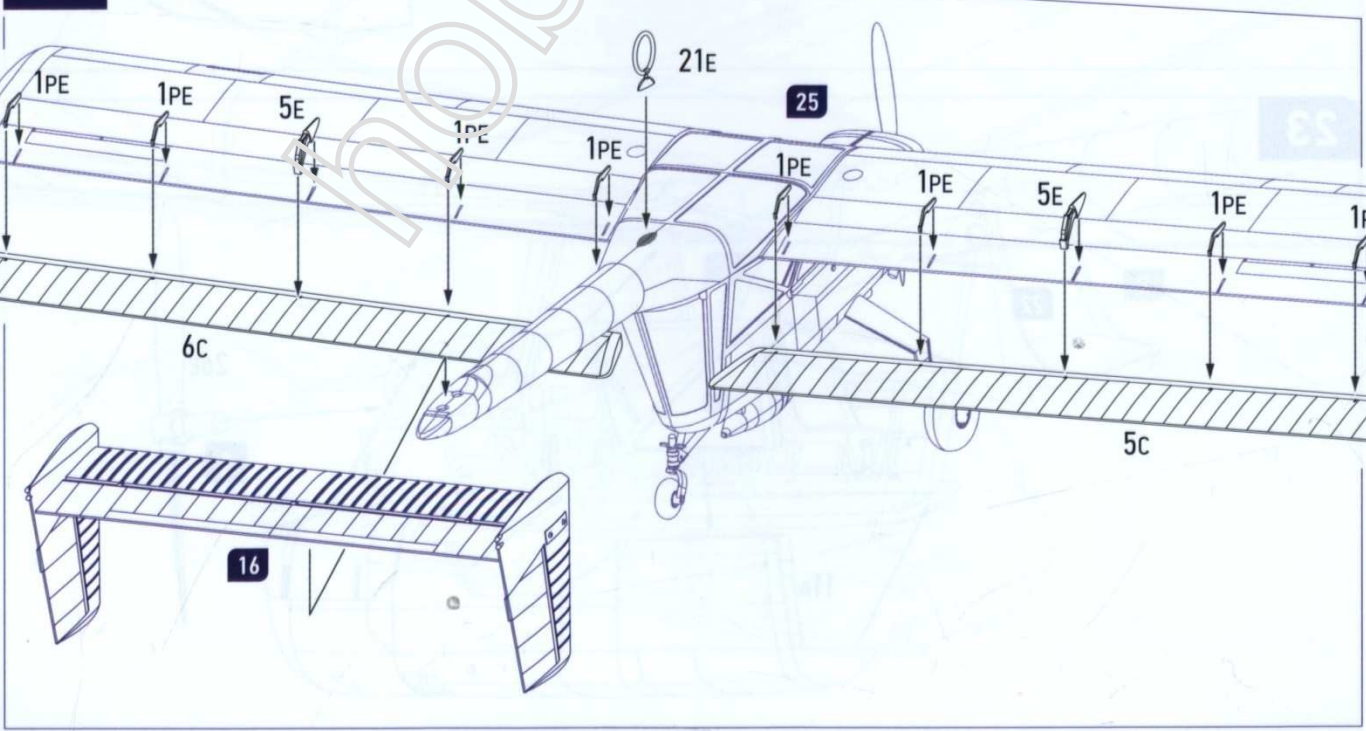

Decalling Instruction & Painting Guide /  
Інструкція з нанесення декалей та пофарбування



Boeing XL-15 (YL-15 / L-15 Scout) –  
one of the 10th preproduction planes delivered  
to U.S. Army during testing. 1947–1948

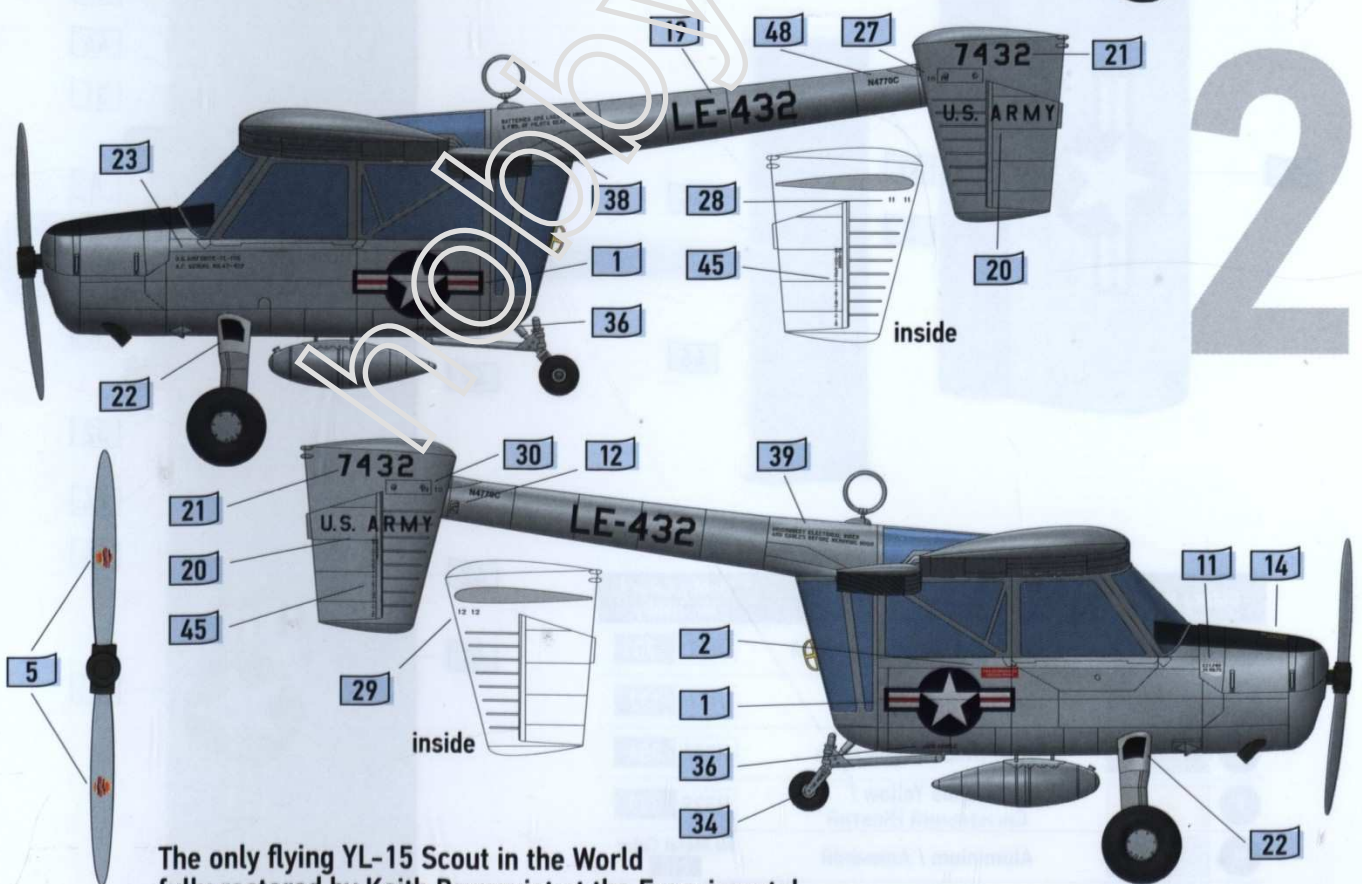

The only flying YL-15 Scout in the World  
fully restored by Keith Brunquist at the Experimental  
Aircraft Association's AirVenture in Oshkosh, Wisconsin. 2017

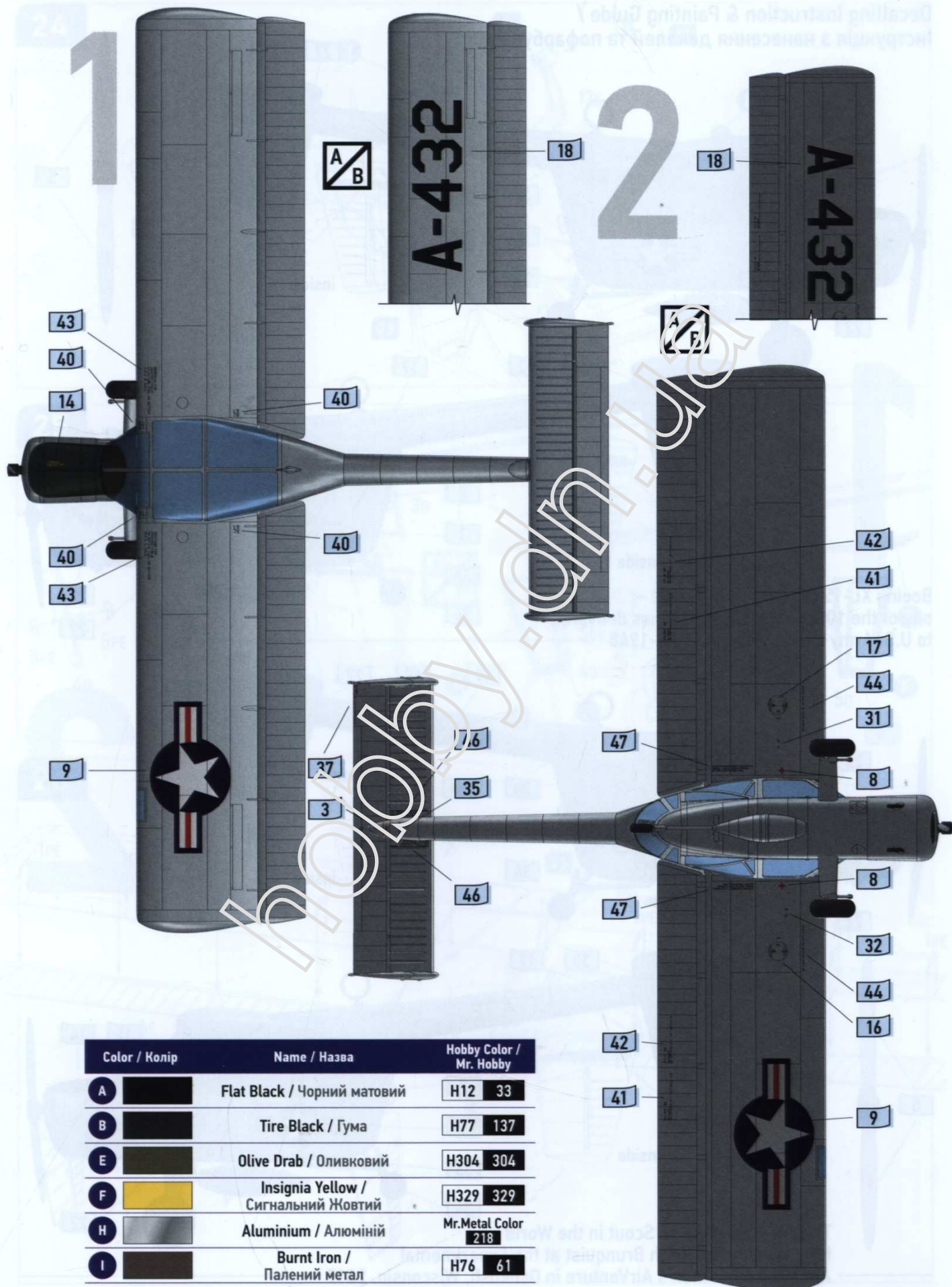

Color / Колір	Name / Назва	Hobby Color / Mr. Hobby
A	Flat Black / Чорний матовий	H12 33
B	Tire Black / Гума	H77 137
E	Olive Drab / Оливковий	H304 304
F	Insignia Yellow / Сигнальний Жовтий	H329 329
H	Aluminium / Алюміній	Mr.Metal Color 218
I	Burnt Iron / Палений метал	H76 61