

Су-39

Су-39 - советский/российский противотанковый штурмовик. Его ранняя версия - Су-25Т была создана в 1984 на основе Су-25УБ. В отличие от учебно-боевой модификации Су-25 усилена центральная секция, в гаргроте на месте второй кабины размещено радиоэлектронное оборудование, изменена носовая часть, добавлен прицельный комплекс И-251 «Шквал», установлен ИЛС, добавлена возможность использовать современные высокоточные боеприпасы, кабина герметизирована.

Самолёт Су-39 представляет собой дальнейшее развитие специализированного «противотанкового» варианта штурмовика Су-25Т. Задача борьбы с танками для Су-39 предполагается важной, но не доминирующей, как у Су-25Т. Предполагается, что самолёт сможет эффективно уничтожать корабли в прибрежных зонах, транспортную и фронтальную авиацию противника.

ТТХ:

Экипаж: 1 пилот. Длина: 15,33 м. Размах крыла: 14,36 м. Высота: 5,2 м. Масса пустого: 10 740 кг. Масса снаряжённого: 13 150 кг. Нормальная взлётная масса: 16 990 кг. Максимальная взлётная масса: 20 500 кг. Максимальная скорость: 950 км/ч (с норм. боевой нагрузкой). Посадочная скорость: 240 км/ч. Перегоночная дальность: 2 500 км (с двумя ПТБ по 1150 л и двумя по 800 л). Практический потолок: 10 000 м. Высоты боевого применения: 30—7000 м. Вооружение: двухствольная 30 мм пушка ГШ-30-2 с боезапасом 200 сна. Точки подвески: 11. Боевая нагрузка: нормальная: 2 000 кг, максимальная: 6 000 кг. Самолет может применять практически всю номенклатуру управляемого и неуправляемого вооружения класса «воздух-земля», а также, при использовании контейнера с РЛС «Копье» - ракеты Р-27 и Р-77 класса «воздух-воздух».

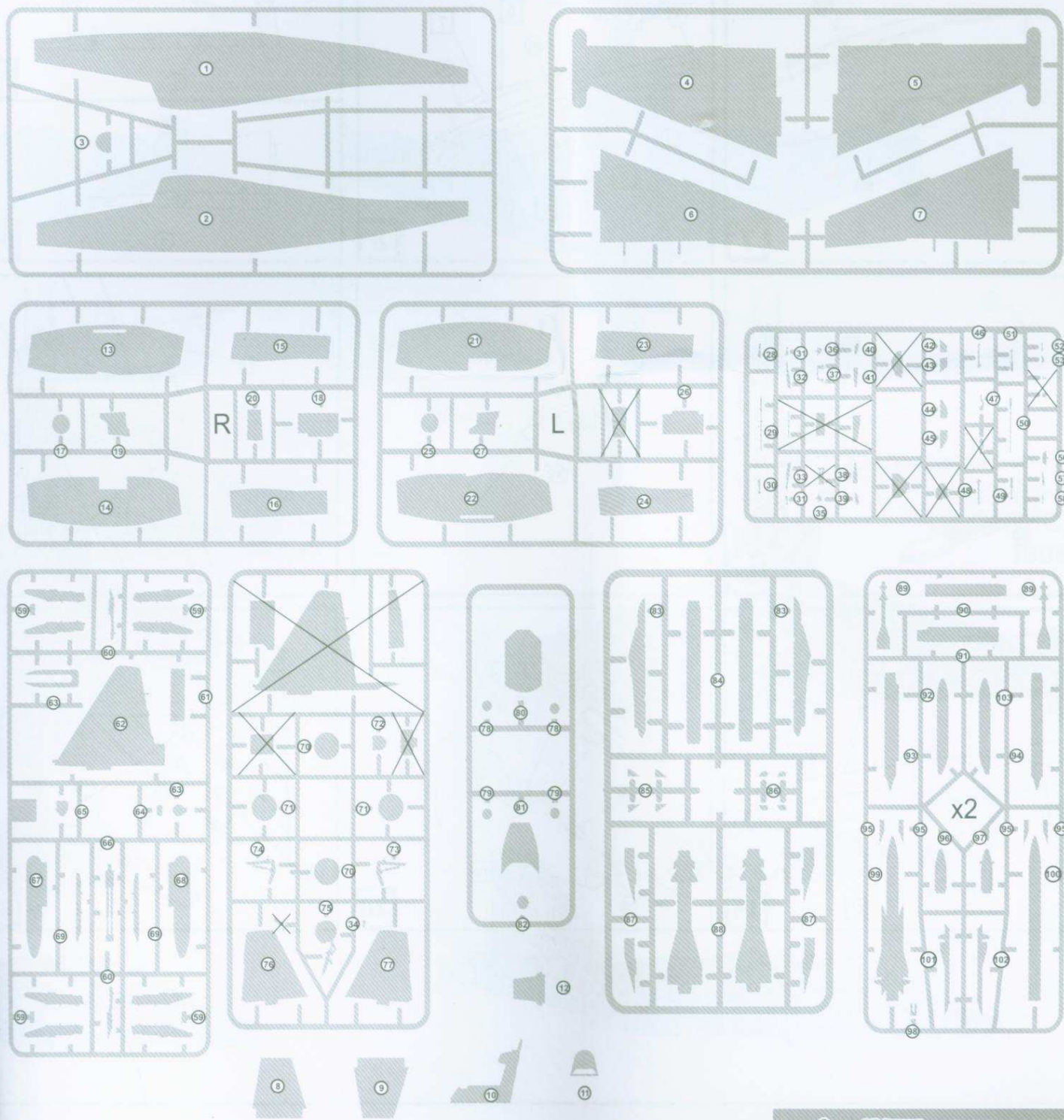

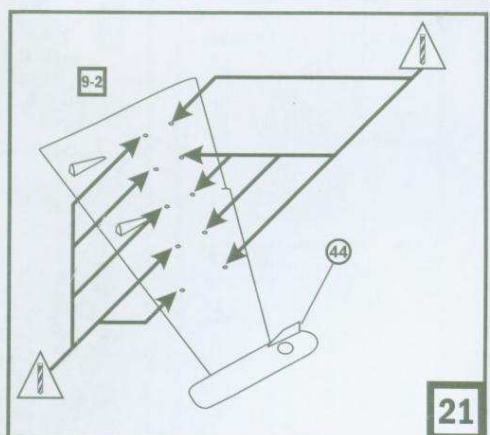
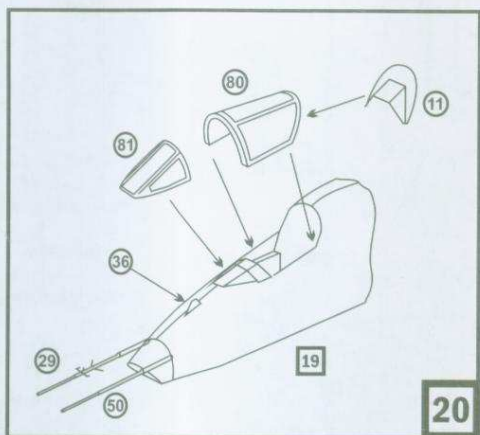
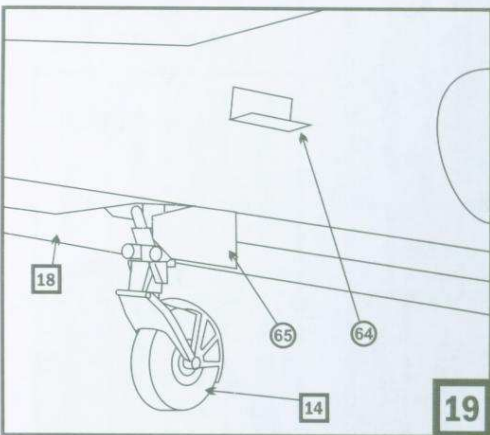
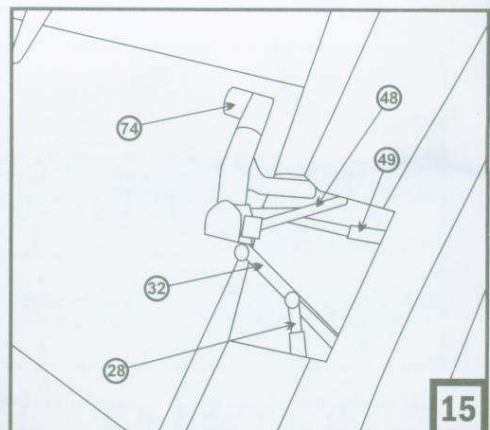
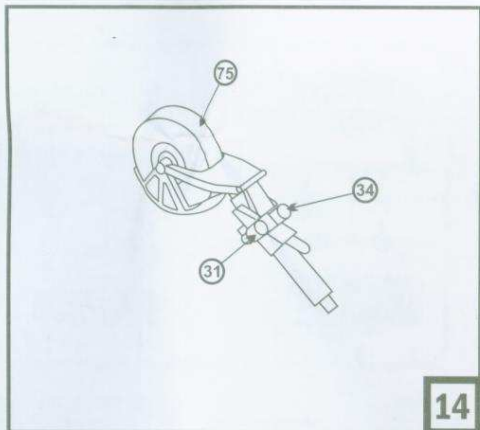
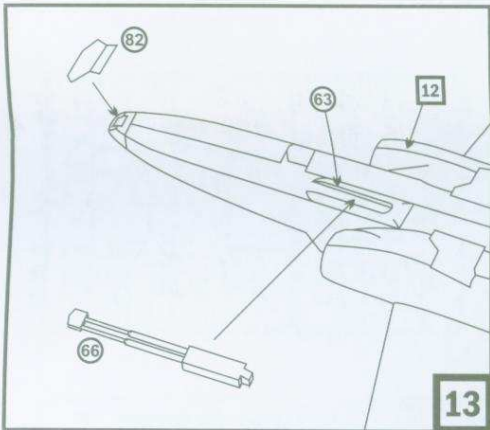
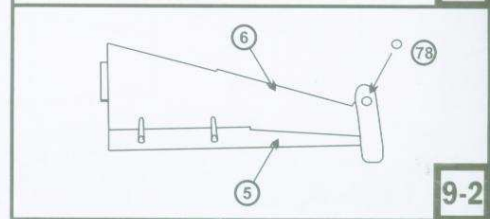
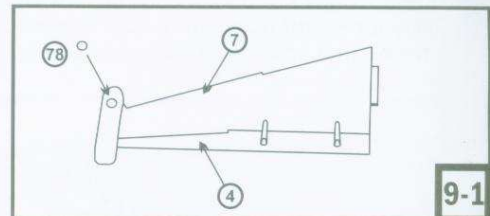
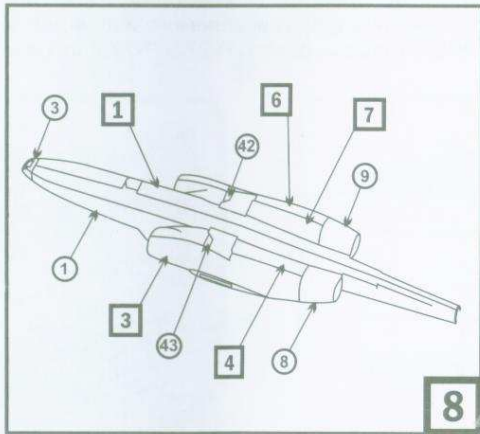
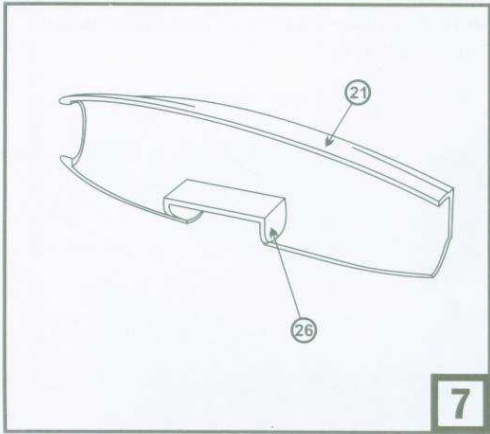
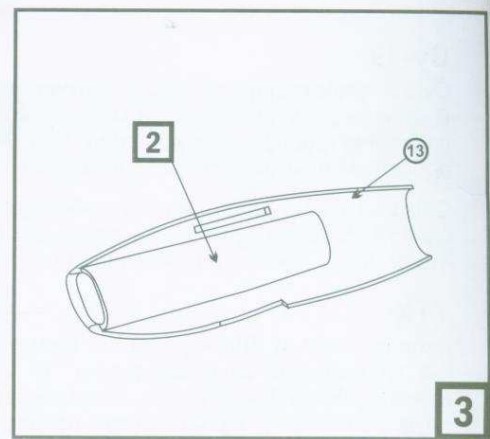
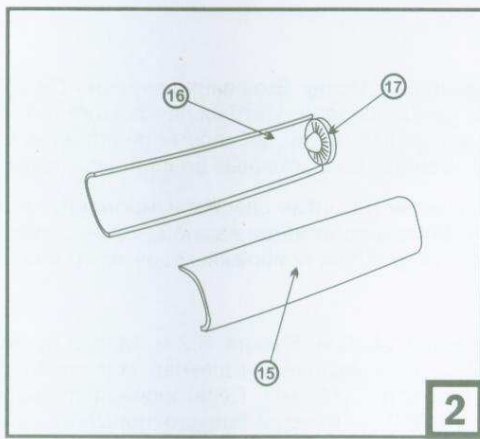
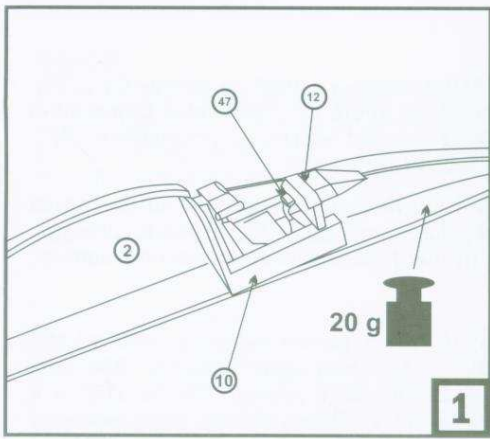

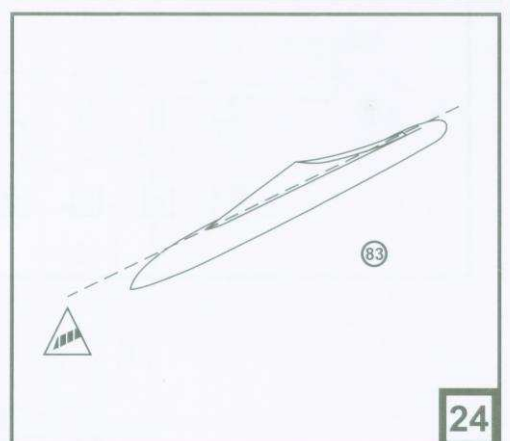
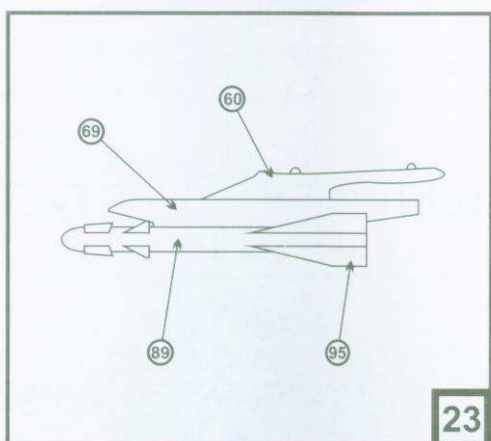
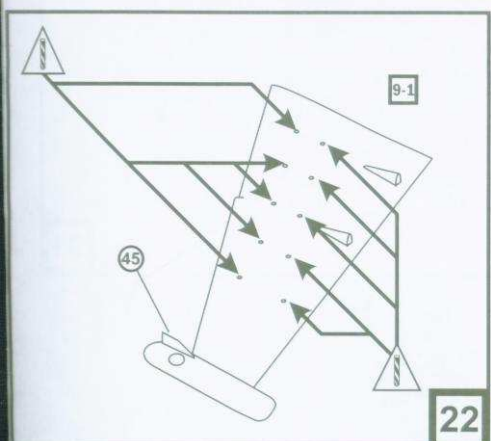
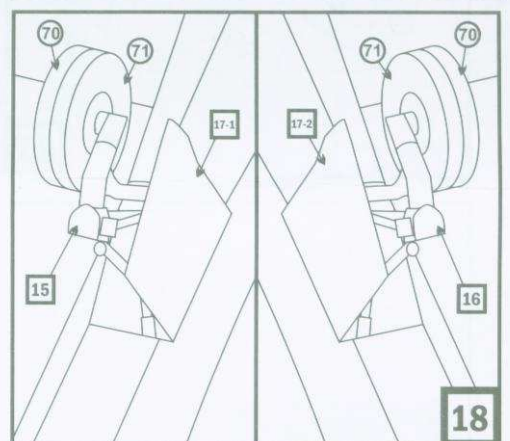
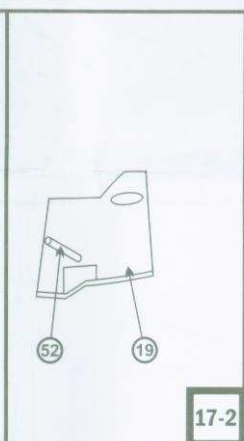
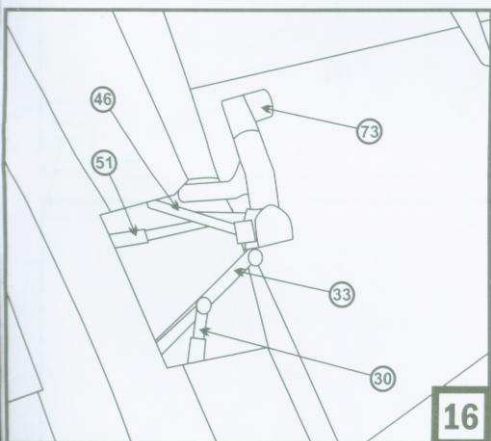
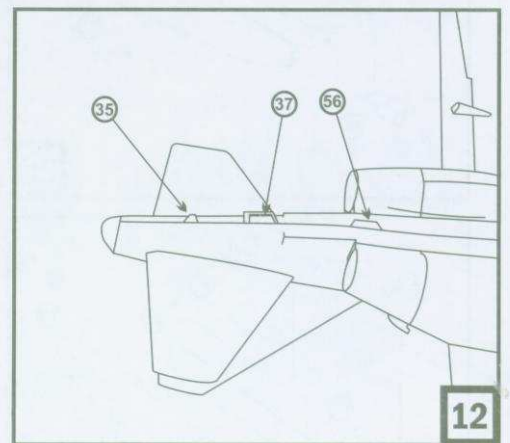
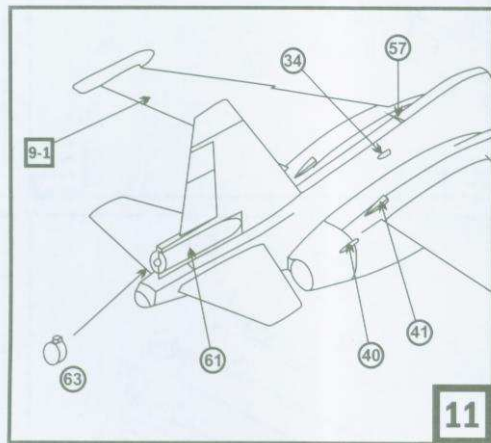
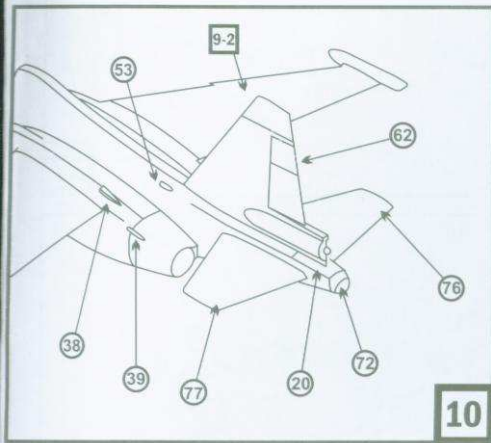
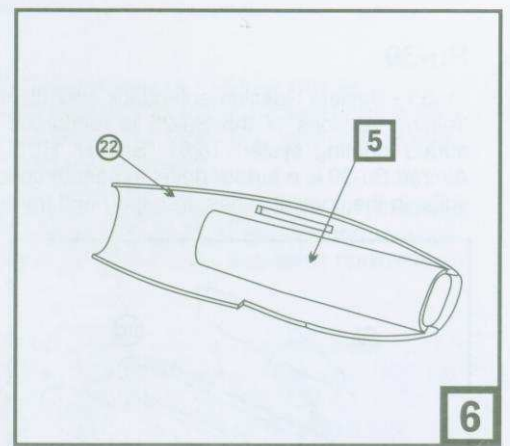
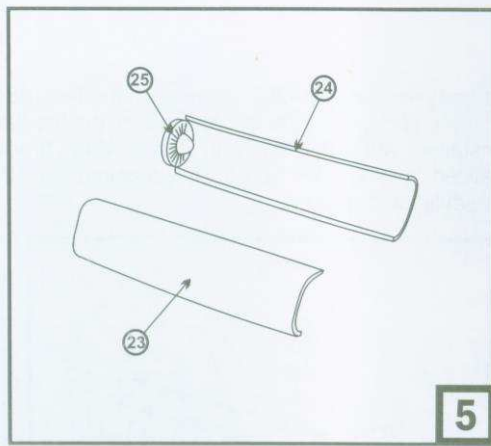
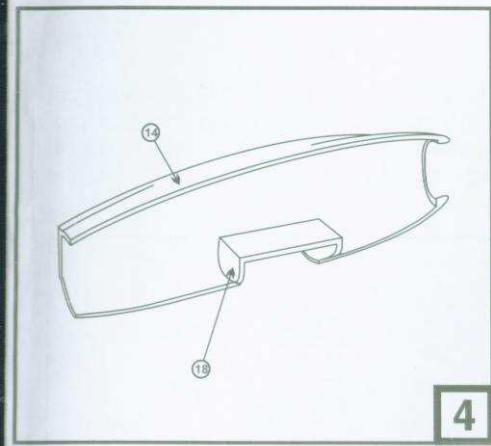

Su-39

Su-39 - Soviet / Russian anti-attack aircraft. His early version - Su-25T was established in 1984 on the basis of the Su-25UB. Unlike combat training versions of the Su-25 is reinforced center section, in the second place on the fairing cockpit avionics placed, modified bow added sighting system I-251 "Shkval" HUD installed, adds the ability to use modern precision-guided munitions, the cabin is sealed. Aircraft Su-39 is a further development of specialized "anti" version Su-25T. It is assumed that the plane will be able to effectively destroy the ships in the coastal zones, transport and frontline aviation opponent.

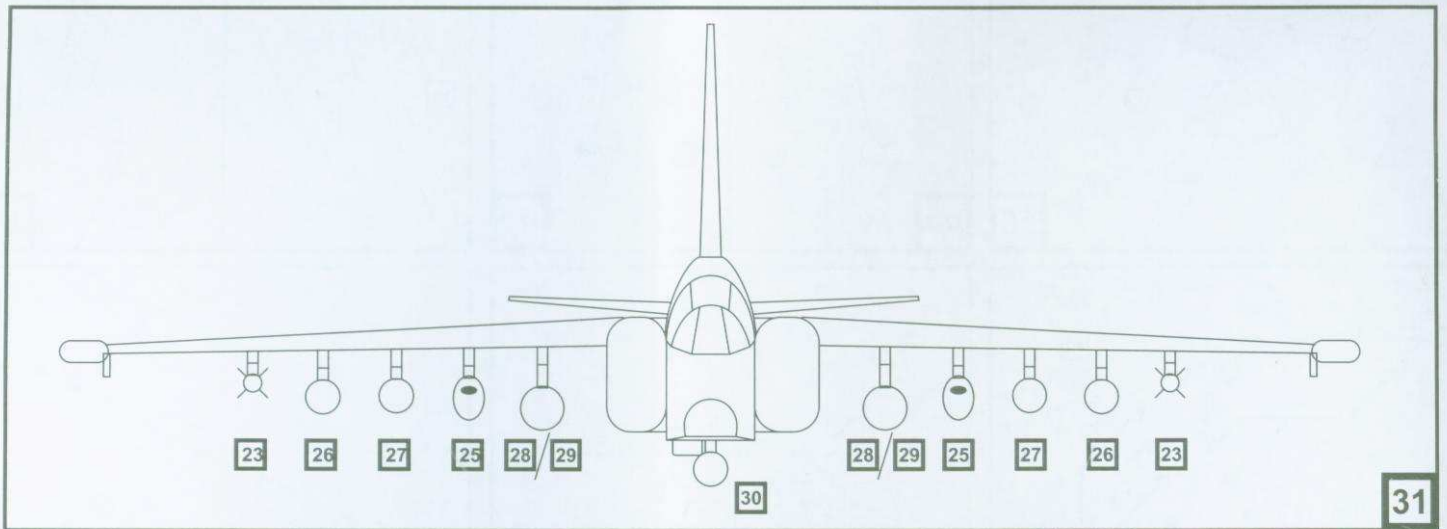
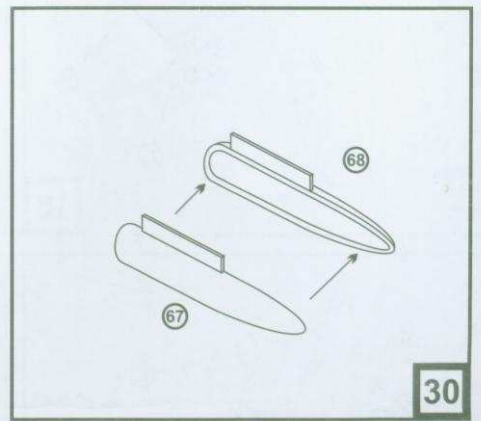
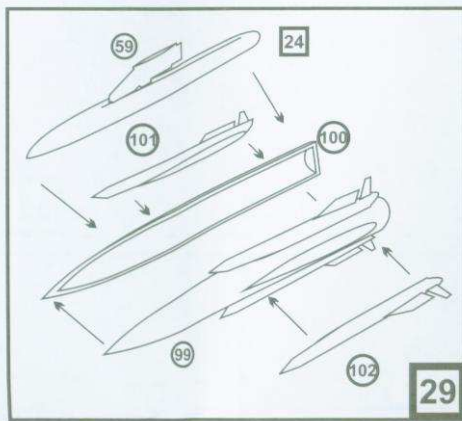
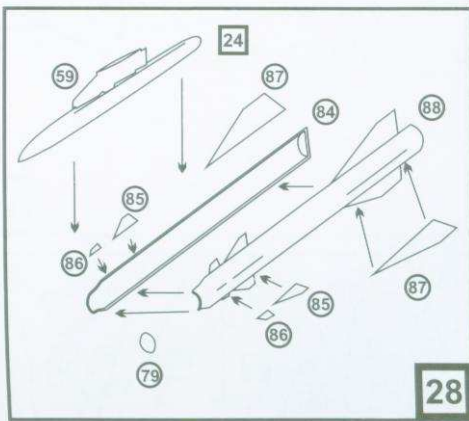
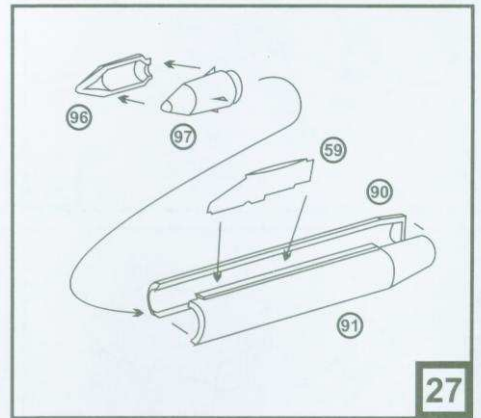
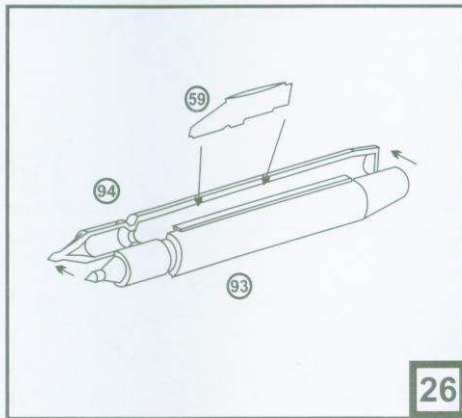
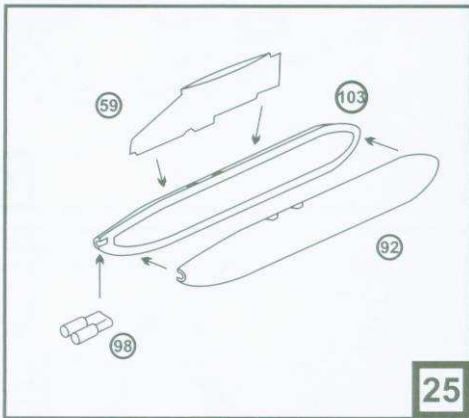

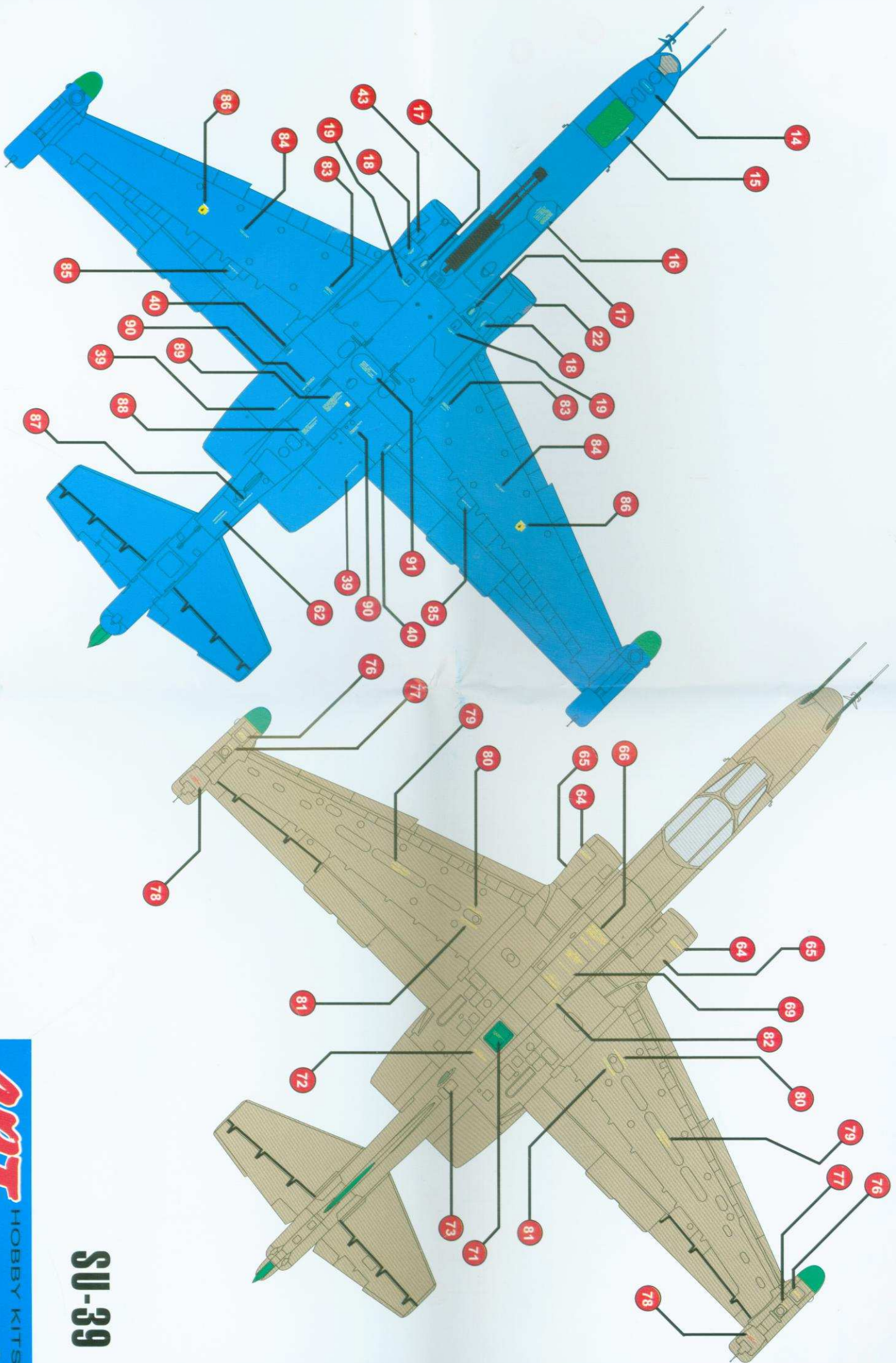

SU-39

ART HOBBY KITS
MODELE

SU-39

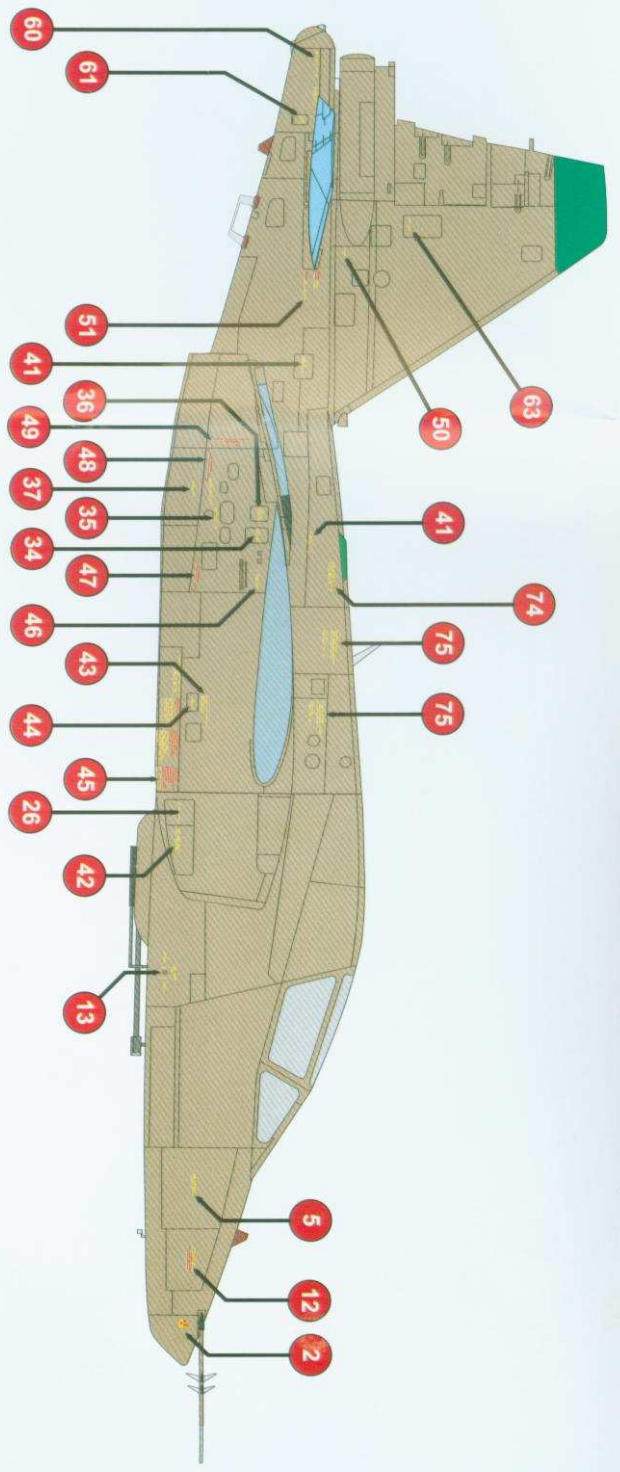
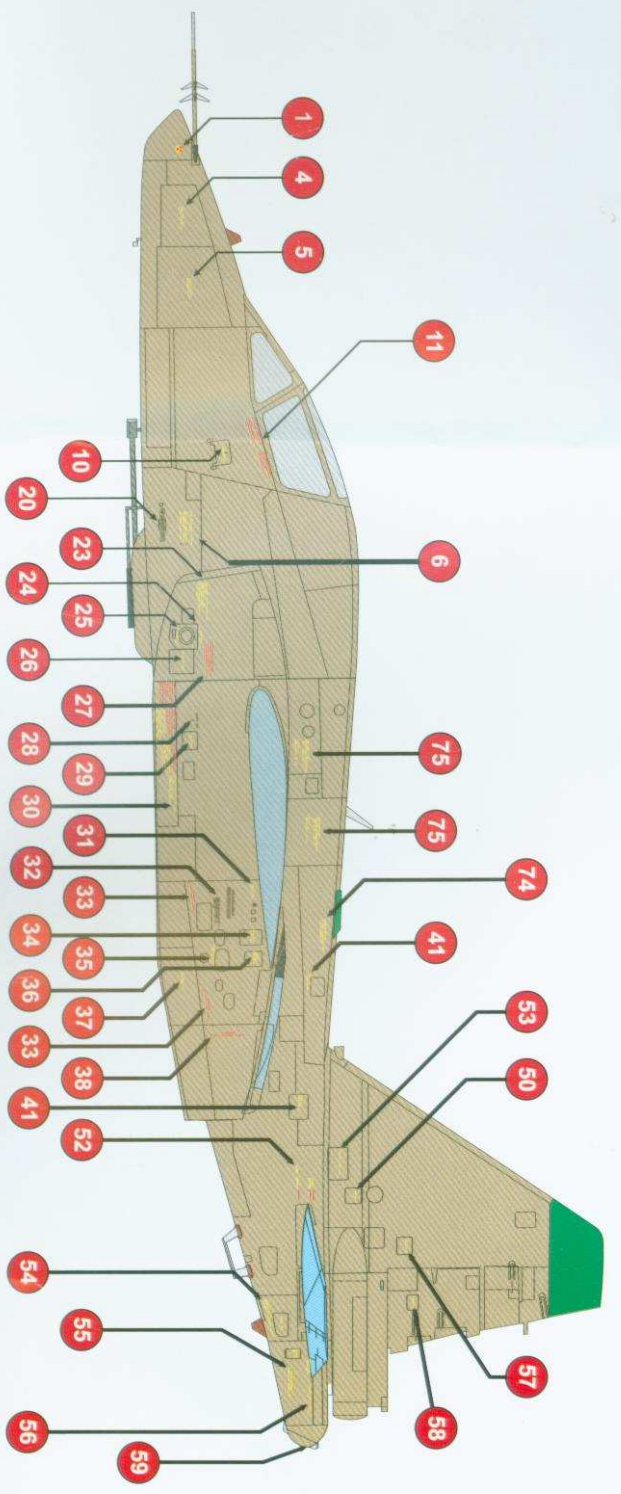
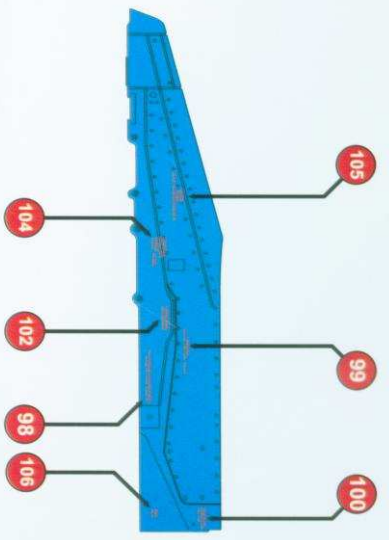
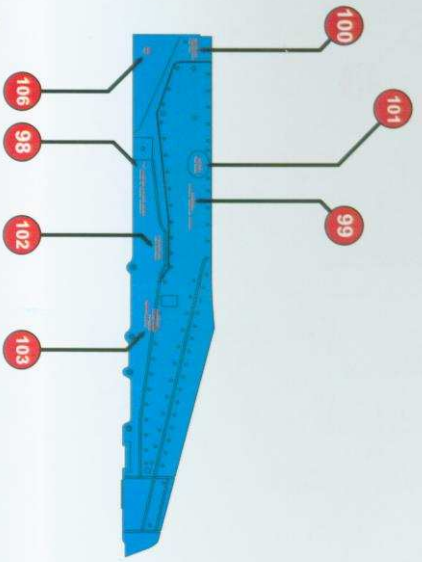

SU-39

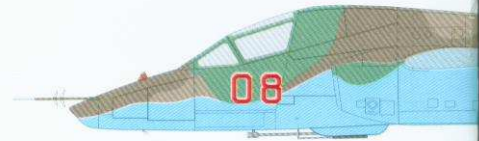
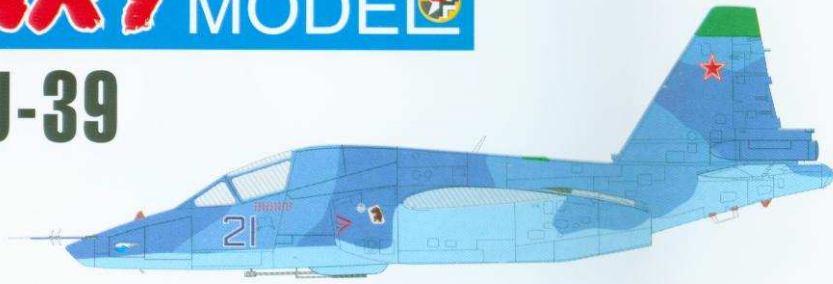

Су-39 (Т8ТМ),
Жуковский,
1999

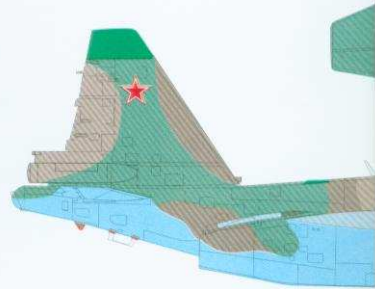
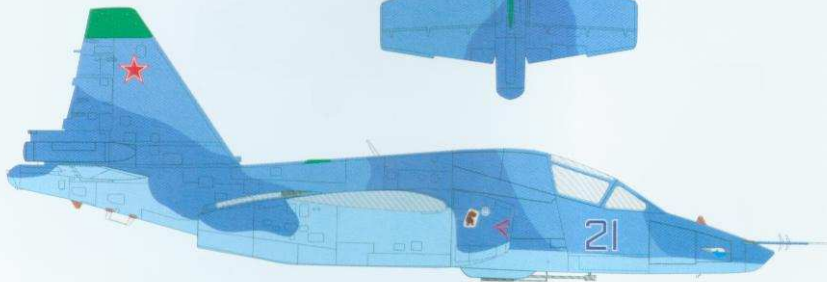

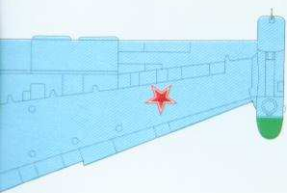
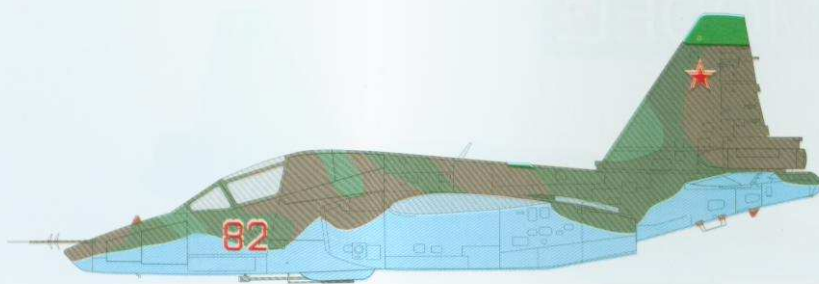
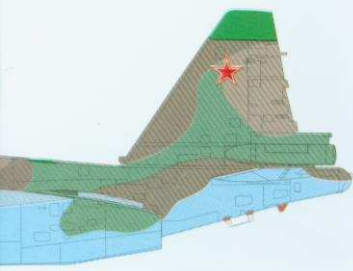

Су-39 (Т8Т),
аэр. Ахтубинск,
1994



Су-39 (серийный),
Липецкий
ЦБПиПЛС,
1995

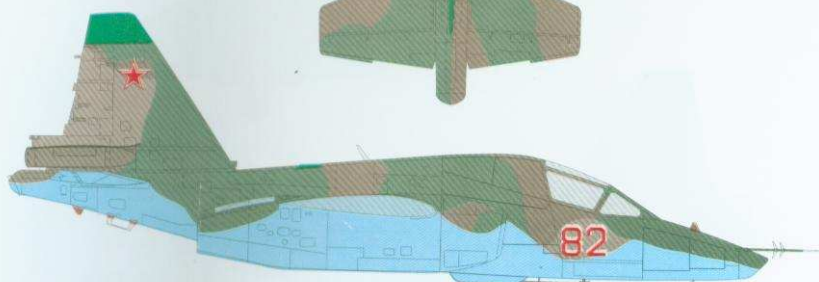
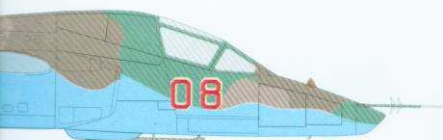

SU-39

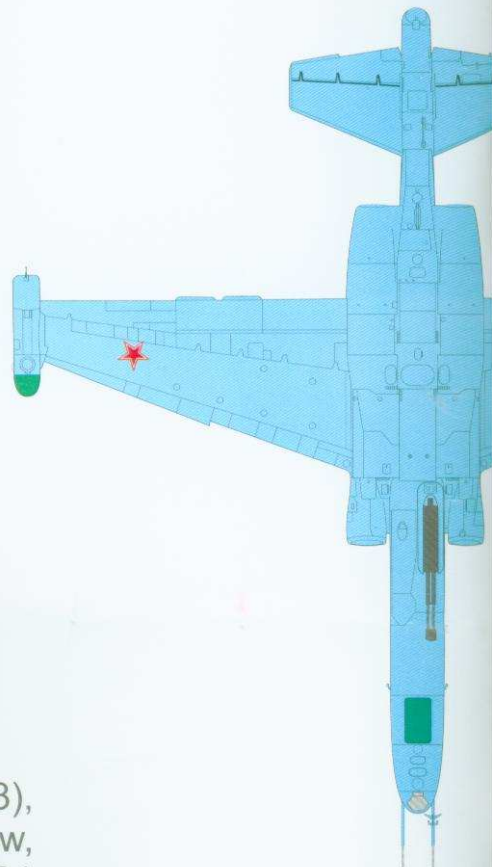
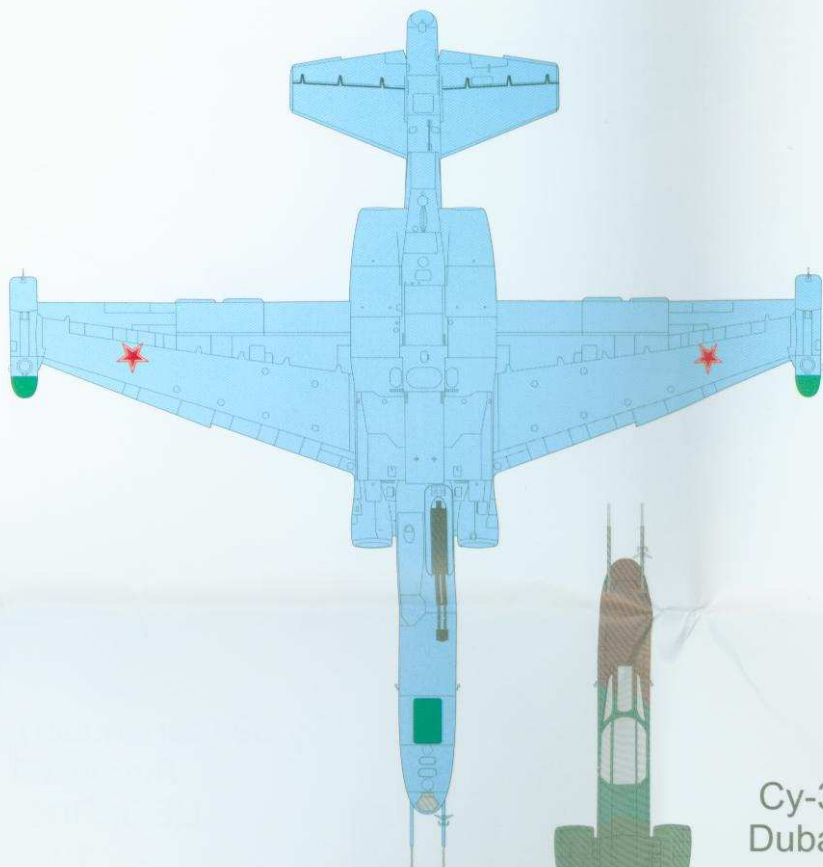
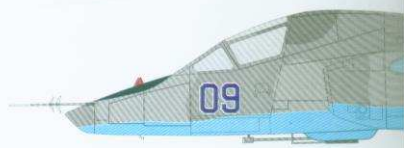

Cy-39 (T8M-3),
Dubai Air Show,
1991

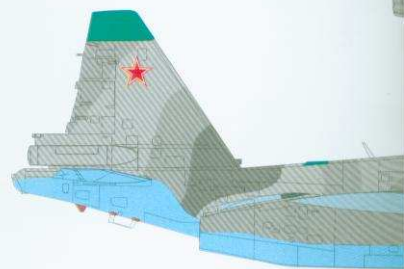
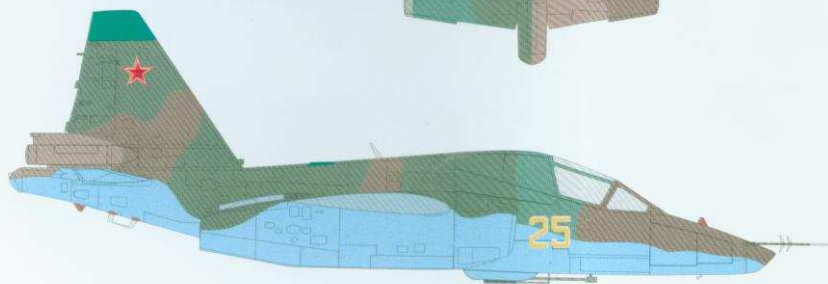

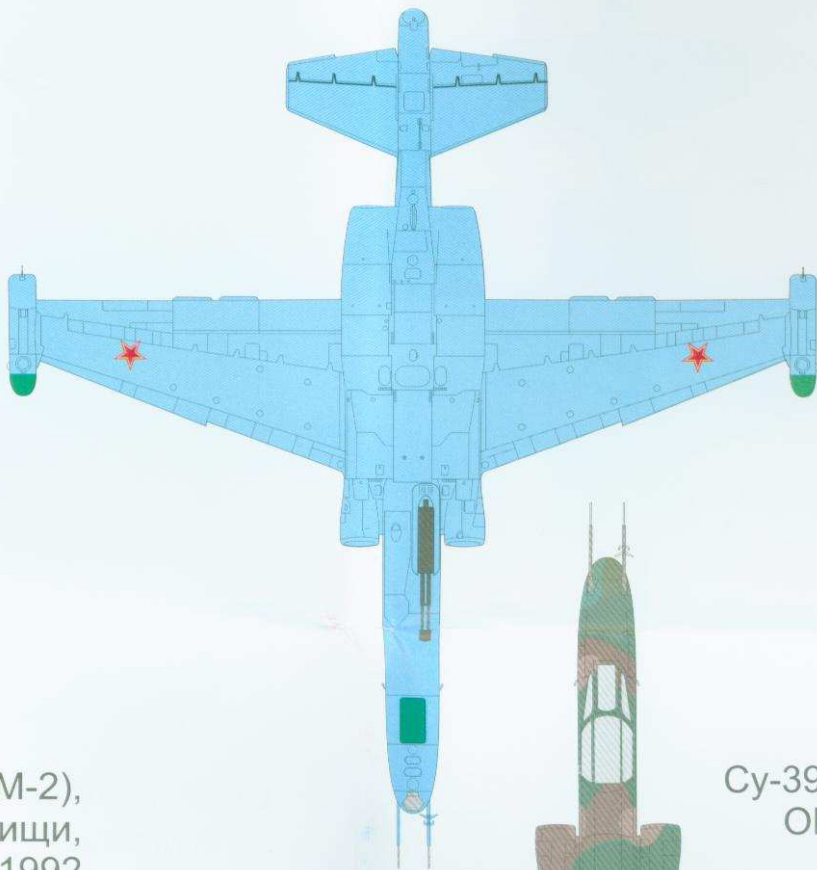
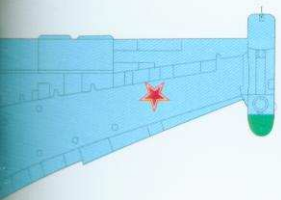
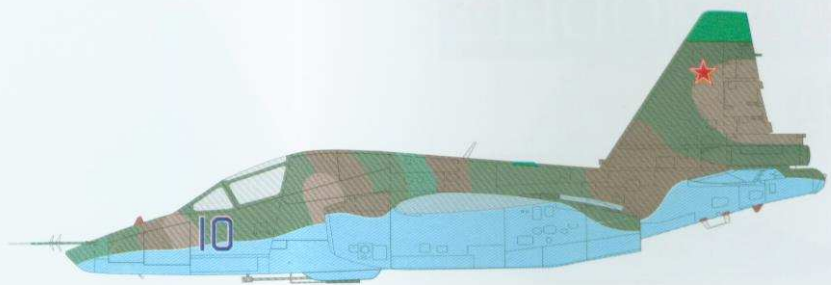
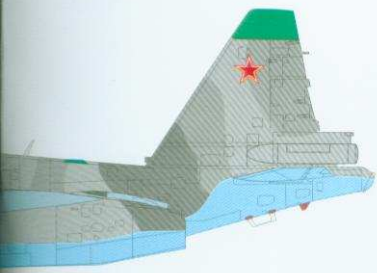

Су-39 (Т8ТМ-2),
аэр. Мачулищи,
1992

Су-39 (Т8М-10),
ОКБ Сухого,
1994

