

# SAM-9 Strela (Arrow)

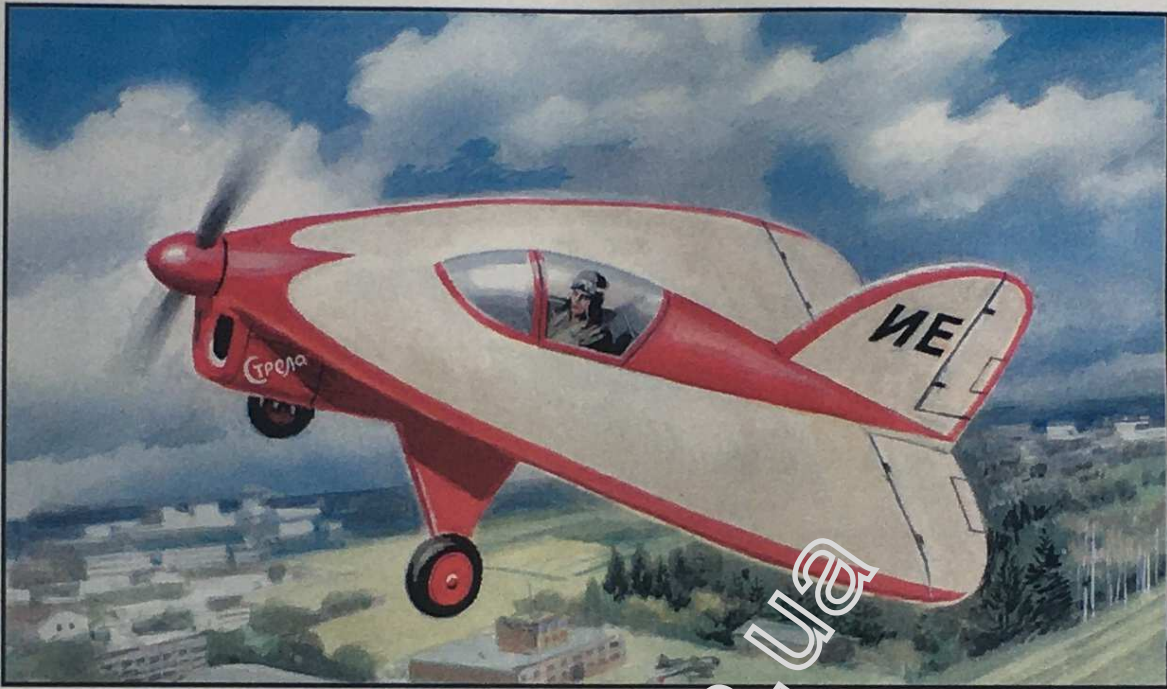

CAT.NO.BX72049 PLASTIC MODEL KITS / LIMITED EDITION

SCALE:1/72

**UA** SAM-9 "Стріла", конструктора Олександра Москальова, був побудований в 1937р. для вивчення особливостей обтікання трикутного крила малого подовження. Перший етап льотних випробувань проходили з липня 1937року до середини літа 1938 року. У серпні літак було повернено до ОКБ із докладним звітом. Після доопрацювання «Стріла» проходили додаткові випробування, результати випробувань були позитивними. Наприкінці 1938р. керівництво авіаційної промисловості, яке вважало, що поставлене завдання виконано, дало вказівку припинити подальші роботи, а літак знищити.

**GB** The Moskalyev SAM-9 Strela (Arrow) was designed by Aleksandr Moskalyev to test the behaviour of a wide delta wing. The first flight testing phase was from July 1937 till the midsummer of 1938. In August the aircraft was returned to the design bureau with detailed report, estimates and conclusions on the wing plan. After the SAM-9 Strela development, there were additional flight tests with successful results. At the end of 1938, as the task was done, the aircraft industry headquarters decided to stop the development of the SAM-9 and to destroy the aircraft.

Декаль

Decal

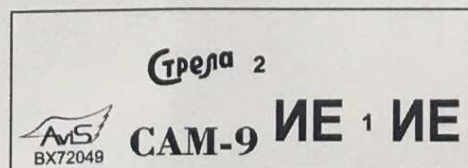

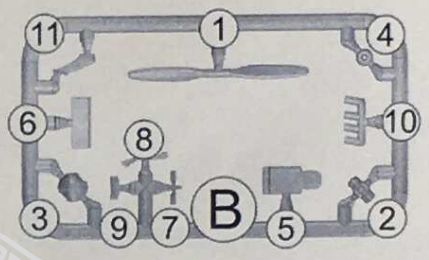
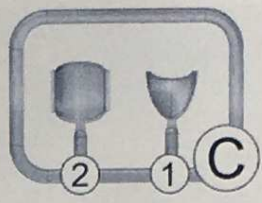
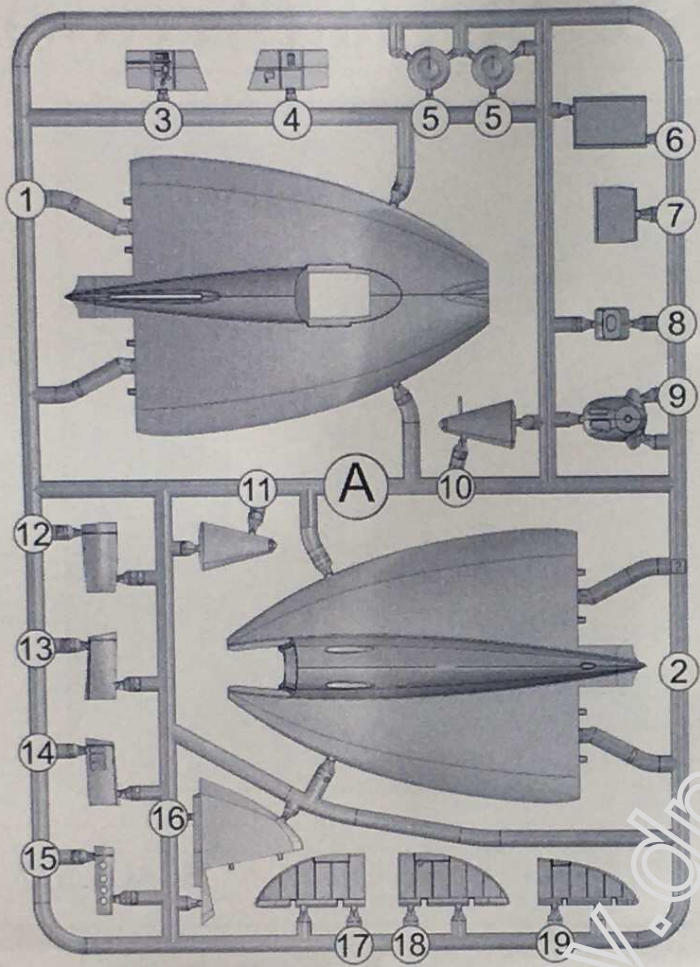

**1** ЕТАПИ СКЛАДАННЯ  
STAGES OF  
ASSEMBLY

**2X** КІЛЬКІСТЬ  
ОПЕРАЦІЙ(ДЕТАЛЕЙ)  
QUANTITY OF  
OPERATIONS(PARTS)

**1** НОМЕР ДЕТАЛІ  
NUMBER  
PARTS

**A/B** ФАРБУВАТИ  
TO PAINT

НА ВИБІР  
OPTIONAL

НЕ КЛЕЇТИ  
DON'T  
GLUE

**1** НАНЕСТИ  
ДЕКАЛЬ  
APPLY DECALS

**!** ВИГОТОВИТИ  
ДЕТАЛЬ  
TO MAKE A DETAIL

УСУНУТИ НОЖЕМ  
DETACH WITH  
KNIFE

ЗІГНУТИ  
TO BEND

ВИКОНАТИ  
ОТВІР  
MAKE A HOLE

**I** A3 A4 A6 A7 A8 B5 B6 B7 B8

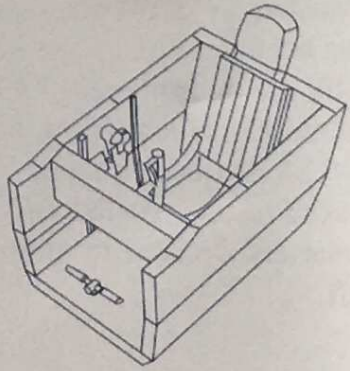
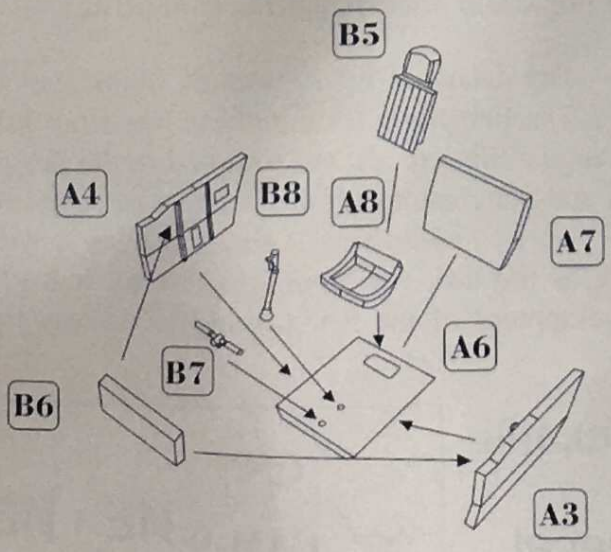

- |   |                                       |                      |  |   |                                  |
|---|---------------------------------------|----------------------|--|---|----------------------------------|
| <b>1</b> ЕТАПИ СКЛАДАННЯ<br>STAGES OF ASSEMBLY                            | <b>1</b> НОМЕР ДЕТАЛІ<br>NUMBER PARTS | КЛЕЇТИ<br>GLUE       | НЕ КЛЕЇТИ<br>DON'T GLUE                    | <b>!</b> ВИГОТОВИТИ<br>ДЕТАЛЬ<br>TO MAKE A DETAIL | ЗГІНУТИ<br>TO BEND               |
| <b>2X</b> КІЛЬКІСТЬ<br>ОПЕРАЦІЙ(ДЕТАЛЕЙ)<br>QUANTITY OF OPERATIONS(PARTS) | <b>AQ</b> ФАРБУВАТИ<br>TO PAINT       | НА ВИБІР<br>OPTIONAL | <b>1</b> НАНЕСТИ<br>ДЕКАЛЬ<br>APPLY DECALS | УСНУТИ НОЖЕМ<br>DETACH WITH KNIFE                 | ВИКОНАТИ<br>ОТВІР<br>MAKE A HOLE |

**2** A9 B1 B2 B3 B4

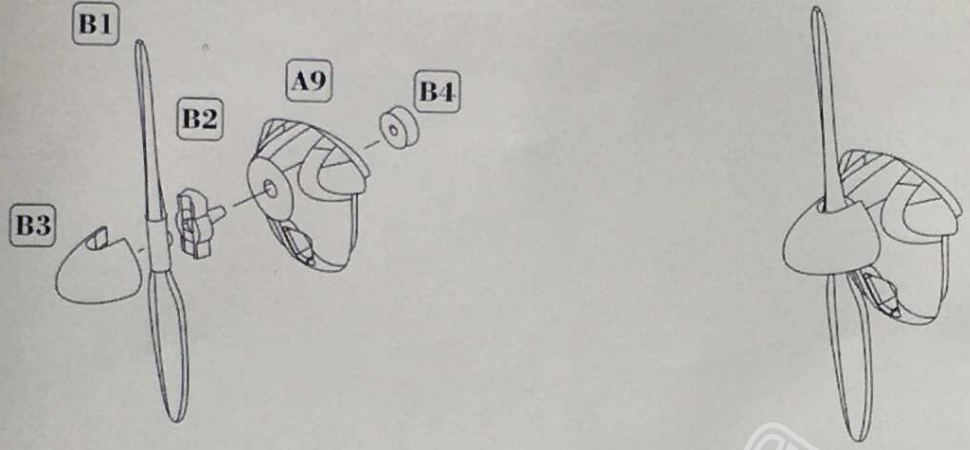

**3** 1 + 2 A1 A2 A5 A10 A11 A12 A13 A14 A15 A16 A19

- A16 A17 A18 A19  
B9 B10 B11  
C1 C2

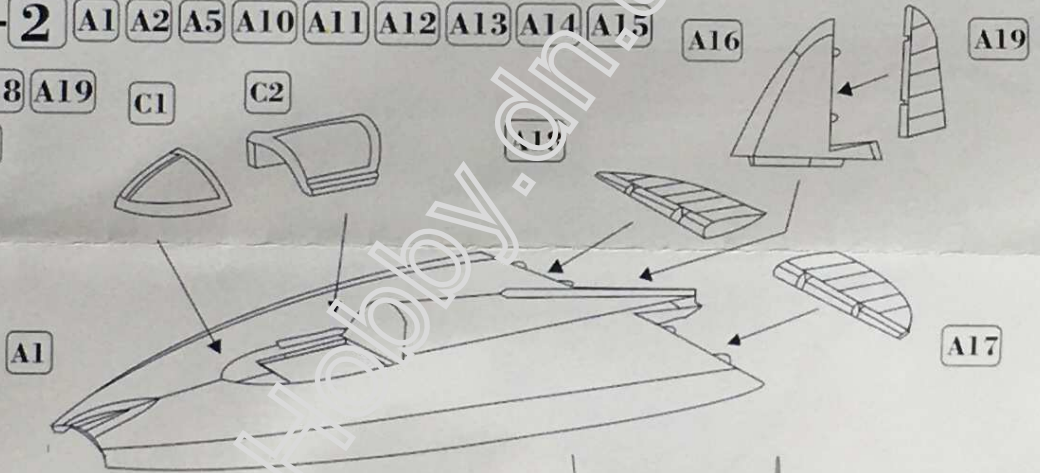

**2**

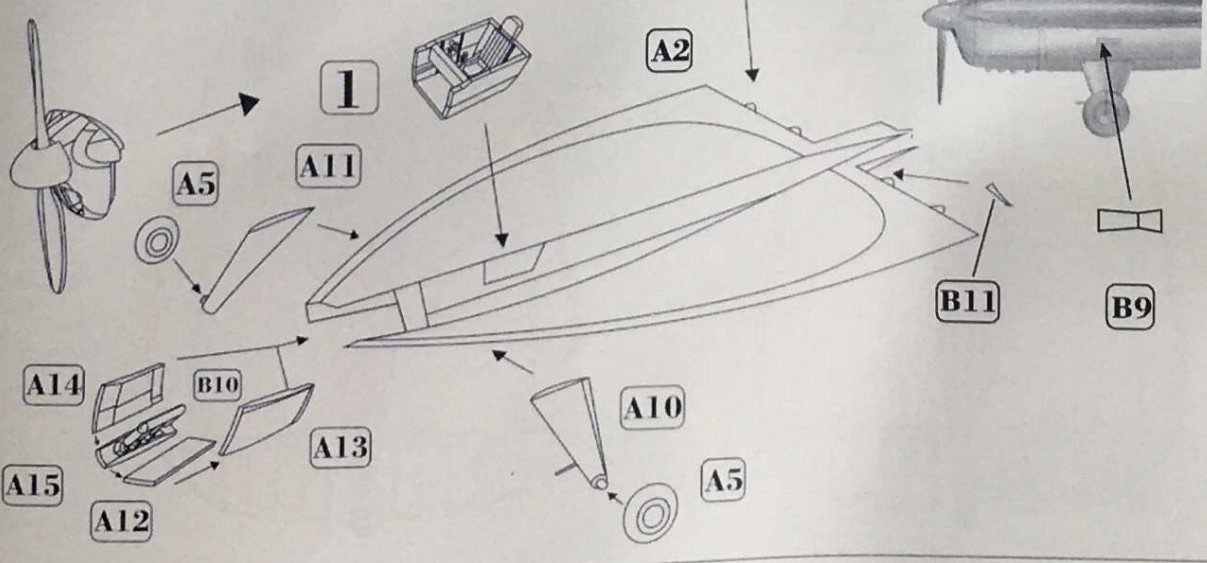

Moskalev SAM-9  
 Москалев САМ-9

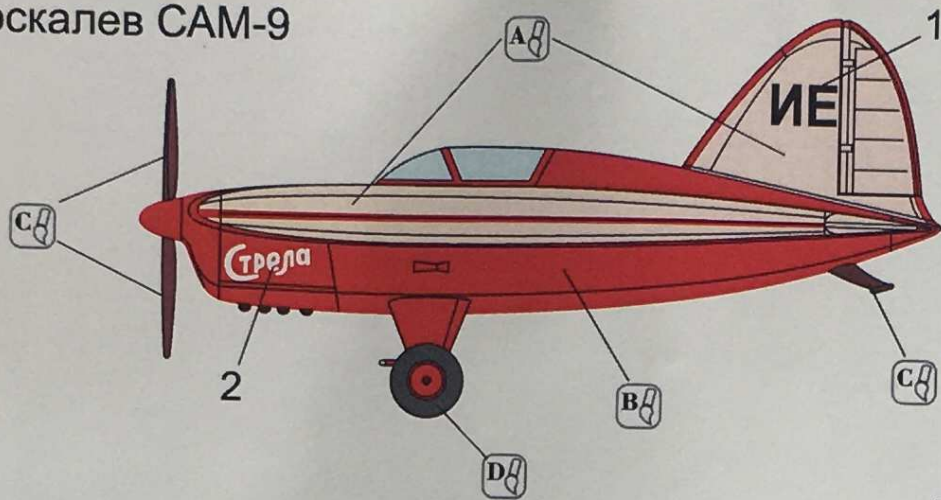

- AB** КРЕМОВИЙ  
CREAM
- B** ЧЕРВОНИЙ  
RED
- CB** ДЕРЕВО  
NATURAL WOOD
- DB** РЕЗИНА  
RUBBER

