

Окраска бомбардировщиков СБ отличалась в зависимости от даты выпуска самолета:

Для самолетов ранних серий, выпущенных в 1936 году и начале 1937 года, применялась обшивка из плакированного алюминия, дюралюминиевые листы которой, для повышения коррозионной стойкости покрывались тонким слоем чистого алюминия. Такие экземпляры не окрашивались, оставаясь естественного цвета металла.

В начале 1938 года, было утверждено положение, вводящее обязательную окраску металлических элементов ВВС РККА. В связи с этим, самолеты СБ стали по всем наружным поверхностям окрашиваться светло-серой масляной эмалью АЗ-9.

С конца 1938 года прежнее светло-серую окраску всех наружных поверхностей самолета сменила серо-серебристая эмаль АЗ-8, обладавшая большей атмосферной стойкостью и характеризовавшаяся меньшим выгоранием под действием солнечного света.

Со второй половины 1939 года, в ходе борьбы за улучшение летных характеристик светло-серая окраска серийных самолетов была возвращена, т. е. эмаль АЗ-9 давала более гладкое покрытие, чем серебристая АЗ-8, что меньше снижало скорость.

Боевые действия на Халхин-Голе показали необходимость использования маскировочной окраски самолетов, т. к. однотонные серая или серебристые окраски самолетов оказывались демаскирующими. Для этого в строевых частях на серые и серебристые СБ наносили импровизированный камуфляж состоявший из хаотически нанесенных линий или мелких пятен зеленого цвета (защитно-зеленой эмалью АЗ-7 или та же по цвету нитроцеллюлозном аэролаке). Такой камуфляж на самолетах СБ и ДБ-3 получил довольно широкое распространение и просуществовал вплоть до середины Великой Отечественной войны.

В мае 1940 года было постановление ГКО СССР, согласно которому, для военных самолетов ВВС РККА вводилась зеленая защитная окраска верхних и боковых поверхностей и голубая окраска нижних. С июля 1940 года к выпуску продукции в такой окраске приступил головной производитель СБ - авиазавод №22, а с августа этого же года Иркутский авиазавод №125. Для цельнометаллических самолетов использовалась зеленая окраска А-19ф для верхних поверхностей и голубая А-18ф для нижних поверхностей. Зелено-голубая схема окраски СБ применялась вплоть до окончания их производства в 1940-м году на заводе №22 и 1941-м на заводе №125.

С 20 июня 1941 года была введена «Инструкция по маскировочной окраске самолетов ВВС РККА», согласно которой металлические самолеты предписывалось окрашивать снизу в голубой цвет (масляная эмаль А-28м), а сверху наносить камуфляж из черных пятен (эмаль А-26м или ФМ-26) нанесенных на зеленый фон (эмаль А-24м). Однако, из-за начавшейся войны только небольшая часть СБ в дальнейшем была перекрашена в новый камуфляж, основная же масса бомбардировщиков этого типа участвовала в войне в заводской серой, серебристой или зелено-голубой окраске или несли разнообразный нестандартный камуфляж в виде зеленых линий или пятен нанесенных поверх однотонной заводской окраски. В зимнее время, на верхние и боковые поверхности самолетов, могла дополнительно наноситься легкосмываемая белая маскировочная краска МК-7 на казенной основе.

Первые СБ, поставленные в Испанию, были самолетами ранних серий, не имеющих лакокрасочного покрытия, однако в условиях войны они быстро получили маскировочную окраску. Сначала применялась однотонная окраска верхних и боковых поверхностей выполненная песочным или зелено-защитным цветом. Позже ее сменили различные камуфляжные схемы, выполненные разнообразными по форме и размерам пятнами светло-песочного и защитно-зеленого цвета. СБ поставившиеся в Китай могли применяться в заводской однотонной или двухцветной окраске, или окрашивались по верхним поверхностям защитной оливочно-зеленой краской более темного, чем принятый в советских ВВС оттенка.

Внутренние поверхности самолета, посадочных щитков, створок шасси и стойки шасси окрашивались в матовой серо-стальной цвет эмалью А-14ф. Приборные доски окрашивались черной лапчатой краской типа «Т». Лопастей воздушных винтов полировались и не окрашивались, тыльные части лопастей примерно на 1/4 длины от законцовки к центру окрашивались черной матовой краской АЗ-11. В ходе войны, в строевых частях или при ремонтах, для улучшения маскировки в частях лопастей целиком ставили окрашивав матовой черной краской ФМ-26 или А-26м.

ОЗ ВВС РККА на заводах-изготовителях наносились в шести позициях по стандартной схеме принятой в 1927 году; на нижних и верхних поверхностях крыльев и на обоях бортах фюзеляжа. Размер звезд на крыле соответствовал диаметру описанной окружности 1200 мм, на фюзеляже - 1000 мм. Звезды выполнялись красной эмалью А-13 и имели черное внешнее окаймление шириной 15 мм. После появления новых схем размещения ОЗ ВВС РККА в 1941 году, в частях стали добавлять дополнительные звезды на киле и закрывавшей ОЗ на верхней поверхности крыла. Две новых схемы нанесения ОЗ появились весной-летом 1941 года и отменившие старую схему 1927 года, параллельно использовались в ВВС РККА на протяжении всей ВОВ. Более распространенной была схема с ОЗ в шести позициях: на нижней поверхности крыла, по обоим бортам фюзеляжа и на обоях сторонам ила. Меньшее применение имела схема только с четырьмя ОЗ: две звезды снизу на крыле и две в обоях сторонам ила (встречалась в основном у самолетов дальневосточной авиации и на продукции некоторых авиационных заводов). Некоторые самолеты СБ, дожившие до второй половины 1943 года успели получить ОЗ нового типа с красно-белым окаймлением введенным введеным приказом НКО №267 от 03.09.1943 года.

SB aircrafts painting were depends from date of produce aircraft:

For casing plates of aircrafts, which were produced during 1936 and early 1937, used unpainted Aluminium plates.

In early 1937 were invited protective painting of metal-body aircrafts in VVS RPKA, Sbs, which were produced after this type was painted overall in Flat Light Grey (AZ-9 enamel).

Starting end of 1938 Sbs at producer factories were painted overall in Flat Silver Grey (AZ-8 enamel), this enamel had greater resistance to atmospheric effects and sunlight UV. But starting second half of 1939 Sbs aircrafts painted overall in Flat Light Grey (AZ-9 enamel) again - it were made during campaign by improve flight parameters of VVS RPKA aircrafts, AZ-9 enamel provide more smooth covering versus AZ-8 enamel.

After start conflict with Japan at Khasan and Khalkin-Gol there were clear that overall Flat Light Grey or Flat Silver Grey painting of aircraft unmasks aircrafts at the land and flight, so on many operational SBs atopy factory painting were placed non-system camouflage of spots and snake-type stripes of Flat Khaki Green (AZ-7 enamel) or similar by colour nitrocellulose laquer on upper and lateral surfaces. This type of self-made camouflage used on many SBs and DB-3s until mid of WWII, when this aircrafts retired.

In may 1940 were signed regrament, that invited new type of camouflage for VVS RPKA aircrafts - upper and lateral surfaces were painted in Flat Drak Green (A-19f enamel), bottom surfaces were painted in Flat Light Blue (A-18f enamel), main producer of Sbs - state aircraft building factory N22 started used this type of painting from June 1940, second producer factory - state aircraft building factory N125 started used this type of painting from August 1940. This colour scheme used until finish of Sbs production at both factories.

June 20, 1941 were invited new type of camouflage painting for VVS RPKA aircrafts - upper and lateral surfaces must be painted in Matt Dark Green (A-24m enamel) with Matt Black (A-26m or ФМ-26 enamels) camouflage spots, bottom surfaces were painted in Matt Light Blue (A-28m enamels). But during first months of war there no time for repaint SBs aircrafts, its operated in pre-war painting (overall Flat Light Grey or Flat Silver Grey or with self-made Flat Dark Green spots atop this painting). During winter time on upper surfaces some aircrafts were placed temporary Matt White painting by MK-7 enamel.

Also SBs operated at Spain Republican Air Force, first aircraft were delivered in early, non-painted neutral Aluminium scheme, but in Spain its were repainted, initial its were Flat Sand or Flat Khaki Green painting on upper and lateral surfaces and Flat Light Blue on bottom surfaces, but later in upper surfaces were placed camouflage spots of Flat Sand and Flat Khaki Green.

Sbs, which were donated to Chinese Air Force initial had standard overall Flat Light Grey or Flat Silver Grey painting, later upper and lateral surfaces were painted in Flat Dark Khak, its were made at Chinese divisions.

All internal surfaces of aircraft were painted in Flat Grey (A-14f enamel), instrumental panels were painted in Flat Black (type T enamel). Propeller blades were non-painted at front surfaces and saved polished Aluminium surfaces, rear parts of blades on 3/4 of length from tips were painted in Flat Black (AZ-11 enamel). During war propeller blades can be painted overall in Matt Black (A-26m or ФМ-26 enamels).

VVS RPKA insignias were placed at producer factories, its were made by 1927 scheme: on upper and bottom surfaces of wings and on fuselage boards. On wings star had 1200 mm diameter of circle around star, at fuselage - 1000 mm. Red stars made by A-13 enamel and had black outlines (15 mm of width). In 1941, after invite new camouflage schemes and positions of insignias on some aircrafts at technical divisions of regiments were painted over insignias on upper surfaces of wings and add insignias on fins. This new positions of insignias were used until WWII - on bottom surfaces of wings, on fuselage boards and on both sides of fin. Wery rare for SBs used other positions of insignias - only on bottom surfaces of wings and on both sides of fin, this scheme often used at some Far East Military District aviation divisions. On some of Sbs, which operated until 1943, wer placed new type insignias - red star with white and red outlines, its invited September 3, 1943.

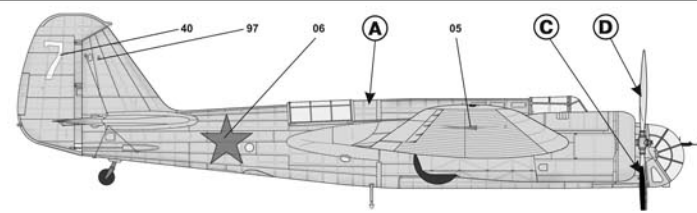

1 СБ 2М-100 серийный номер 22/82 (22-я машина 82-й производственной серии) из состава 60-й Бомбардировочной Эскадрильи ВВС РККА, пилот Б. М. Андреев, аэродром Воскресенка, январь 1938 года. Самолет целиком окрашен светло-серой эмалью АЗ-9. ОЗ ВВС РККА нанесены в шести позициях по схеме 1927 года: на нижних и верхних поверхностях крыльев и на обоях бортов фюзеляжа.

SB 2M-100, serial number 22/82 (22-th aircraft from 82-th production batch), belonged to the 60-th Bomber Squadron of the VVS RPKA, Voskresenka airfield, January 1938. Pilot - B. M. Andreev. Aircraft overall painted in Flat Light Grey (AZ-9 enamel). VVS RPKA insignias were placed in six positions: on upper and lateral surfaces of wings and on fuselage boards.

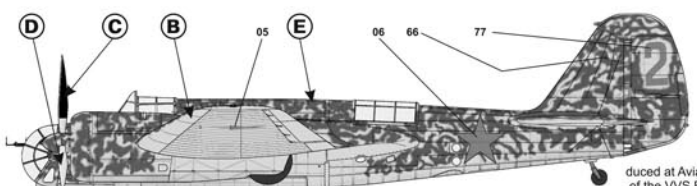

2 СБ 2М-103 серийный номер 12/108 с ранним вариантом капотирования моторов, выпущенный авиазаводом №22 14.01.1939 года, из состава 3-ей эскадрильи 38-го СЕАФ Сухоминского Бомбардировочного Авиационного Полка) 100-й Авиабригады ВВС РККА, Монголия, июль 1940 года. Пилот - П.А. Токмачев. Годом ранее этот самолет в составе этой же части участвовал в боях на Халхин-Голе. Самолет несет импровизированный камуфляж в виде хаотичных зеленых линий выполненных на верхних и боковых поверхностях эмалью АЗ-7 поверх серо-серебристой заводской краски выполненной эмалью АЗ-8. ОЗ ВВС РККА нанесены аналогично (01). Фонарь кабины пилота оборудован зеркалом заднего вида, установленным на козырьке и закрытым прозрачным обтекателем.

SB 2M-103, serial number 12/108, with early type of motors cowling, were produced at Aviation Factory N22 January 14, 1939, belonged to the 3-rd Squadron of the 38-th HSBAR of the VVS RPKA, Mongolia, June 1940. During 1939 this aircraft took a part in conflict with Japan at Khalkin Gol. Initial aircraft were painted overall in Flat Grey Silver (AZ-8 enamel), later on upper and lateral surfaces were placed non-system spots of Flat Khaki Green (AZ-7 enamel). VVS RPKA insignias were placed by similar scheme as (01). Front part of canopy had mirror in top part of its.

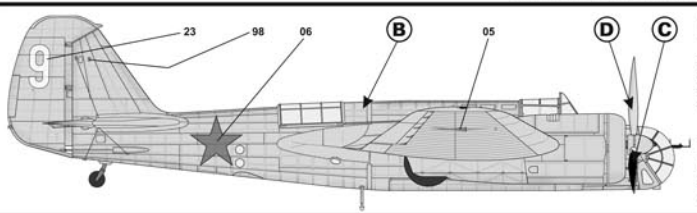

3 СБ 2М-103 серийный номер 20/101 с ранним вариантом капотирования моторов из состава 41-го СЕАФ ВВС РККА. 1 декабря 1939 года этот самолет был поврежден финским истребителем Fokker D.XII (FR-115) и совершил вынужденную посадку на финской территории в районе г. Иматра. Самолет по всем поверхностям окрашен серебристо-серой эмалью АЗ-8. ОЗ ВВС РККА расположены аналогично (01). Фонарь кабины пилота оборудован зеркалом заднего вида, установленным на козырьке и закрытым прозрачным обтекателем.

SB 2M-103, serial number 20/101, belonged to the 41-th HSBAR of the VVS RPKA. December 1, 1939 this bomber were damaged by Finnish AF Fokker D.XII fire and make emergency landing on Finland territory near Imatra town. Aircraft overall painted in Flat Light Grey (AZ-9 enamel). VVS RPKA insignias were placed in six positions: on upper and lateral surfaces of wings and on fuselage boards. Front part of canopy had mirror in top part of its.

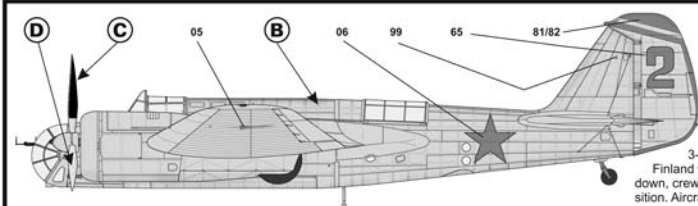

4 СБ 2М-103 серийный номер 11114 с ранним вариантом капотирования моторов из состава 3-й Скоростной Бомбардировочной Эскадрильи (СБАЭ), 5-го САП ВВС РККА (ранее самолет принадлежал 35-му СБАП), финская компания, зима-весна 1940 года. Самолет был сбит, экипаж во главе с командиром 3-й СБАЭ Д. Валентиком вышел через линию фронта. В мае 1940 года Д. Валентик было присвоено звание Героя Советского Союза. Самолет был окрашен аналогично (03), расположение ОЗ также аналогично. Фонарь кабины пилота оборудован зеркалом заднего вида, аналогично (02 и 03).

SB 2M-103, serial number 11114, with early type of motors cowling, belonged to the 3-rd High Speed Bomber Squadron of the 5-th Mixed Aviation Regiment of the VVS RKKA, Finland war, winter 1940. Earlier this aircraft belonged to the 35-th HSBAR. This aircraft were shut down, crew with commander of the 3-rd Sq D. Valentik were walked across front line to Red Army position. Aircraft painted and marked similar to (03), mirror on pilots place had same type as (03).

5 СБ 2М-103 с ранним вариантом капотирования моторов из состава 1-й Эскадрильи 44-го СБАП ВВС РККА, зима 1939-1940 гг, война с Финляндией. Окраска и маркировка самолета аналогична (03). Самолет несет элементы быстрого опознавания на нижних и верхних поверхностях крыльев в виде черных полос шириной 300 мм - введенные с декабря 1939 года. Яркие элементы на передних кромок ила и стабилизатора - отличительные знаки 1-й эскадрильи 44-го СБАП. Самолет оснащен необуравненным лыжным шасси, фонарь кабины пилота оборудован зеркалом заднего вида, установленным на козырьке и закрытым прозрачным обтекателем.

SB 2M-103, serial number unknown, with early type of motors cowling, belonged to the 1-st Squadron of the 44-th HSBAR of the VVS RKKA, Finland war, winter 1940. Aircraft painted and marked similar to (03), mirror on pilots canopy had same type as (03). Bright red colour elements on the edges of fin and stabilizers - fast recognition signs of the 1-st Sq of the 44-th HSBAR. Also on upper and bottom surfaces of wings were placed black stripes - fast recognition signs of the VVS RKKA aircrafts, were invited in December 1939. On aircraft mounted unselectable ski chassis.

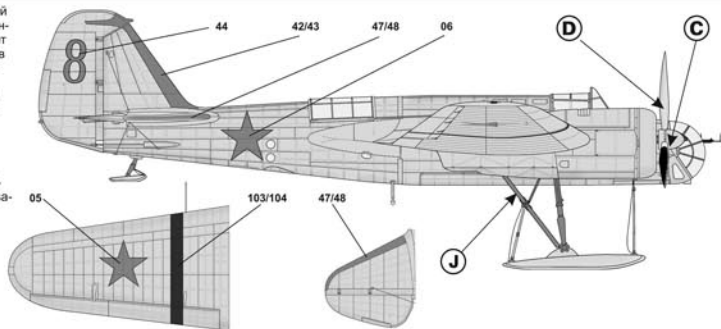

6 СБ 2М-103 с капотированием моторов введенным с 201-й производственной серии из состава ВВС Северного Флота ВМФ СССР, зима 1939-1940 гг, война с Финляндией. Окраска и маркировка самолета аналогична (03). Самолет оснащен убравленным лыжным шасси, фонарь кабины пилота оборудован зеркалом заднего вида, установленным на козырьке и закрытым прозрачным обтекателем.

SB 2M-103, serial number unknown, after 201-th production batch, with late type of motors cowling, belonged to the USSR NAVY North Fleet Aviation, Finland war, winter 1940. Aircraft painted and marked similar to (03) - overall in Flat Light Grey (A3-9 enamel). VVS RKKA insignias were placed in six positions: on upper and lateral surfaces of wings and on fuselage boards. Front part of canopy had mirror in top part of its, mirror on pilots place had same type as (03). On aircraft mounted selectable ski chassis.

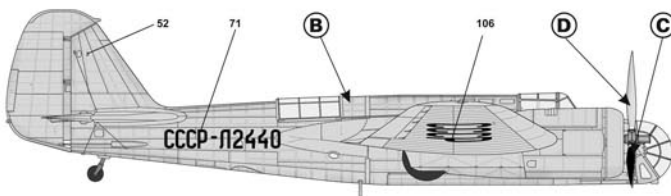
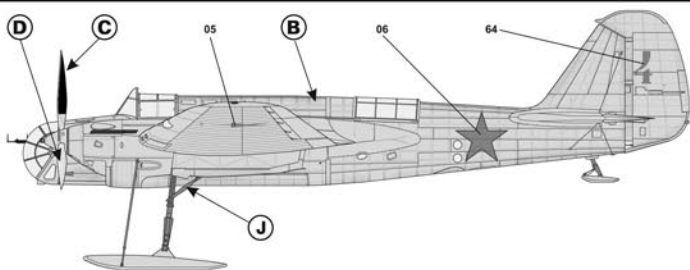

7 ПС-40 (гражданская версия СБ), серийный номер 1147 (11-я машина 47-й производственной серии) с регистрационным номером СССР-П2440, во время государственных испытаний в НИИ ГВФ, впоследствии там-же эксплуатировавшийся. Самолет по всем поверхностям окрашен серебристо-серой эмалью АЗ-8. Обтекатели втулок воздушных винтов отсутствуют. Вооружение снято, прорези для пулеметов в фонаре штурмана защиты металлическими полосами.

SPS-40, serial number 1147, civil version of SB with registration СССР-П2440, state test in Main Flight Research Institute of Civil Aviation Fleet of the USSR. After finish of test aircraft operated in Flight Center. Aircraft overall painted in Flat Silver Grey (A3-8 enamel), spinners on air propeller were demounted, machine guns were demounted, notches in front cockpit were covered by aluminium casing plates.

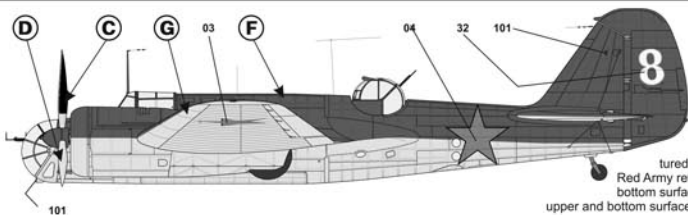
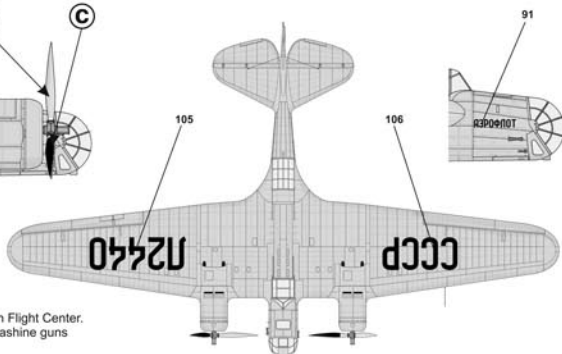

8 СБ 2М-103 заводской №49/8 (8-я машина 49-й производственной серии), производства авиазавода №125 (Иркутск) из состава 30-го СБАП ВВС РККА, самолет был оставлен из-за боевых повреждений при отступлении на аэродроме Дулохшина, июнь 1941 года. Верхние и боковые поверхности самолета окрашены в защитно-зеленый цвет (эмаль А-19ф), нижние - в светло-голубой (эмаль А-18ф). ОЗ ВВС РККА нанесены в шести позициях по схеме 1927 года: на нижних и верхних поверхностях крыльев и на обоих бортах фюзеляжа. ОЗ ВВС РККА на крыле и фюзеляже имеют размер значительно больше стандартных.

SB 2M-103, serial number 49/8, were produced at State Aviation Factory N125 (Irkutsk), belonged to the 30-th HSBAR of the VVS RKKA, June 1941. This aircraft were captured by Wehrmacht forces at Dukhovshina airfield in first days of war, it was abandoned during Red Army retreat due to combat damage. Upper surfaces painted in Flat Drak Green (A-19f enamel), bottom surfaces were painted in Flat Light Blue (A-18f enamel). VVS RKKA insignias were placed on upper and bottom surfaces of wings and on fuselage boards, insignias on fuselage were bigger, than standard size.

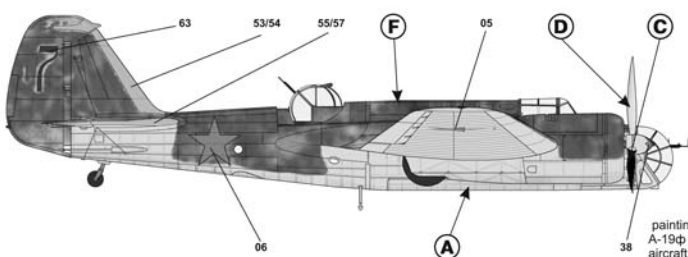

9 СБ 2М-100А ранних производственных серий (до 96-й серии), предположительно из состава 1-й Эскадрильи 58 СБАП ВВС РККА, выполнивший вынужденную посадку из-за боевых повреждений летом 1941 года. Яркие элементы окраски на хвостовом оперении - отличительный знак 1-й эскадрильи 58-го СБАП, аналогичны (05), но отличаются цветом. Поверх светло-серой заводской окраски (эмаль АЗ-9) нанесен неравномерный полупрозрачный слой защитно-зеленого цвета (эмаль АЗ-6 или А-19ф). ОЗ ВВС РККА нанесены в шести позициях по схеме 1927 года: на нижних и верхних поверхностях крыльев и на обоих бортах фюзеляжа. Штанная турель стрелка ТУР-9 заменена на экранизированную МВ-3.

SB 2M-100A, from early batches (up to 96), presumably belonged to the 1-st Squadron of 58-th HSBAR of the VVS RKKA, June 1941. This aircraft made emergency landing at Wehrmacht controlled territory in first days of war. Bright blue elements on the edges of fin and stabilizers - fast recognition signs of the 1-st Sq of the 44-th HSBAR, but its had other colours, than (5). Atop initial painting overall Flat Light Grey (A3-9 enamel) painting on upper surfaces were placed non opaque Dark Green painting (probably АЗ-6 or А-19f enamels). Positions of insignias similar to (8), on aircraft were mounted MV-3 machine gun turret.

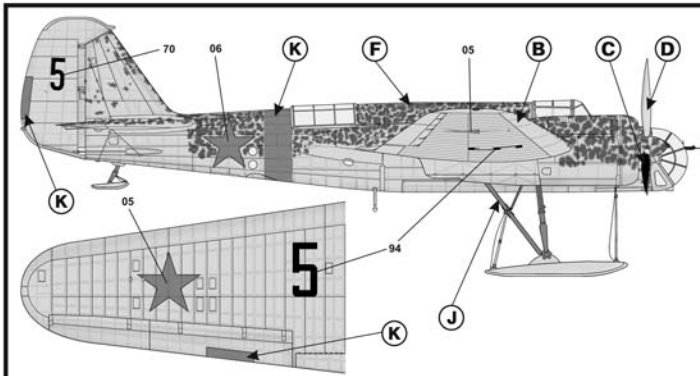

10 SB 2M-100A, предположительно из состава 624-го или 626-го Ночного Бомбардировочного Авиационного Полка ВВС РККА, сформированных осенью 1941 года и получивших самолеты из состава военных авиационных училищ. Самолет оснащен неубрываемыми лужными шасси и несет импровизированный камуфляж из мелких размытых защитно-зеленых пятен (эмаль АЗ-6 или А-19ф) нанесенных поверх светло-серой заводской окраски (эмаль АЗ-9). ОЗ ВВС РККА нанесены в шести позициях по схеме 1927 года: на нижних и верхних поверхностях крыльев и на обоях бортов фюзеляжа. На фюзеляже и крыле самолета нанесены тактические номера и элементы быстрой идентификации, характерные для самолетов военно-учебных заведений - полоса вокруг фюзеляжа и триммеры руля направления и элерона - красного цвета.

SB 2M-100A, serial number unknown, presumably belonged to the 624-th or 625-th Night Bomber Aviation Regiment of the VVS RKKA, autumn 1941. This two regiments were founded during autumn 1941 on base of Retraining Regiments of Aviation Schools. Initial aircraft were overall Flat Light Grey (A-19ф enamel). Flat Red stripe over fuselage and painted in Flat Red trimmers on rudder and ailerons - fast recognition sign of training aircrafts. VVS RKKA insignias were placed in six positions: on upper and lateral surfaces of wings and on fuselage boards. Later on upper surfaces were placed unsystem small patches with blurred borders of Dark Green colour (probably АЗ-6 or А-19ф enamels).

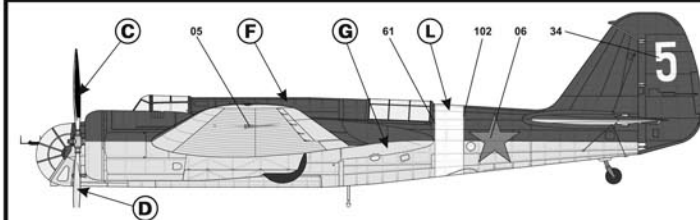

11 SB 2M-100 принадлежащий Борисовскому летному училищу ВВС РККА, захваченный немецкими войсками в июле 1941 года на аэродроме Борисов. Верхние и боковые поверхности окрашены в защитно-зеленый цвет (эмаль А-19ф). Нижние - в светло-голубой (эмаль А-18ф). ОЗ ВВС РККА нанесены в шести позициях по схеме 1927 года: на нижних и верхних поверхностях крыльев и на обоях бортов фюзеляжа. Белая полоса на фюзеляже - признак принадлежности авиационному училищу.

SB 2M-100, serial number unknown, belonged to the Borisov Flight School of the VVS RKKA, July 1941. This aircraft was captured by Werthmaft forces at Borisov airfield. Upper surfaces painted in Flat Light Grey (A-19ф enamel), bottom surfaces were painted in Flat Light Blue (A-18ф enamel). VVS RKKA insignias were placed on upper and bottom surfaces of wings and on fuselage boards. Flat White stripe over fuselage - fast recognition sign of training aircraft.

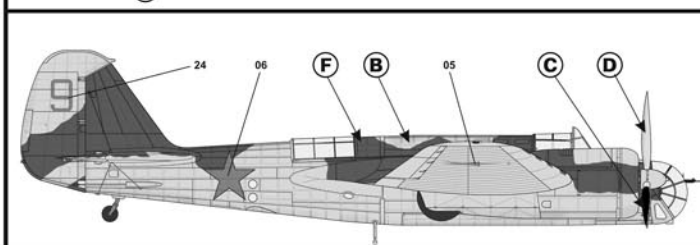

12 SB 2M-103, из неустановленного подразделения ВВС РККА, предположительно Южный участок фронта, самолет совершил вынужденную посадку из-за повреждений, лето 1941 года. Самолет несет импровизированный камуфляж состоящий из крупных пятен защитно-зеленого цвета (эмаль АЗ-6 или А-19ф) нанесенных поверх серо-серебристой заводской окраски (эмаль АЗ-8). Граница раздела зеленого и серебристого цветов - четкая. ОЗ ВВС РККА нанесены в шести позициях по схеме 1927 года: на нижних и верхних поверхностях крыльев и на обоях бортов фюзеляжа.

SB 2M-103, serial number unknown, belonged to unknown division of the VVS RKKA, summer 1941, South front. This aircraft made emergency landing at Werthmaft controlled territory. Initial aircraft were overall Flat Silver Grey (A3-8 enamel), later on upper surfaces were placed Flat Dark Green (A-19ф enamel) spots. VVS RKKA insignias were placed on upper and bottom surfaces of wings and on fuselage boards.

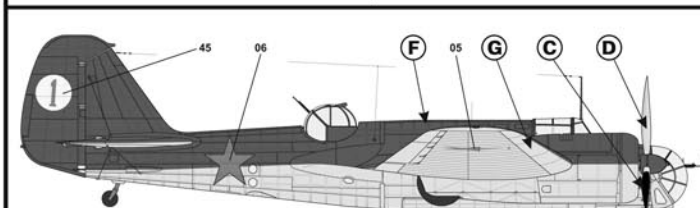

13 SB 2M-103 поздних вытуксов авиазавода №125, предположительно из состава 32-го СБАП ВВС РККА, совершил вынужденную посадку вблизи шоссе Велиж-Узветы и был захвачен немецкими войсками, лето 1941 года. Верхние и боковые поверхности окрашены в защитно-зеленый цвет (эмаль А-19ф). Нижние - в светло-голубой (эмаль А-18ф). ОЗ ВВС РККА нанесены в шести позициях по схеме 1927 года: на нижних и верхних поверхностях крыльев и на обоях бортов фюзеляжа.

SB 2M-103 from late batches, produced at State Aviation factory N125, presumably belonged to the 32-th HSBAR of the VVS RKKA, summer 1941. This aircraft made emergency landing at Werthmaft controlled territory near Velizh-Svyaty. Upper surfaces painted in Flat Dark Green (A-19ф enamel), bottom surfaces were painted in Flat Light Blue (A-18ф enamel). VVS RKKA insignias were placed on upper and bottom surfaces of wings and on fuselage boards.

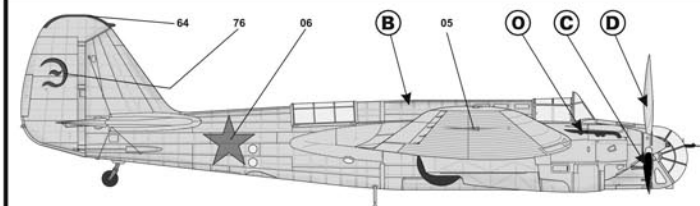

14 SB 2M-103 с капотированием моторов введенным с 201-й производственной серии, пилот - командир 2-й эскадрильи 39-го СБАП ВВС РККА, капитан Т. Д. Журавский. Самолет был оставлен из-за повреждений на аэродроме Бобруйск в июне 1941 года. Окраска и м маркировка самолета аналогична (03). Фонарь кабины пилота оборудован зеркалом заднего вида, установленным на козырьке и закрытым прозрачным обтекателем. Литера «Э» на киле - знак командира эскадрильи.

SB 2M-103 from late batches, after 210-th batch, pilot - captain T. Juravskiy, commander of 2-nd AS of the 39-th HSBAR of the VVS RKKA, summer 1941. This aircraft was captured by Werthmaft forced at Bobruisk in June 1941. Aircraft overall painted in Flat Light Grey (A3-9 enamel). VVS RKKA insignias were placed in six positions: on upper and lateral surfaces of wings and on fuselage boards. Mirror on front canopy part similar to (3), Russian "Э" letter on fin - sign that aircraft piloted by commander of Squadron.

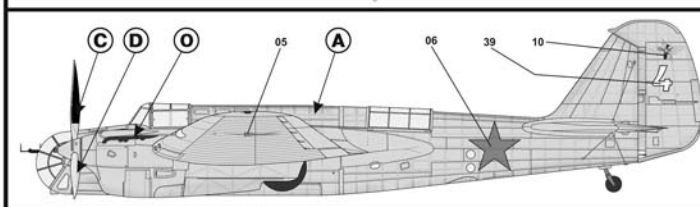

15 SB 2M-103 с капотированием мотора введенным с 221-й серии из состава 9-го СБАП ВВС РККА. Самолет был брошен из-за повреждений на аэродроме Паневежис в июне 1941 года. Окраска и м маркировка самолета аналогична (01). Над бортовым номером на руле направления - эмблема 9-го СБАП.

SB 2M-103 from late batches, after 221-th batch, belonged to the 9-th HSBAR of the VVS RKKA, summer 1941. This aircraft was captured by Werthmaft forced at Panevezhis airfield in June 1941 in non-flight condition. Aircraft overall painted in Flat Light Grey (A3-9 enamel). VVS RKKA insignias were placed in six positions: on upper and lateral surfaces of wings and on fuselage boards. On both sides of rudder atop of board number - badge of 9-th HSBAR of the VVS RKKA.

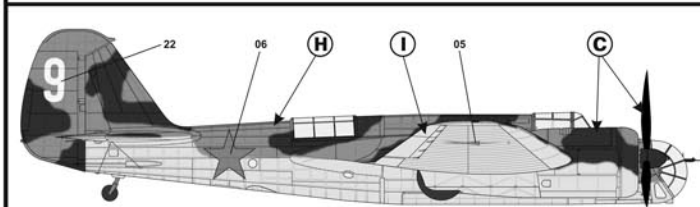

16 SB 2M-100A из состава неустановленного подразделения ВВС РККА, осень 1941 года. Самолет несет черно-зеленый камуфляж в соответствии с «Инструкцией по маскировке окраске самолетов ВВС РККА» из черных пятен (эмаль А-26м или ФМ-26) нанесенных на зеленый фон (эмаль А-24м). Нижние поверхности окрашены в голубой цвет (эмаль А-28м). Лопастя винтов окрашены в матовый черный цвет (эмаль ФМ-26 или А-26м.). ОЗ ВВС РККА нанесены в шести позициях по схеме 1927 года: на нижних и верхних поверхностях крыльев и на обоях бортов фюзеляжа.

SB 2M-100A, belonged to unknown division of the VVS RKKA, autumn 1941. This aircraft were painted by 1941 camouflage scheme - on upper and lateral surfaces placed spots of Matt Dark Green (A-24m enamel) and Matt Black (A-26m or ФМ-26 enamels) colours, bottom surfaces were painted in Matt Light Blue (A-28m enamels). VVS RKKA insignias were placed in six positions: on upper and lateral surfaces of wings and on fuselage boards.

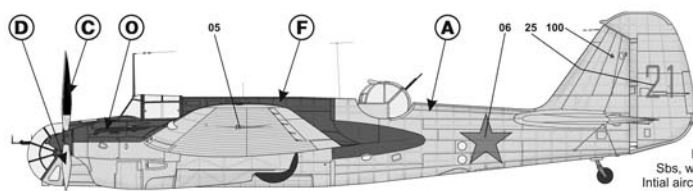

17 СБ 2М-103 серийный номер 15/322 (15-я машина 322-й производственной серии) из состава 5-го Ночного Скоростного Бомбардировочного Авиационного Полка ВВС РККА. Один из двух СБ, оставшихся в составе полка с первого дня войны до конца 1941 года, был разбит при аварийной посадке. Самолет несет оригинальную окраску: изначально самолет был окрашен целиком в светло-серый цвет (эмаль АЗ-9), позже верхние и боковые поверхности передней части самолета были окрашены в защитно-зеленый цвет (эмаль А-19ф). ОЗ ВВС РККА нанесены в шести позициях по схеме 1927 года: на нижних и верхних поверхностях крыльев и на обоих бортах фюзеляжа.

SB 2M-103, serial number 15/322, belonged to the 5-th Night High Speed Bomber Aviation Regiment of the VVS RKKA, end of the 1941. This aircraft were one of two Sbs, which still operated in Regiment in the end of 1941, it were damaged in emergency landing. Initial aircraft were overall Flat Light Grey (AZ-9 enamel), later main part of upper surfaces were painted in Flat Drak Green (A-19f enamel). VVS RKKA insignias were placed similar to (01).

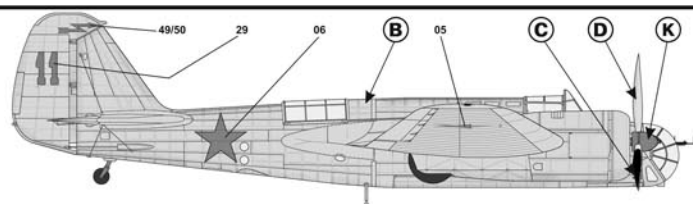

18 СБ 2 М-103 с ранним вариантом капотирования моторов из состава 40-го СБАП ВВС РККА, был оставлен на аэродроме Даугавпилс в июне 1941 года из-за боевых повреждений. Молния на руле - отличительный знак самолетов полка, бортовые номера и коки винтов окрашивалась в цвет эскадрильи. Окраска и маркировка самолета аналогична (03), коки винтов предположительно окрашены в красный цвет.

SB 2M-103 from early batches, belonged to the 40-th HSBAR of the VVS RKKA, summer of the 1941. This aircraft were captured by Wehrmacht forces at Daugavpils airfield in first days of war in non-flight conditions. Lightning on the rudder - badge of regiment, board numbers and spinners in different squadrons of regiment had different colours. Aircraft were painted similar to (03), position of VVS RKKA insignias is similar to (03) too. Spinners presumably were painted in Flat Red.

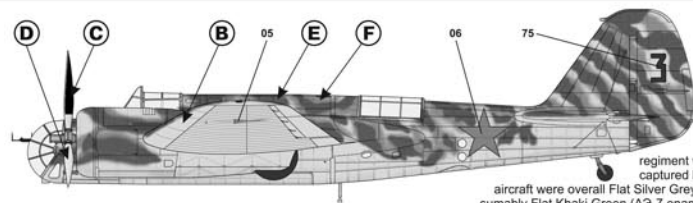

19 СБ 2 М-103 из состава 48-го СБАП (или из числа самолетов этого полка переданных в состав 224-го или 225-го СБАП ВВС РККА), оставлен на аэродроме Прокуроры, лето 1941 года. Самолет несет нестандартный камуфляж из полос двух оттенков зеленого цвета (предположительно сочетание эмалей АЗ-7 и А-19ф) поверх изначальной серо-серебристой окраски (эмаль АЗ-8). Фонарь кабины пилота оборудован зеркалом заднего вида, установленным на козырьке и закрытым прозрачным обтекателем. ОЗ ВВС РККА нанесены в шести позициях по схеме 1927 года: на нижних и верхних поверхностях крыльев и на обоих бортах фюзеляжа.

SB 2M-103, belonged to the 48-th HSBAR of the VVS RKKA (later aircraft from this regiment were donated to the 224-th and 225-th HSBARs), summer of the 1941. This aircraft were captured by Wehrmacht forces at Proskurov airfield in first days of war in non-flight conditions. Initial aircraft were overall Flat Silver Grey (AZ-8 enamel), later on upper surfaces were placed non-system stripes of green, presumably Flat Khaki Green (AZ-7 enamel) and Flat Drak Green (A-19f enamel). VVS insignias placed similar to (01).

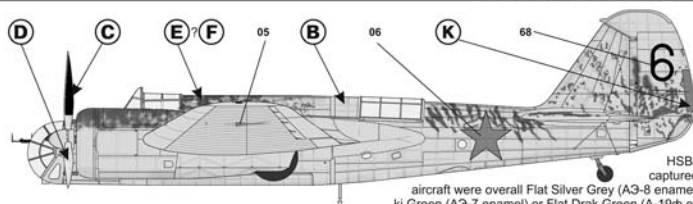

20 СБ 2М-100А, заводской номер 10/Ж из редкой промежуточной производственной серии выдуска, из состава звена управления 6-го СБАП ВВС РККА, пилот - капитан Щербатюк. Поврежденный самолет был оставлен при отступлении и захвачен немецкими войсками в Витебске, в июле 1941 года. Самолет по всей поверхности окрашен в серо-серебристый цвет (эмаль АЗ-8), поверх которой в некоторых местах были накрашены зеленые полосы (эмаль А-19ф или АЗ-6). ОЗ нанесены в шести позициях по схеме 1927 года: на нижних и верхних поверхностях крыльев и на обоих бортах фюзеляжа. Триммер руля поворота - красного цвета.

SB 2M-100, serial number 10/Ж from rare batch, belonged leader team of the 6-th HSBAR of the VVS RKKA, pilot - captain Sherbatuk, summer of the 1941. This aircraft were captured by Wehrmacht forces at Vitebsk airfield in first days of war in non-flight conditions. Initial aircraft were overall Flat Silver Grey (AZ-8 enamel), later on upper surfaces we replaced non-system spots of green, presumably Flat Khaki Green (AZ-7 enamel) or Flat Drak Green (A-19f enamel). VVS insignias placed similar to (01). Trimmer on rudder - Flat Red.

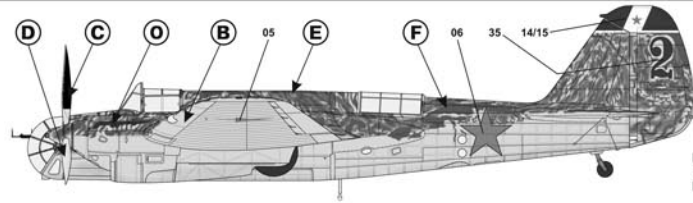

21 СБ 2М-103 с капотированием моторов введенным с 201-й производственной серии из состава 2-го СБАП ВВС РККА, аэродром Крестцы, лето 1941 года, был потерян от огня противника. Самолет несет нестандартный камуфляж из тонких полос двух оттенков зеленого цвета (предположительно эмаль АЗ-6 и А-19ф) поверх стандартной серо-серебристой окраски (эмаль АЗ-8). ОЗ нанесены в шести позициях по схеме 1927 года: на нижних и верхних поверхностях крыльев и на обоих бортах фюзеляжа. Фонарь кабины пилота оборудован зеркалом заднего вида, установленным на козырьке и закрытым прозрачным обтекателем.

SB 2M-103, after 210-th batch, belonged to the 2-nd HSBAR of the VVS RKKA, Krestcy airfield, summer of the 1941. Painting scheme of aircraft is similar to (19), VVS insignias placed similar to (01). On front part of canopy mounted mirror with clear deflector.

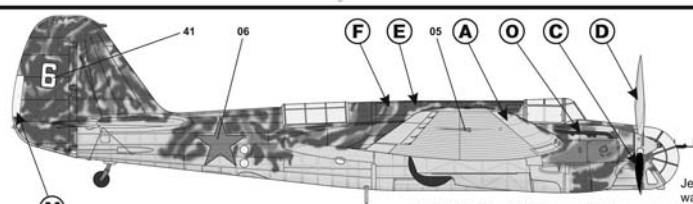

22 СБ с капотированием моторов введенным с 221-й производственной серии, аэродром Женска-Русска (Львов), один из четырех самолетов переданных предположительно из 33-го или 48-го СБАП ВВС РККА для переучивания экипажей корпусных эскадриль ВВС Киевского Особого Военного Округа. Самолет был поврежден в ходе бомбежки аэродрома 22 июня 1941 года, оставлен при отступлении и захвачен противником. Самолет несет нестандартный сочетание эмалей АЗ-6 и А-19ф) поверх стандартной серо-серой окраски (эмаль АЗ-9). Триммер руля поворота - желтого цвета.

SB, after 221-th batch, belonged presumably donated from the 33-rd or 48-th HSBARs of the VVS RKKA for retraining Kiev Military District Corps Squadsrons crews, Jenskka-Russka (L'vov) airfield, June of the 1941. Aircraft were damaged during first Luftwaffe aerial strikes and later were captured by Wehrmacht forces. Initial aircraft were overall Flat Light Grey (AZ-9 enamel), later on upper surfaces were placed non-system spots of green, presumably Flat Khaki Green (AZ-7 enamel) and Flat Drak Green (A-19f enamel). VVS insignias placed similar to (01). Trimmer on rudder - Flat Yellow.

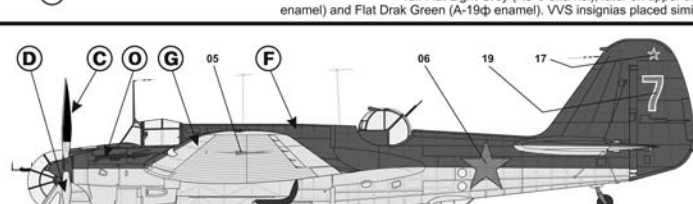

23 СБ после 294-й производственной серии, предположительно из состава 128-го СБАП ВВС РККА, оставлен на аэродроме в районе Витебска, лето 1941 года. Верхние и боковые поверхности окрашены в защитно-зеленый цвет (эмаль А-19ф). Нижние - в светло-голубой (эмаль А-18ф). ОЗ ВВС РККА нанесены в шести позициях по схеме 1927 года: на нижних и верхних поверхностях крыльев и на обоих бортах фюзеляжа.

SB, from late, after 294-th batch, presumably belonged to the 128-th HSBAR of the VVS RKKA, summer of the 1941. This aircraft were captured by Wehrmacht forces at Vitebsk airfield in first days of war in non-flight conditions. Upper surfaces painted in Flat Drak Green (A-19f enamel), bottom surfaces were painted in Flat Light Blue (A-18f enamel). VVS RKKA insignias were placed on upper and bottom surfaces of wings and on fuselage boards.

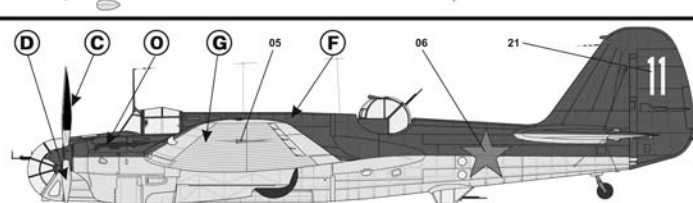

24 СБ после 294-й производственной серии из состава неуставленного полка ВВС Черноморского флота (ЧФ) ВМФ СССР, август 1941 года. Самолет несет окраску и маркировку аналогично (23).

SB, from late, after 294-th batch, belonged to unknown division of the USSR Navy Black Fleet Aviation, August 1941. Aircraft painted similar to (23), position of VVS RKKA insignias were similar to (01).

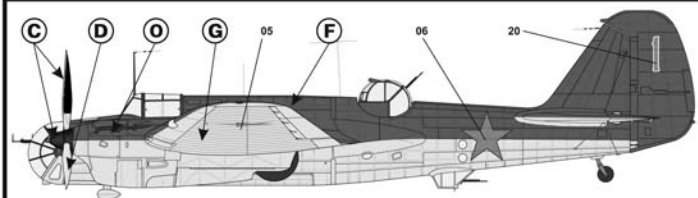

25 СБ 2М-103 после 294-й производственной серии из состава 40-го БАП 63-й Авиационной Бригады ВВС ЧФ ВМФ СССР. Самолет принимал участие в боевых налетах на объекты Румынии, в т.ч. налете на Констанцу летом 1941 года. Самолет несет окраску и маркировку аналогично (13), коки винтов предположительно окрашены в черный цвет.

SB 2M-103, from late, after 294-th batch, belonged to the 40-th BAR of the 63-th Aerial Brigade of the USSR Navy Black Sea Fleet Aviation, 1941. This aircraft took a part in USSR Aviation strikes on Romanian territory, including Konstancza port. Upper surfaces painted in Flat Drak Green (A-19f enamel), bottom surfaces were painted in Flat Light Blue (A-18f enamel). VVS RKKK insignias were placed on upper and bottom surfaces of wings and on fuselage boards. Spinners presumably painted in Flat Black.

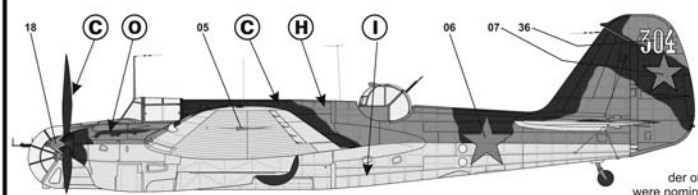

26 СБ 2М-103 после 273-й производственной серии, пилот - командир звена 367-го БАП ВВС РККА, Федор Чесноков, Крымский фронт, осень 1942 года. 24.05.1943 Ф.С. Чеснокову было присвоено звание Героя Советского Союза. Самолет несет черно-зеленый камуфляж в соответствии с «Инструкцией по маскирующей окраске самолетов ВВС РККА» из черных пятен (эмаль А-26м или ФМ-26) нанесенных на зеленый фон (эмаль А-24м). Нижние поверхности окрашены в голубой цвет (эмаль А-28м). Лопастя винтов окрашены в матовый черный цвет (эмаль ФМ-26 или А-26м). ОЗ ВВС РККА нанесены в шести позициях по схеме 1941 года; на нижней поверхности крыльев, по бортам фюзеляжа и на киле. Стилизованные звезды с белым окаймлением нанесены на коках винтов.

SB 2M-103, from late, after 273-th batch, pilot Fedor Chesnokov, - wing commander of the 367-th BAR of the VVS RKKK, Crimean front, autumn 1942. 24 May 1943 Chesnokov were nominated to Hero of the Soviet Union rank. Aircraft painted by 1941-type scheme - on upper and bottom surfaces were placed Matt Green (A-24m enamel) and Matt Black (A-28m enamel). Propeller blades painted in Flat Black (A-26m or ФМ-26 enamel), VVS RKKK insignias were placed by 1941-type scheme - on bottom surfaces of wings, on fuselage boards and on the tail. On the spinners palced red stars (decal elements 18).

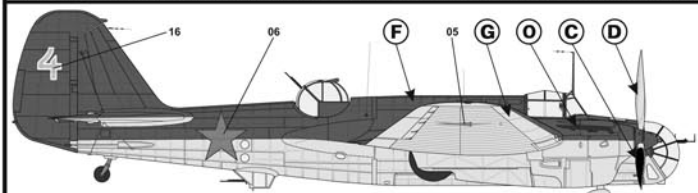

27 СБ 2М-103 из 294-й производственной серии, предположительно из состава 130-го СБАП ВВС РККА, Бобруйское направление, лето 1941 года. Самолет был поврежден и произвел вынужденную посадку, захвачен противником. Верхние и боковые поверхности окрашены в защитно-зеленый цвет (эмаль А-19ф). Нижние - в светло-голубой (эмаль А-18ф). ОЗ ВВС РККА нанесены в шести позициях по схеме 1927 года; на нижних и верхних поверхностях крыльев и на обоях бортах фюзеляжа.

SB 2M-103, from 294-th batch, presumably belonged to the 130-th HSBAR of the VVS RKKK, Bobruisk region, summer 1941. Aircraft made emergency landing at Wehrmacht controlled territory. Upper surfaces painted in Flat Drak Green (A-19f enamel), bottom surfaces were painted in Flat Light Blue (A-18f enamel). VVS RKKK insignias were placed on upper and bottom surfaces of wings and on fuselage boards.

28 СБ 2М-103 серийный номер 3/309, из состава 2-й эскадрильи 1-го Гвардейского Минно-Торпедного Авиационного Полка (МТАП) ВВС Краснознаменного Балтийского Флота ВМФ СССР, сентябрь 1942 года. Пилот - капитан Николай Победин. Самолет окрашен аналогично (13). Защитная окраска верхних и боковых поверхностей заметно изношена. Вид эмблемы (две разные трактовки вида кока), наличие эмблемы на левой стороне кила, наличие ордена Боевого Красного Знамени на левом борту самолета - наши предположения.

SB 2M-103, serial number 3/309, belonged to the 1-st Squadron of the 1-st Guardian Mine-Torpedo Aviation Regiment, USSR NAVY Baltic Fleet Aviation, September 1942. Pilot - captain Nikolay Pobedkin. Aircraft were painted similar to (13). VVS RKKK insignias in same position, painting on upper surfaces were strongly worned. Type of badge (photo is in poor quality, so we made two types of cat badge), and placing of badge and Military Red Banner meda on port side of aircraft - our guess.

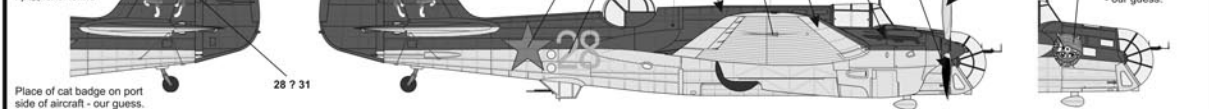

Наличие эмблемы на левом борту - наше предположение. Place of cat badge on port side of aircraft - our guess. Наличие ордена на другом борту - наше предположение. Place of orden on port side of aircraft - our guess.

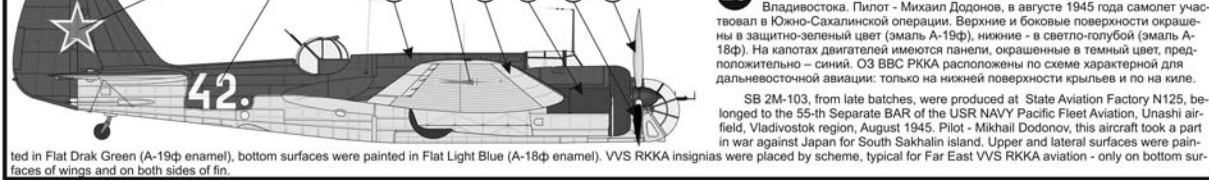

29 СБ 2М-103 поздних серий, производства авиационного завода №125, принадлежащий 55-му ОБАП ВВС ТОФ ВМФ СССР, аэродром Унаши, район Владивостока. Пилот - Михаил Додонов, в августе 1945 года самолет участвовал в Южно-Сахалинской операции. Верхние и боковые поверхности окрашены в защитно-зеленый цвет (эмаль А-19ф), нижние - в светло-голубой (эмаль А-18ф). На капотах двигателей имеются сва палиты, окрашенные в темный цвет, предположительно - синий. ОЗ ВВС РККА расположены по схеме характерной для дальневосточной авиации: только на нижней поверхности крыльев и по на киле.

SB 2M-103, from late batches, were produced at State Aviation Factory N125, belonged to the 55-th Separate BAR of the USSR NAVY Pacific Fleet Aviation on Unashi airfield, Vladivostok region, August 1945. Pilot - Mikhail Dodonov, this aircraft took a part in war against Japan for South Sakhalin Island. Upper and lateral surfaces were painted in Flat Drak Green (A-19f enamel), bottom surfaces were painted in Flat Light Blue (A-18f enamel). VVS RKKK insignias were placed by scheme, typical for Far East VVS RKKK aviation - only on bottom surfaces of wings and on both sides of fin.

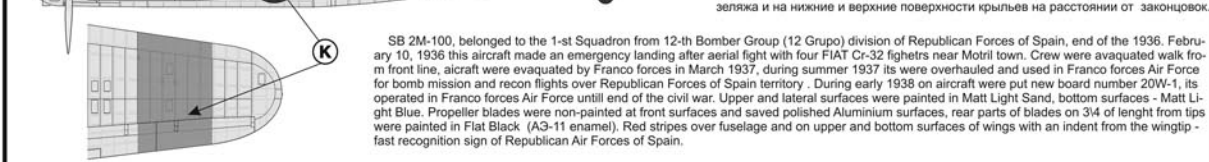

30 СБ 2М-100 из состава 1-й Эскадрильи 12-й Бомбардировочной Группы (12 Групп) республиканских ВВС Испании, конец 1936 года, 10 февраля 1937 года самолет был поврежден в бою с 4-м FIAT Cr-32 и совершил вынужденную посадку около г. Мотри, экипаж вышел через линию боев. В марте 1937 года самолет был эвакуирован силами войск Франко, в осени он был восстановлен. Отремонтированный СБ использовался в ВВС армии Франко для разведки и бомбардировки в тылу республиканцев, с начала 1938 года самолет получил номер 20W-1, оставался в строю до конца войны. Верхние и боковые поверхности самолета окрашены в песчаный цвет, нижние поверхности светло-голубые. Винты неокрашенные полированный металл, тыльные части лопастей примерно на ¼ длины от законцовки к центру окрашивалась черной матовой краской АЭ-11. Красные полосы - опознавательные знаки республиканских ВВС, нанесены вокруг фюзеляжа и на нижние и верхние поверхности крыльев на расстоянии от законцовок.

SB 2M-100, belonged to the 1-st Squadron from 12-th Bomber Group (12 Grupo) division of Republican Forces of Spain, end of the 1936. February 10, 1936 this aircraft made an emergency landing after aerial fight with four FIAT Cr-32 fighters near Motril town. Crew were evacuated walk from front line, aircraft were evacuated by Franco forces in March 1937, during summer 1937 its were overhauled and used in Franco forces Air Force for bomb mission and recon flights over Republican Forces of Spain territory. During early 1938 on aircraft were put new board number 20W-1, its operated in Franco forces Air Force until end of the civil war. Upper and lateral surfaces were painted in Matt Light Sand, bottom surfaces - Matt Light Blue. Propeller blades were non-painted at front surfaces and saved polished Aluminium surfaces, rear parts of blades on 3/4 of length from tips were painted in Flat Black (AG-11 enamel). Red stripes over fuselage and on upper and bottom surfaces of wings with an indent from the wingtip - fast recognition sign of Republican Air Forces of Spain.



31 СБ 2М-100 из состава неустановленной части республиканских ВВС Испании, 28 января 1938 года совершил вынужденную посадку в Ежа де los Caballeros (территория, контролируемая войсками Франко). Самолет несет камуфляж, состоящий из хаотически нанесенных мелких пятен с размытыми краями темного защитно-зеленого цвета нанесенных на светло-песочный фон. Нижние поверхности светло-голубого цвета. Лопастя винтов покрыты камуфляжем из мелких пятен цветов основного камуфляжа. Красные полосы на крыле и фюзеляже нанесены аналогично (30).

SB 2M-100, belonged to unknown division of Republican Air Forces of Spain. January 1938 this aircraft made emergency landing at Ejea de los Caballeros, territory of general Franco Forces. Upper surfaces of aircraft painted in Matt Light Sand with Matt Dark Green unystem spots with blurred borders. Bottom surfaces - Matt Light Blue. Propeller blades painted similar to upper surfaces, red stripes on fuselage and wings placed similar to (30).

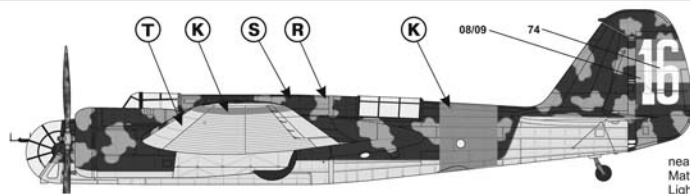

32 SB 2M-100 из состава неустановленной части республиканских ВВС Испании. Самолет был сбит на аэродром ВВС с/и Франко. Экипаж погиб и был похоронен на месте падения, руль поворота бомбардировщика был использован в качестве памятника. Самолет несет камуфляж, состоящий из хаотически нанесенных пятен с размытыми краями светло-песчаного и темного защитно-зеленого цветов. Лопастей винтов окрашены аналогично верхним поверхностям. Нижние поверхности светло-голубого цвета. Красные полосы на крыле нанесены аналогично (30).

SB 2M-100, belonged to unknown division of Republican Air Forces of Spain. Aircraft were shut down during attack to Franco forces airfield, crew were killed and buried near airfield, as monument used rudder of aircraft. On upper surfaces were placed spots of Matt Light Sand with Matt Dark Green colours with blurred borders. Bottom surfaces - Matt Light Blue. Red stripes on fuselage and wings placed similar to (30).

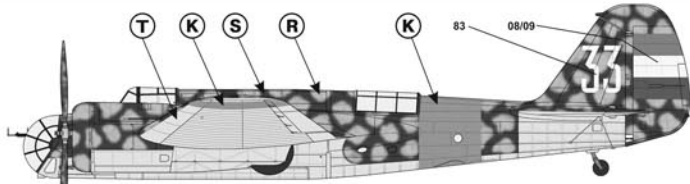

33 SB 2M-100 из состава 3-й эскадрильи 24 Grupo республиканских ВВС Испании, июль 1938 года. Самолет несет камуфляж, состоящий из мелких хаотически пятен светло-песчаного цвета с размытыми краями нанесенных на темный защитно-зеленый фон. Нижние поверхности светло-голубого цвета. Лопастей воздушных винтов покрыты камуфляжем из мелких пятен цветов основного камуфляжа. Красные полосы на крыле нанесены аналогично (30)

SB 2M-100, belonged to the 3-rd Squadron of the 24-th Group (24 Grupo) of Republican Air Forces of Spain. On upper surfaces were placed spots of Matt Light Sand with Matt Dark Green colours with blurred borders. Bottom surfaces - Matt Light Blue. Red stripes on fuselage and wings placed similar to (30). Propeller blades painted in similar camouflage as upper surfaces of aircraft.

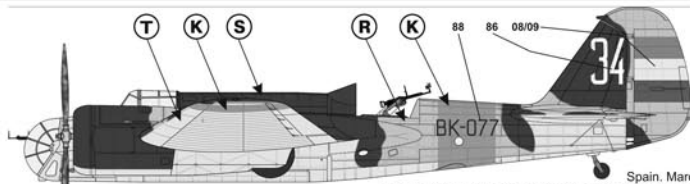

34 SB 2M-100 из состава 24 Grupo, март 1939 года. 29 марта 1939 г три СБ, включая этот самолет, были перелетаны на аэродром Oran La-Senija (Алжир, в те годы контролирувавшегося Францией) экипажами не признанной капитуляцией перед силами Франко. После окончания гражданской войны самолеты вернулись Испании. Самолет несет камуфляж, состоящий из крупных пятен темного защитно-зеленого цвета нанесенных на светло-песчаный фон, нижние поверхности светло-голубого цвета. Лопастей воздушных винтов покрыты камуфляжем из мелких пятен основного камуфляжа. Стрелковая установка имеет характерную для испанских СБ доработку: сдвигная часть фонаря снята, на фонарщике установлен обтекатель. Красные полосы нанесены аналогично (30).

Spain, March 29, 1939 three SBs, including this one, were hijacked to Oran La-Seniyah (Algeria, France) controlled in that time) by pilots, they did not accept capitulation to Franco forces. After end of civil war aircraft were returned to Spain. On upper surfaces were placed big size spots of Matt Light Sand with Matt Dark Green colours. Bottom surfaces - Matt Light Blue. Red stripes on fuselage and wings placed similar to (30). Propeller blades painted in similar camouflage as upper surfaces of aircraft. Rear gun turret were upgraded - demounted sliding part and on fuselage installed deflector.

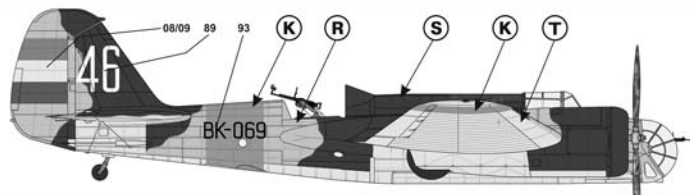

35 SB 2M-100 из состава 24 Grupo республиканских ВВС Испании, февраль-март 1939 года. 29 марта 1939 года по условиям капитуляции самолет перелетел на аэродром Баррахас (Barajas) вблизи г. Мадрид, для сдачи франкистам. Впоследствии самолет использовался в испанских ВВС, ему был присвоен номер 20W-46, позже смененный на 20W-8. Окраска, маркировка и доработки самолета аналогичны (34), с небольшими отличиями в форме и границах цветовых полей камуфляжа.

SB 2M-100, belonged to the 24-th Group (24 Grupo) of Republican Air Forces of Spain. March 29, 1939 this aircraft was rebased to Barajas airfield, near Madrid, for capitulate to Franco forces. After this aircraft used in Spain AF, it had board number 20W-46, later 20W-8. Painting and marking scheme of aircraft similar to (34), but form and position of spots were slightly different. Similar to (34) rear gun turret were upgraded - demounted sliding part and on fuselage installed deflector.

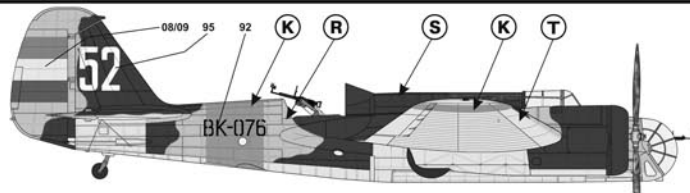

36 SB 2M-100 из состава 24 Grupo республиканских ВВС Испании, февраль-март 1939 года. 29 марта 1939 года, самолет вместе с 13 бывшими республиканскими SB 2M-100, по условиям капитуляции перелетел на аэродром Баррахас (Barajas) вблизи г. Мадрид, для сдачи франкистам. Первоначально присвоенный номер 20W-52 с 12.09.1939 г. был смененный на 20W-12. Окраска, маркировка и доработки самолета аналогичны (34), с небольшими отличиями в форме и границах цветовых полей камуфляжа.

SB 2M-100, belonged to the 24-th Group (24 Grupo) of Republican Air Forces of Spain. March 29, 1939 this aircraft was rebased to Barajas airfield, near Madrid, for capitulate to Franco forces. After this aircraft used in Spain AF, it had board number 20W-52, later 20W-12. Painting and marking scheme of aircraft similar to (34), but form and position of spots were slightly different. Similar to (34) rear gun turret were upgraded - demounted sliding part and on fuselage installed deflector.

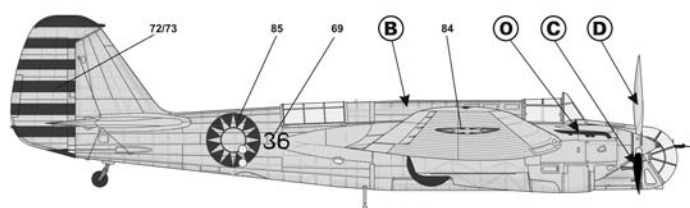

37 SB 2M-103 с капотированием моторов введенным с 201-й производственной серии, из состава неустановленного подразделения ВВС Китайской Республики, не ранее 1944 года. Самолет целиком окрашен серебристо-серой эмалью АЗ-8. Винты - полированный металл, тыльные части лопастей примерно на 1/4 длины от законцовки к центру - черная матовая краска. У самолета нестандартное исполнение ОЗ - звезды и полосы выполнены только синим цветом, нет белого цвета подложки. ОЗ ВВС Гоминдана расположены: на нижних и верхних поверхностях крыльев и по обом бортам фюзеляжа.

SB 2M-103, from late, after 201-th batch, belonged to unknown division of the Chinese Air Force, 1944. Aircraft overall Flat Grey Silver (AZ-8 enamel). Chinese insignia - unstandard type, without white backlayer, were placed on upper and bottom surfaces of wings and on fuselage boards. On fuselage insignia not placed also illuminators. Propeller blades were non-painted on front surfaces and saved polished Aluminium surfaces, rear parts of blades on 3/4 of length from tips were painted in Flat Black (AZ-11 enamel).

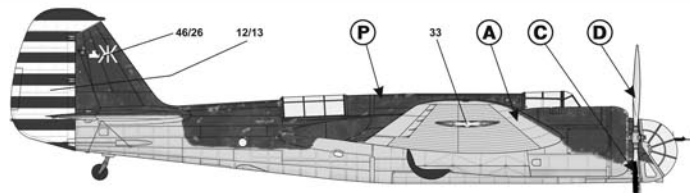

38 SB 2M-100 неустановленного подразделения ВВС Китайской Республики, конец 30-х годов. Самолет окрашен светло-серой краской (эмаль АЗ-9), поверх которой на верхних и боковых поверхностях нанесен неравномерный слой защитной темно-зеленой краски со следами потерстостей. Винты окрашены аналогично (37). ОЗ ВВС Китая - горизонтальные линии и белые полосы на руле поворота и два ОЗ ВВС Гоминдана только на нижней поверхности крыла.

SB 2M-100, belonged to unknown division of the Chinese Air Force, end of the 1930s. Initial aircraft were overall Flat Light Grey Silver (AZ-9 enamel), later on upper surfaces were placed Flat Dark Olive-Green painting, this painting were wearing off. Chinese insignia - white-blue stripes on the rudder and circle-type only on bottom surfaces of wings. Propeller blades were painted similar to (37).

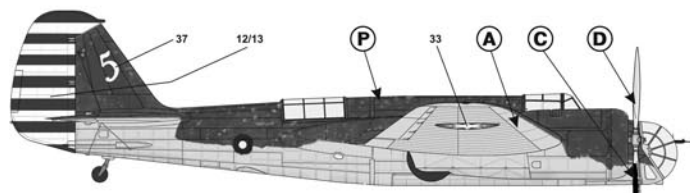

39 SB 2M-100 неустановленного подразделения ВВС Китайской Республики, конец 30-х годов. Предположительно данный самолет принадлежал группе, в составе которой воевали советские летчики-добровольцы. Окраска и маркировка аналогична (38), с небольшой разницей в границах раздела зеленого и серого цвета. Вокруг бортового иллюминатора накрашено неровное кольцо более темного, чем основной цвет камуфляжа тона.

SB 2M-100, belonged to unknown division of the Chinese Air Force, end of the 1930s. Initial aircraft were overall Flat Light Grey Silver (AZ-9 enamel), later on upper surfaces were placed Flat Dark Olive-Green painting, this painting were wearing off. Chinese insignia - white-blue stripes on the rudder and circle-type only on bottom surfaces of wings. Propeller blades were painted similar to (37). Around illuminators on fuselage boards were painted hadn-made ring of colour, more dark shade, than main painting. Presumably pilot of this SB - unknown pilot-volunteer from USSR.

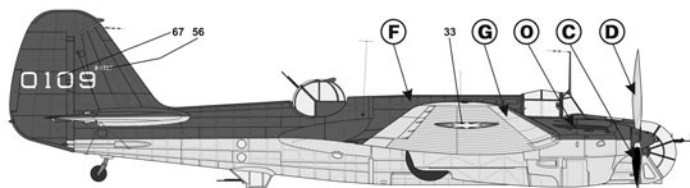

40 СБ из 294-й производственной серии из состава 1-й Бомбардировочной Эскадрильи 1-й Бомбардировочной Группы ВВС Китайской Республики, аэродром Хами (Hami), провинция Синцзян (Xinjiang), не ранее 1941 года. СБ данной модификации были переданы в числе последней партии самолетов этого типа поставленных в первые месяцы 1941 года. Самолет несет заводскую позднюю окраску аналогично (13). ОЗ только на нижней поверхности крыла.

SB from 294-th production batch, belonged to the 1-st Bombs Squadron of 1-st Bomb Group of the Chinese Air Force, Hami airfield, Xinjiang province, 1941. Sbs this rare type were donated in last batch of delivery to China in first months of the 1941. Upper surfaces painted in Flat Dark Green (A-19Ф enamel), bottom surfaces were painted in Flat Light Blue (A-18Ф enamel), Chinese insignia - only two circle-type only on bottom surfaces of wings. Propeller blades were painted similar to (37).

Места расположения серийных номеров
Position of serial numbers
on aircraft.

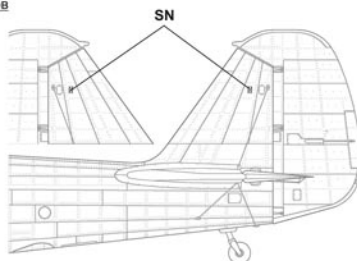
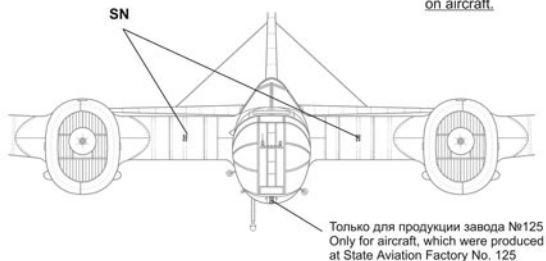

Тыльная сторона лопасти винта
Rear side of the propeller blade

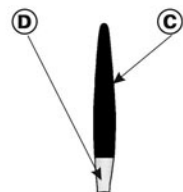

www.begemotdecals.ru

ФАБ-100

ФАБ-500

Маркировка бомб Bombs marking

ФАБ-250

ФАБ-50

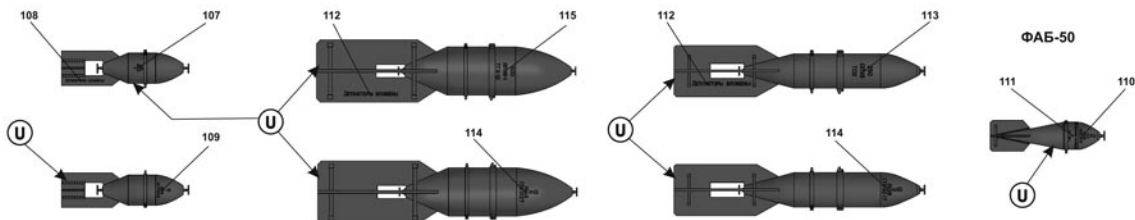

A	Светлый серый АЗ-9 Matt Light Grey A3-9	F	Защитный зеленый А-19Ф Matt Green A-19Ф	K	Красный А-13 Flat Red A-13	P	Темный оливково-зеленый Flat Dark Olive-Green	
B	Серебристый АЗ-8 Flat Aluminum A3-8	G	Светло-голубой А-18Ф Flat Light Blue A-18Ф	FS 35026	L	Белый А-11 Flat White A-11	R	Светло-песочный Matt Light Sand
C	Черный матовый ФМ-26/А-26м Flat Black ФМ-26/А-26м	H	Защитный зеленый А-24М Matt Field Green A-24M	FS 34098	M	Желтый А-6 Flat Yellow A-6	S	Темный защитно-зеленый Matt Dark Green
D	Полпирванный металл Polished Metal	I	Светло-голубой А-28М Matt Light Blue A-28M	FS 34533	N	Синяя А-9 Flat Blue A-9	T	Светло-голубая Matt Light Blue
E	Темный защитно-зеленый АЗ-7 Flat Dark Green A-19Ф	FS 24095	J	Сере-стальной А-14Ф Flat Blue-Grey A-14Ф	O	Ржавая сталь Rusty Steel	U	Сере-дкий Matt Medium Blue-Gray

Разработка декали С. А. Труфанов. Спасибо за помощь М. В. Тимину и Н. А. Поликарпову Special thank to: M.V. Timin & N.A. Polykarfov