



# J-8 Gladiator

1/32 SCALE MODEL KIT No32044

## J-8 Gladiator Истребитель ВВС Швеции ИИМВ

В 1936 году Министерство обороны Швеции в свете растущей напряженности в Европе приняло решение об организации одного нового авиакрыла истребителей и четырех новых авиакрыльев бомбардировщиков. После этапа отбора наиболее подходящим самолетом был признан Gloster Gladiator. Далее Швеция заказала 55 самолетов, укомплектованных двигателями и вооружением. Первый Gloster Gladiator был получен ВВС Швеции 15 апреля 1937 года и получил обозначение «Jaktplan 8» (J8). В то время как первые несколько шведских Gladiator были оснащены трехлопастным винтом, для остальных машин было принято решение вернуться к более раннему двухлопастному деревянному винту с фиксированным шагом.

### Тактико-технические характеристики J-8 Gladiator

Длина, м	8,36
Размах крыла, м	9,83
Взлетный вес, кг	2206
Двигатель	Bristol Mercury IX, 830 л.с.
Максимальная скорость, км/ч	414
Потолок, м	10210
Дальность, км	780
Вооружение	4 8 mm пулемета Ksp m/22

## J-8 Gladiator WWII Swedish Fighter

In 1936, a new defence resolution was made by the Swedish defence ministry to organise one new fighter wing and four new bomber wings in light of rising tensions in Europe. After a selection process, the Gloster Gladiator was found to be the aircraft most suited to requirements, and an order was made for 55 aircraft, which were to be locally fitted with engines and armament. The first Gloster Gladiator was delivered to the Swedish Air Force on April 15th 1937 and locally designated as the 'Jaktplan 8' (J8). While the first few Swedish Gladiators were fitted with the Fairey three-bladed propeller, the decision was taken to switch back to the earlier fixed-pitch two-bladed wooden propeller.

### Tactical and Technical Specifications of J-8 Gladiator

Length, m	8,36
Wingspan, m	9,83
Start Weight, kg	2206
Engine	Bristol Mercury IX, 830 hp
Max. Speed, km/h	414
Service Ceiling, m	10210
Range, km	780
Armament	4 8 mm Ksp m/22 machine guns

## ИСПОЛЗУЕМЫЕ КРАСКИ / USED COLORS:

COLOR	ICM	Revell	Tamiya
<b>A Черный   Black</b>	<b>1002</b>	108	XF1
<b>B US Dark Green   Зеленый темный США</b>	<b>1072</b>	168	XF61
<b>C Бледно-синий   Pale Blue</b>	<b>1074</b>	175	XF19
<b>D Темно-серый   Dark Grey</b>	<b>1037</b>	169	XF75
<b>E Алюминий   Aluminium</b>	<b>1023</b>	199	XF16
<b>F Сталь   Natural Steel</b>	<b>1025</b>	191	X32
<b>G Оружейная сталь   Gun metal</b>	<b>1027</b>	109	X10
<b>H Серо-зеленый   Grey Green</b>	<b>1035</b>	364	XF5

COLOR	ICM	Revell	Tamiya
<b>J Желтый   Deep Yellow</b>	<b>1003</b>	112	X8
<b>K Серебро   Silver</b>	<b>1024</b>	190	X11
<b>L Ржавчина темная   Dark Rust</b>	<b>1051</b>	183	XF64
<b>M Бронза   Bronze</b>	<b>1020</b>	195	X33
<b>N Полупрозрачный зеленый   Clear Green</b>	<b>1014</b>	161	X25
<b>O Полупрозрачный красный   Clear Red</b>	<b>1011</b>	731	X27
<b>P Красный   Deep Red</b>	<b>1007</b>	131	X7

Для получения глянцевого, сатинового или матового эффекта - используйте наши лаки!

For a glossy, satin or matte effect - use our varnishes!



2001  
МАТОВЫЙ ЛАК  
VARNISH MATT



2002  
САТИНОВЫЙ ЛАК  
VARNISH SATIN



2003  
ГЛЯНЦЕВЫЙ ЛАК  
VARNISH GLOSS

**01** СТАДИЯ СБОРКИ  
ASSEMBLY STEP

**A** ИСПОЛЗУЕМАЯ КРАСКА  
USED COLOR

**x2** СДЕЛАТЬ ДВЕ ДЕТАЛИ  
MAKE 2 PCS

**03** СБОРОЧНАЯ ЕДИНИЦА  
ASSEMBLY UNIT

**?** ПРОИЗВОЛЬНЫЙ ВЫБОР  
OPTIONAL

**X** НЕ КЛЕИТЬ  
DO NOT CEMENT

**□** ПРИ СБОРКЕ НЕ ИСПОЛЗУЕТСЯ  
PARTS NOT FOR USE

**\*** СДЕЛАТЬ САМОМУ  
SCRATCH BUILD

**✂** ОТРЕЗАТЬ  
CUT OFF

**□** ПРОСВЕРЛИТЬ  
OPEN HOLE

**В Н И М А Н И Е !**  
Перед сборкой внимательно прочитать руководство по монтажу. Каждая деталь пронумерована. Соблюдать последовательность монтажа. Необходимые рабочие инструменты: нож и напильник для зачистки деталей; резиновая лента, клейкая лента и зажимы для сушки белья для прижимания склеиваемых деталей. Детали из пластика очистить в растворе мягкого моющего средства и высушить на воздухе для того, чтобы краска и переводные картинки лучше прилипали. Перед приклеиванием проверить, подходят ли детали, клей наносить экономно. Хром и краску удалить с поверхностей склеивания. Небольшие детали покрасить перед тем, как они будут удалены из рамок. Краску необходимо хорошо просушить, только после этого продолжать сборку. Каждую соответствующую переводную картинку отдельно вырезать и примерно на 20 секунд окунуть в теплую воду. На обозначенном месте картинку отделить от бумаги и прижать промокательной бумагой.

**С А У Т И О Н !**  
Read the instructions thoroughly prior to assembly. Each component is numbered. Adhere to specified sequence of assembly. Tools required: knife and file for removal of components from frame; rubber bond, adhesive tape and clothes pegs for clamping components together after applying adhesive. Clean plastic components in a mild detergent solution and allow to air-dry so that paint and transfers adhere better. Prior to applying adhesive, check to see whether the components fit together; apply adhesive sparingly. Remove chrome and paint from the contact surfaces. Paint small components before removing them from the frame. Allow paint to dry well, and only then continue to assemble. Cut out each transfer individually and immerse in warm water for approx. 20 seconds. Slide transfer off paper and into designated position, then press on with blotting paper.

ООО ICM Холдинг  
ул. Бориспольская 9, строение 64,  
02099, Киев, Украина  
Тел./факс: +38(044) 369 54 12  
E-mail: export@icm.com.ua



ICM Holding  
Borispolskaya, 9, build. 64,  
02099, Kiev, Ukraine  
Tel./Fax: +38(044) 369 54 12  
E-mail: export@icm.com.ua

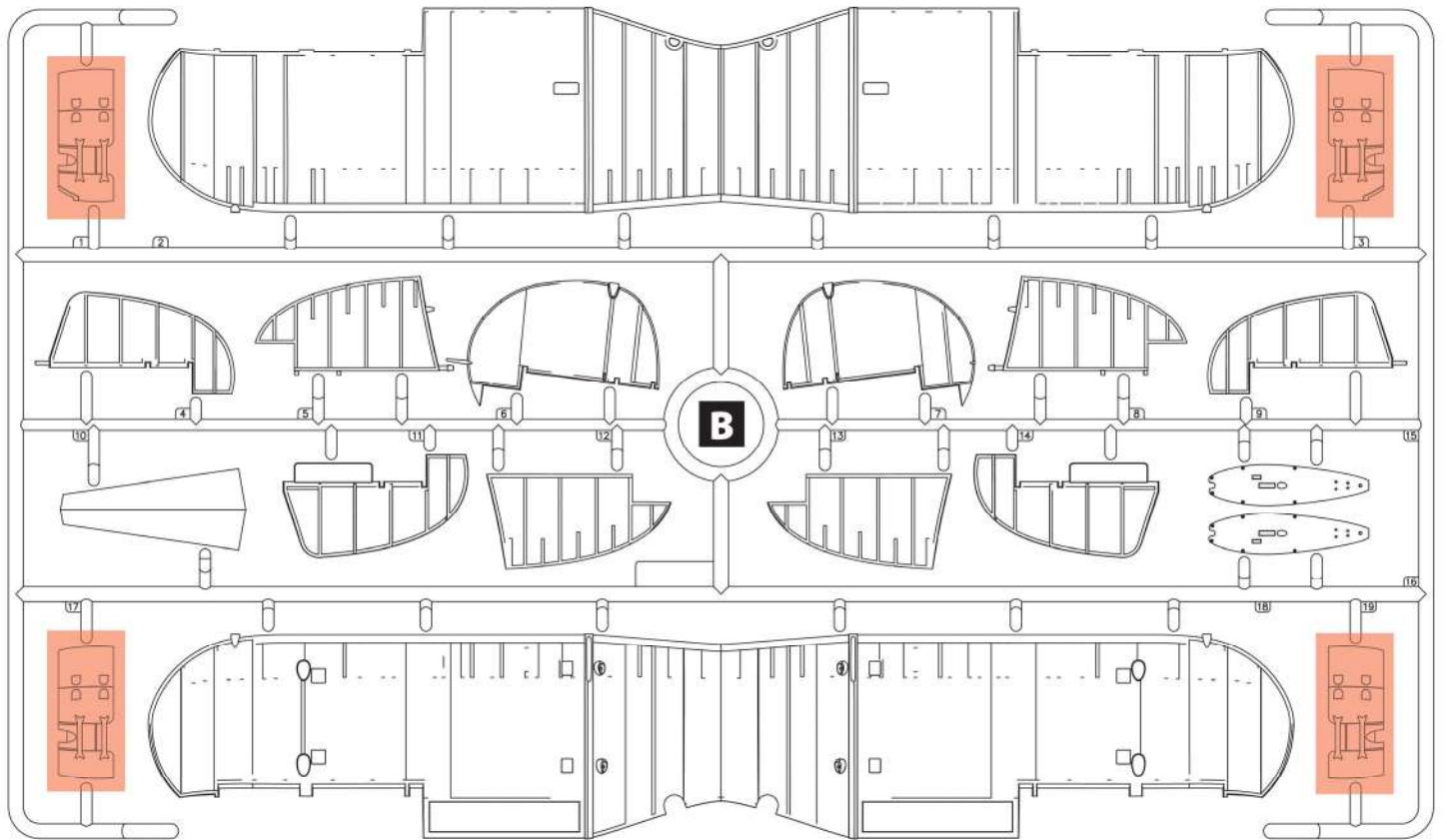
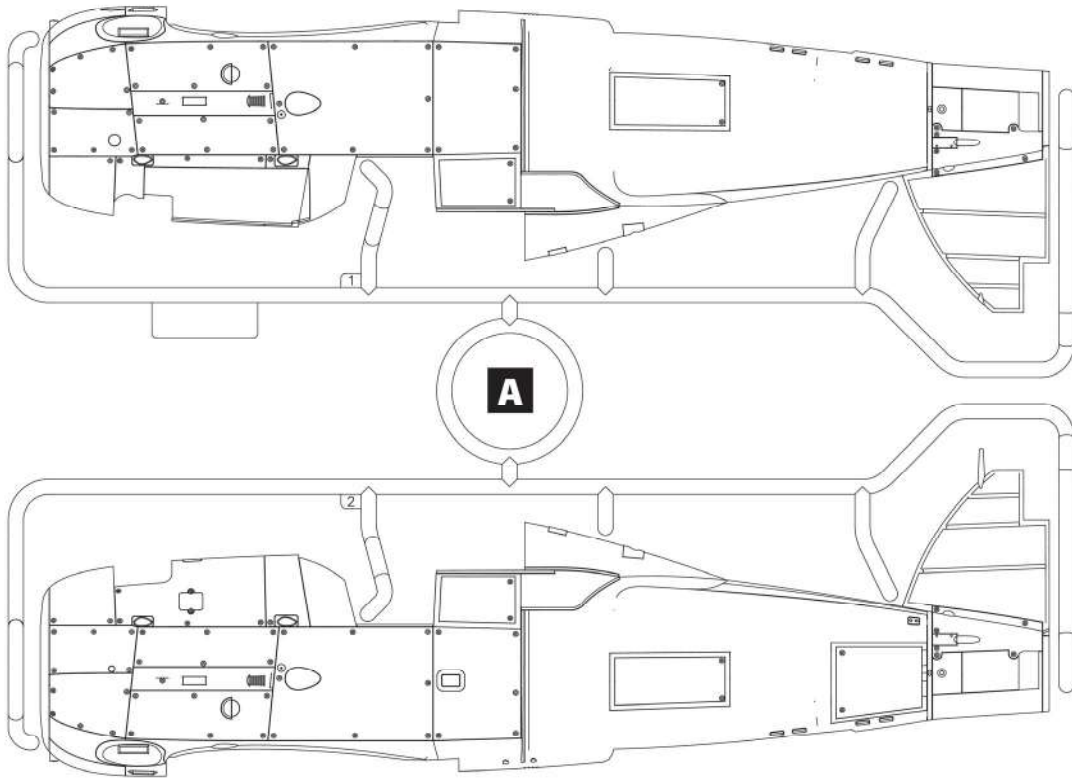

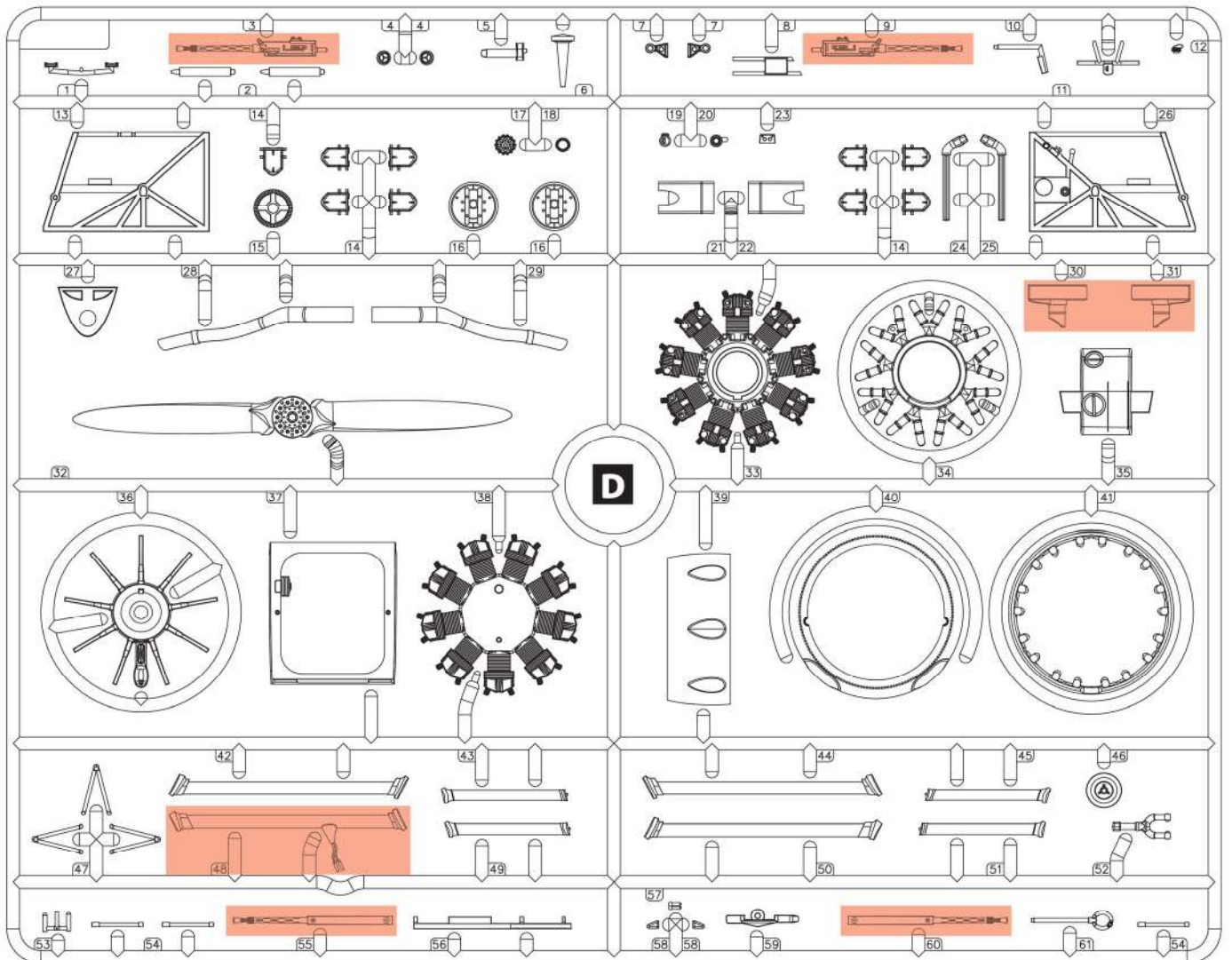
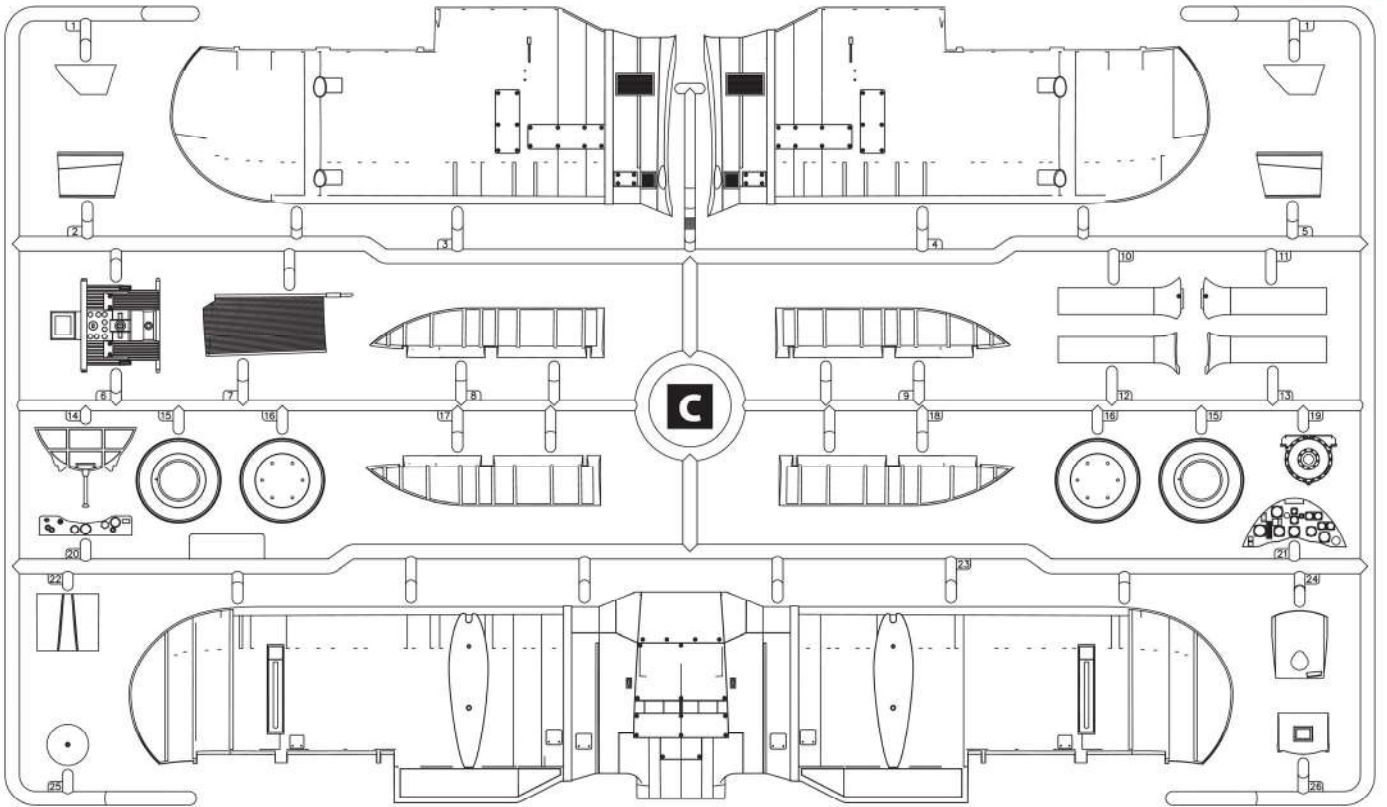

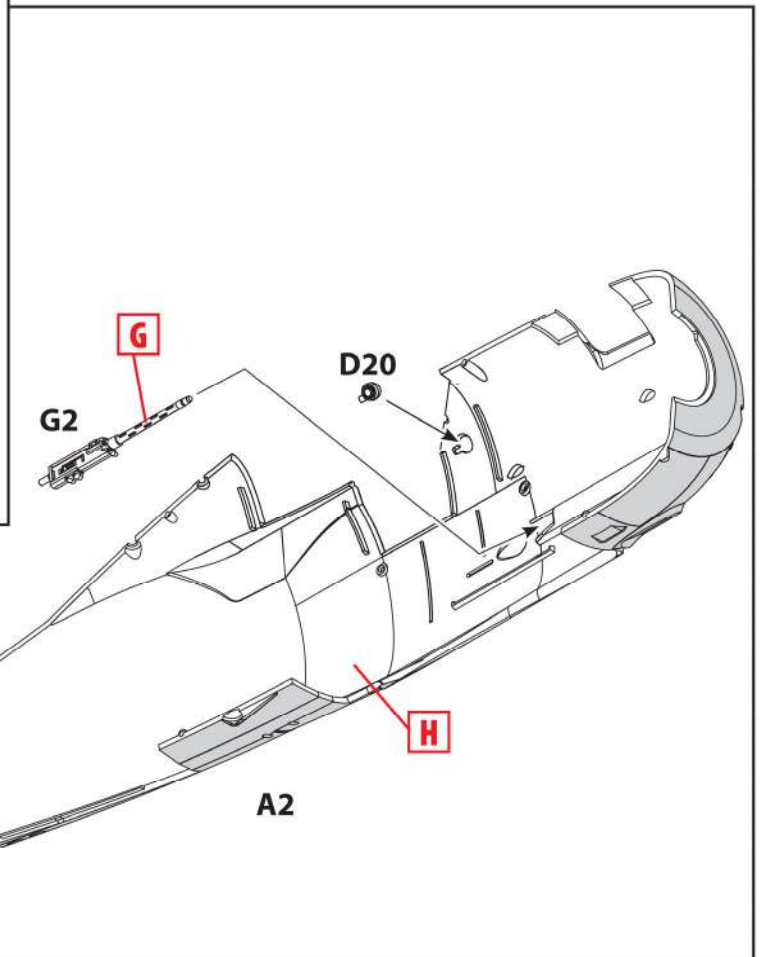
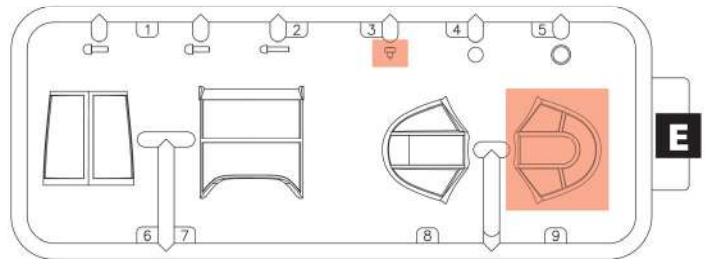
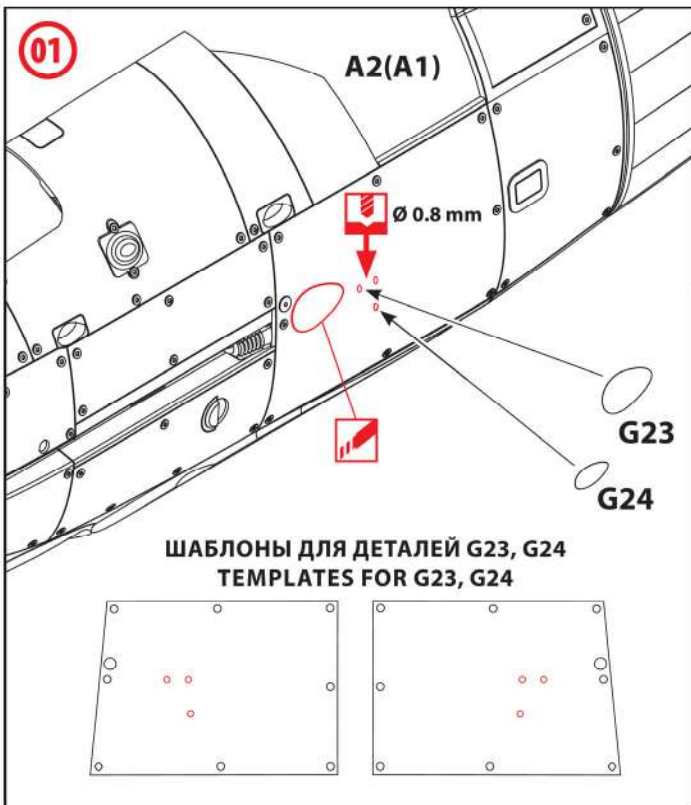
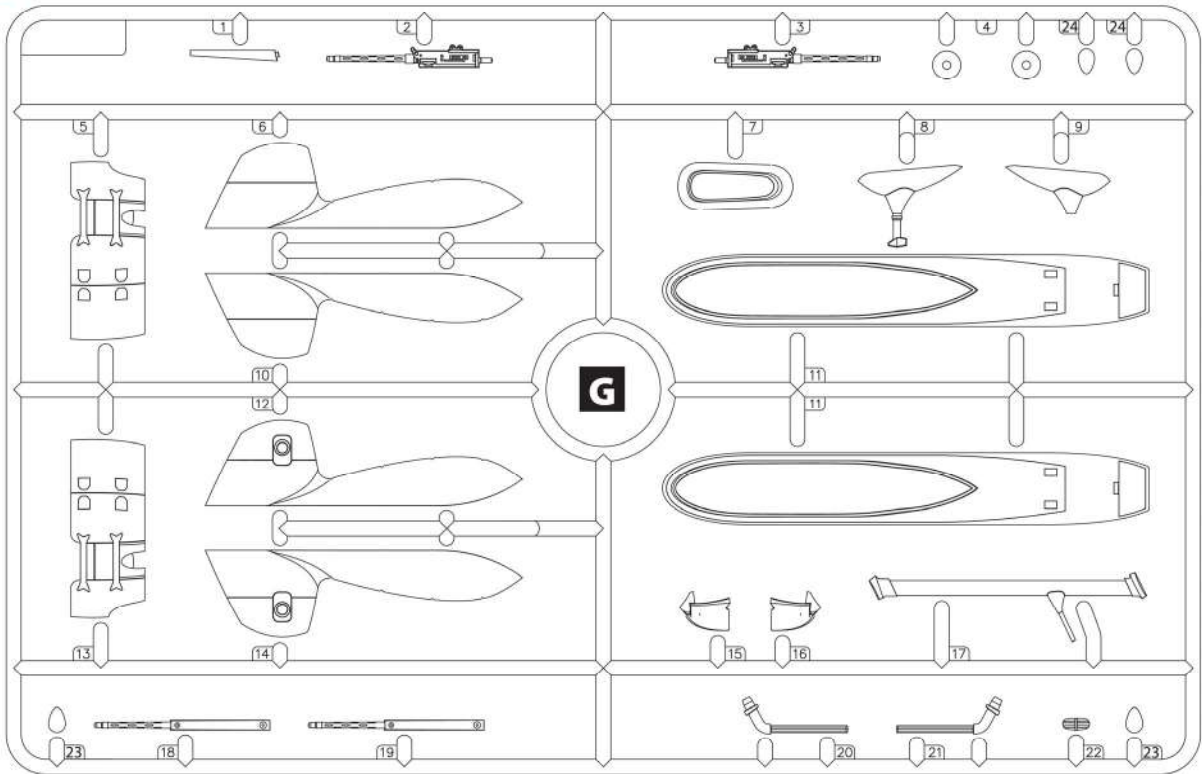

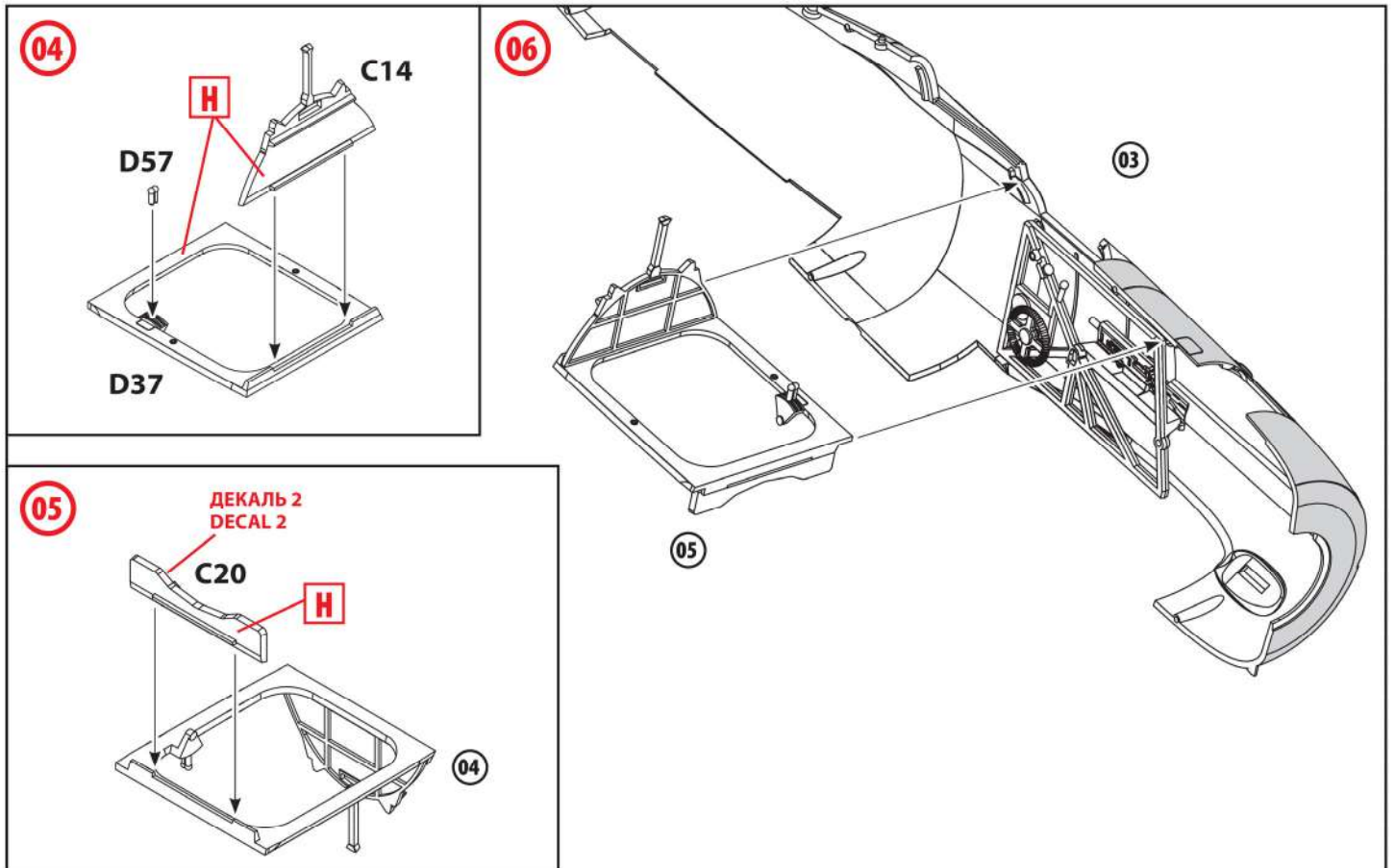
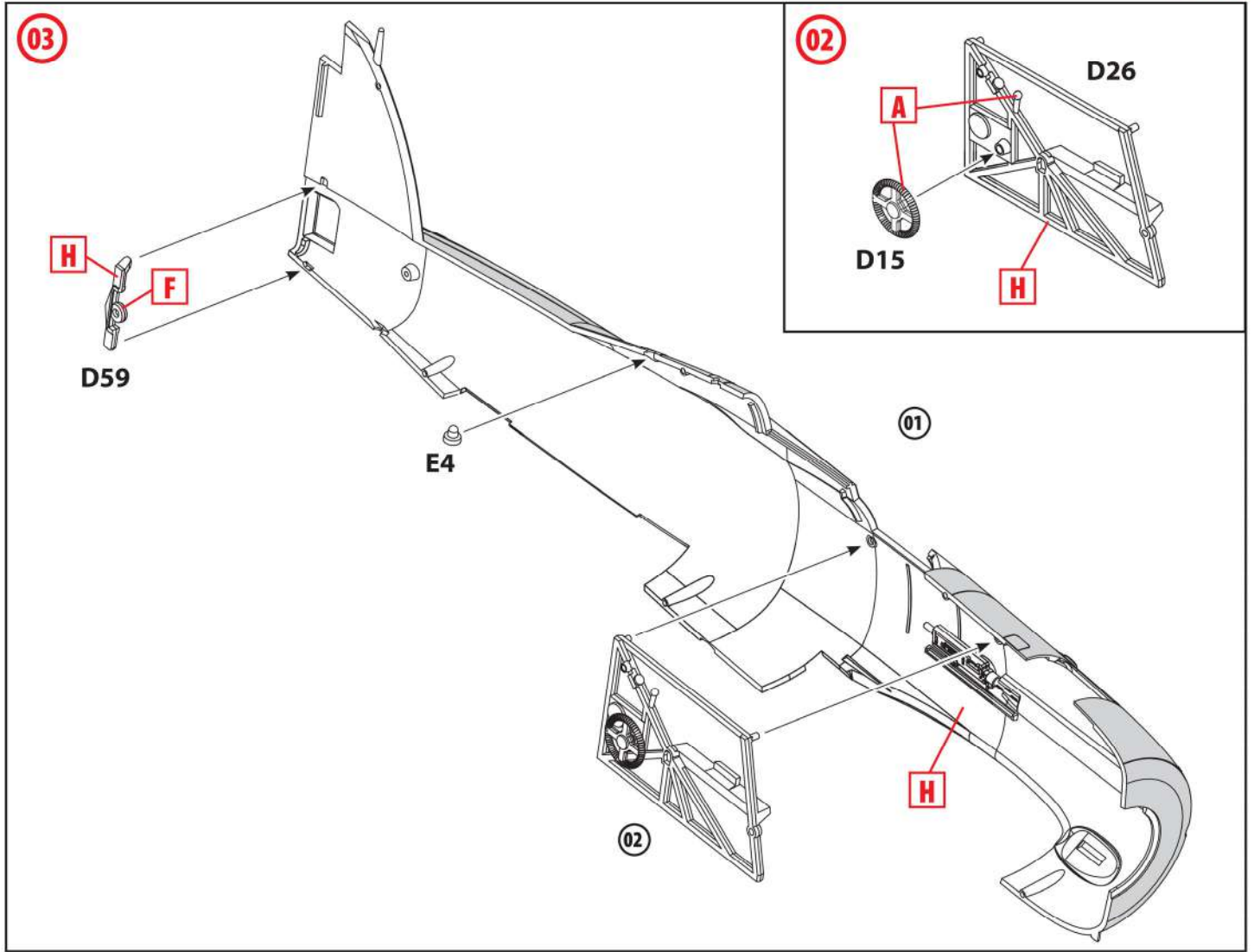

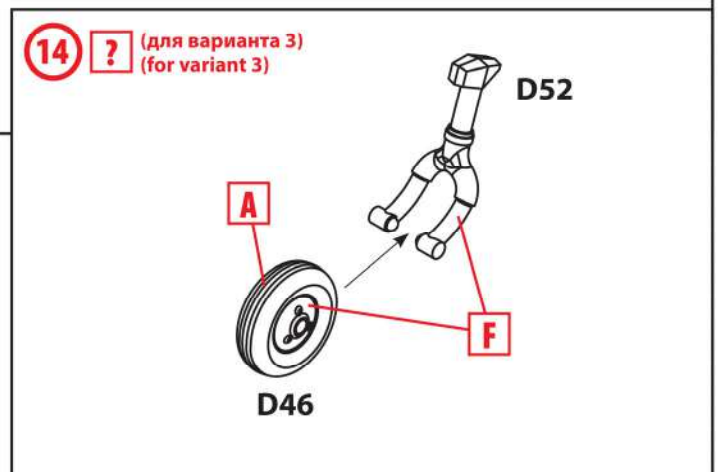
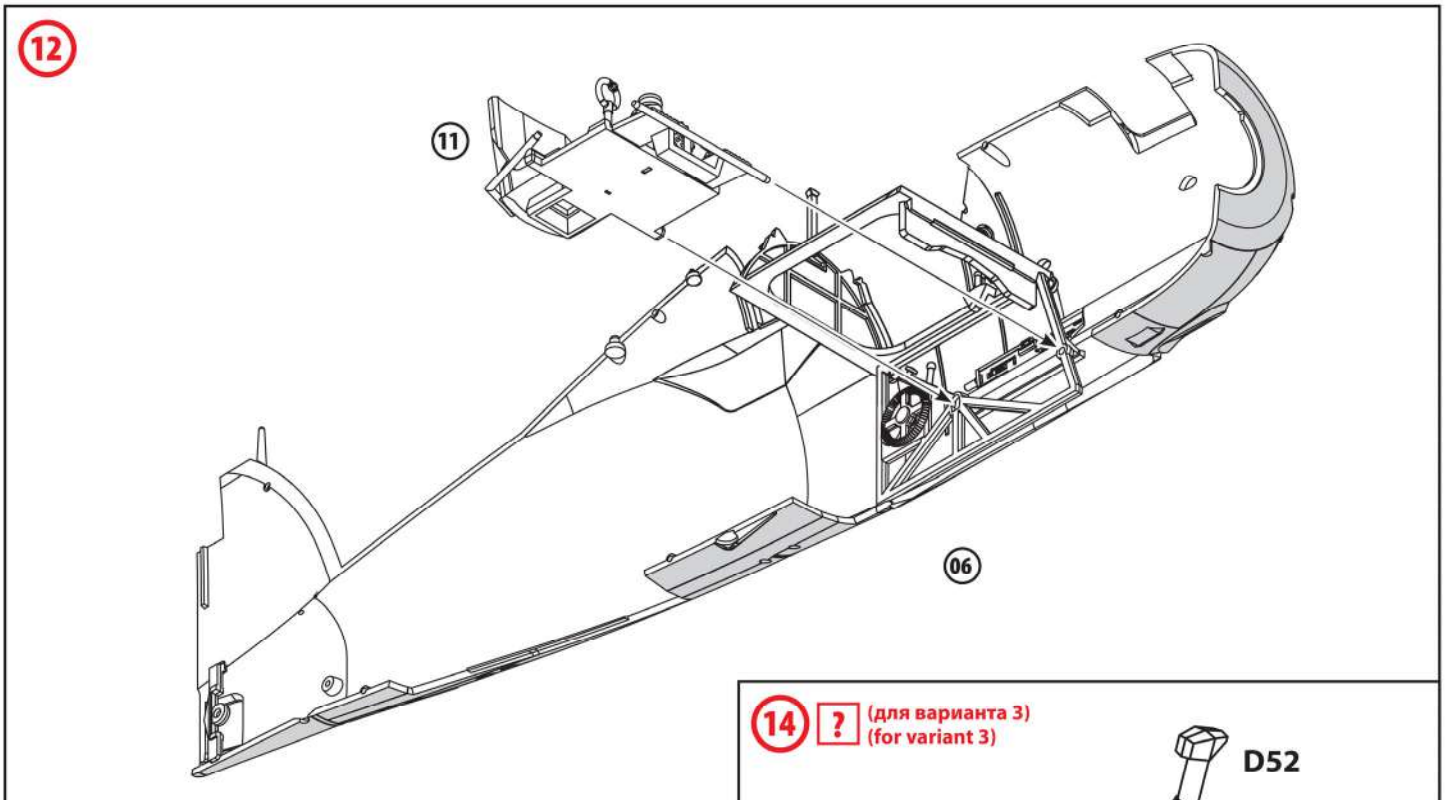
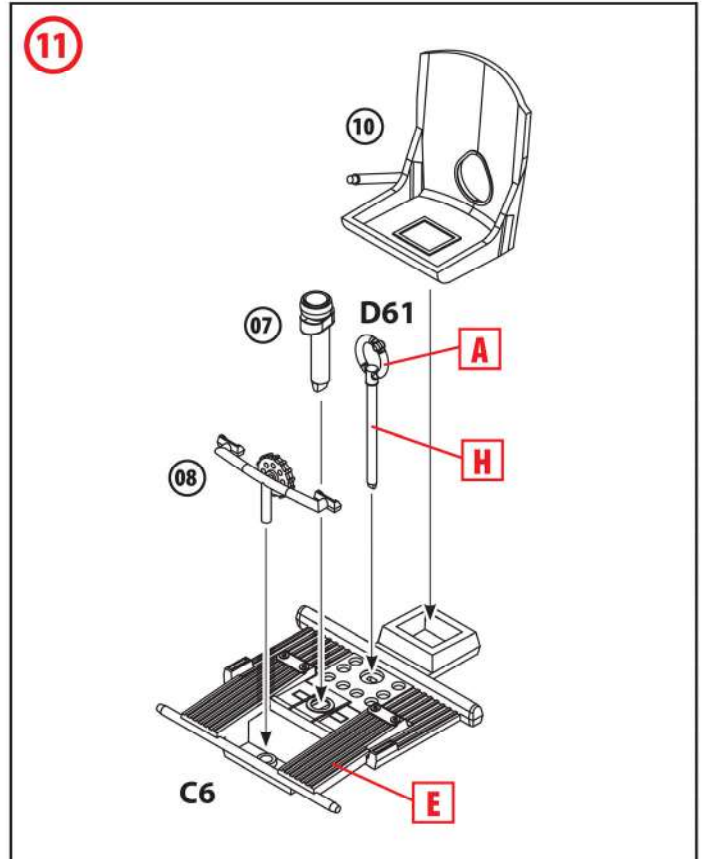
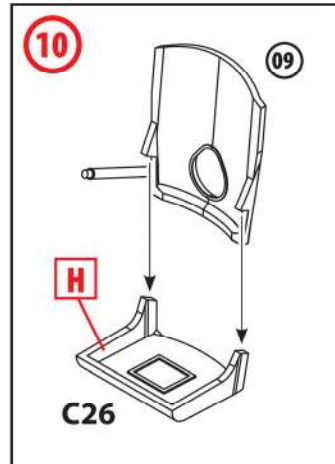
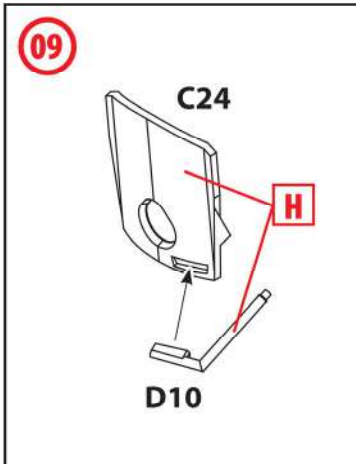
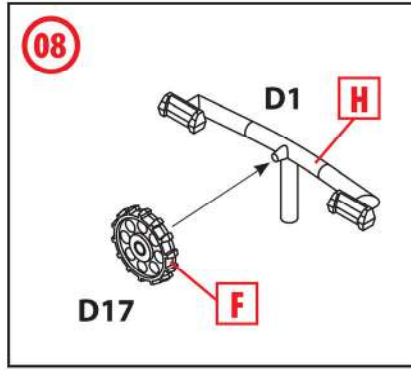
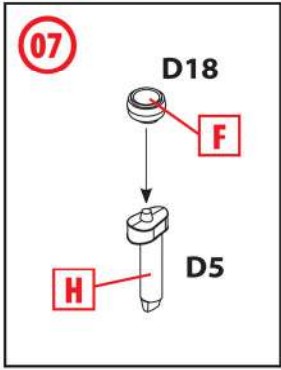

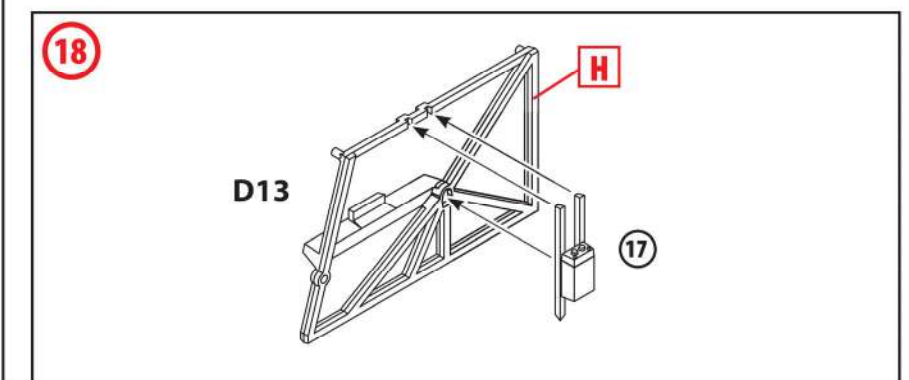
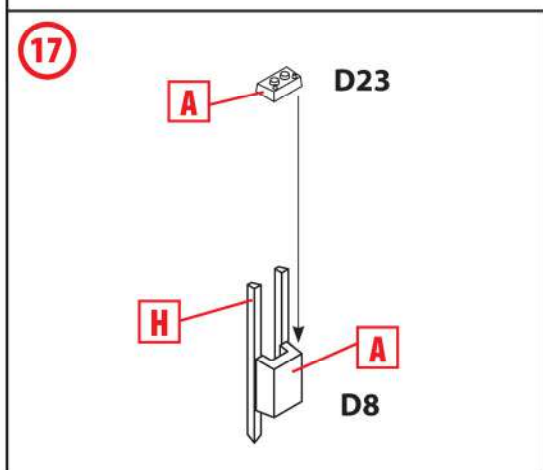
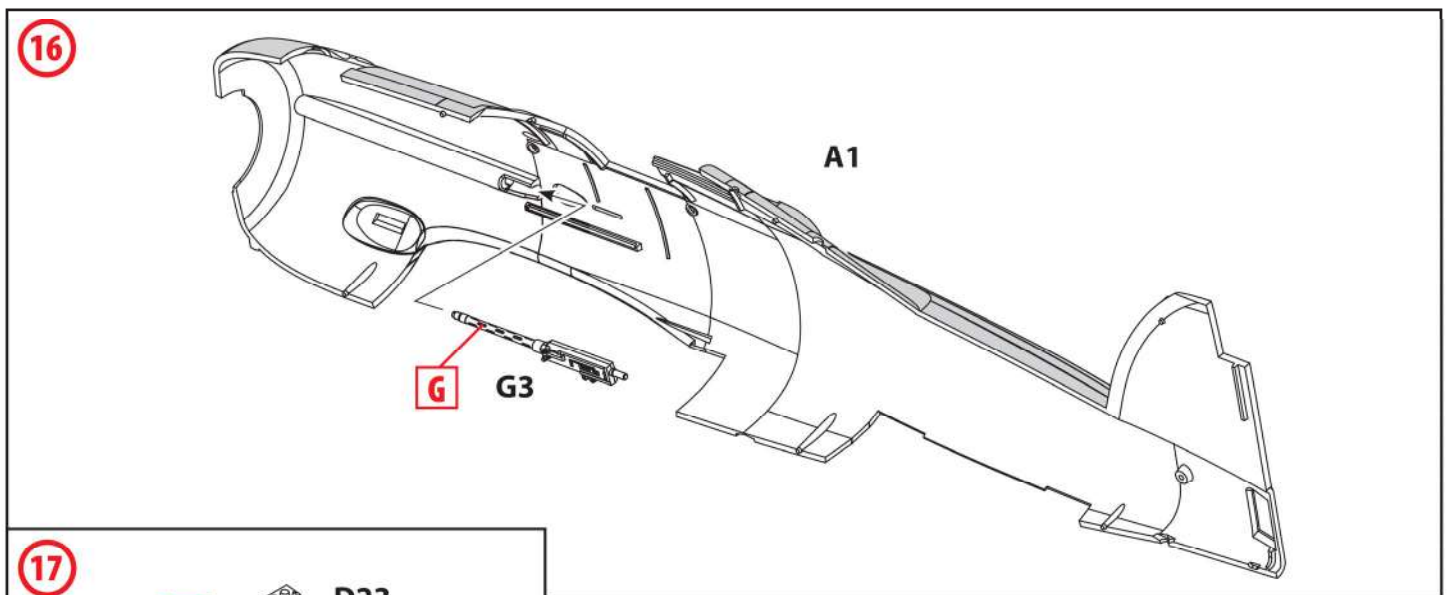
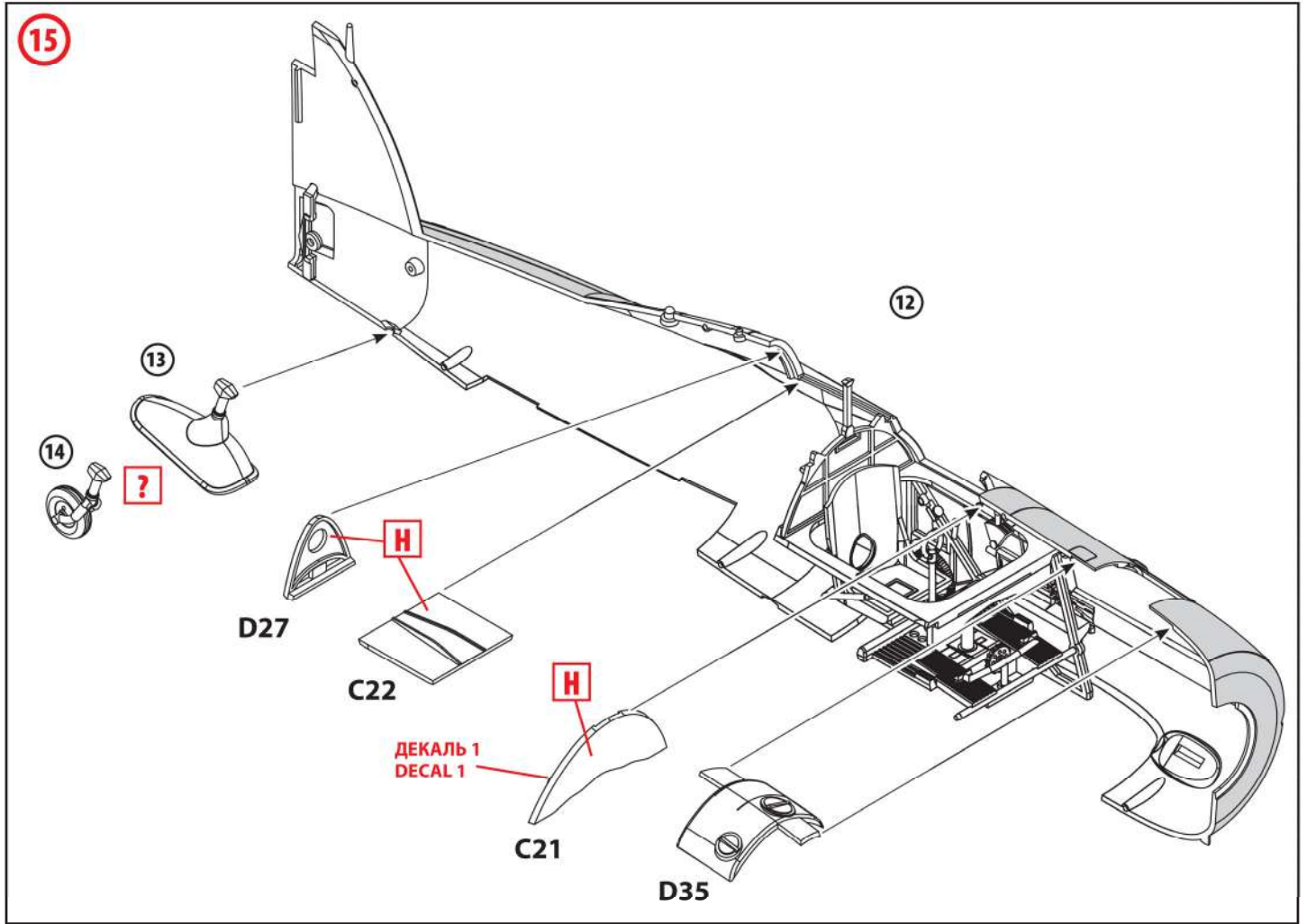

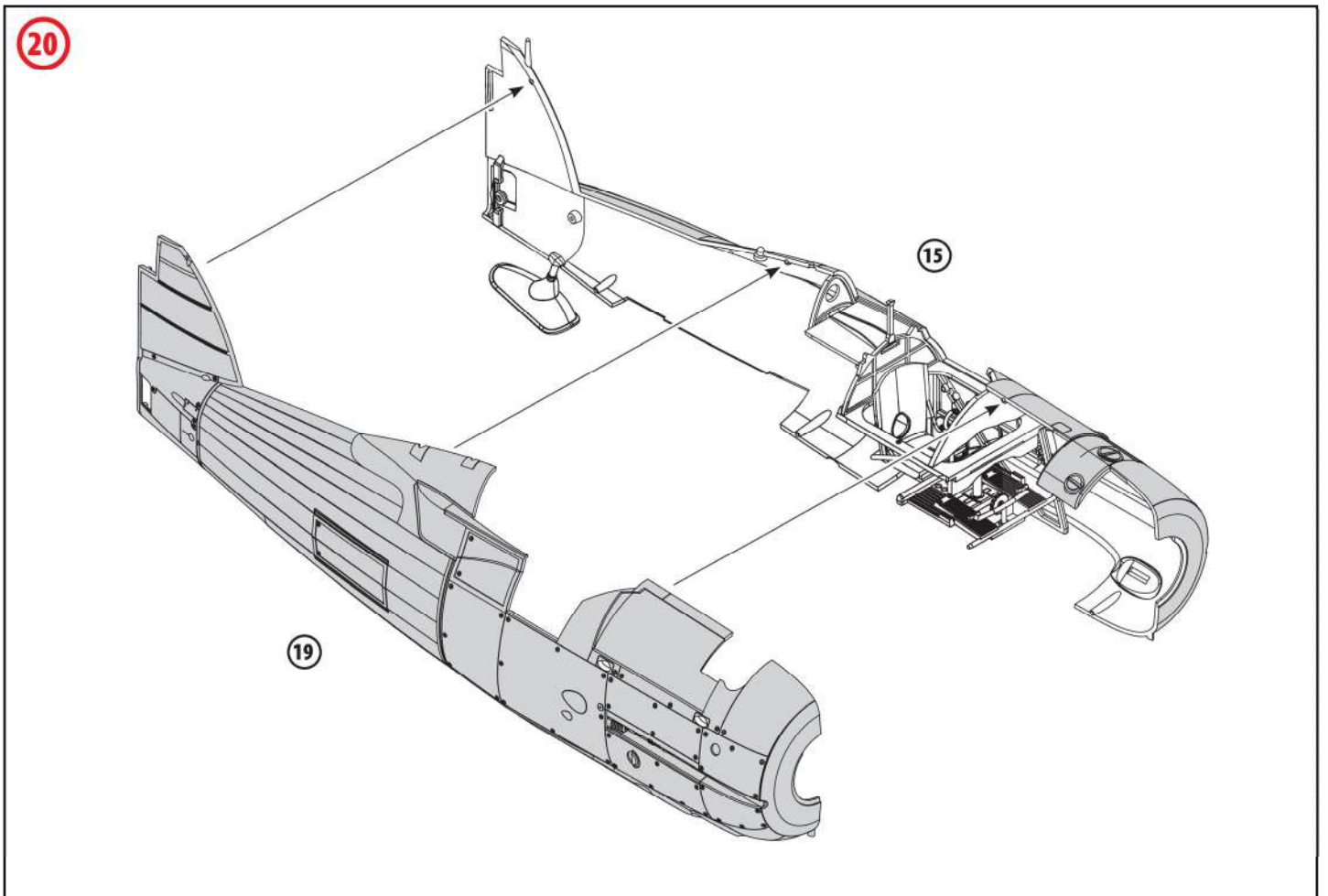
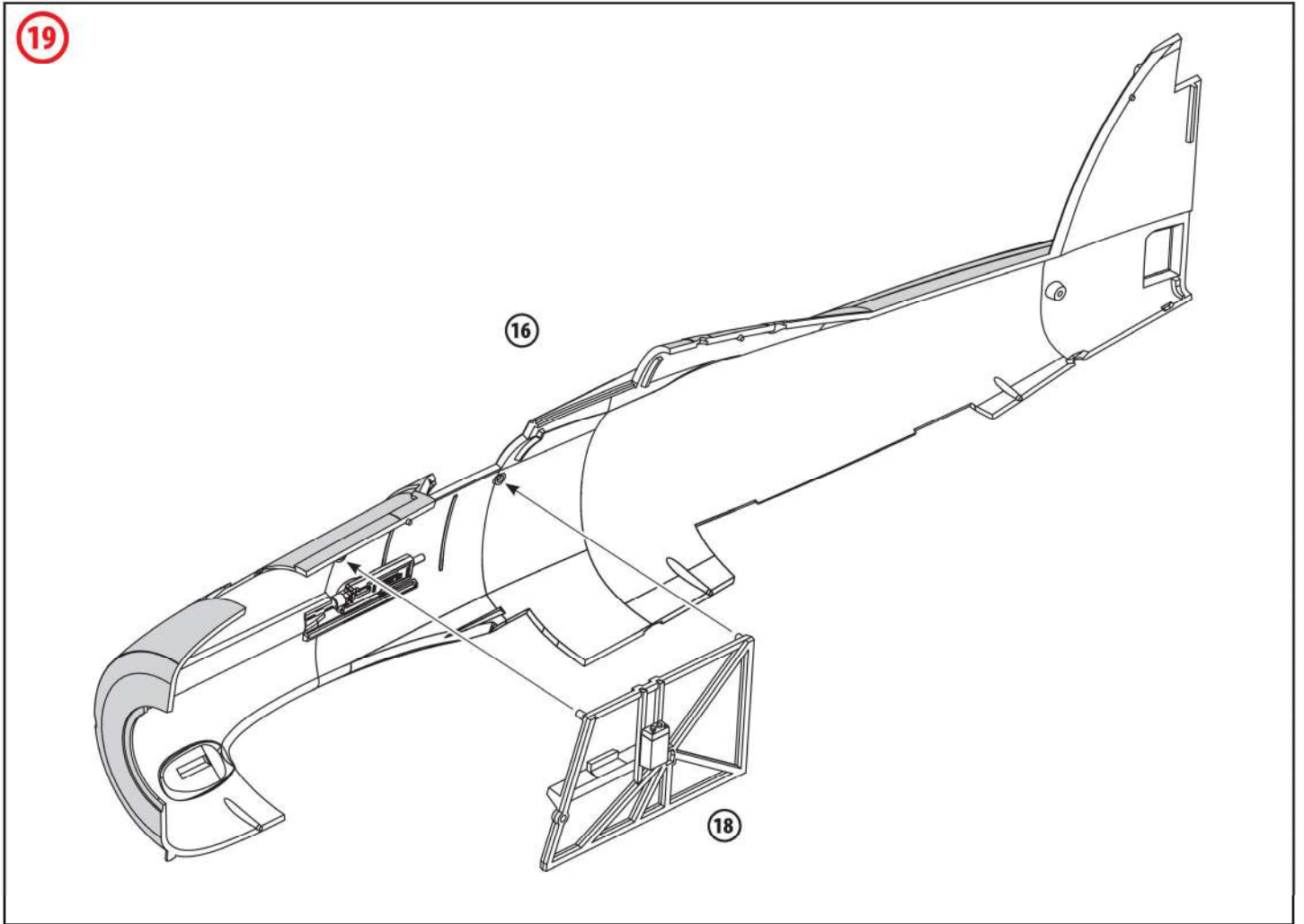



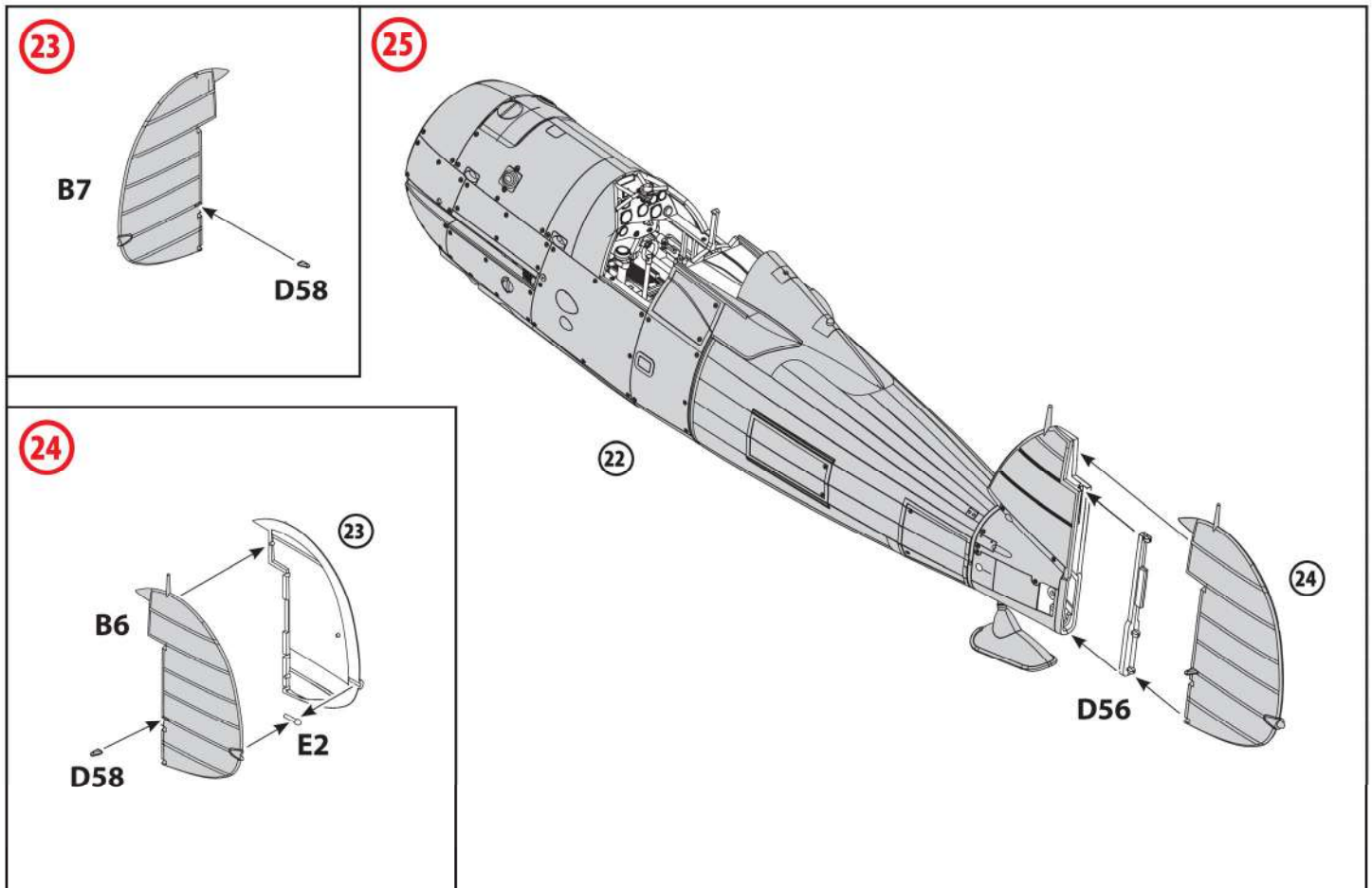
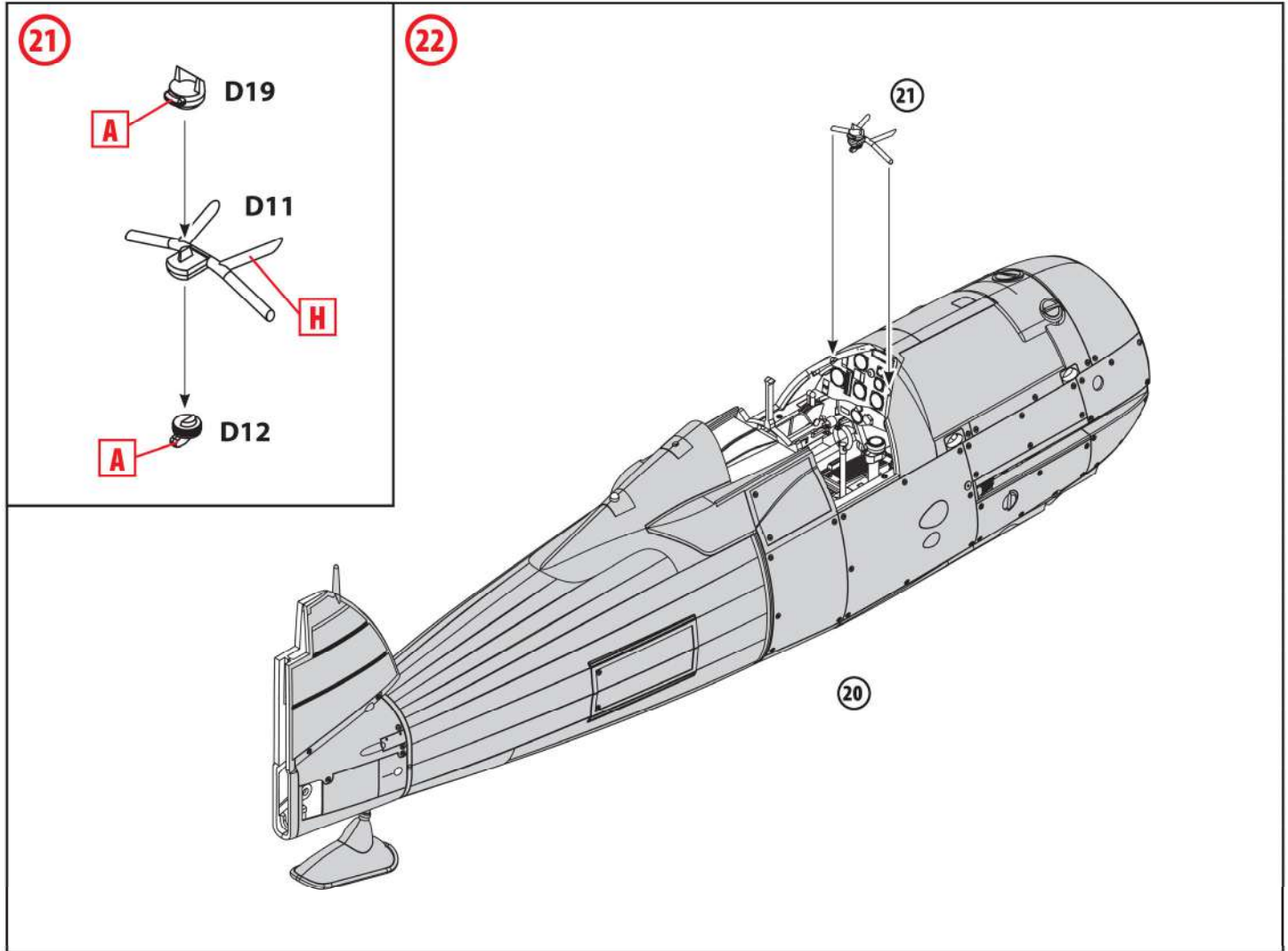

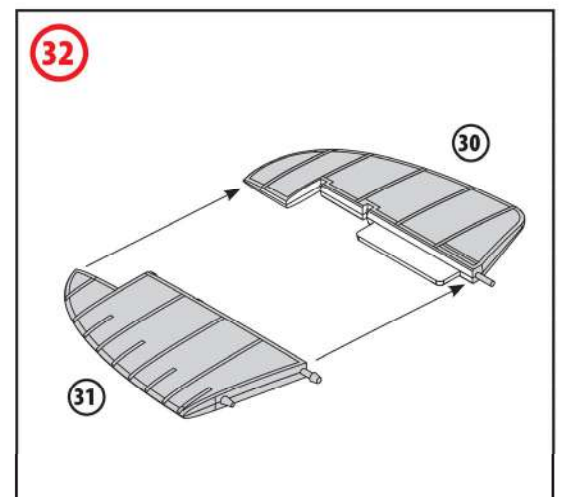
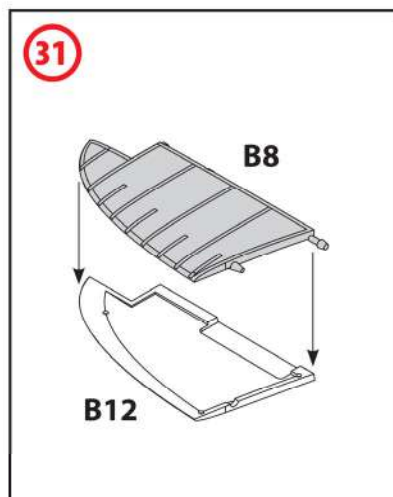
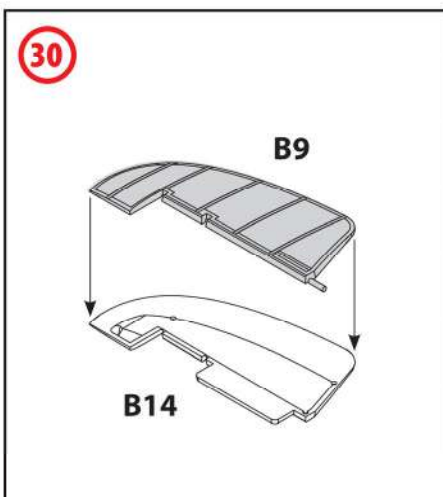
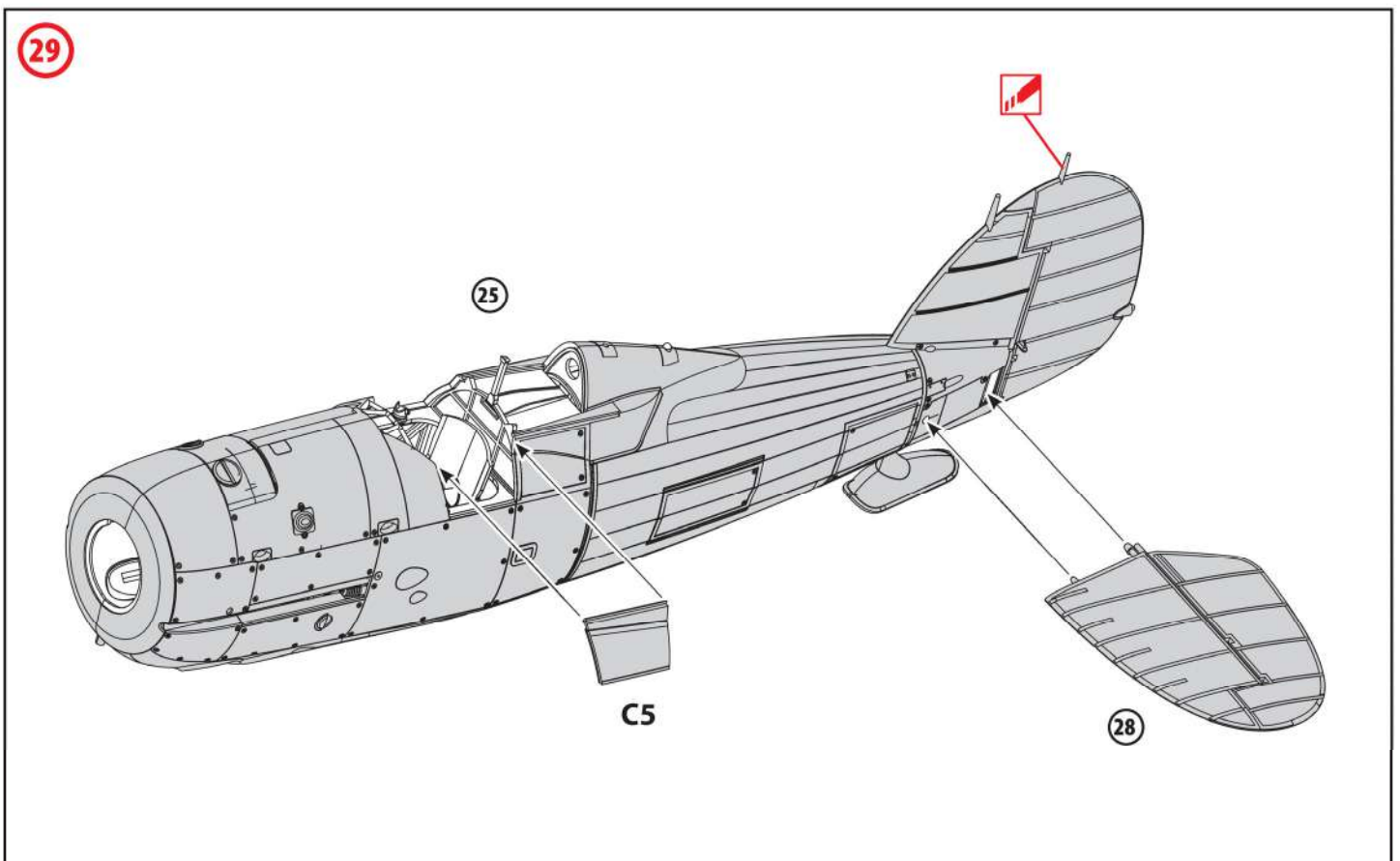
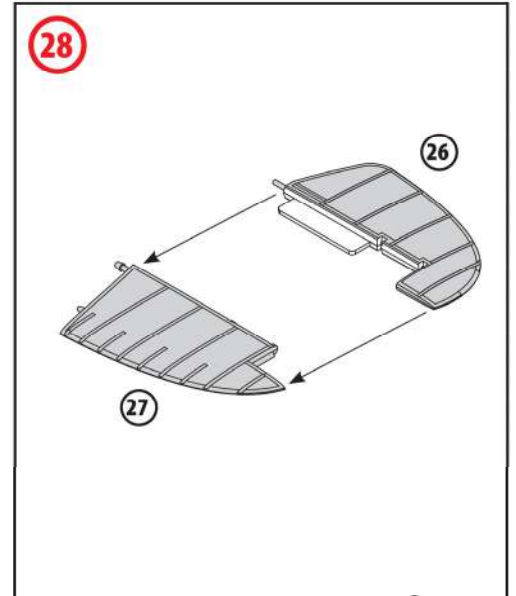
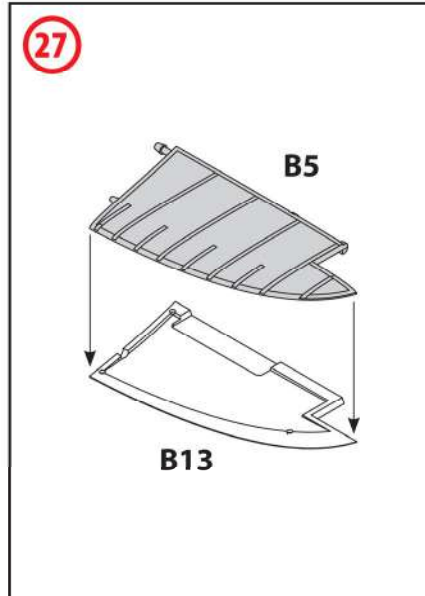
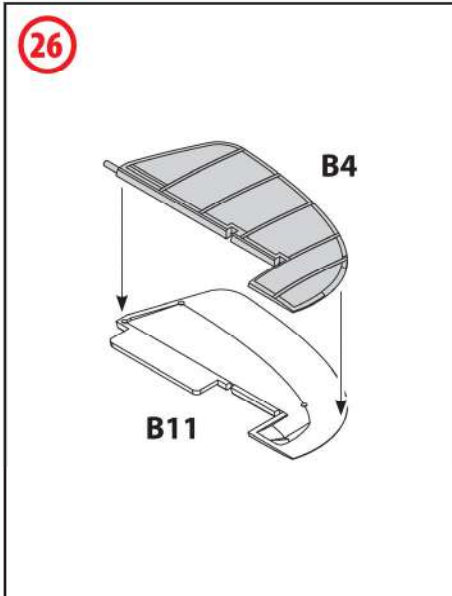

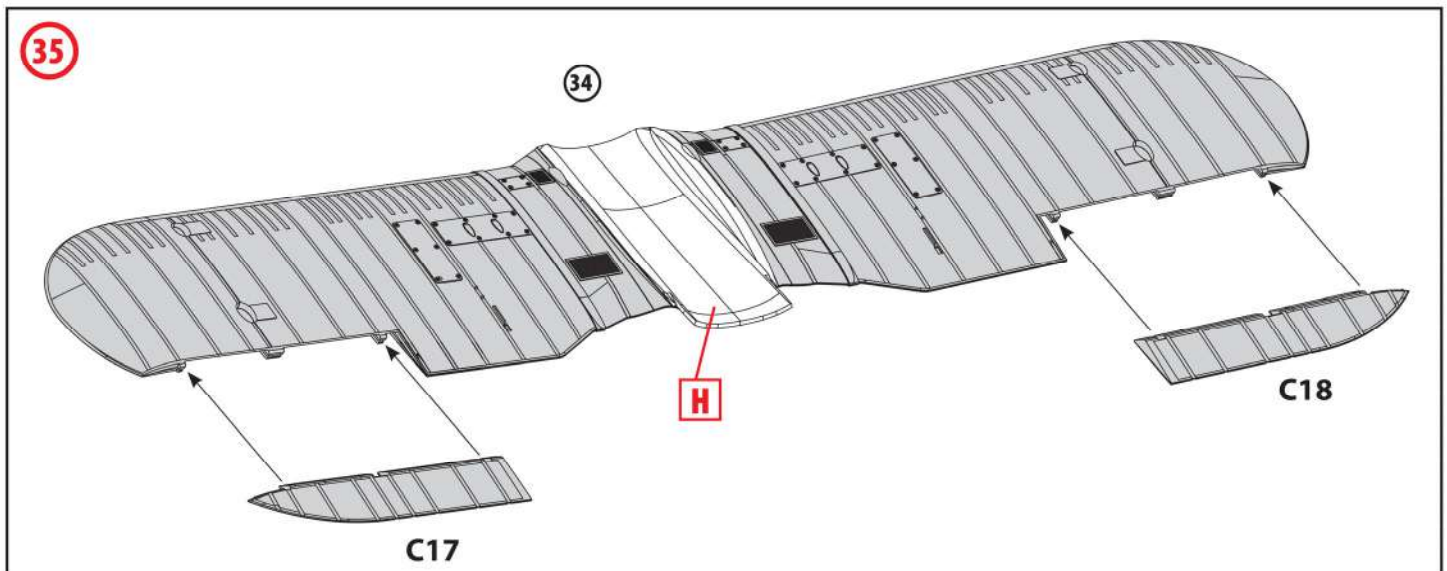
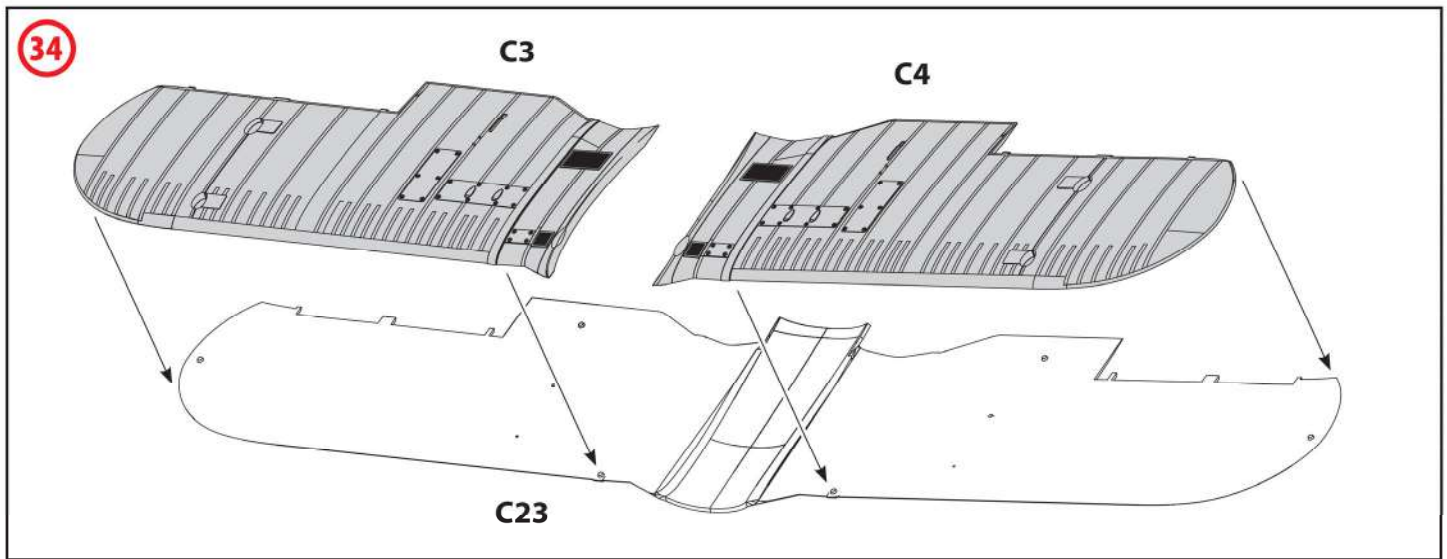
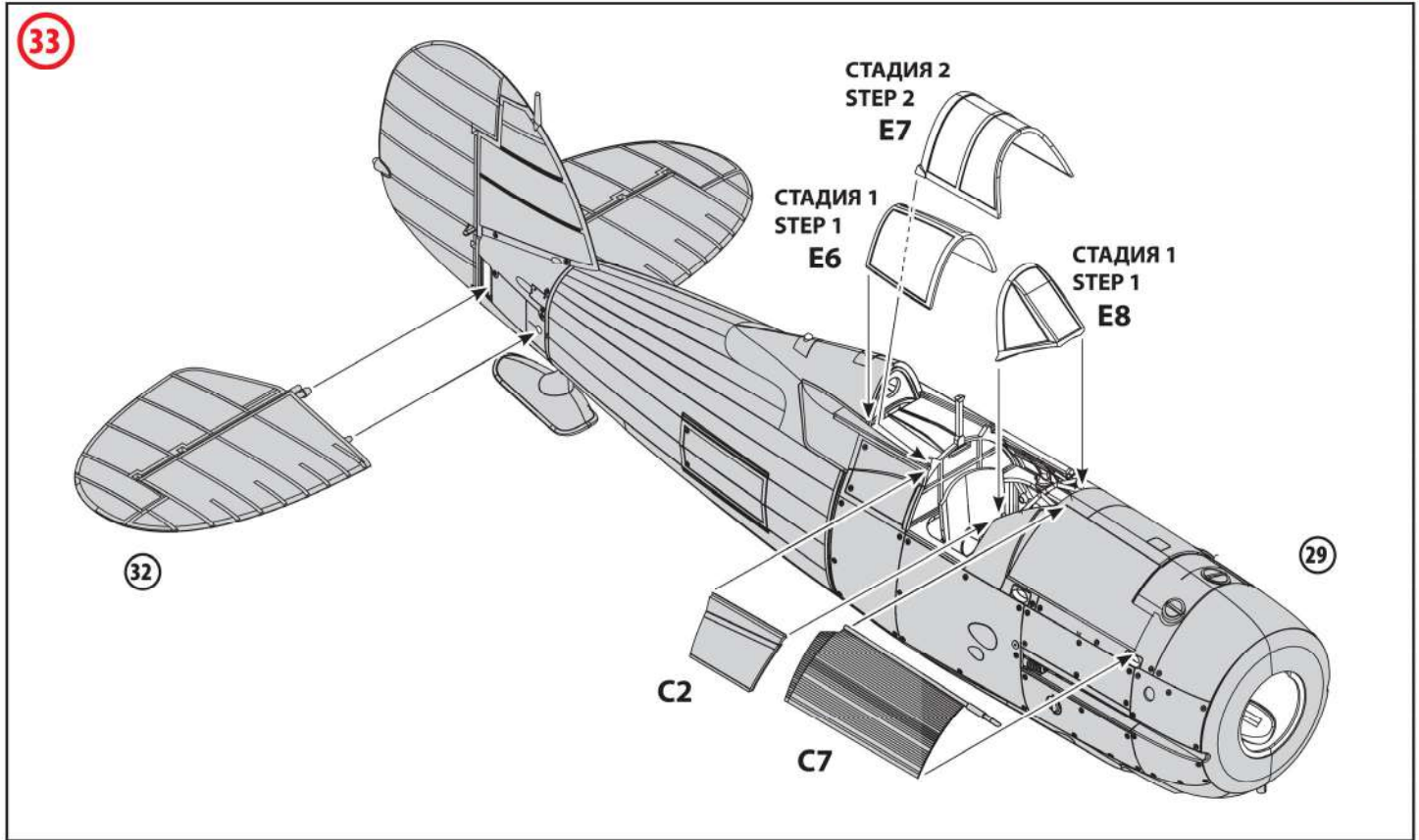

36

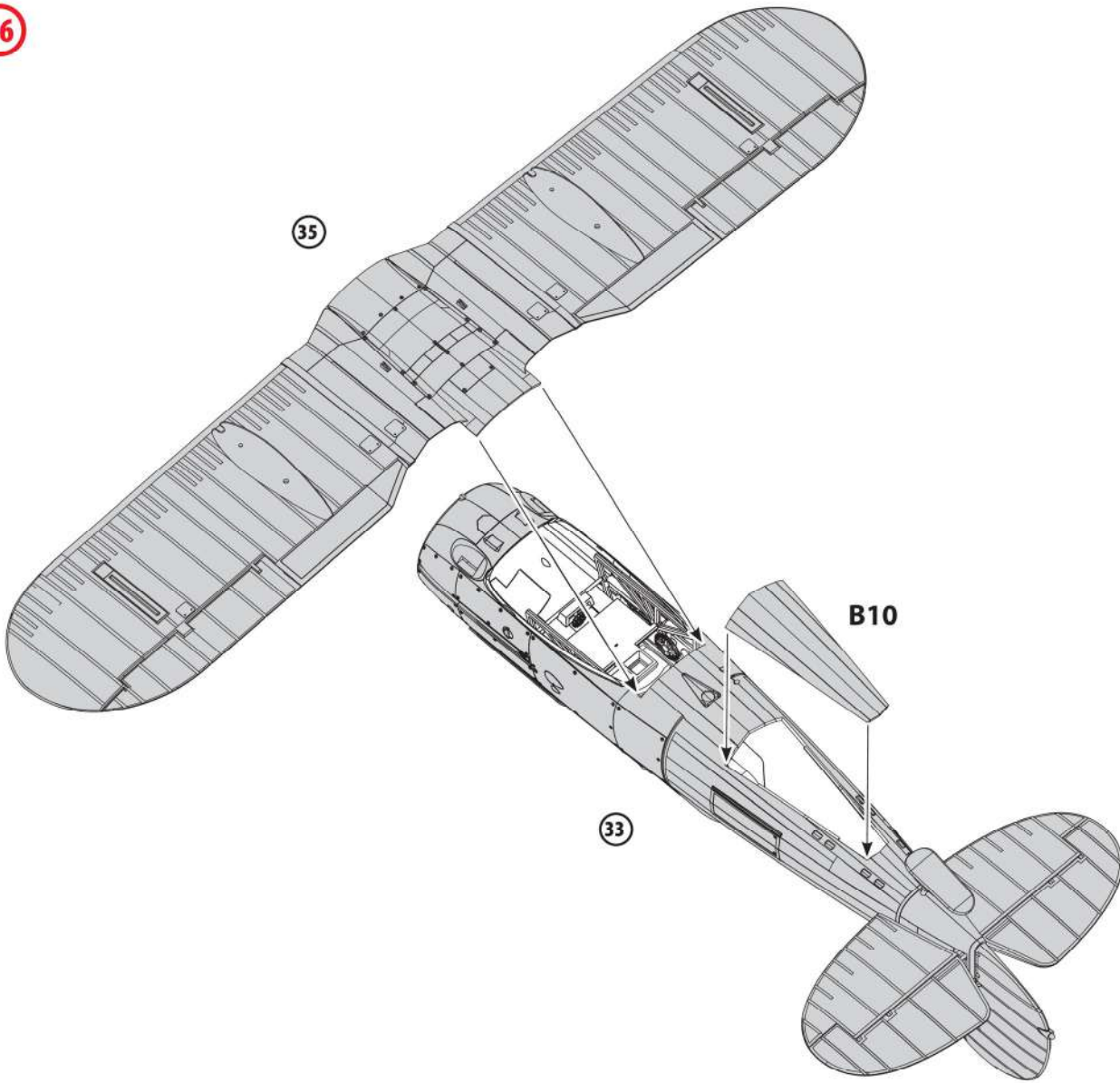

37

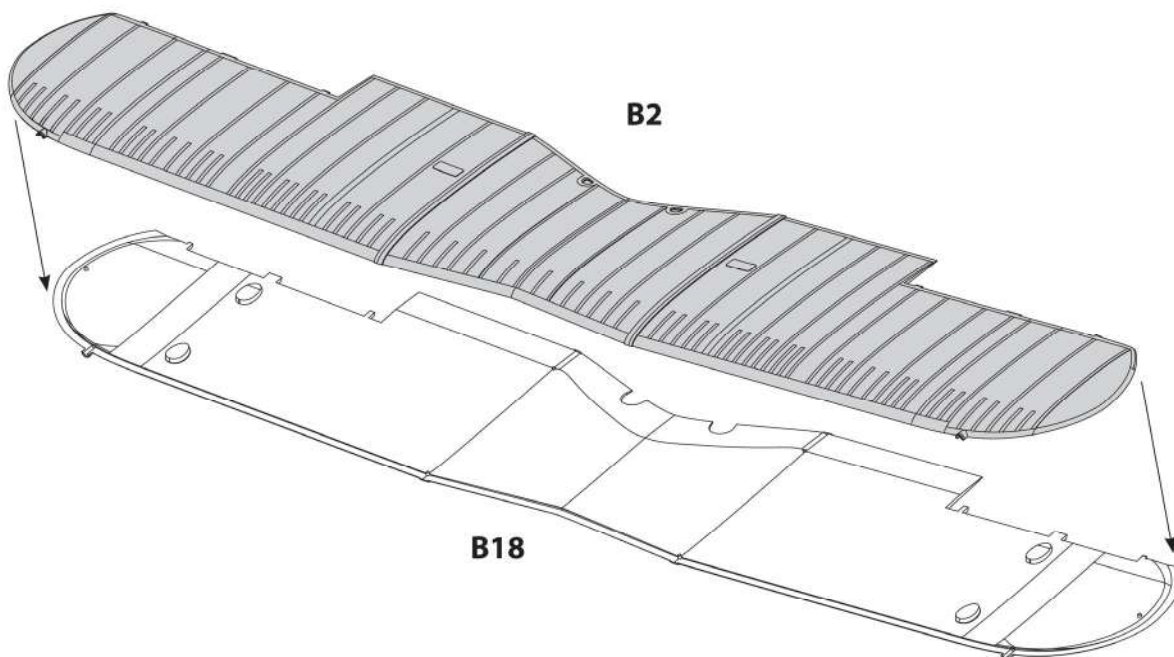

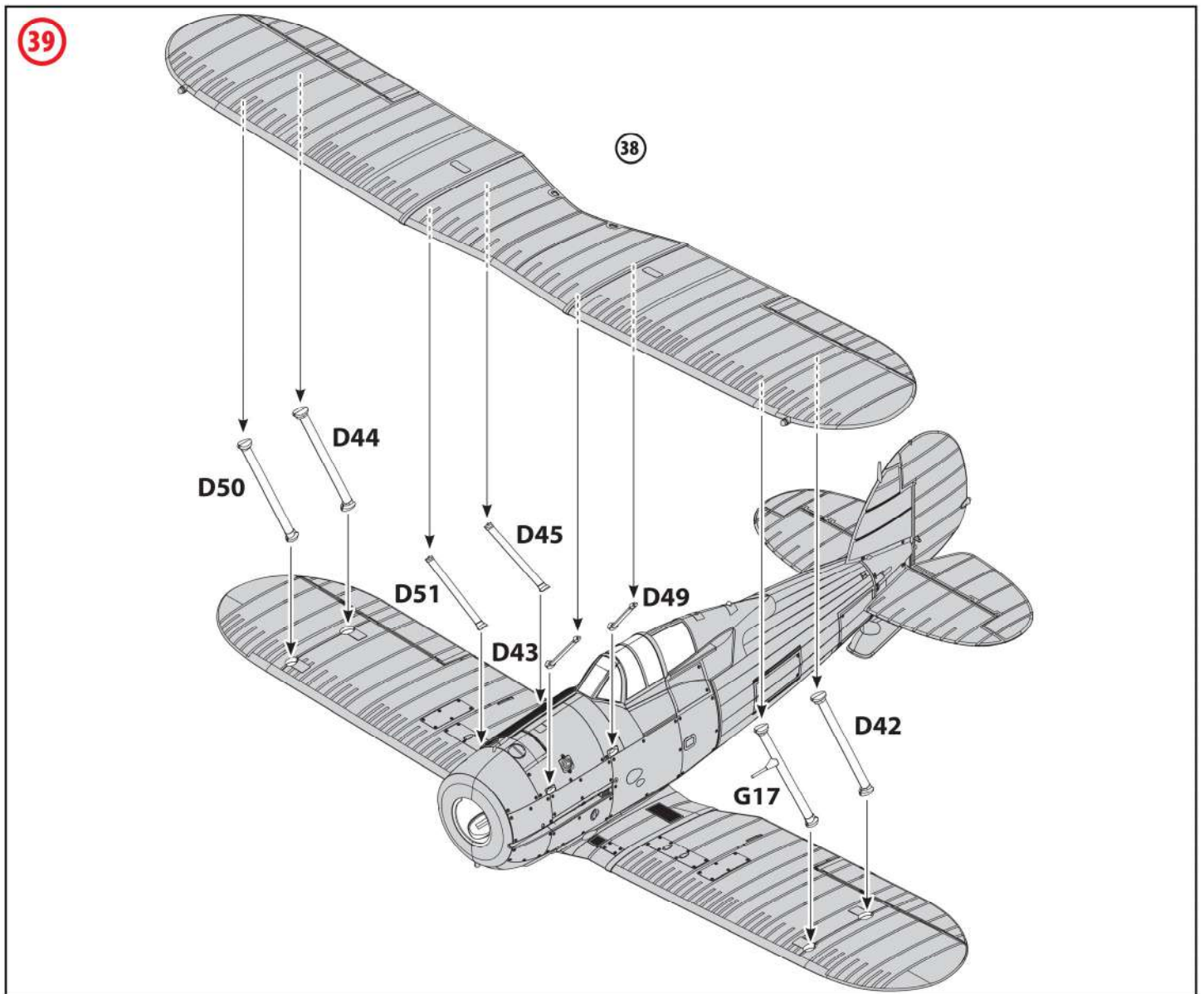
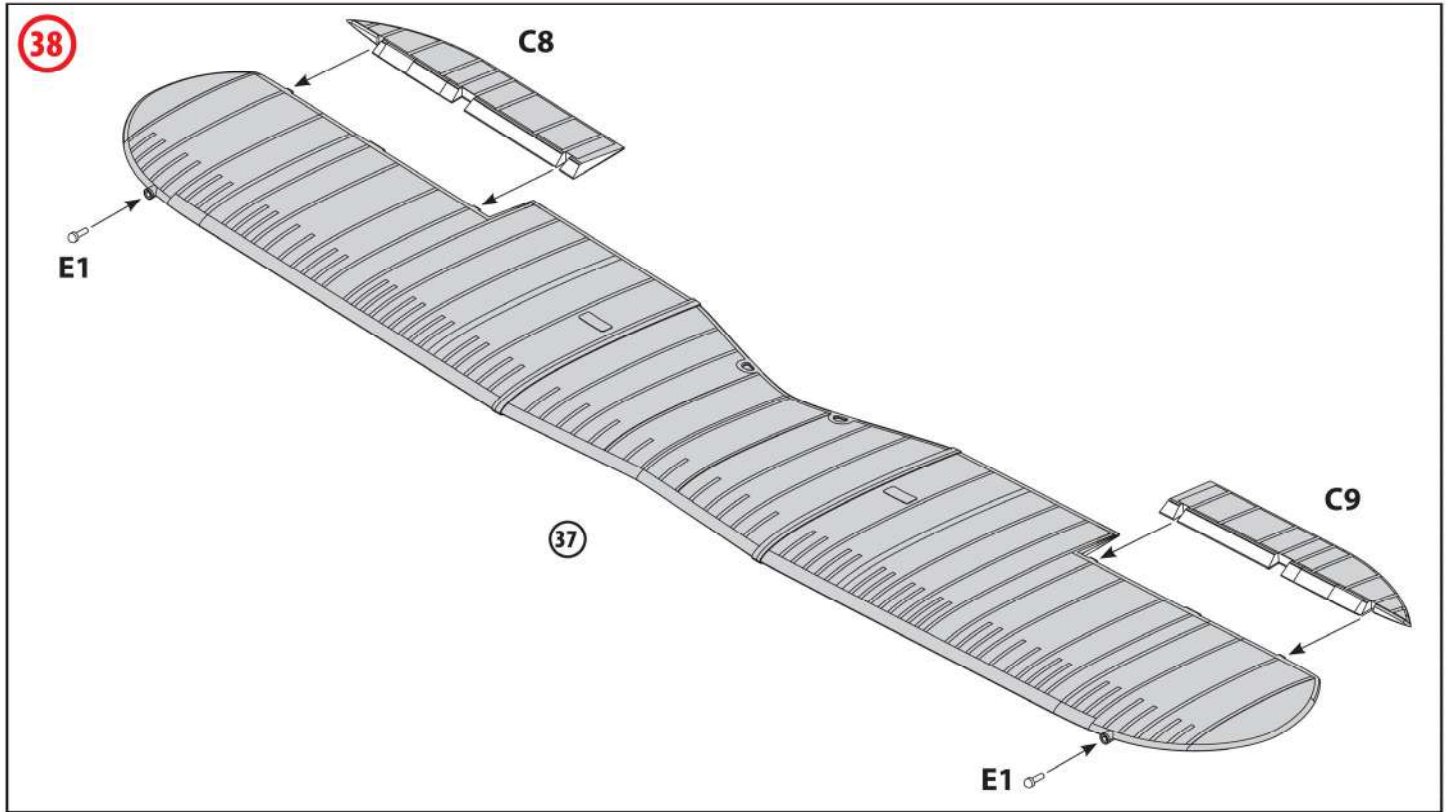

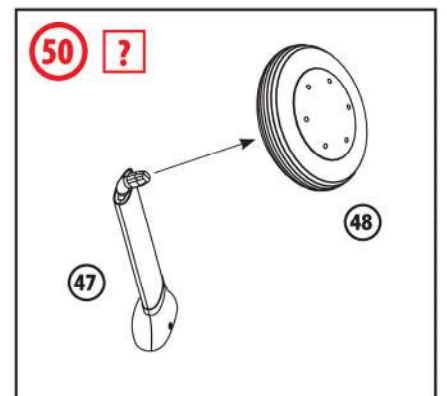
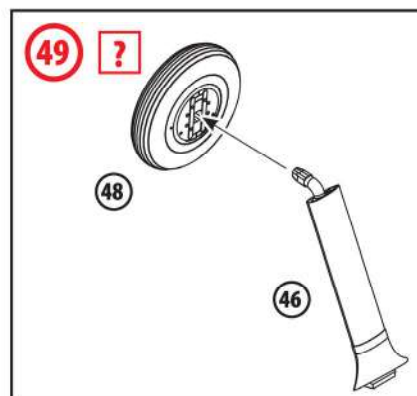
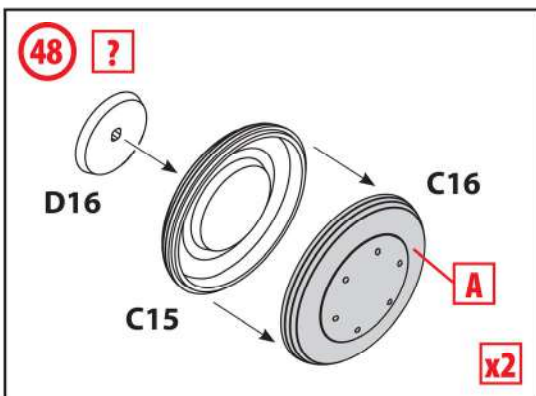
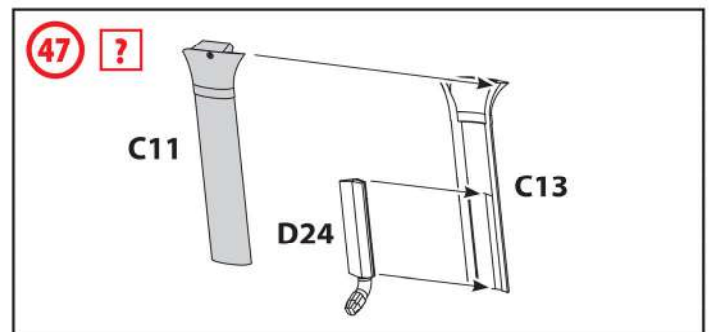
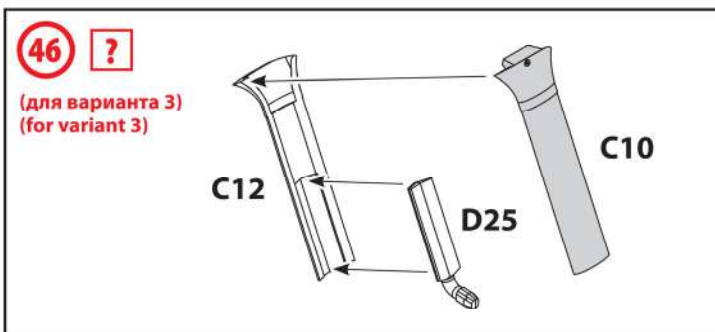
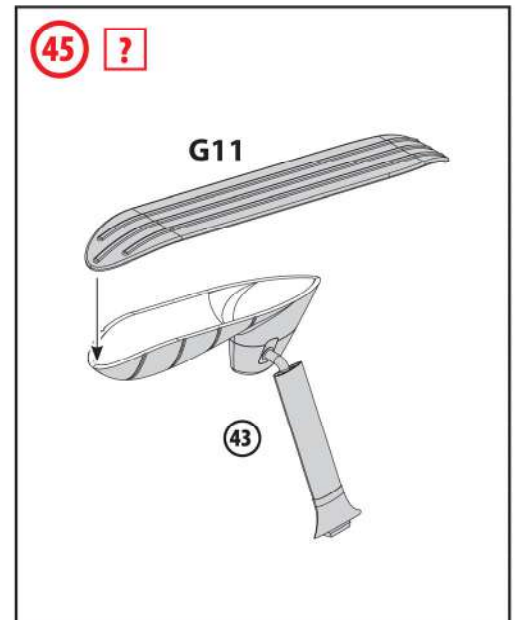
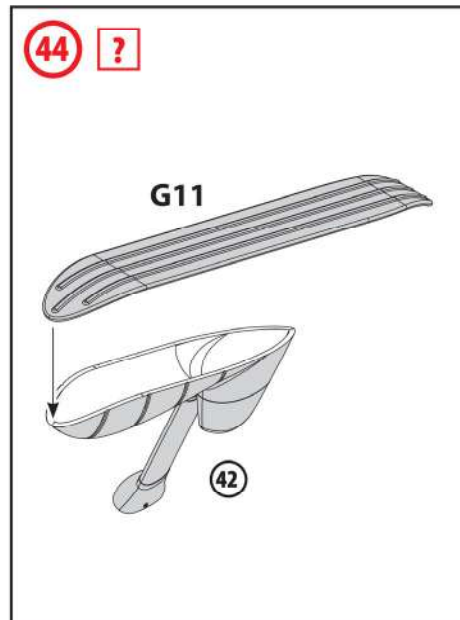
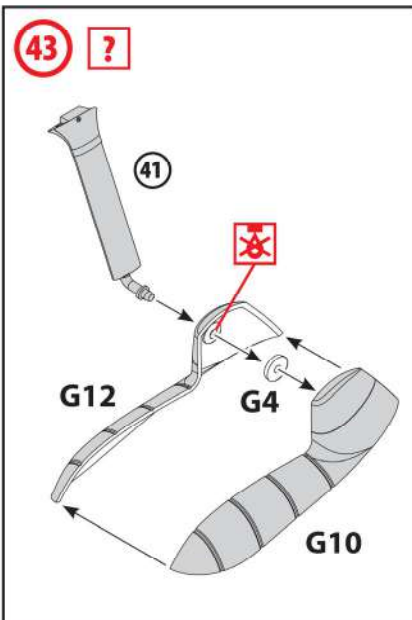
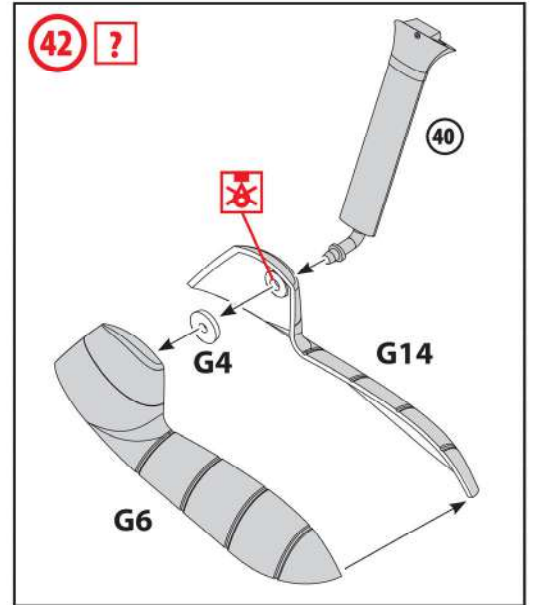
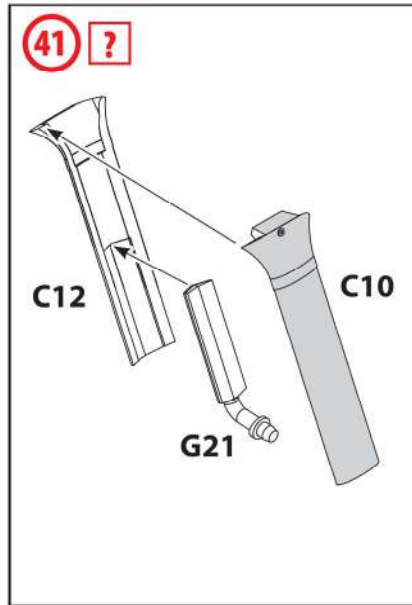
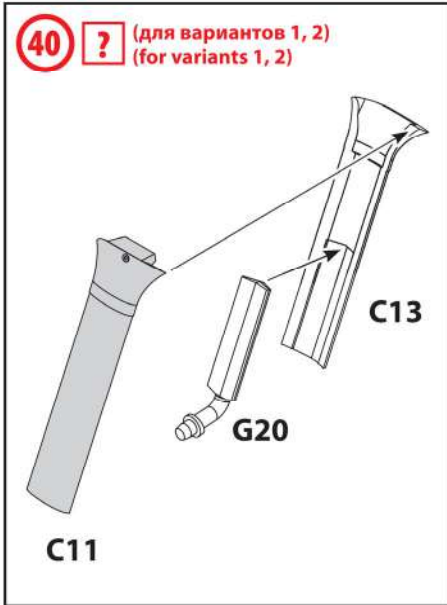

51

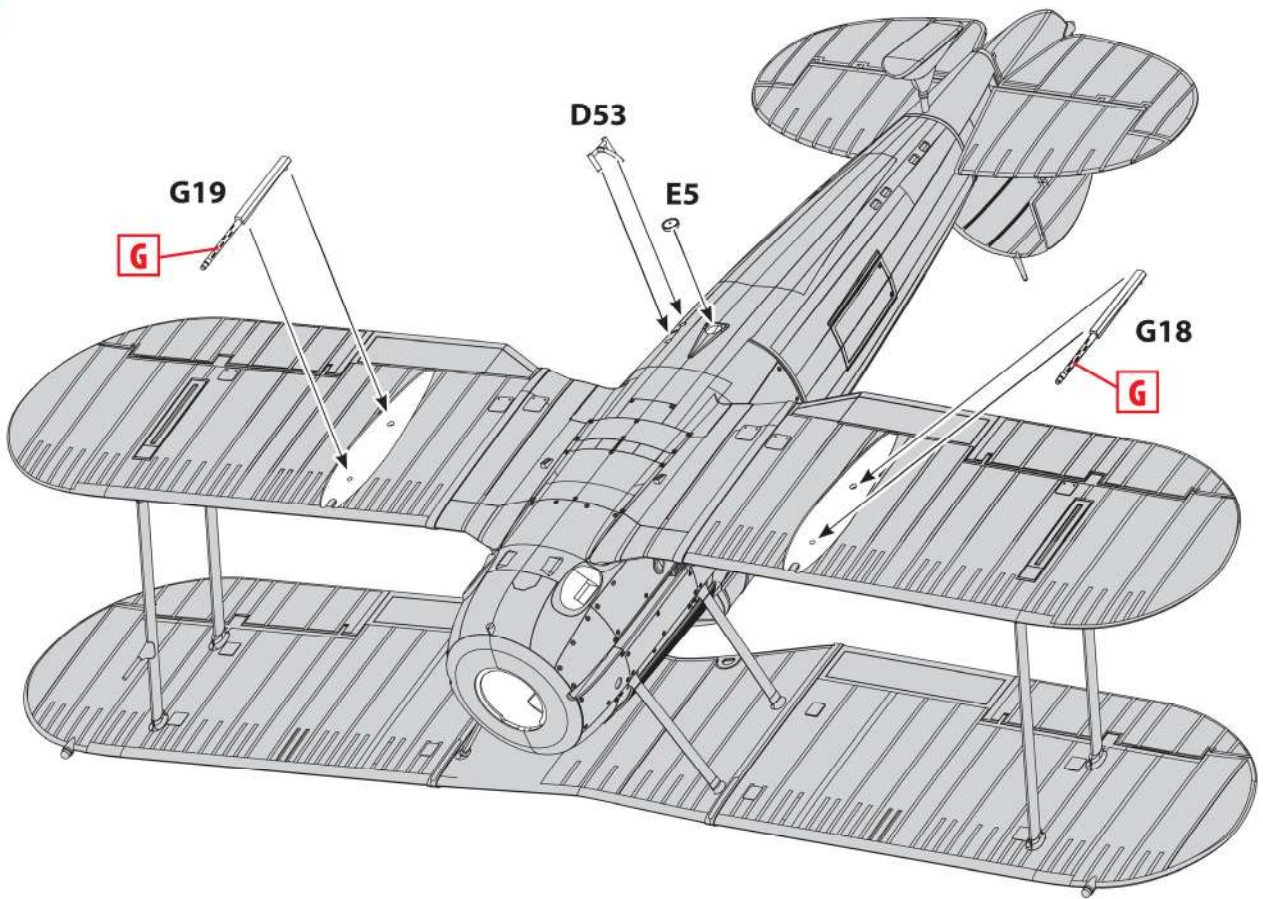

52

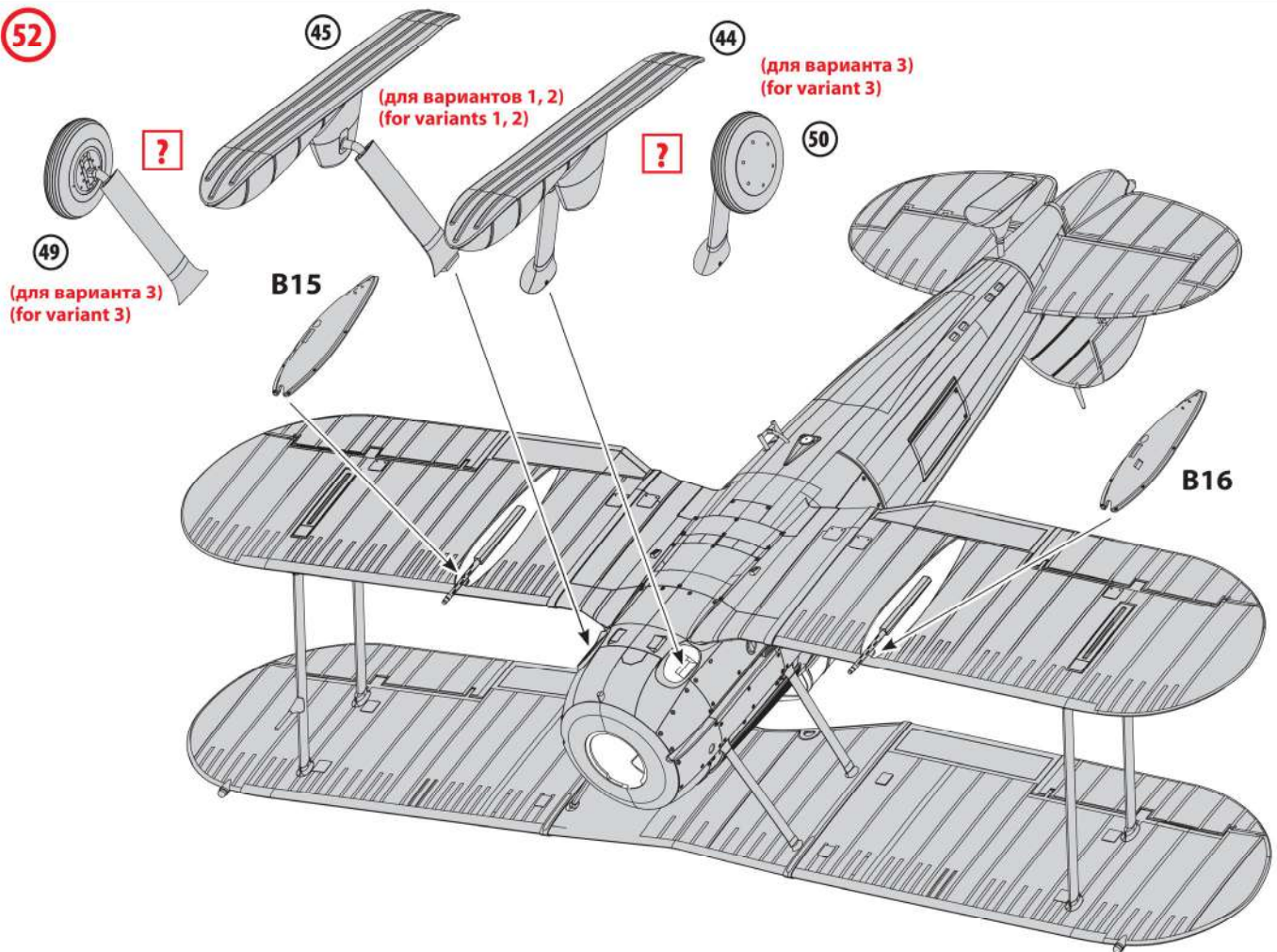

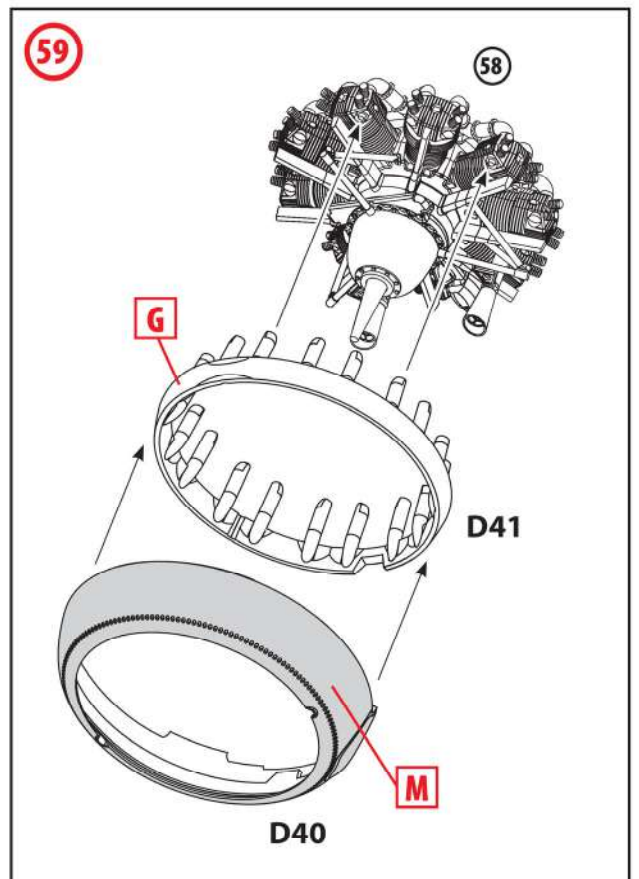
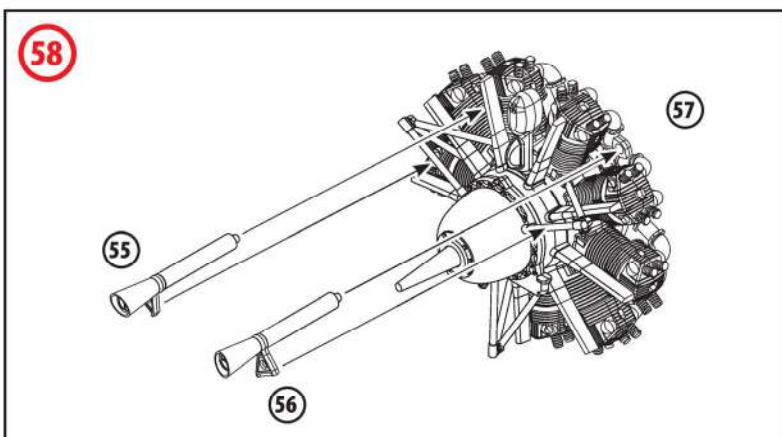
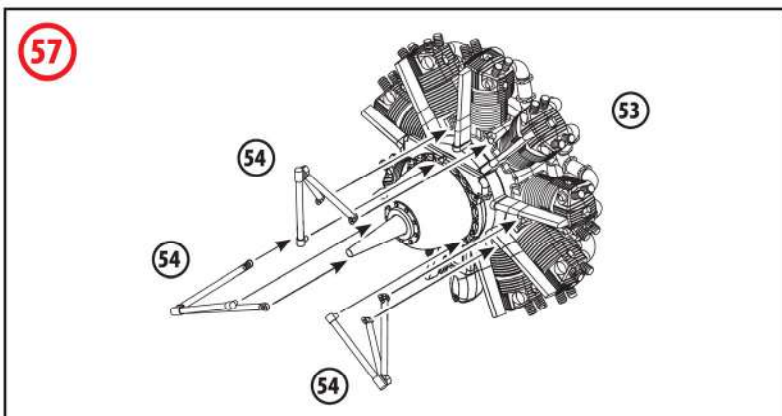
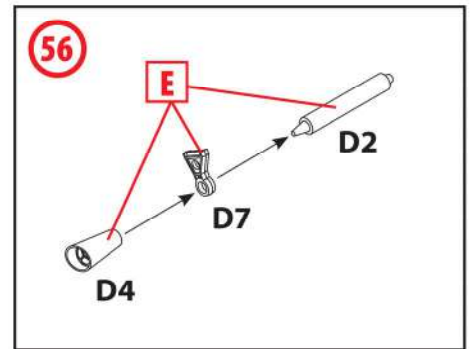
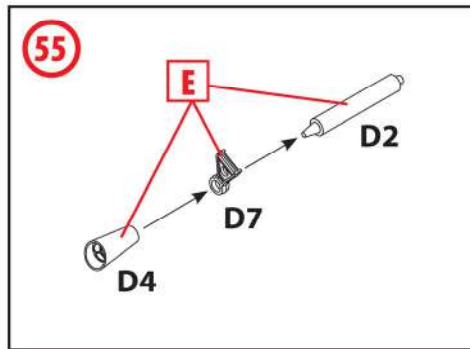
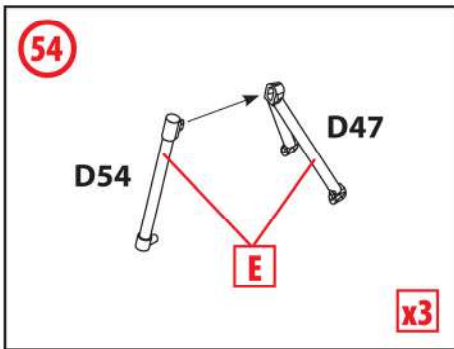
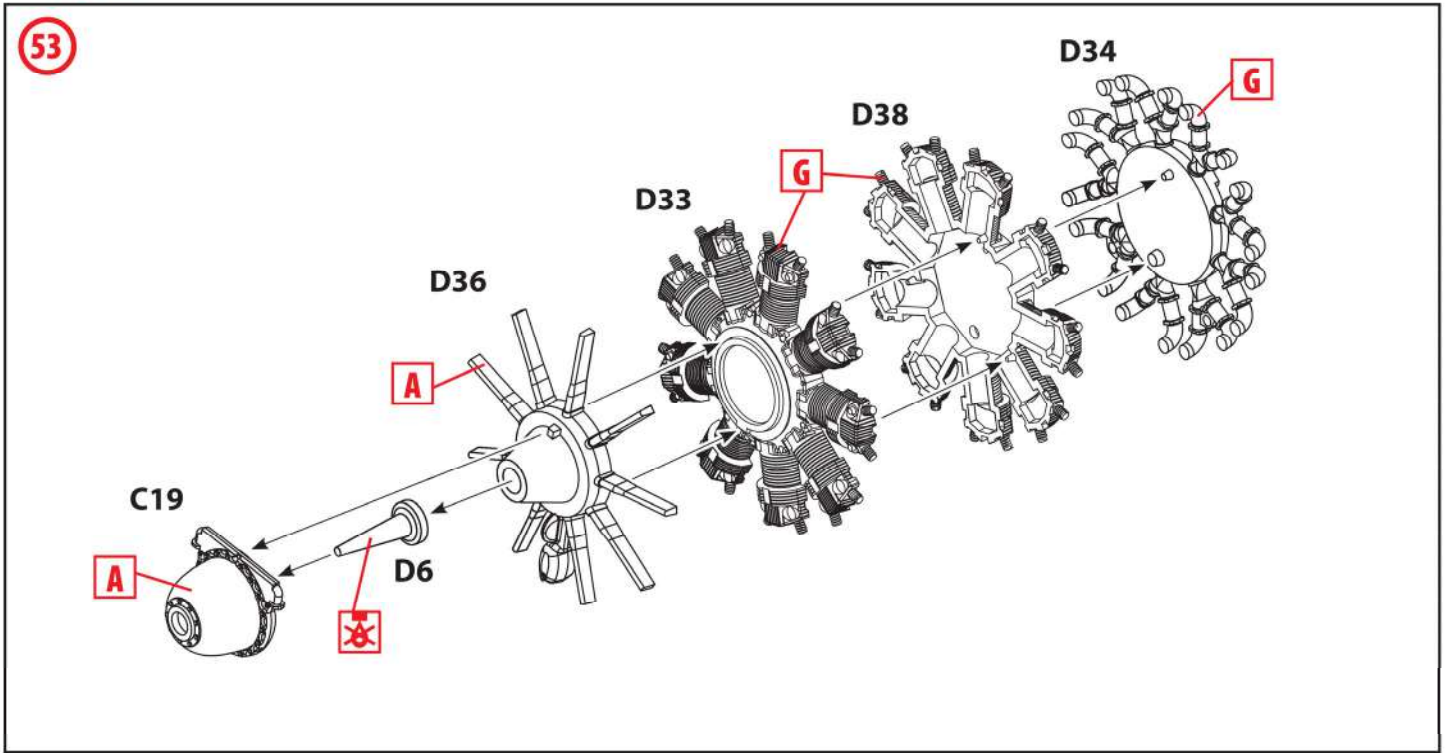



**60** ВАРИАНТ СБОРКИ 1  
ASSEMBLY VARIANT 1

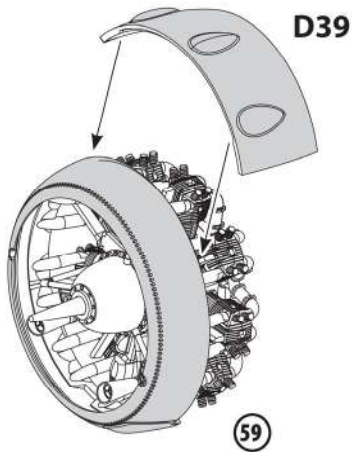

**60** ВАРИАНТ СБОРКИ 2  
ASSEMBLY VARIANT 2

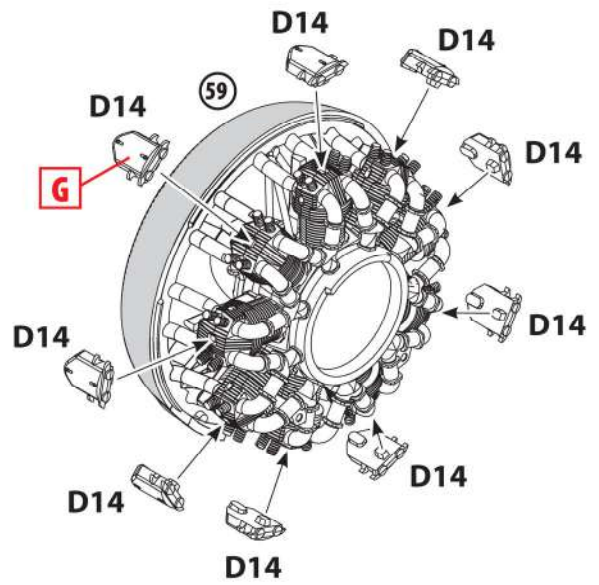

**61**

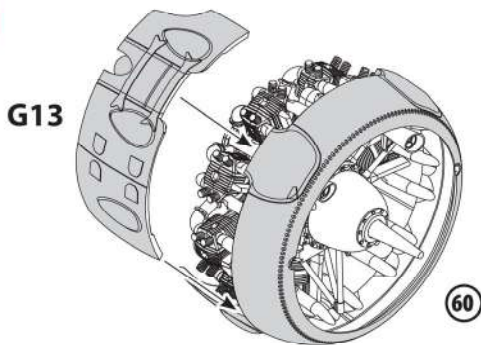

**?**

**61**

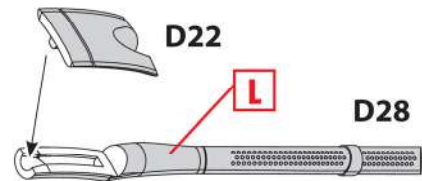

**62**

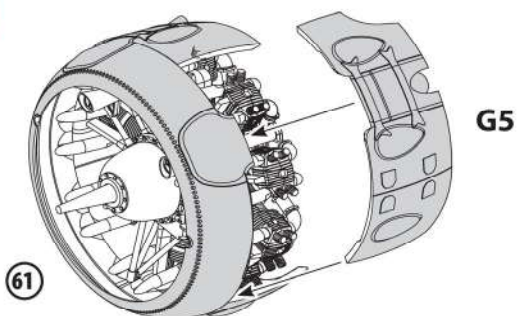

**62**

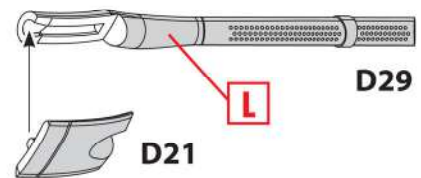

**63**

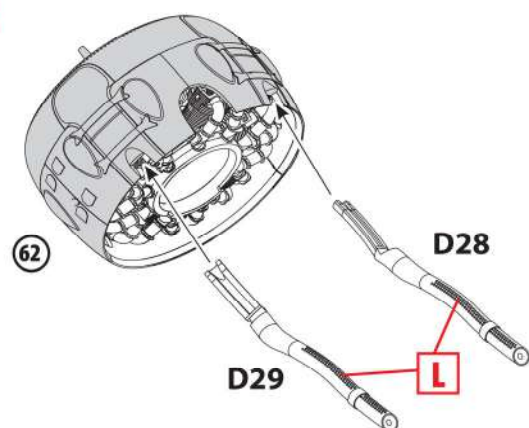

**63**

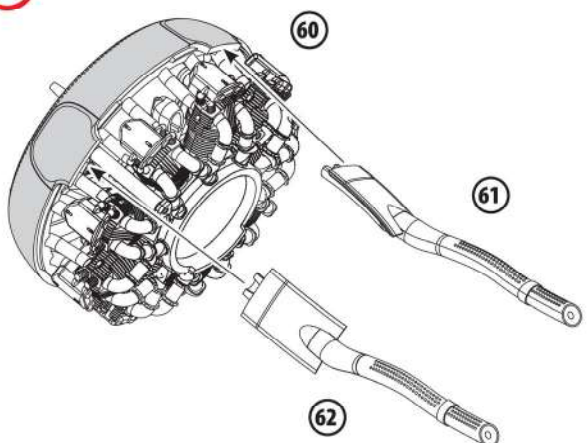

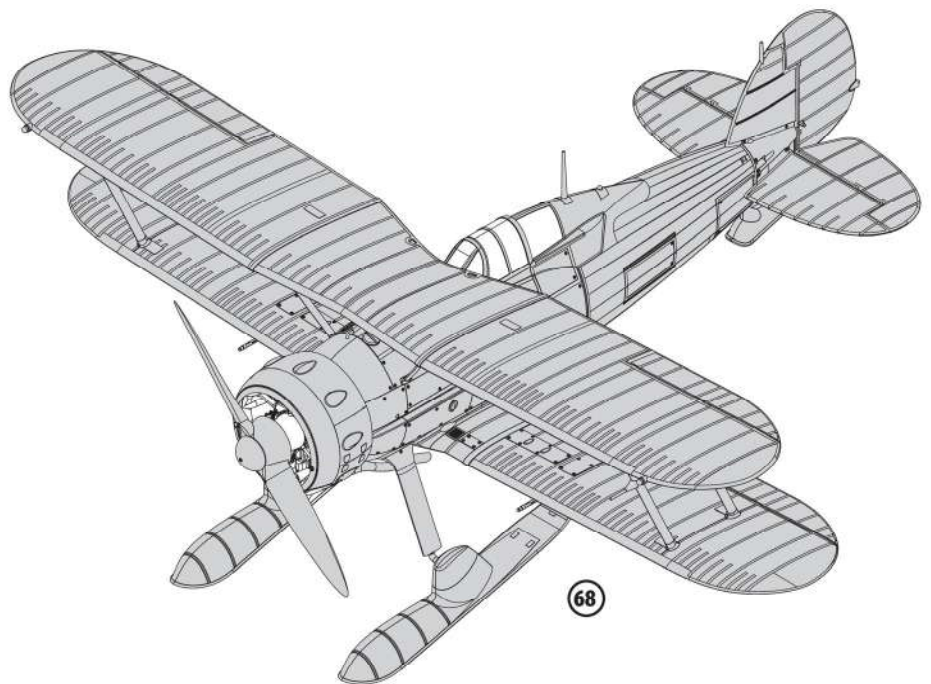
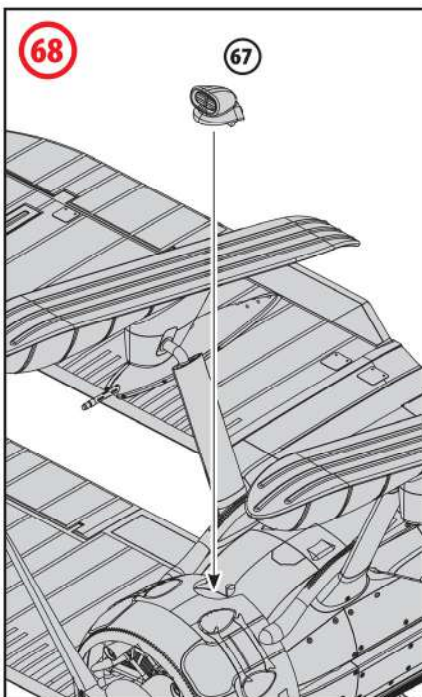
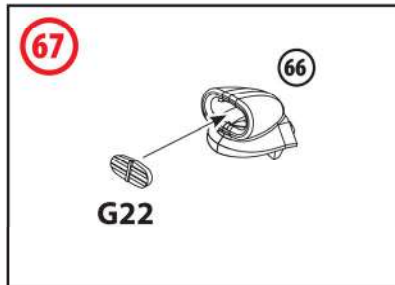
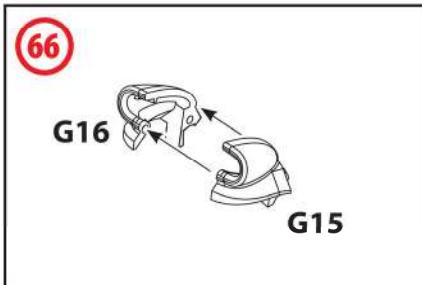
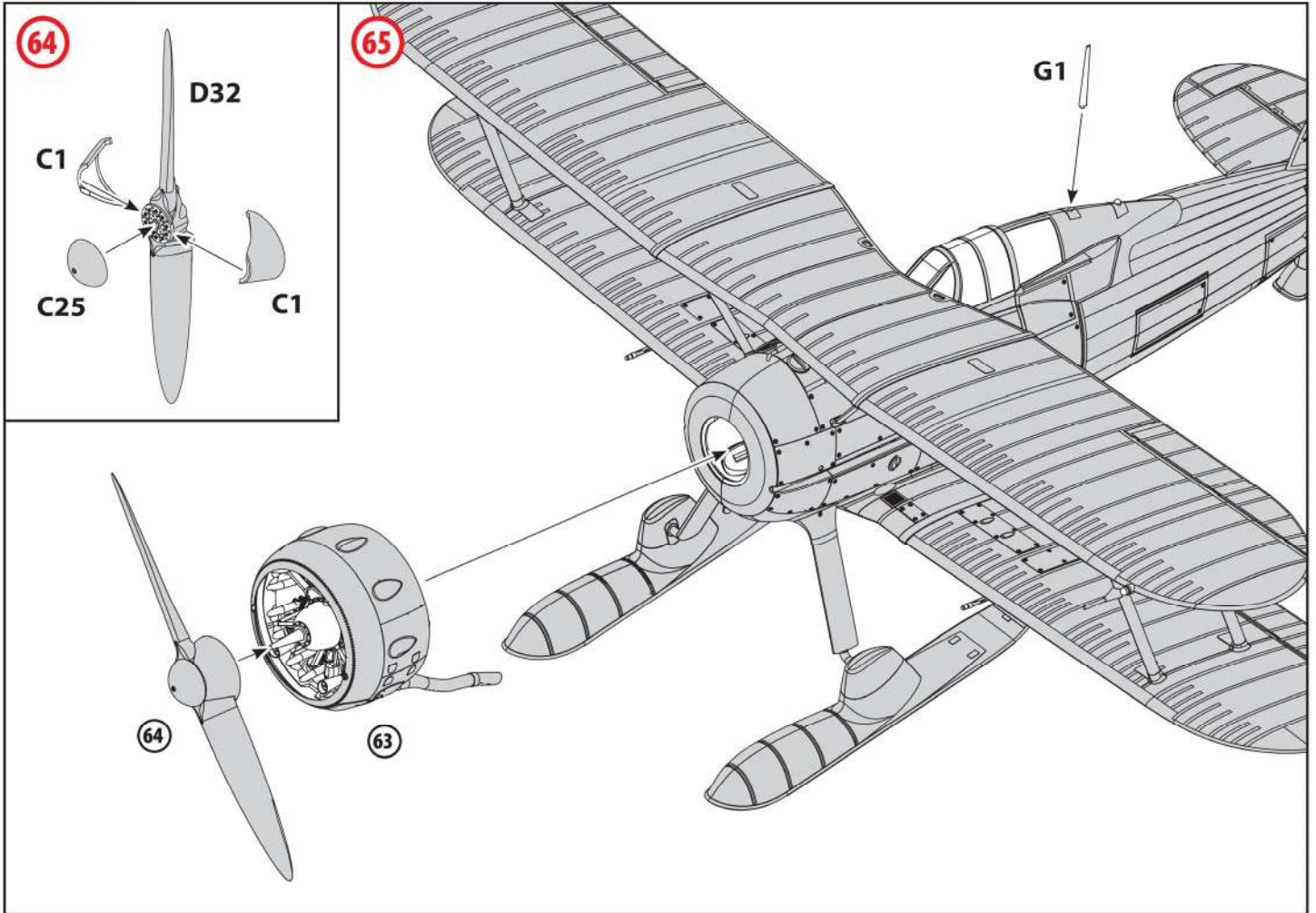

69 ✳

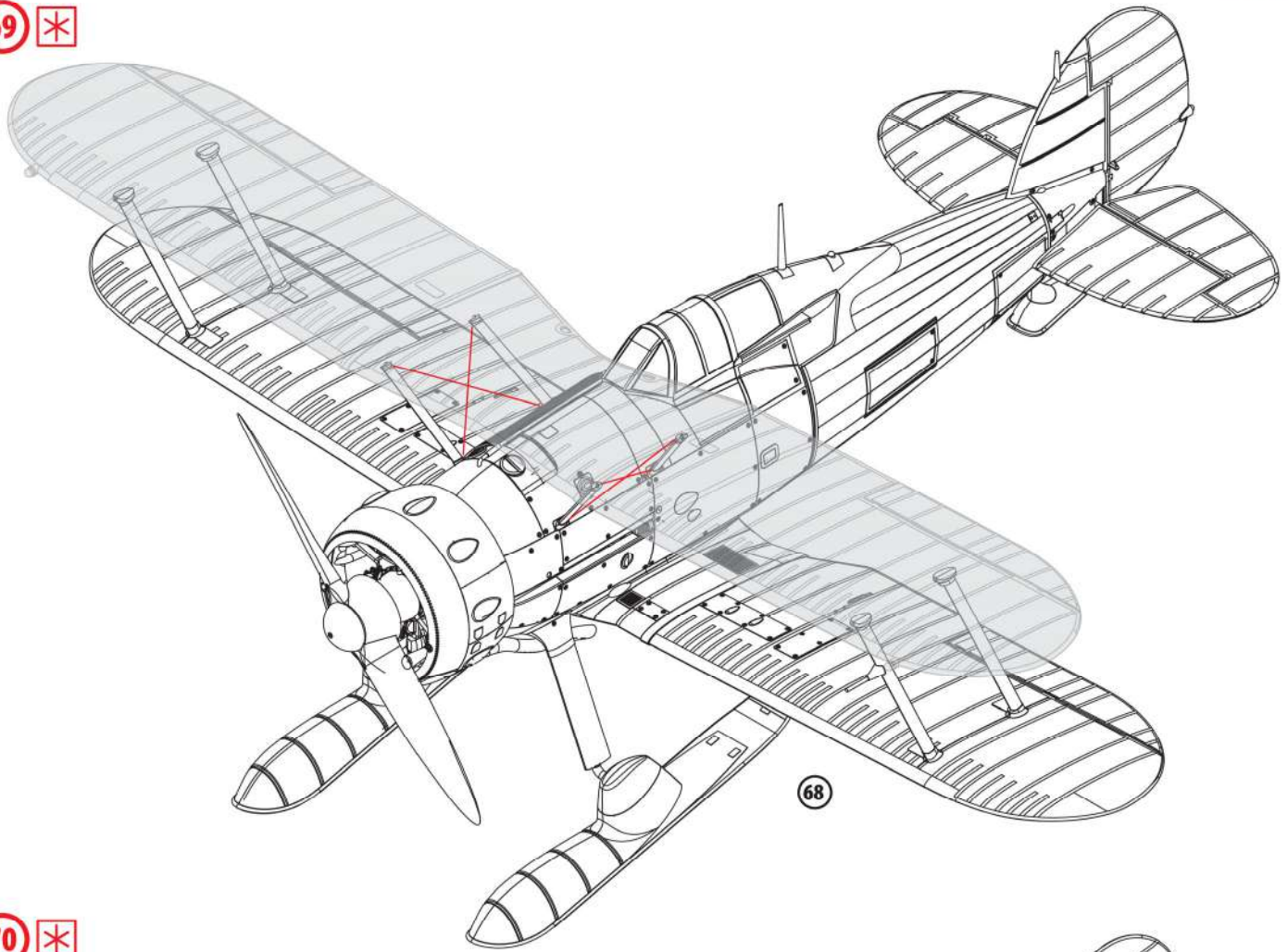

70 ✳

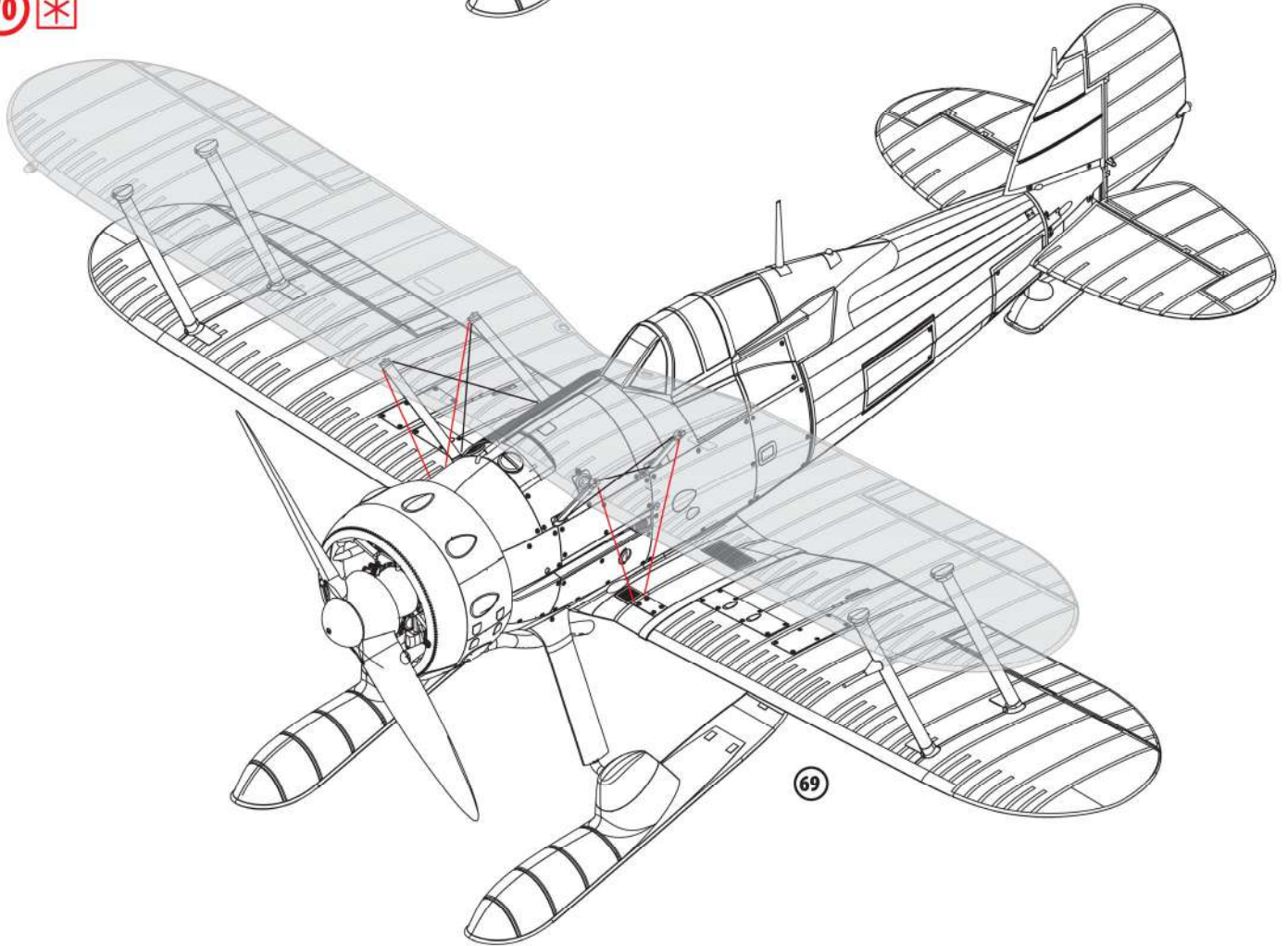

71 ✖

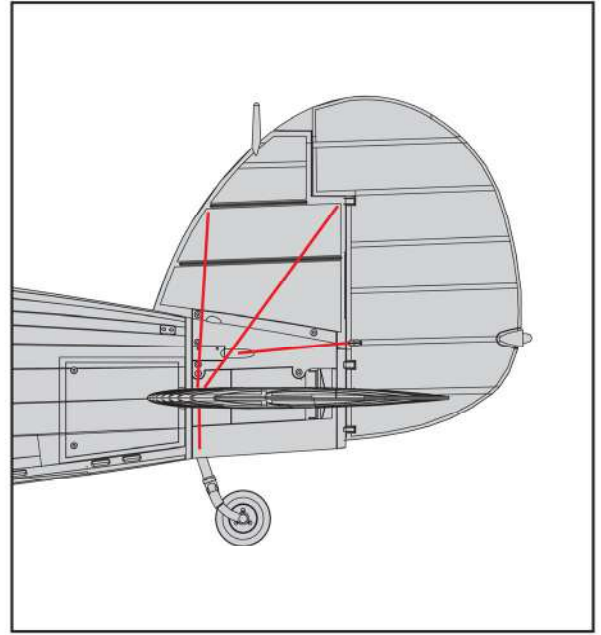
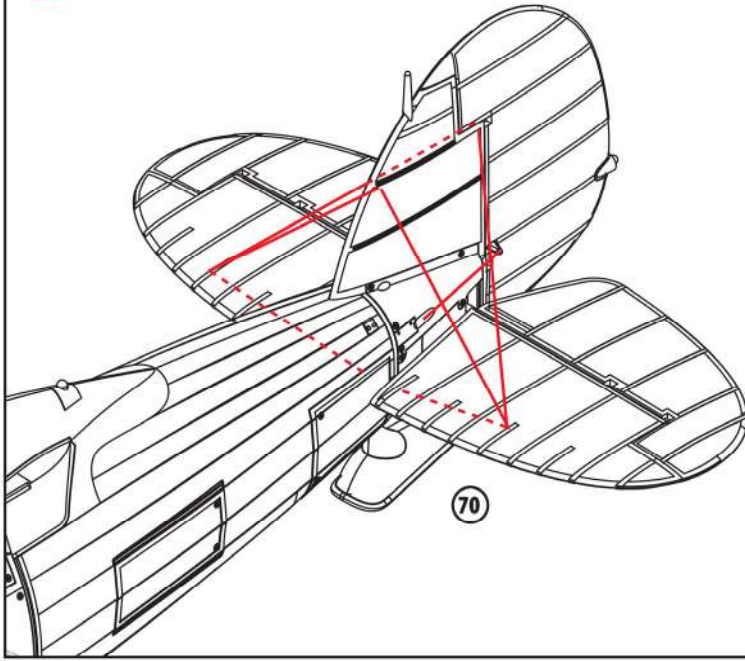

72 ✖

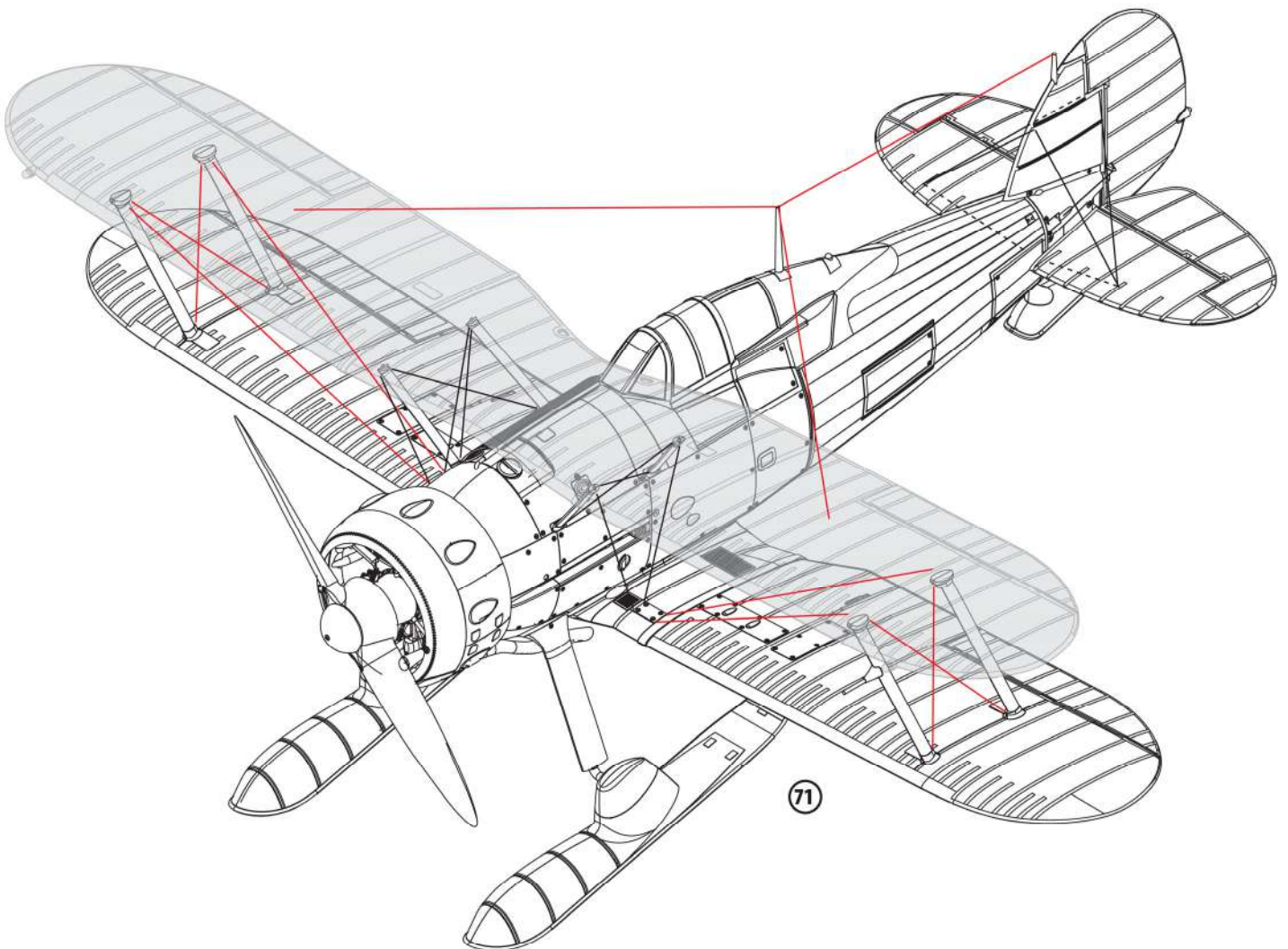

73 ✖

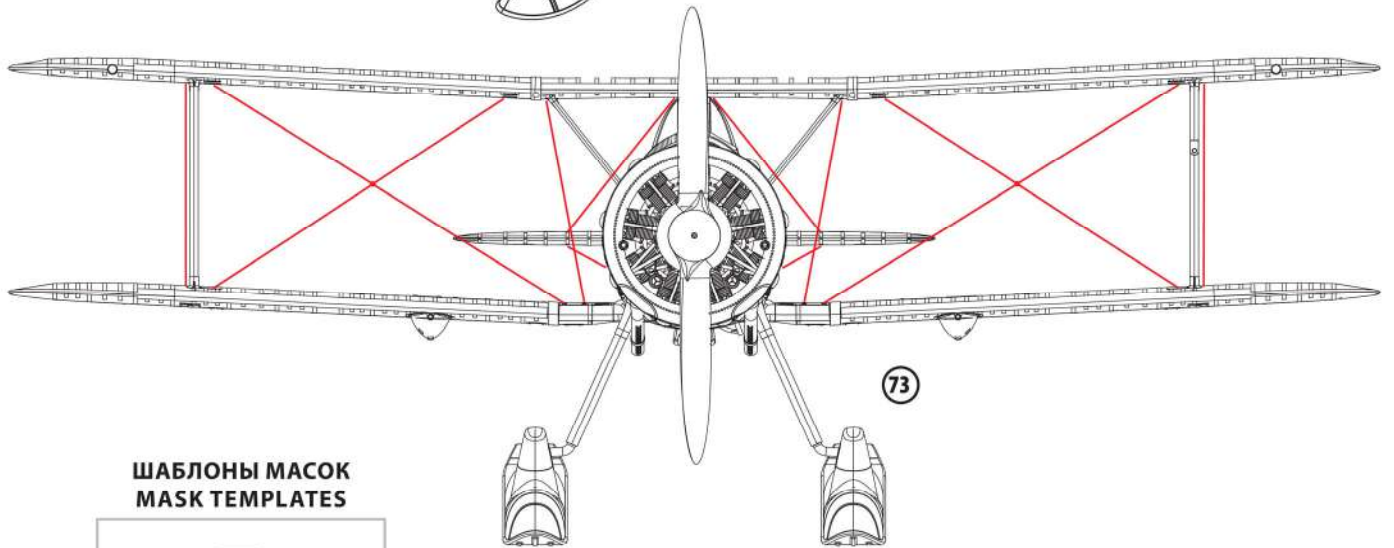
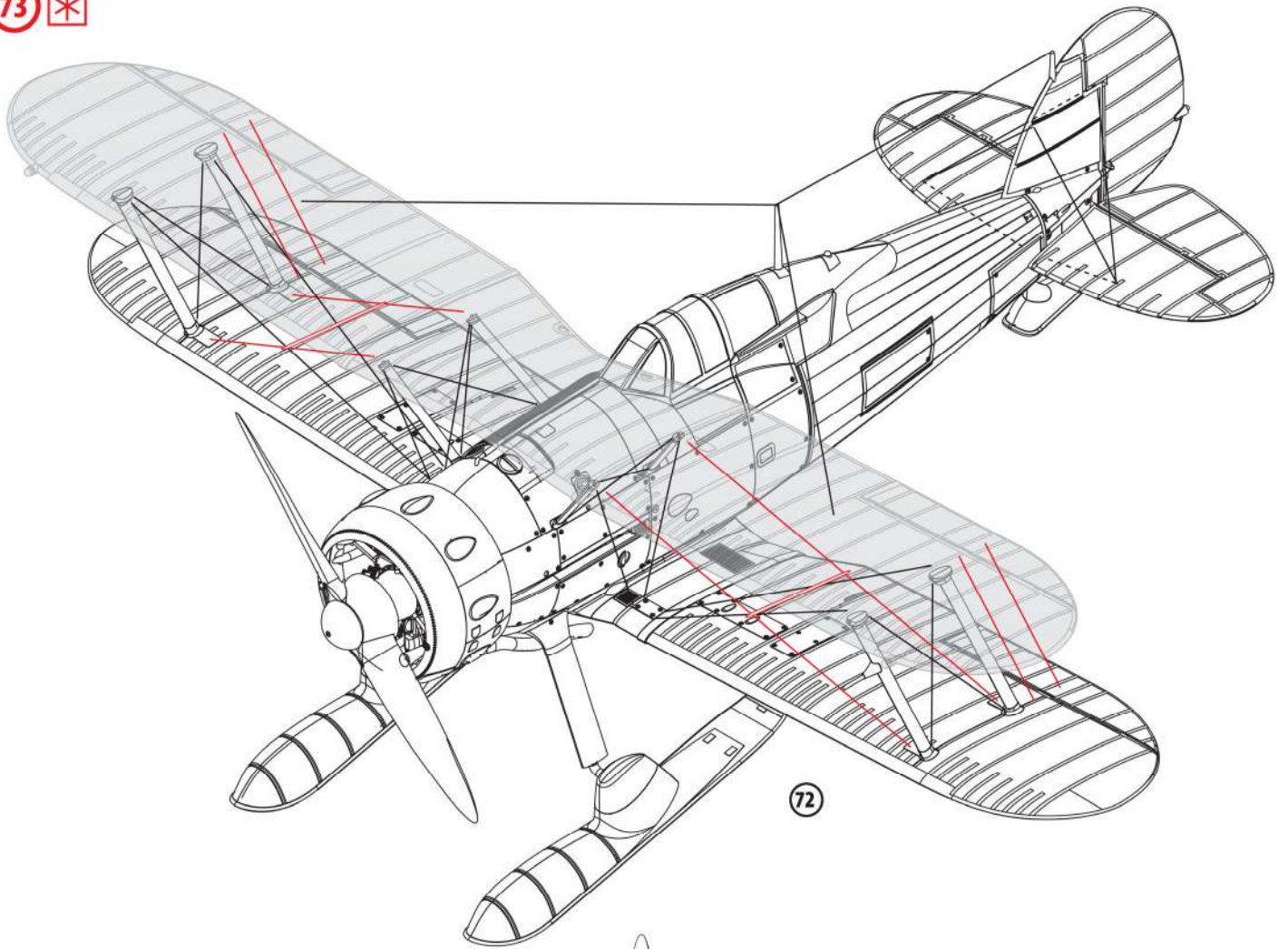

ШАБЛОНЫ МАСОК  
MASK TEMPLATES

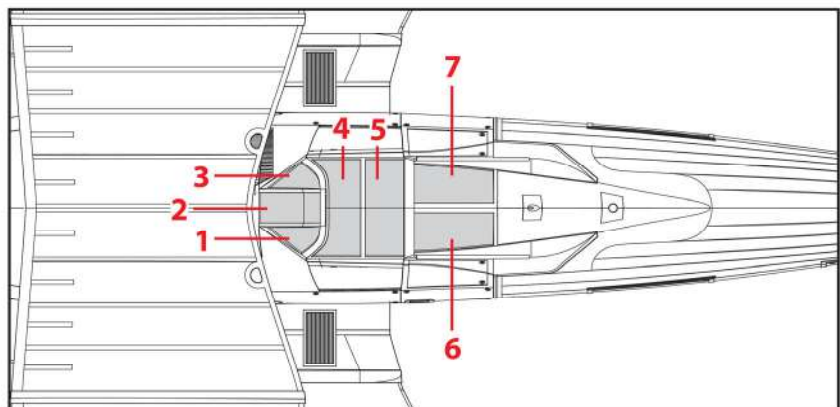
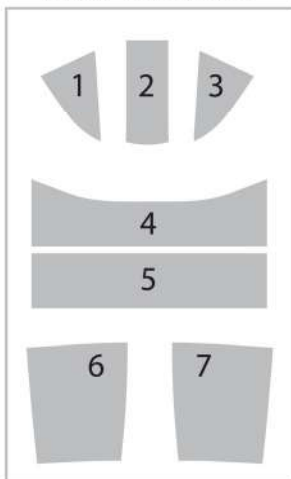

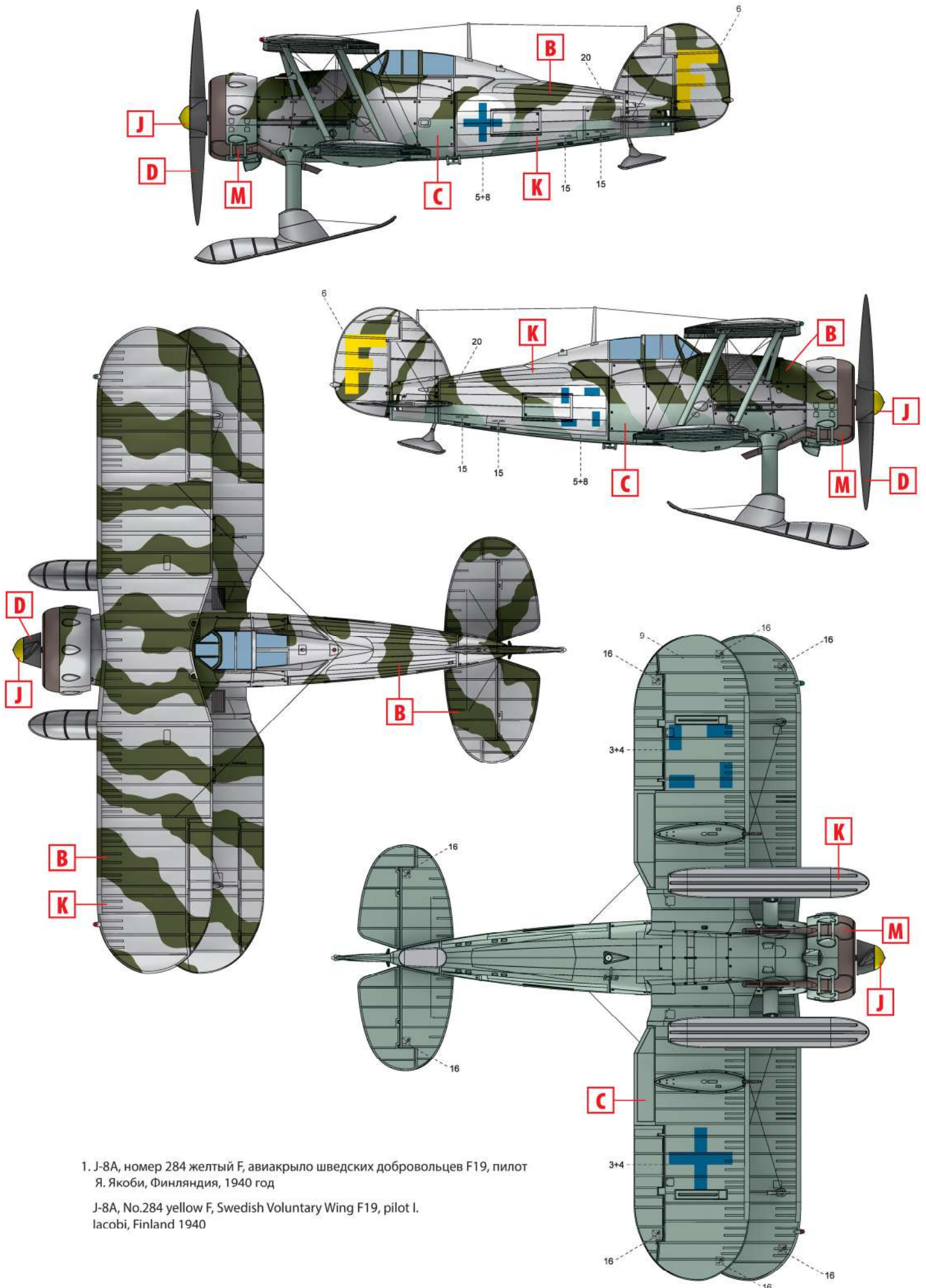

1. J-8A, номер 284 желтый F, авиакрыло шведских добровольцев F19, пилот Я. Якоби, Финляндия, 1940 год

J-8A, No.284 yellow F, Swedish Voluntary Wing F19, pilot I. Iacobi, Finland 1940

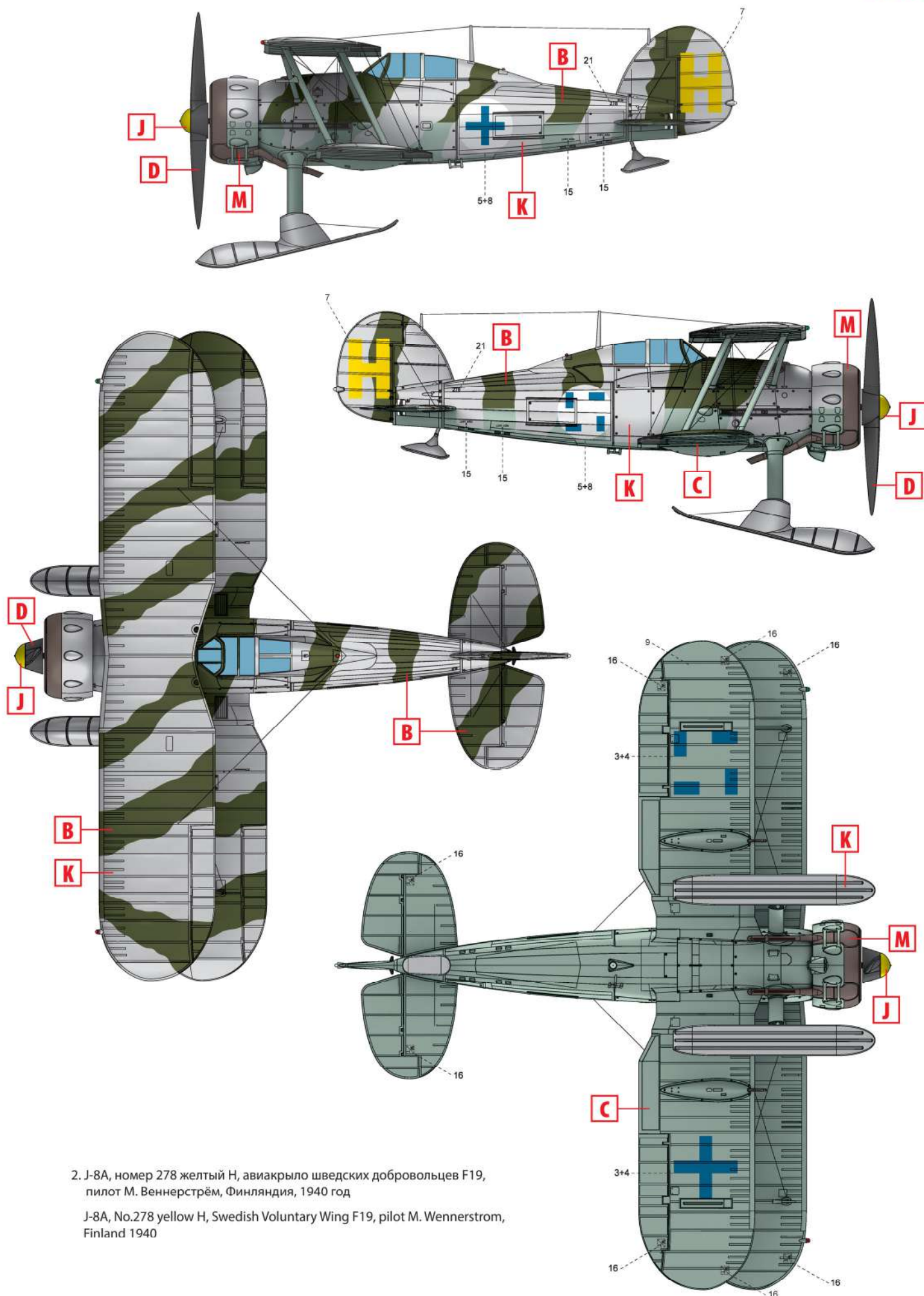

2. J-8A, номер 278 желтый H, авиакрыло шведских добровольцев F19, пилот М. Веннерстрём, Финляндия, 1940 год

J-8A, No.278 yellow H, Swedish Voluntary Wing F19, pilot M. Wennerstrom, Finland 1940

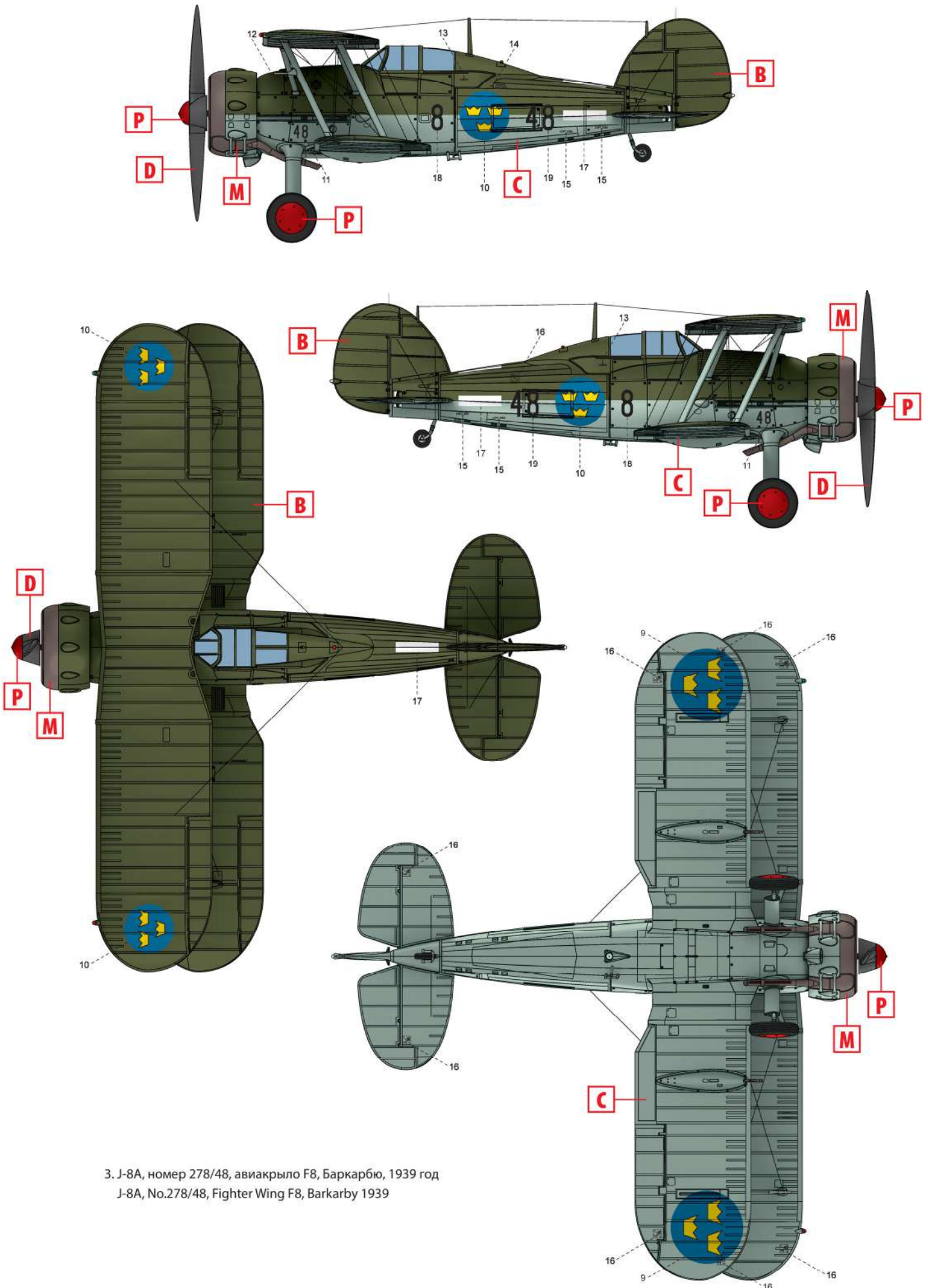

3. J-8A, номер 278/48, авиакрыло F8, Баркарбю, 1939 год  
J-8A, No.278/48, Fighter Wing F8, Barkarby 1939