



# OV-10A Bronco

1/48 SCALE MODEL KIT No 48304

## OV-10A Bronco BMC США

Літаки OV-10A Bronco добре зарекомендували себе під час В'єтнамської війни. Вони використовувалися як легкі штурмовики для безпосередньої підтримки військ та як літаки цілевказання. OV-10A Bronco входили до складу підрозділів авіації та військово-морського флоту США. Після завершення війни літаки продовжували використовуватися флотом для різного роду тестових та випробувальних завдань. Так, наприклад, вони експлуатувалися підрозділом військово-морського випробувального центру в Пакс-Рівер. Також певний час ці літаки входили до складу учбової ескадрильї протичовнових літаків VS-41, яка діяла з авіабази Норт-Айленд в Коронадо. Деякі літаки OV-10A Bronco з цієї ескадрильї відрізняло незвичне темне забарвлення фюзеляжу.

### Тактико-технічні характеристики OV-10A Bronco

Розмах крила, м	12.19
Довжина літака, м	12.14
Максимальна маса, кг	6552
Тип двигуна	2 x Garrett T76-G 715 к.с.
Максимальна швидкість, км/год	452
Бойовий радіус дії, км	367
Стеля, м	8550
Озброєння	Чотири 7.62-мм кулемета, пускові установки LAU для некерованих ракет, бомби, запальні бомби

## OV-10A Bronco US Navy

OV-10A Bronco aircraft proved themselves well during the Vietnam War. They were used as light attack aircraft for direct support of troops and as target aircraft. The OV-10A Bronco was part of the United States Air Force and Navy units. After the end of the war, the aircraft continued to be used by the Navy for various test and trial missions. So, for example, they were operated by a unit of the Naval Test Center in Pax River. Also, for a certain time, these aircraft were part of the training squadron of anti-submarine aircraft VS-41, which operated from North Island Air Force Base in Coronado. Some OV-10A Bronco aircraft from this squadron were distinguished by the unusual dark coloring of the fuselage.

### Tactical and Technical Specifications of OV-10A Bronco

Wingspan, m	12.19
Length, m	12.14
Max. takeoff weight, kg	6552
Engines	2 x Garrett T76-G 715 hp
Speed, km/h	452
Combat radius of action, km	367
Service Ceiling, m	8550
Armament	Four 7.62mm machine guns, LAU rocket launchers, bombs, incendiary bombs

### ФАРБИ, ЩО ВИКОРИСТОВУЮТЬСЯ / USED COLORS:

COLOR	ICM	Revell	Tamiya
<b>A</b> Чорний   Black	1002	8	XF1
<b>B</b> Білий   White	1001	5	XF2
<b>C</b> Камуфляжний   Camouflage Green	1071	46	XF81
<b>D</b> Синьо-сіра   Blue Grey	1032	55	XF80
<b>E</b> Масляна сталь   Oily Steel	1026	-	-
<b>F</b> Збройовий метал   Gun metal	1027	-	X10
<b>G</b> Алюміній   Aluminium	1023	99	XF16
<b>H</b> Помаранчевий   Deep Orange	1006	-	-
<b>M</b> Темно-синій   Dark blue	1077 (85%)+ 1002 (15%)	-	-

COLOR	ICM	Revell	Tamiya
<b>K</b> US Темно-зелений   US Dark Green	1072	363	XF13
<b>L</b> Латунь   Brass	1018	92	-
<b>M</b> Коричнева шкіра   Leather Brown	1053	-	XF10
<b>N</b> Офвайт   Offwhite	1028	4	-
<b>P</b> Гумовий чорний   Rubber Black	1039	6	XF85
<b>Q</b> Жовтий   Deep Yellow	1003	-	XF3
<b>R</b> Червоний   Deep Red	1007	131	-
<b>S</b> Напівпрозорий зелений   Clear Green	1014	-	X25
<b>T</b> Напівпрозорий червоний   Clear Red	1011	731	X27

Для отримання глянцевого, сатинового чи матового ефекту – використовуйте наші лаки!

For a glossy, satin or matte effect - use our varnishes!



- 01** СТАДІЯ СКЛАДАННЯ  
ASSEMBLY STEP
- A** ФАРБА, ЩО ВИКОРИСТОВУЄТЬСЯ  
USED COLOR
- x2** ЗРОБИТИ ДВІ ДЕТАЛІ  
MAKE 2 PCS
- ⊗** НЕ КЛЕЇТИ  
DO NOT CEMENT
- Ⓛ** КЛЕЇТИ  
GLUE
- 03** СКЛАДАЛЬНА ОДИНИЦЯ  
ASSEMBLY UNIT
- ?** ДОВІЛЬНИЙ ВИБІР  
OPTIONAL
- ⊠** ПРИ ЗБИРАННІ НЕ ВИКОРИСТОВУЄТЬСЯ  
PARTS NOT FOR USE
- Ⓛ** ЗРОБИТИ ОТВІР  
OPEN HOLE

У В А Г А І  
Перед складанням уважно прочитати керівництво з монтажу. Кожна деталь пронумерована. Дотримуватися послідовності монтажу. Необхідні робочі інструменти: ніж і напилоч для зачистки деталей; гумова стрічка, клейка стрічка і прищипки для білизни для притиснення склеюваних деталей. Деталі з пластику очистити в розчині м'якого мийного засобу і висушити на повітрі для того, щоб фарба і перевідні картини краще припили. Перед приклеюванням перевірити, чи підходять деталі; клей наносити економно. Хром і фарбу видалити з поверхонь склеювання. Невеликі деталі пофарбувати перед тим, як вони будуть видалені з рамок. Фарбу необхідно добре просушити, тільки після цього продовжувати складання. Кожну відповідну перевідну картинку вирізати окремо і приблизно на 20 секунд занурити в теплу воду. На позначеному місці картинку відокремити від паперу і притиснути промокальним папером.

С А У Т І О Н І  
Read the instructions thoroughly prior to assembly. Each component is numbered. Adhere to specified sequence of assembly. Tools required: knife and file for removal of components from frame; rubber bond, adhesive tape and clothes pegs for clamping components together after applying adhesive. Clean plastic components in a mild detergent solution and allow to air-dry so that paint and transfers adhere better. Prior to applying adhesive, check to see whether the components fit together; apply adhesive sparingly. Remove chrome and paint from the contact surfaces. Paint small components before removing them from the frame. Allow paint to dry well, and only then continue to assemble. Cut out each transfer individually and immerse in warm water for approx. 20 seconds. Slide transfer off paper and into designated position, then press on with blotting paper.



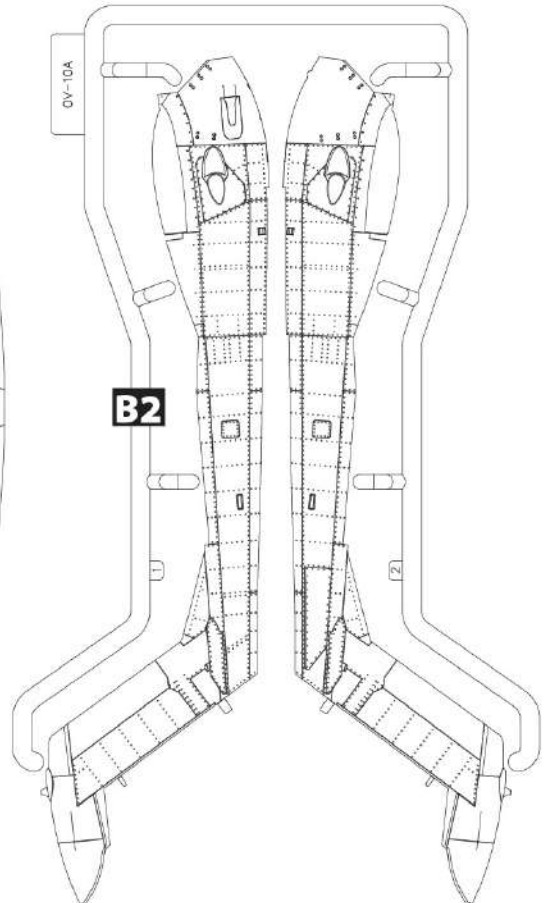
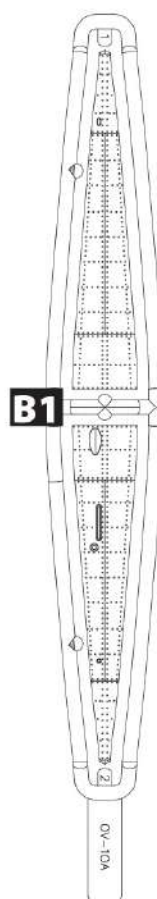
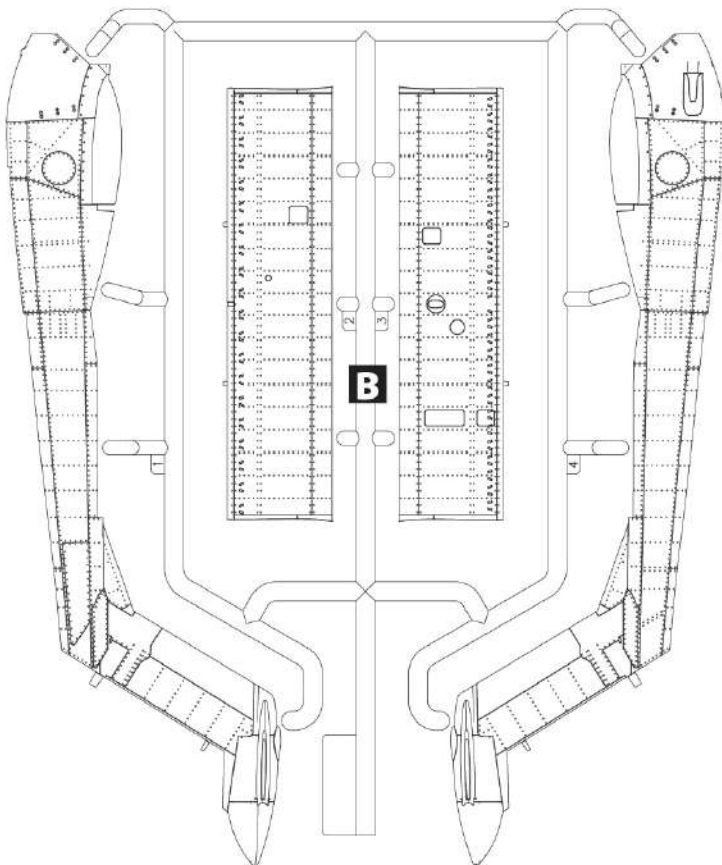
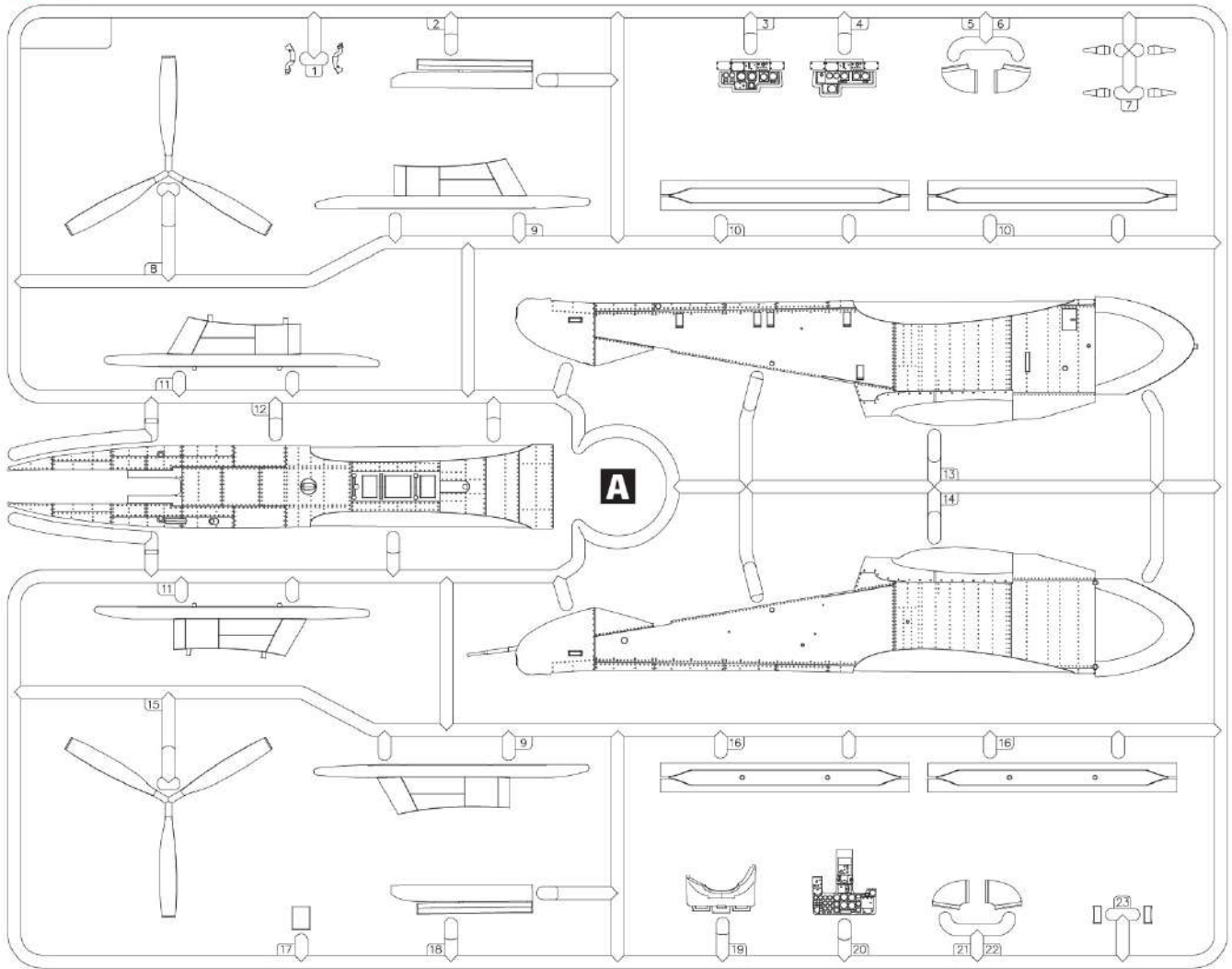

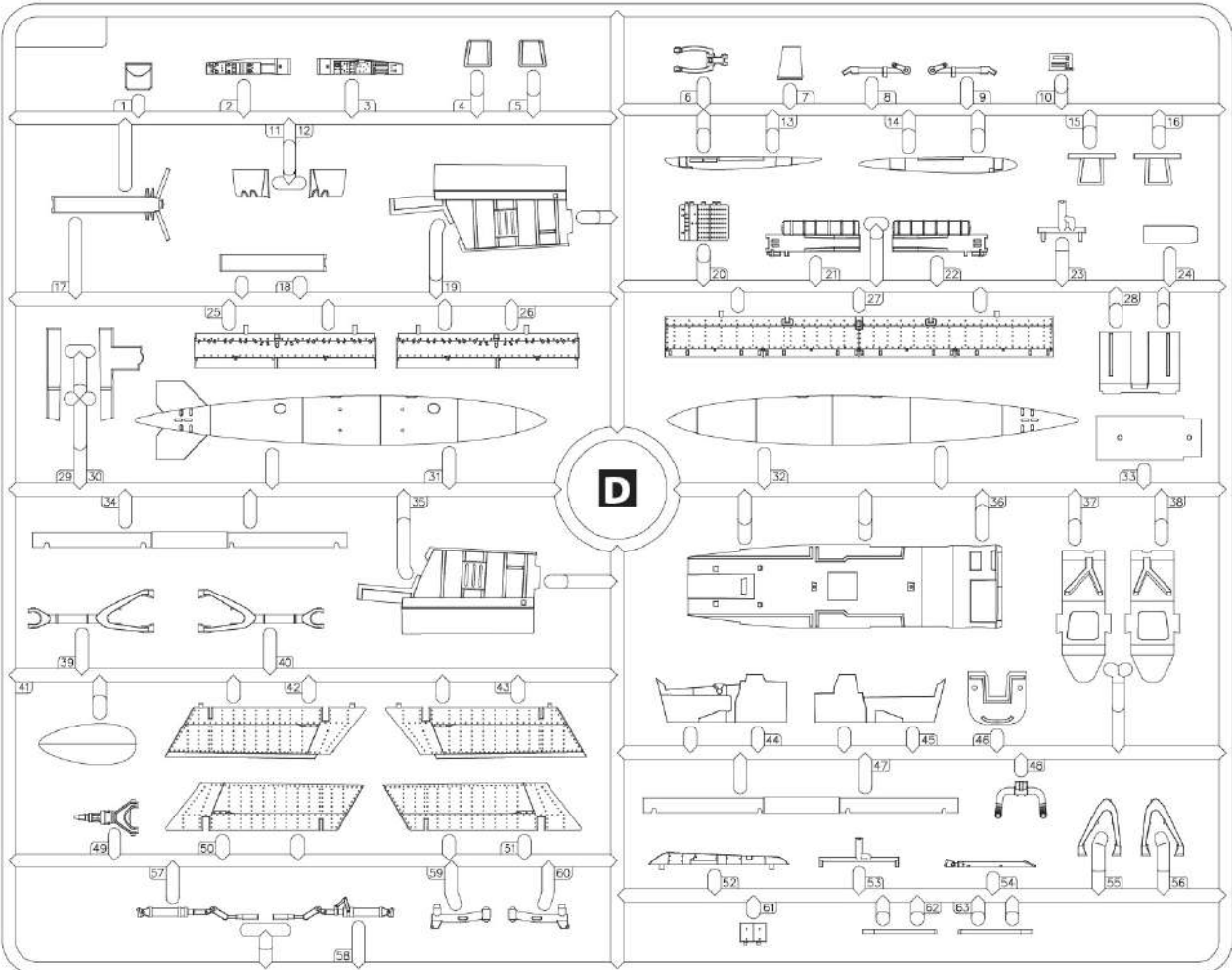
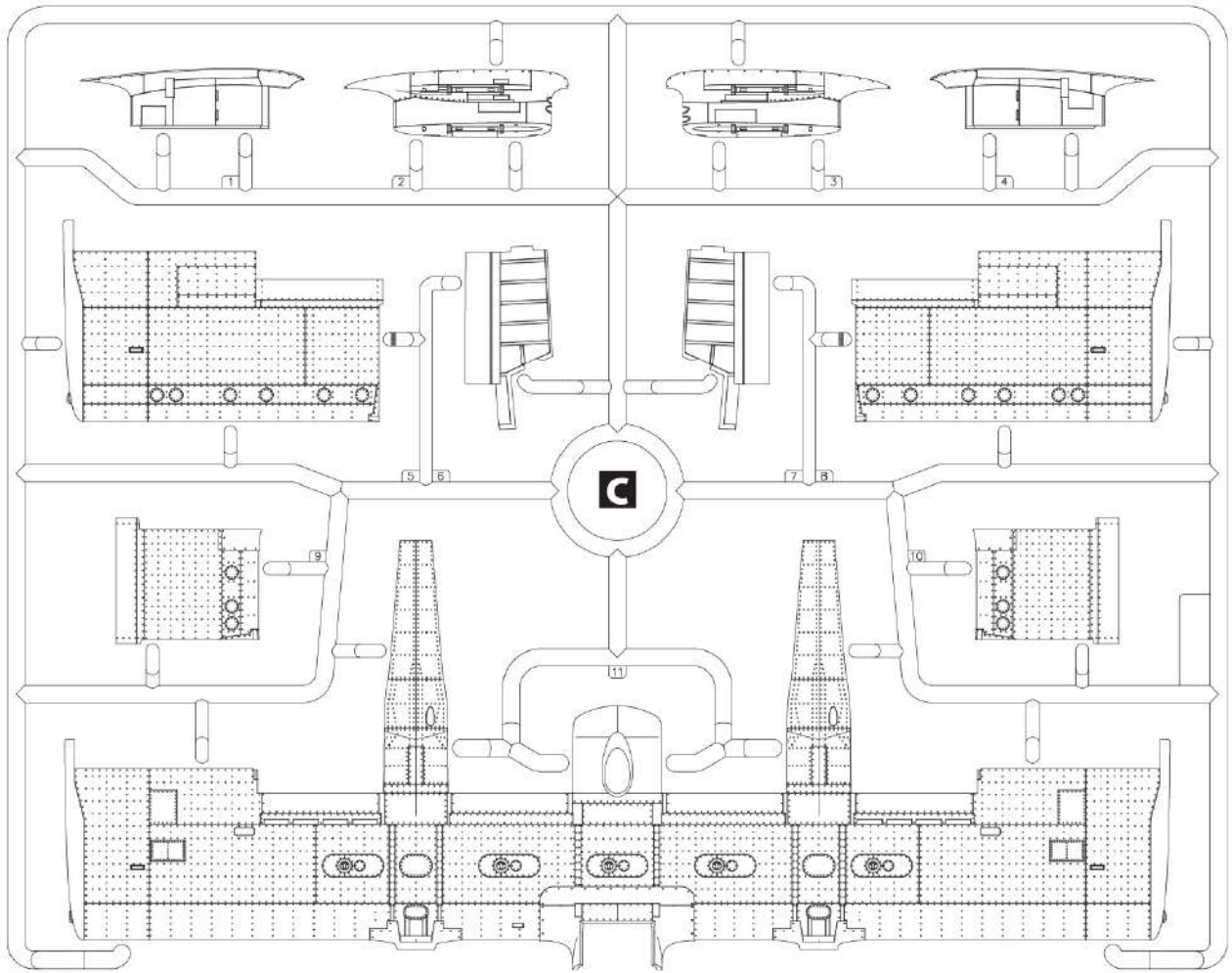

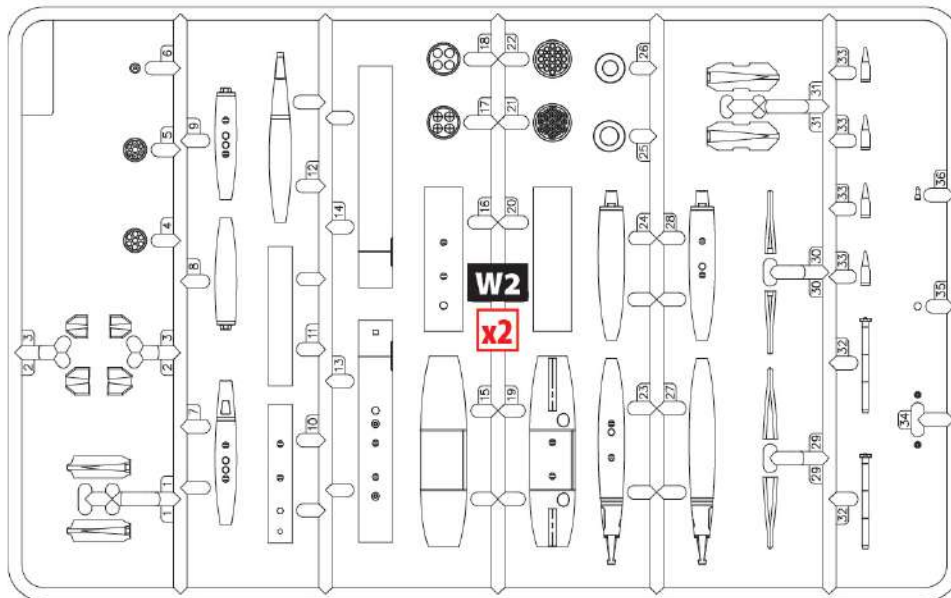
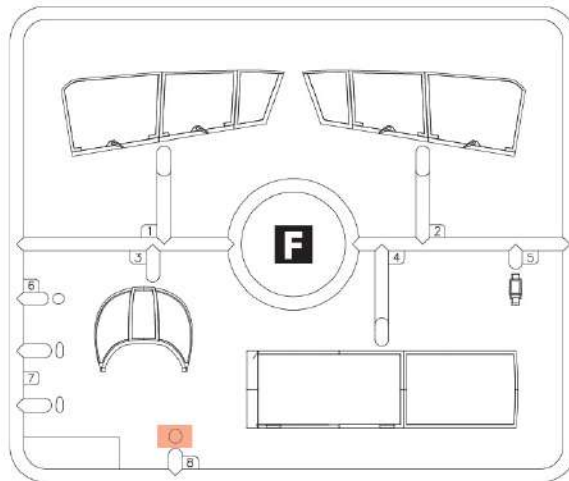
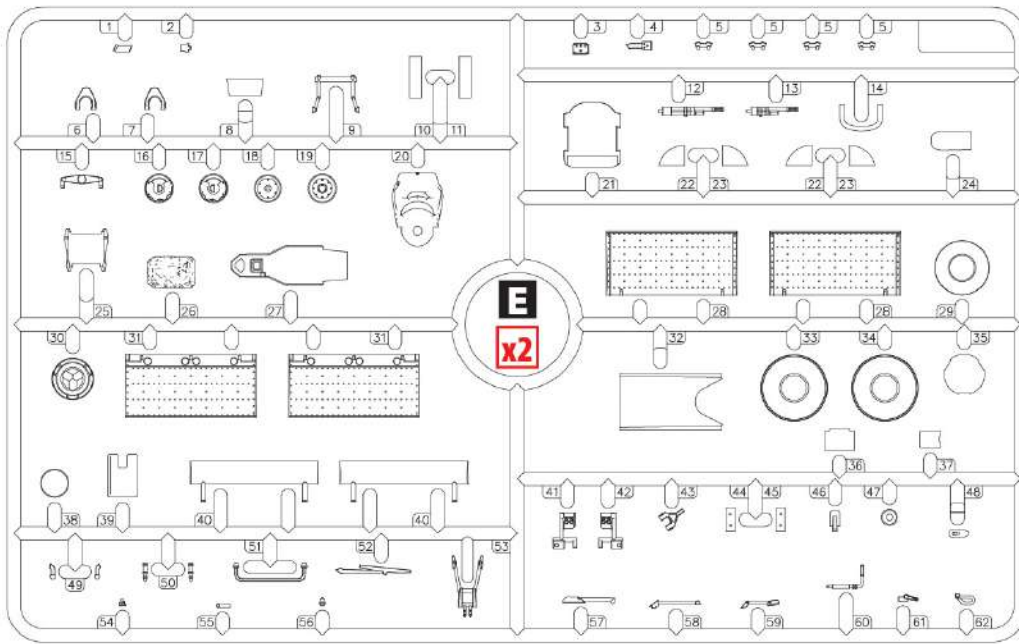



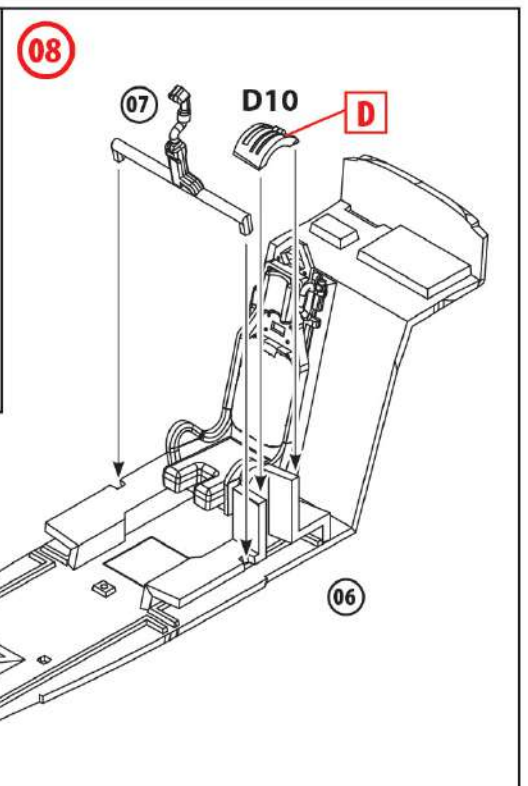
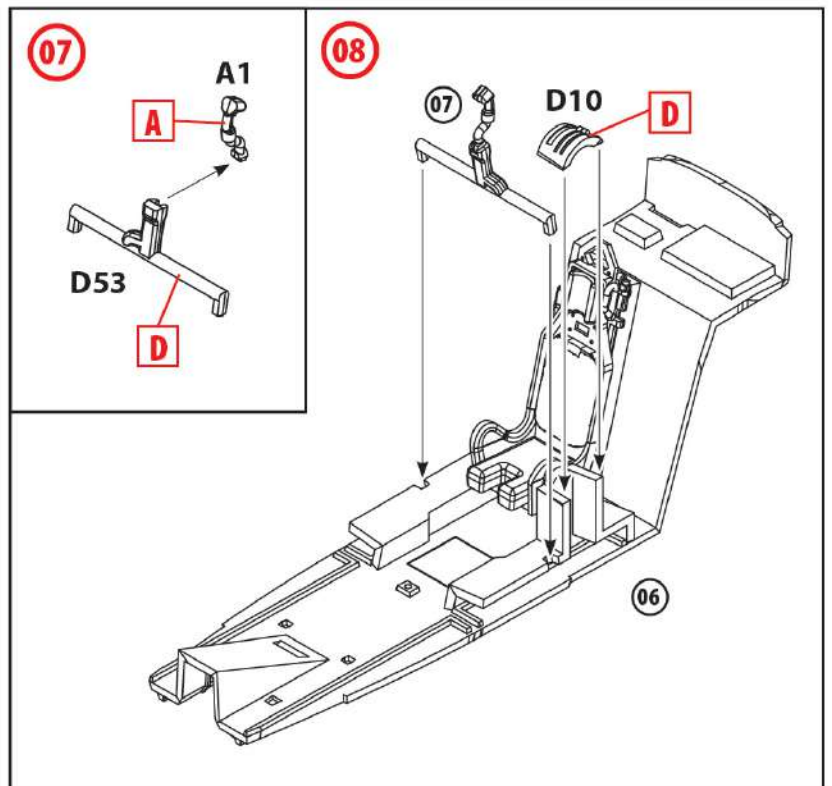
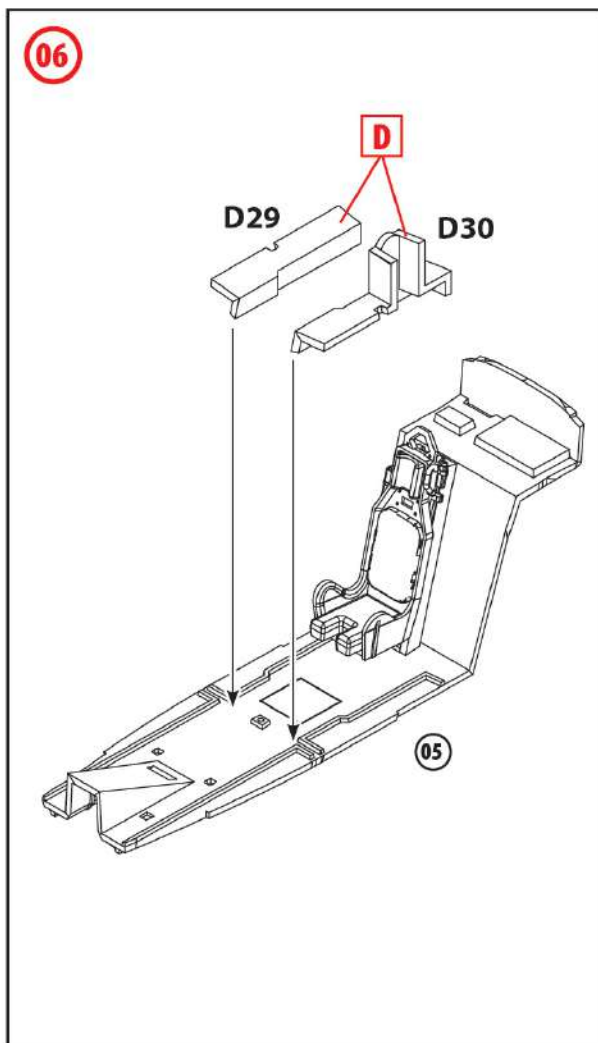
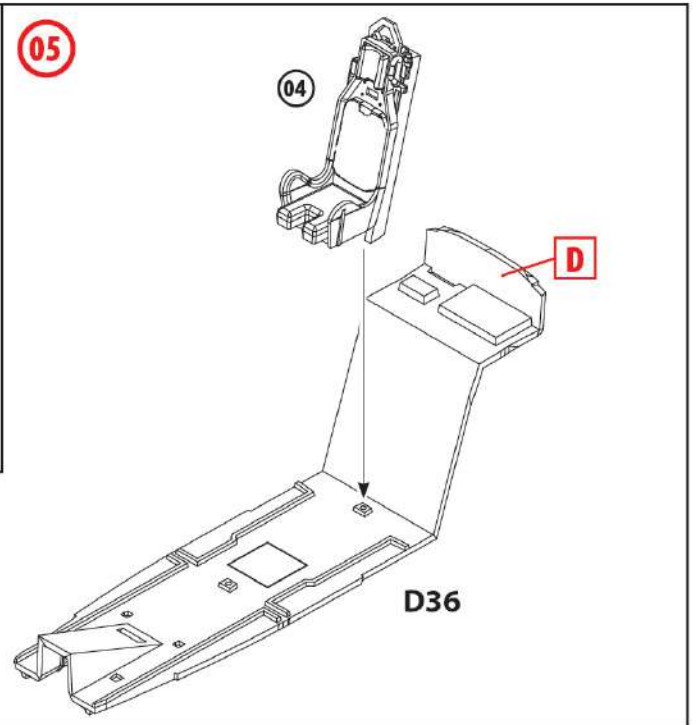
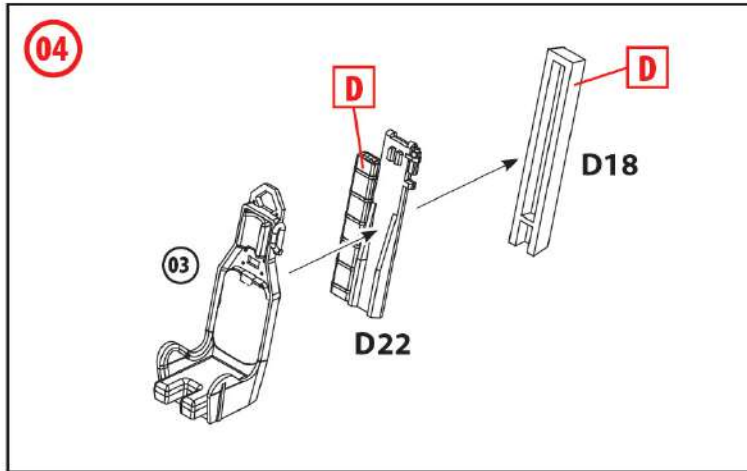
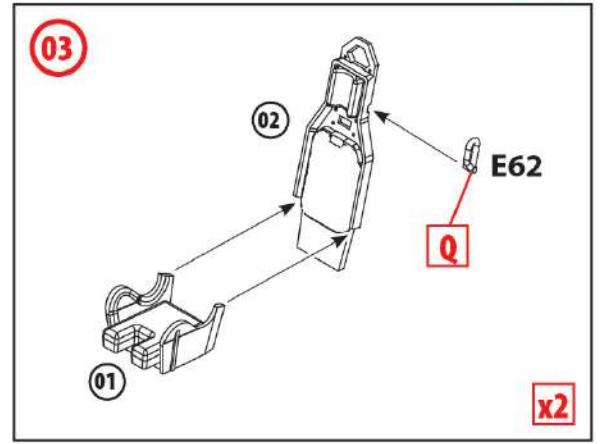
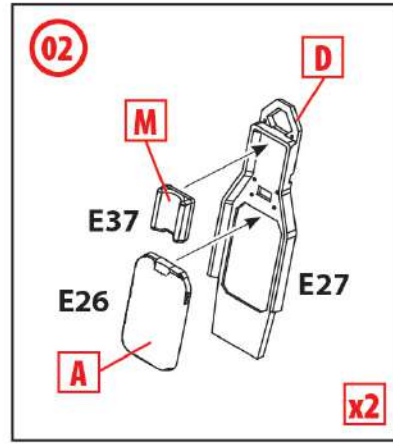
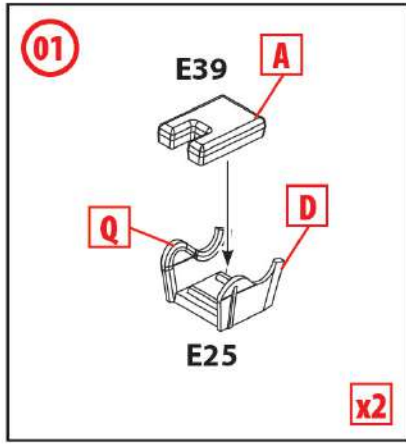

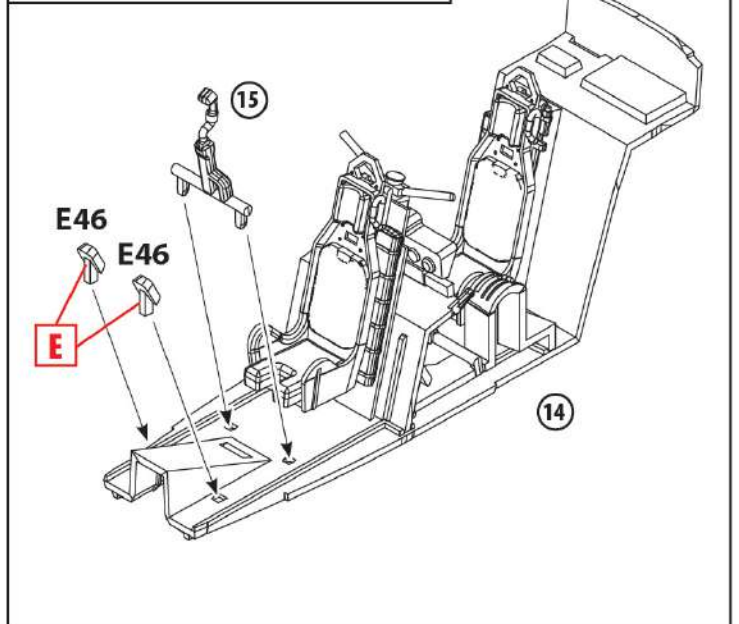
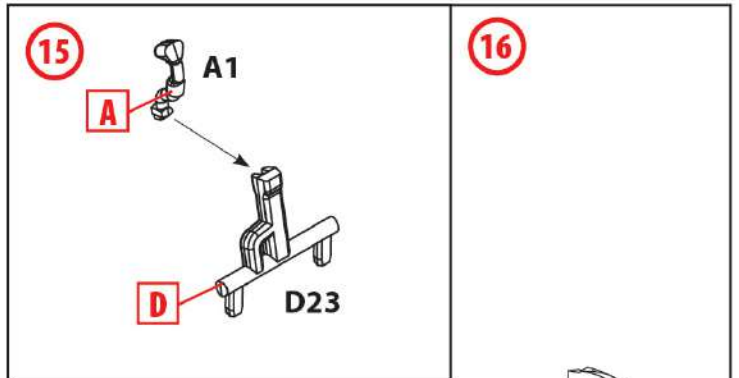
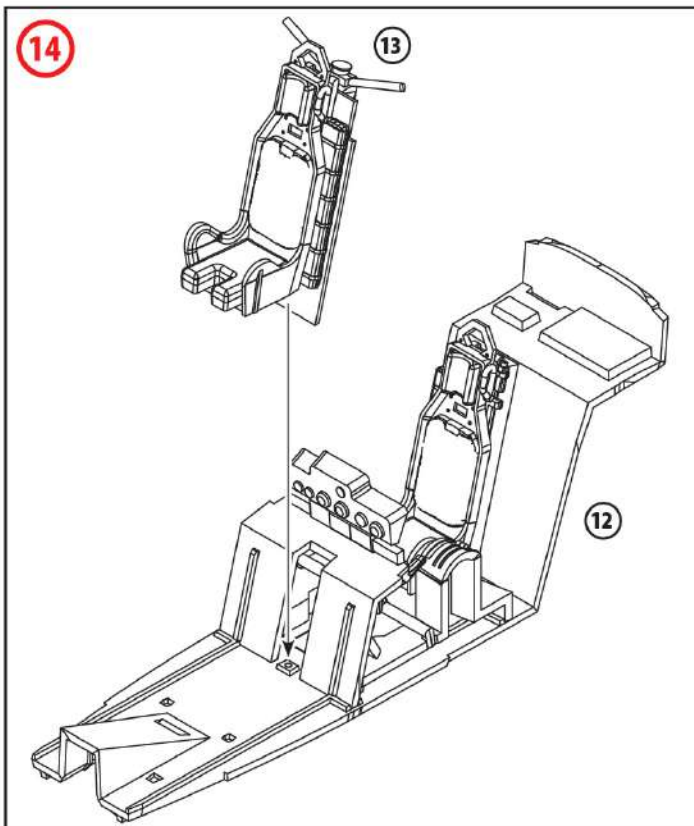
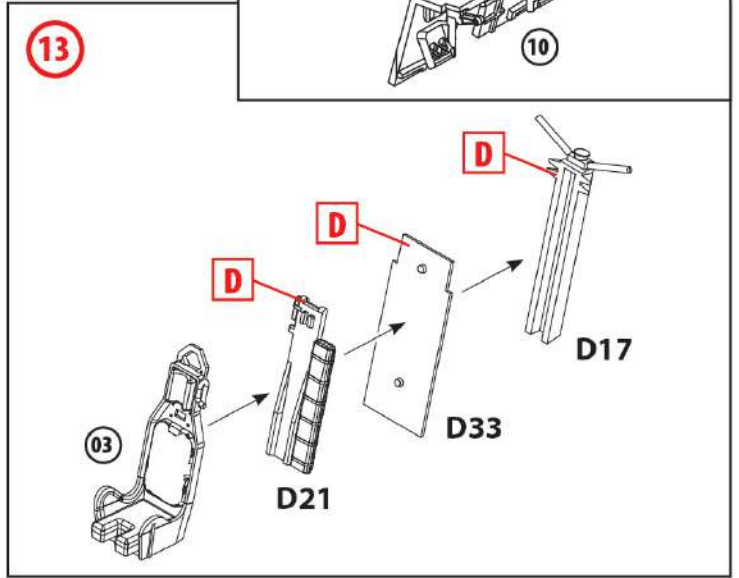
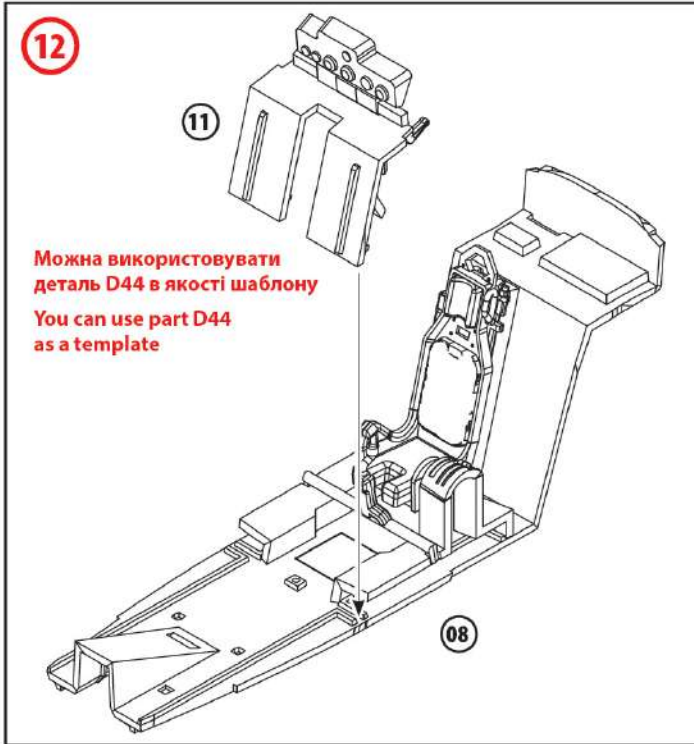
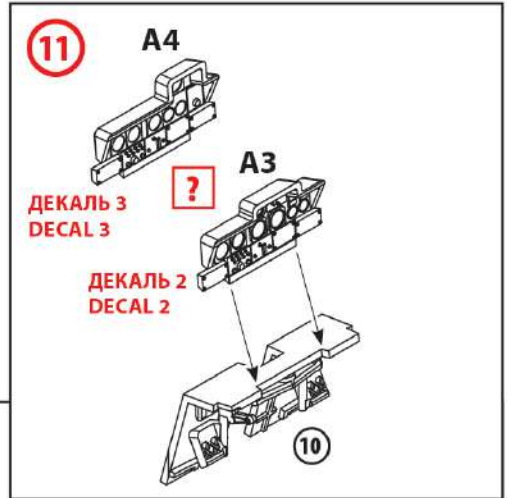
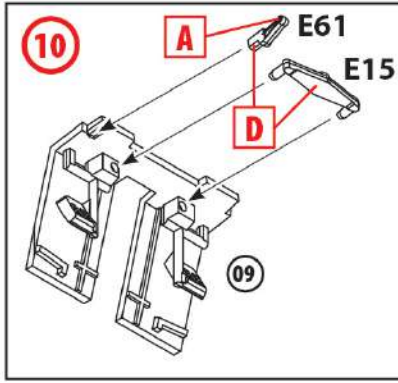
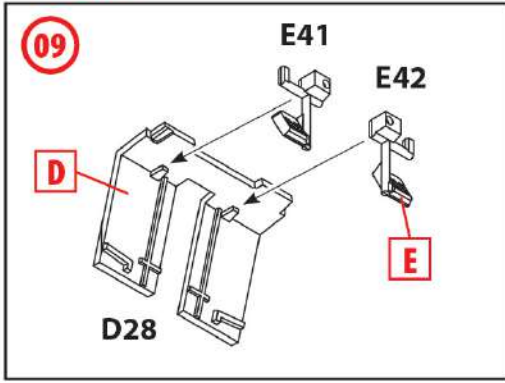

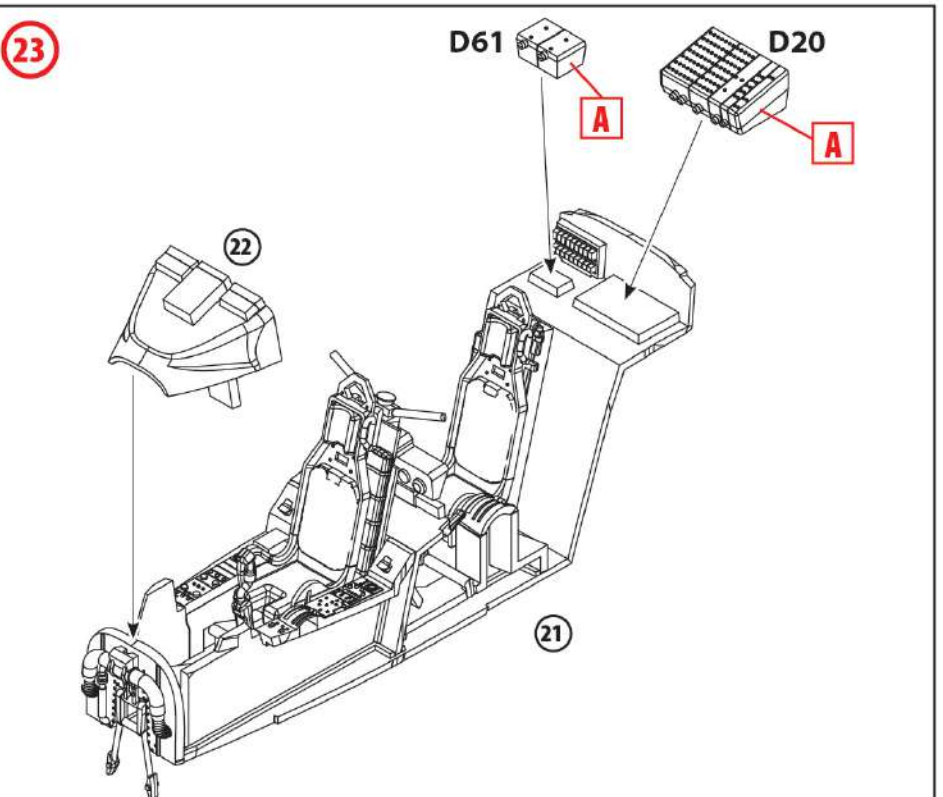
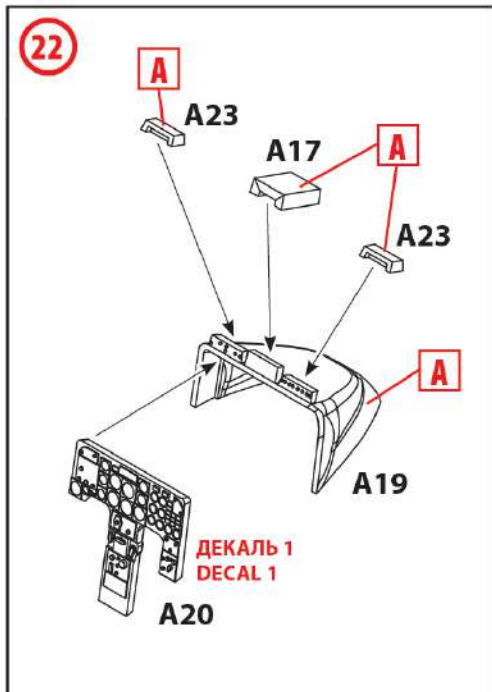
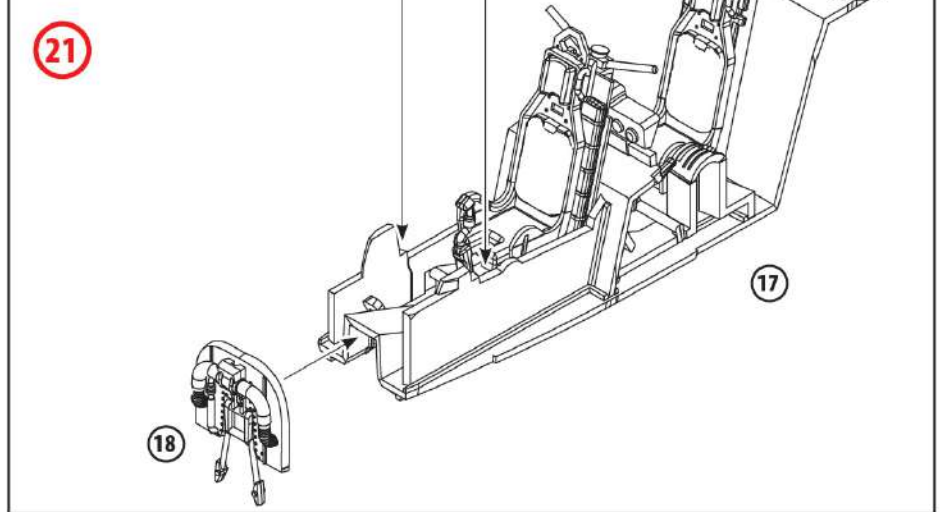
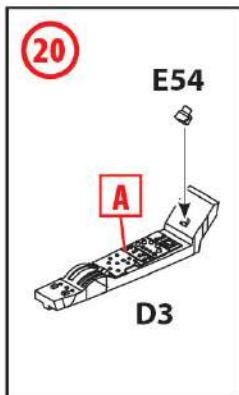
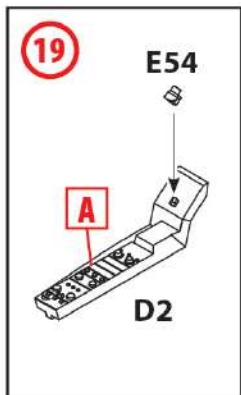
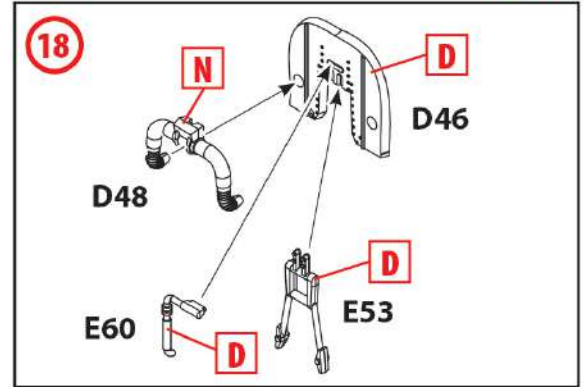
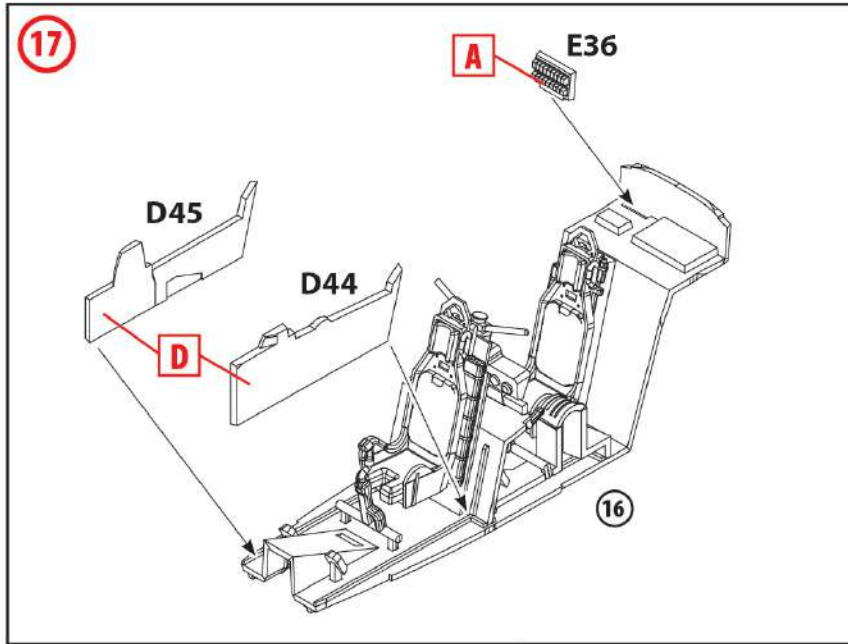



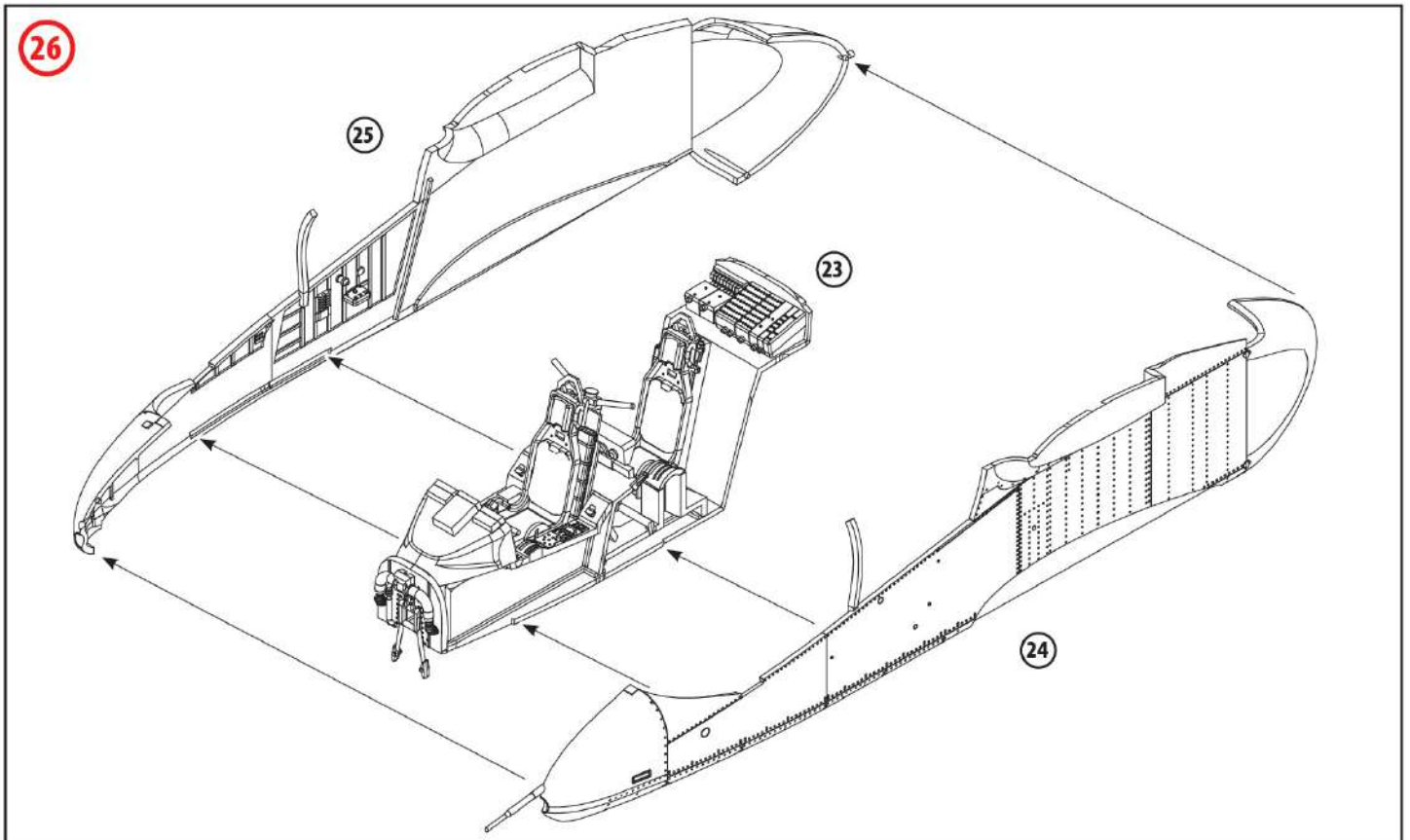
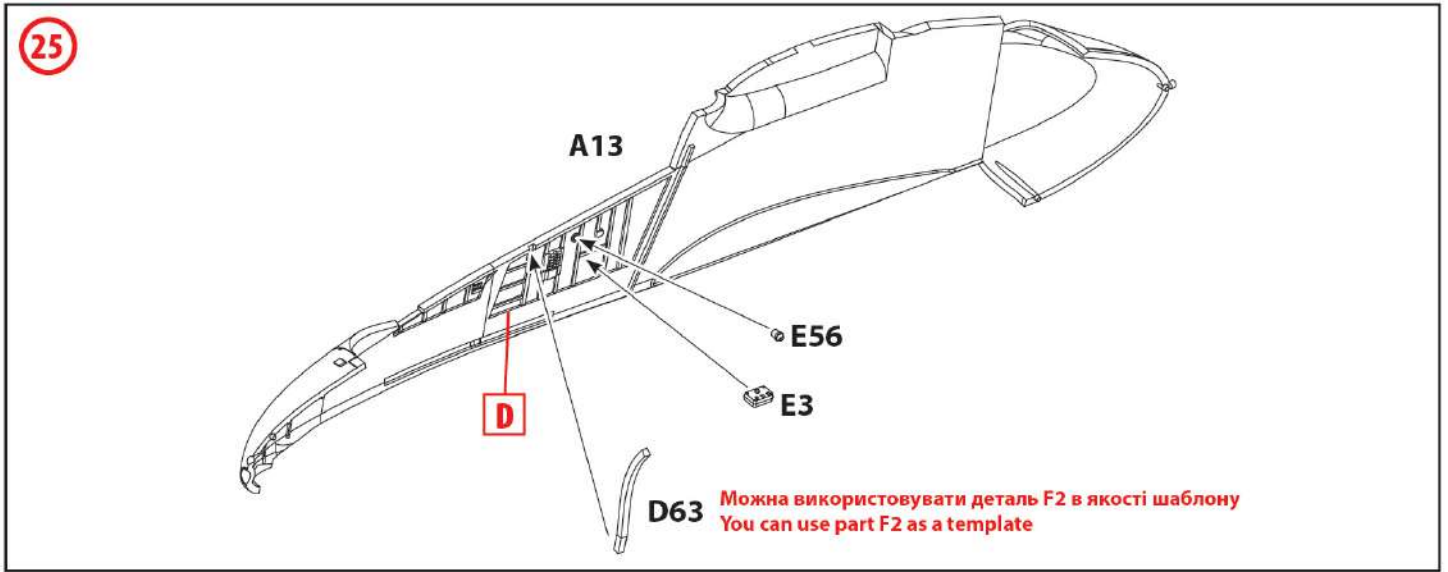
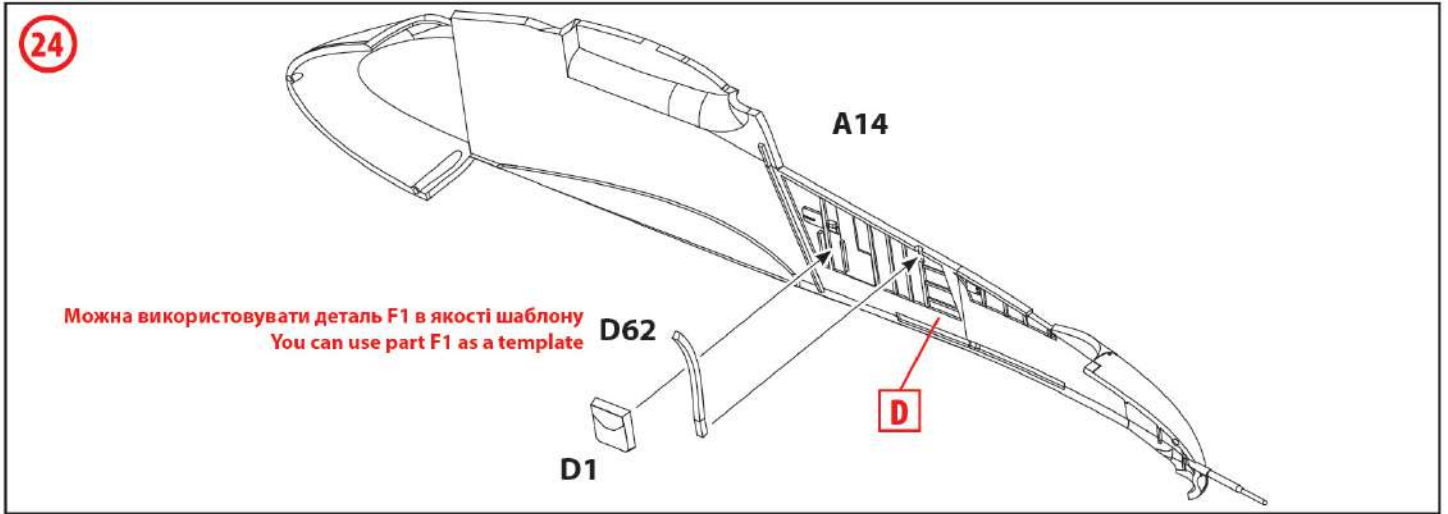



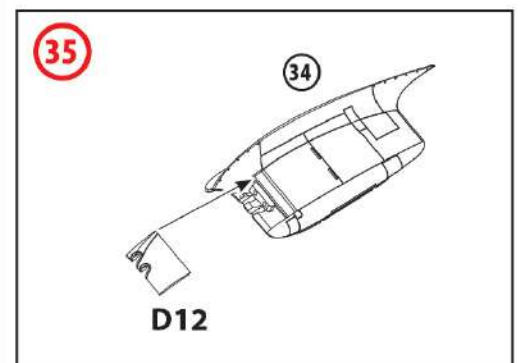
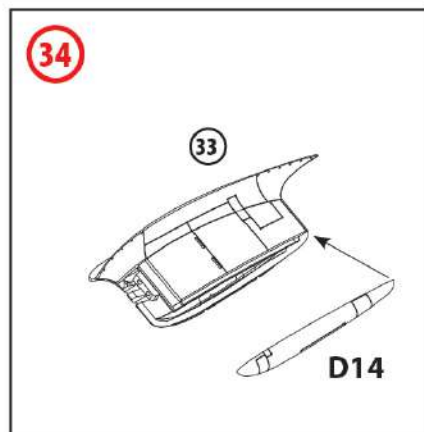
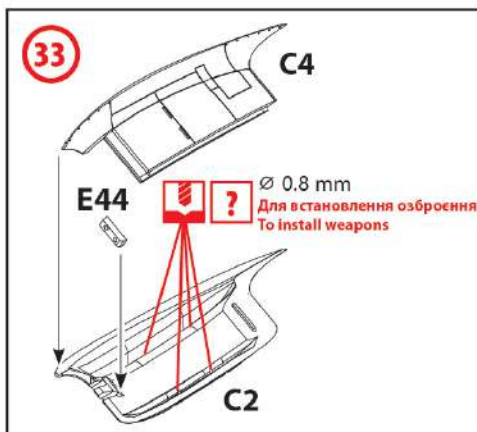
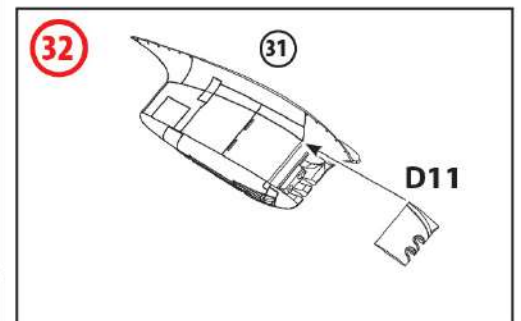
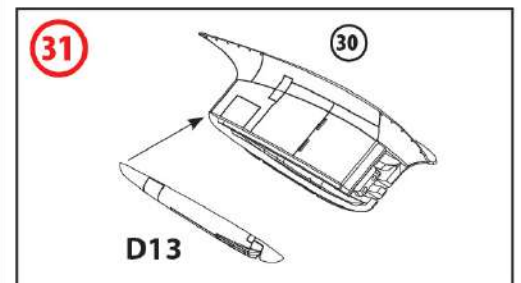
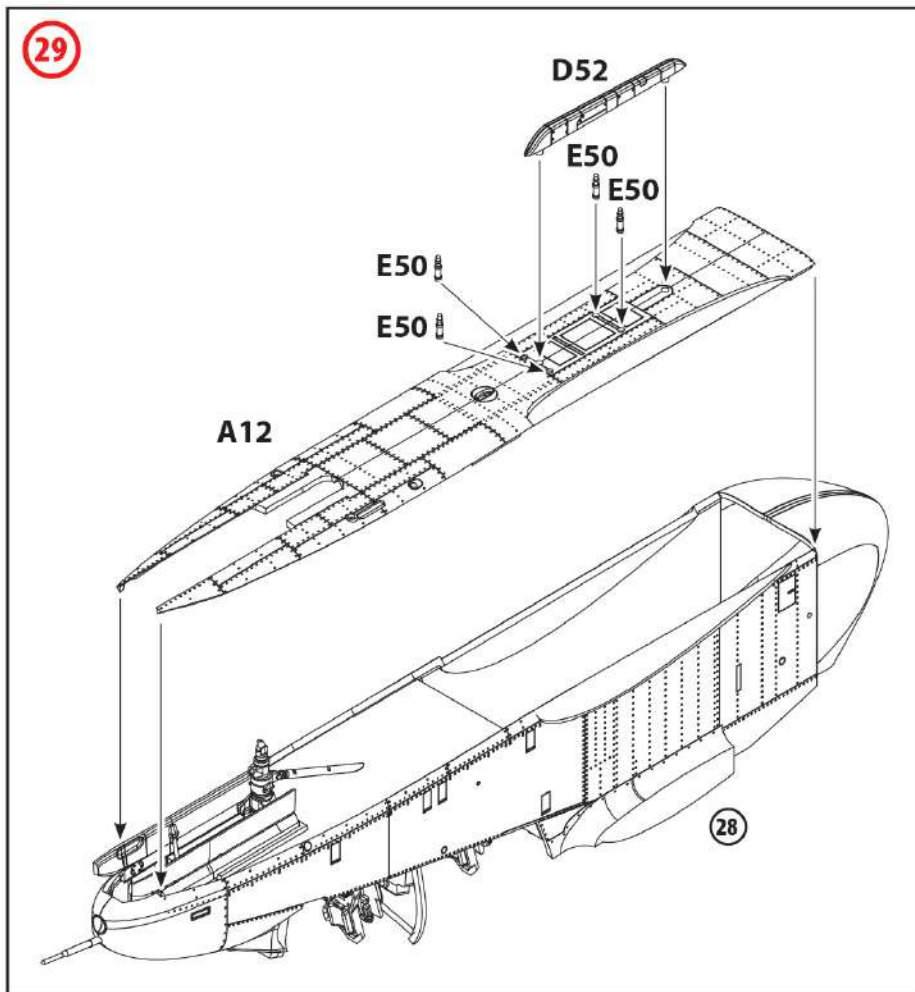
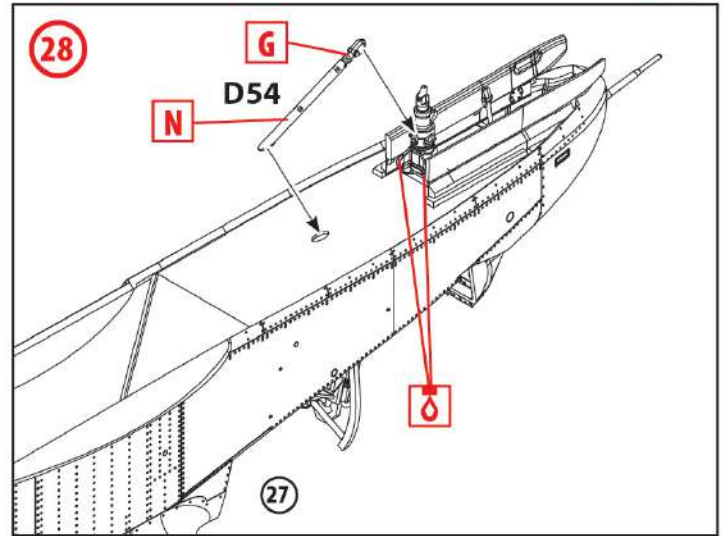
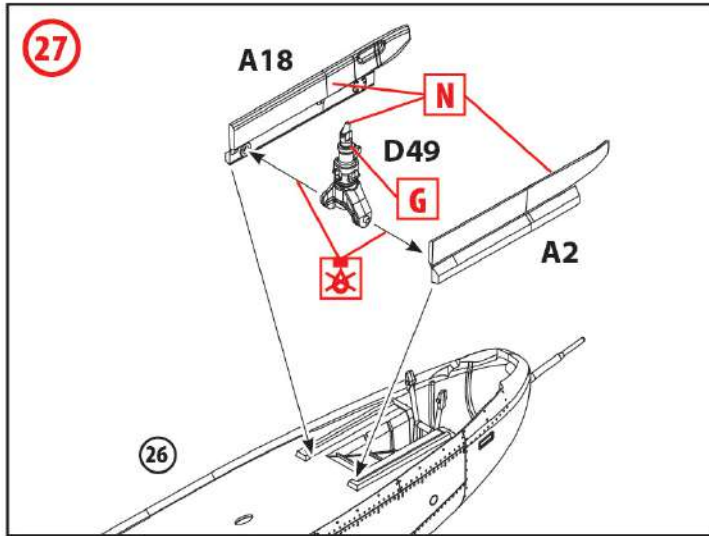

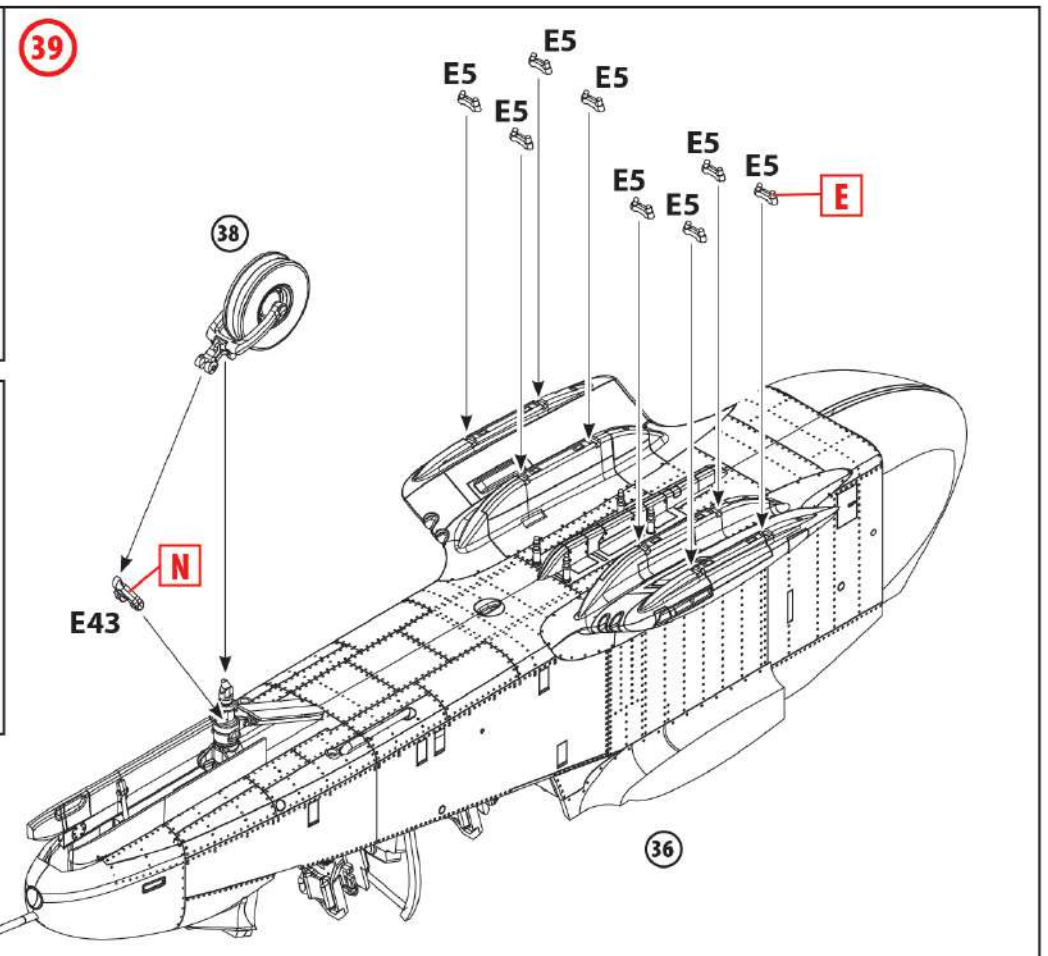
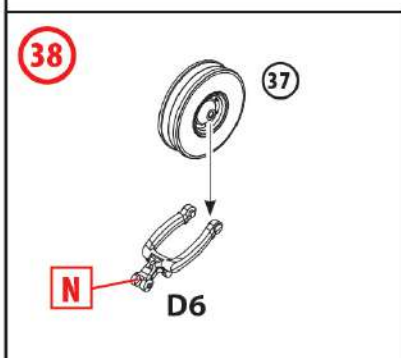
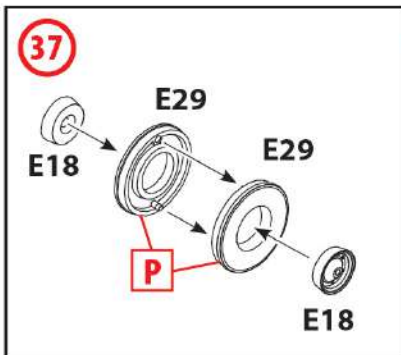
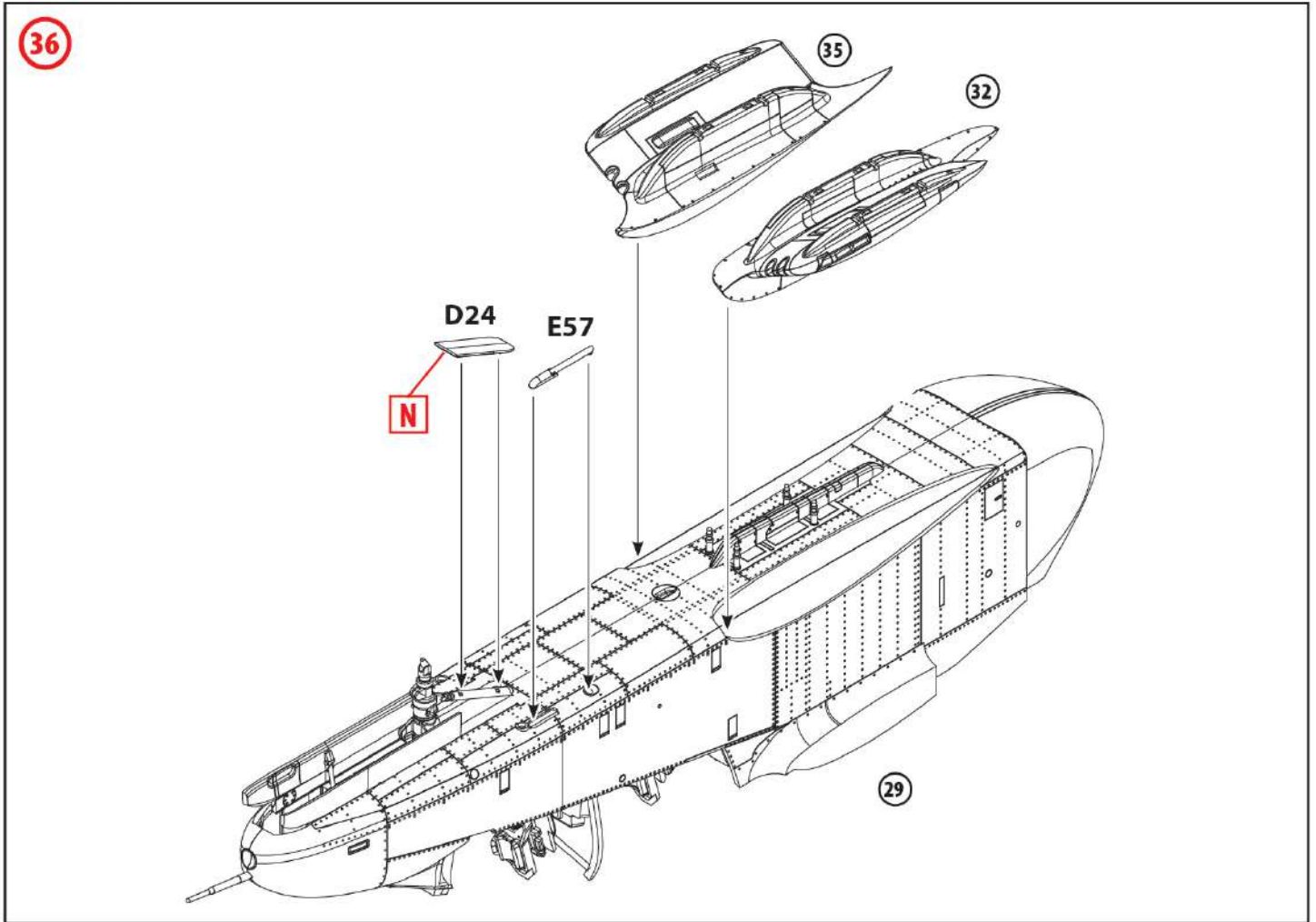



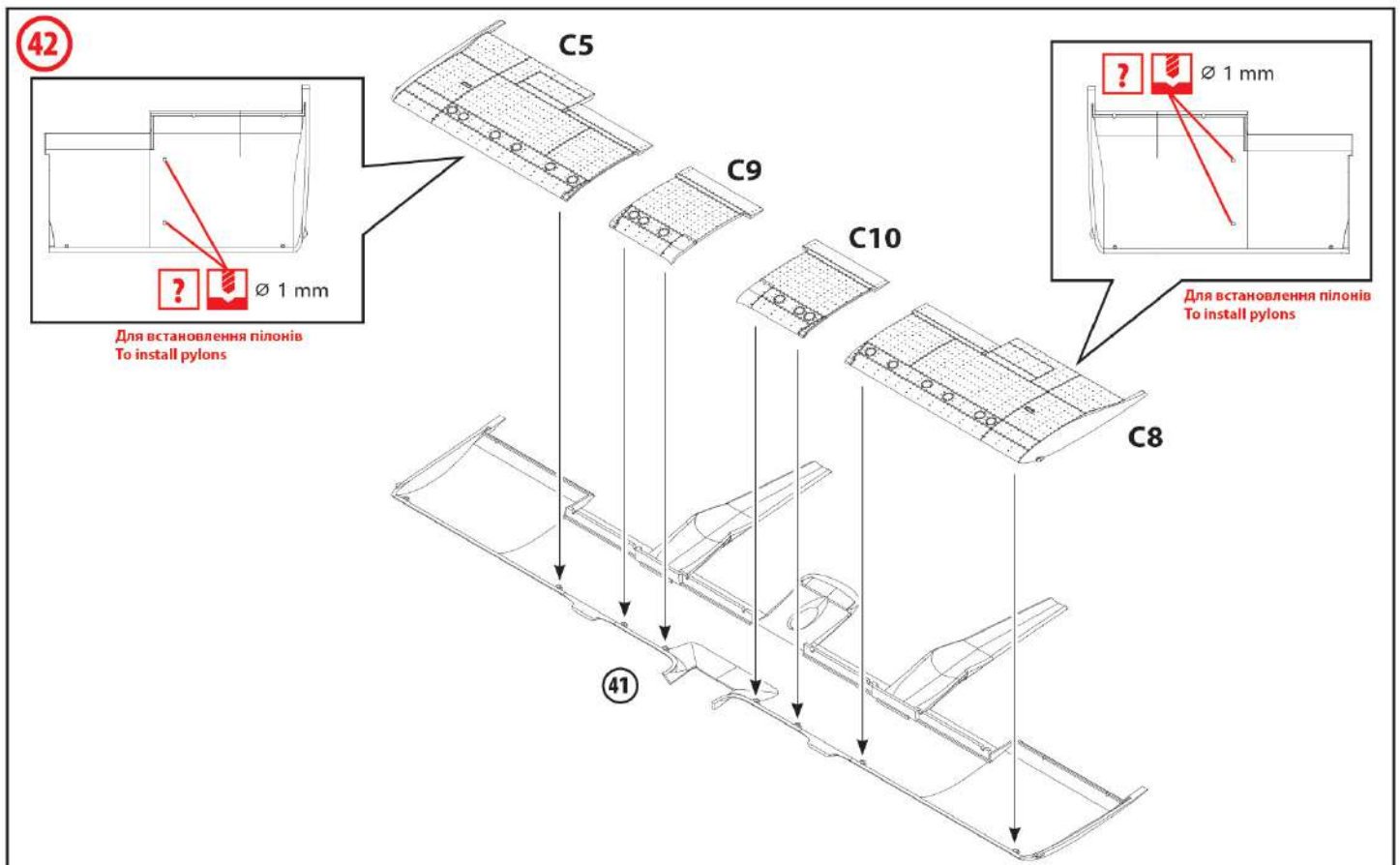
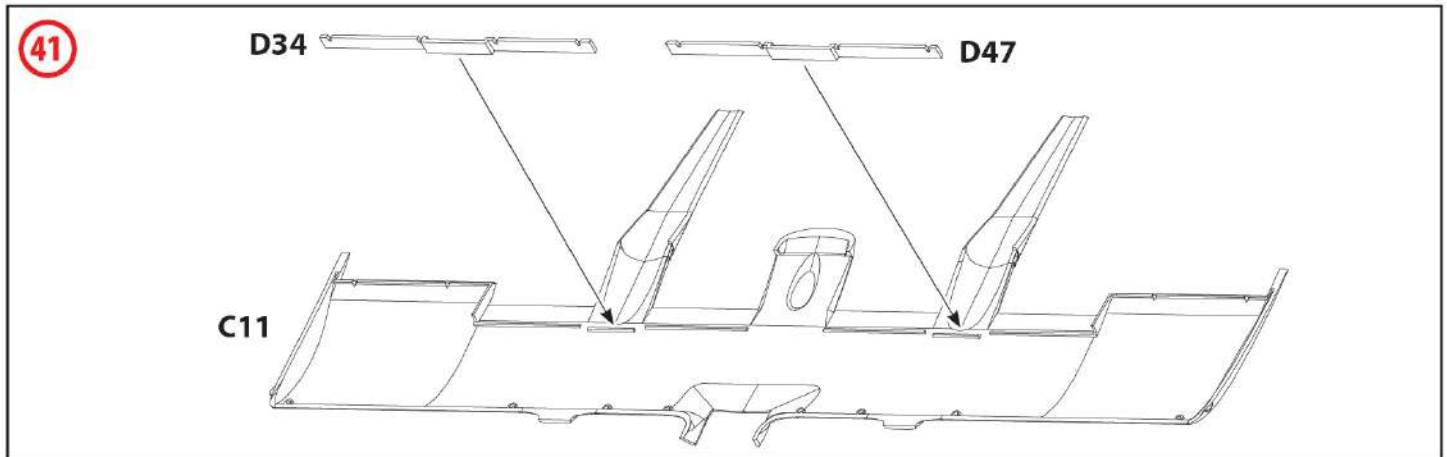
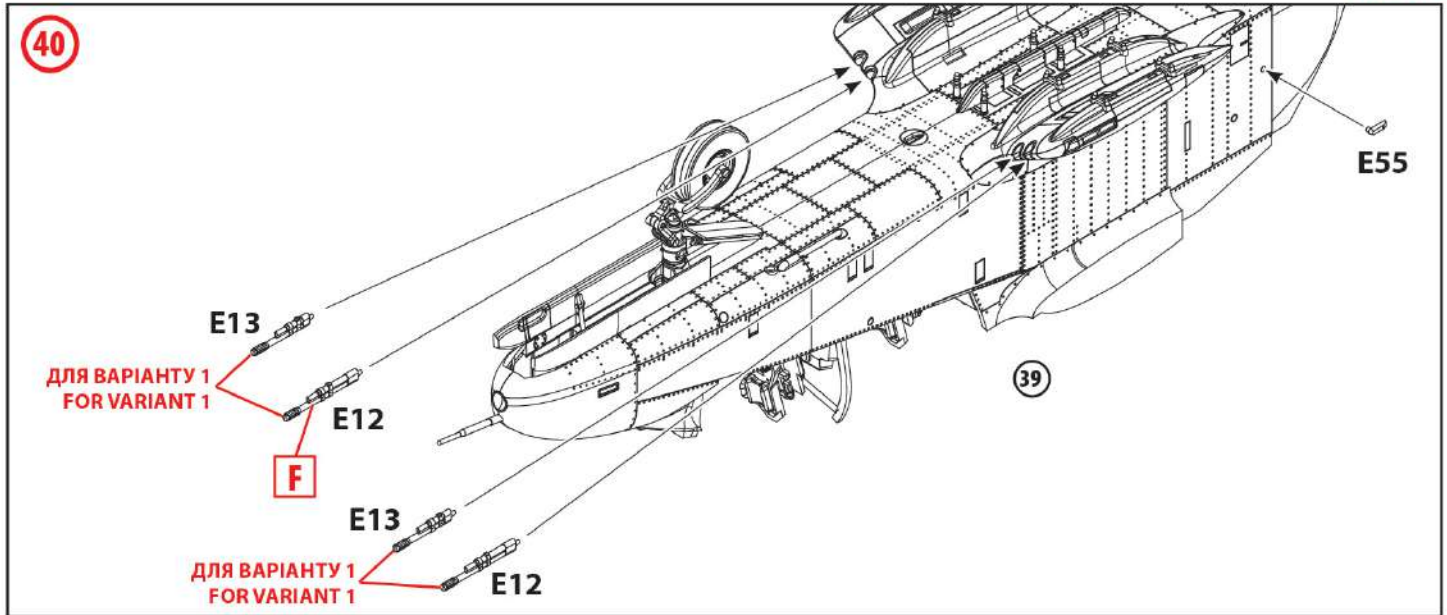

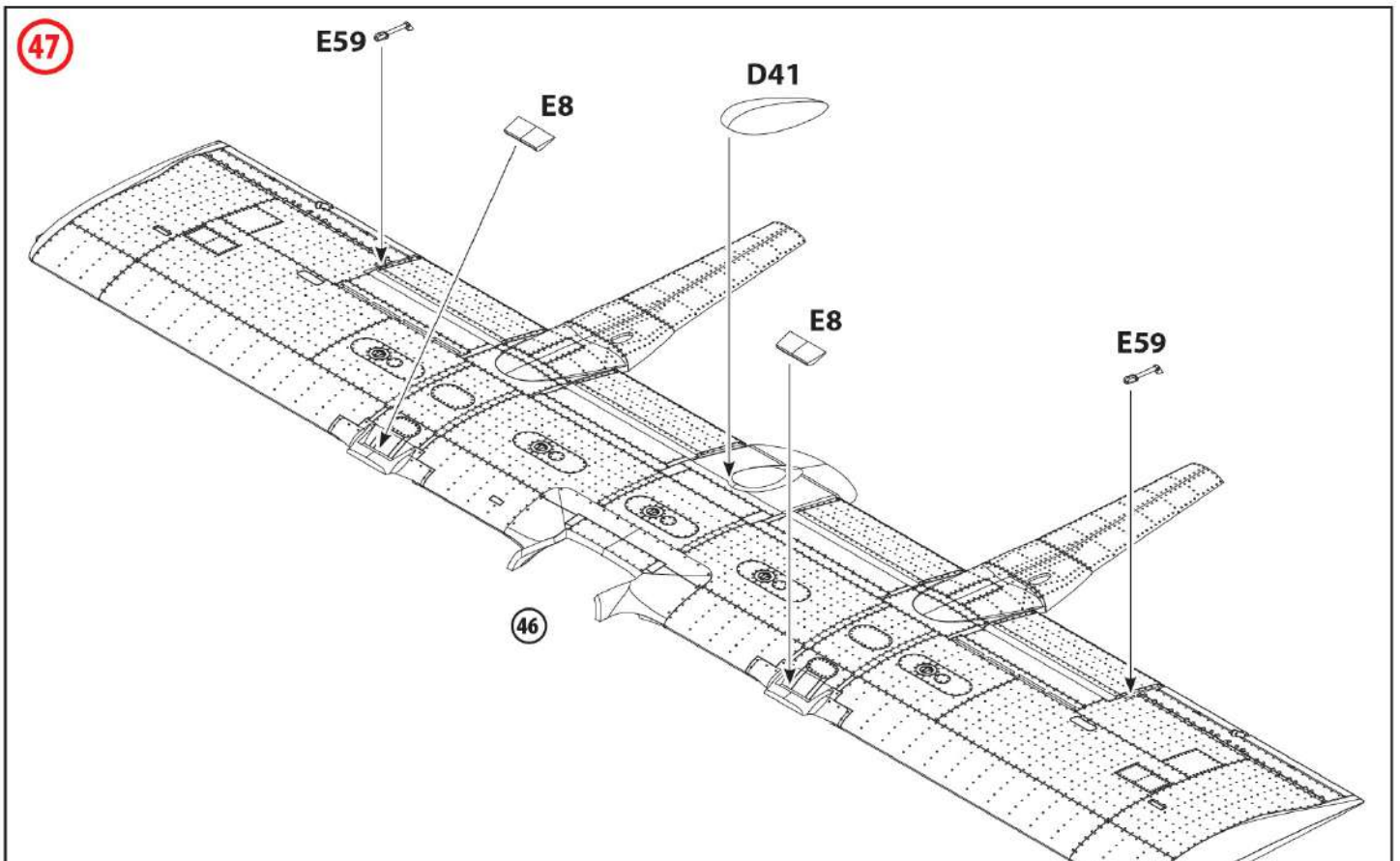
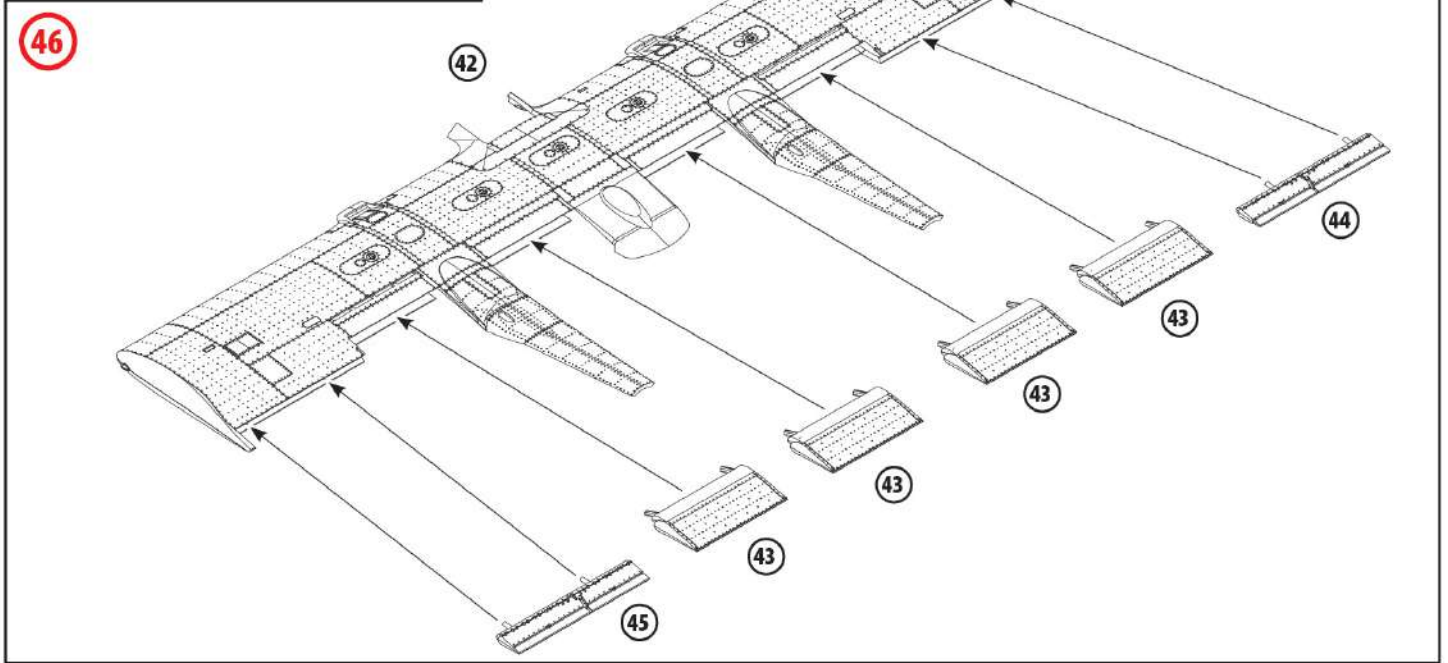
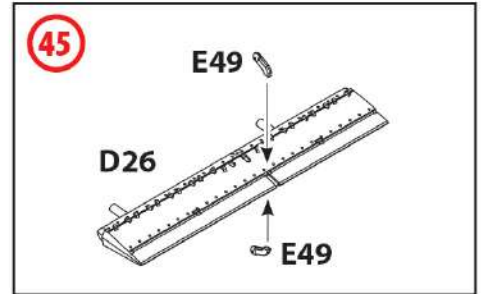
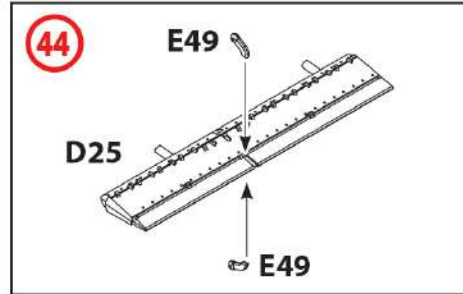
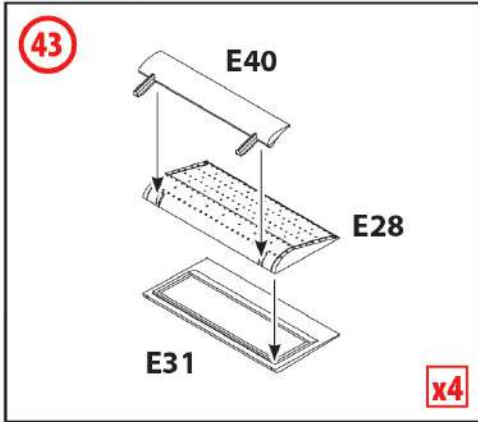



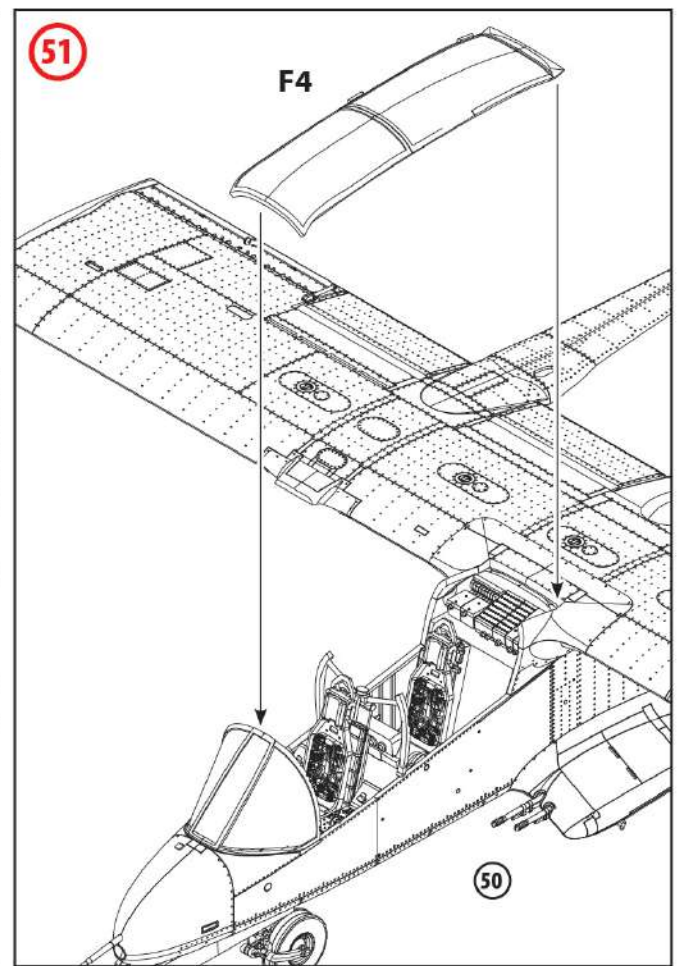
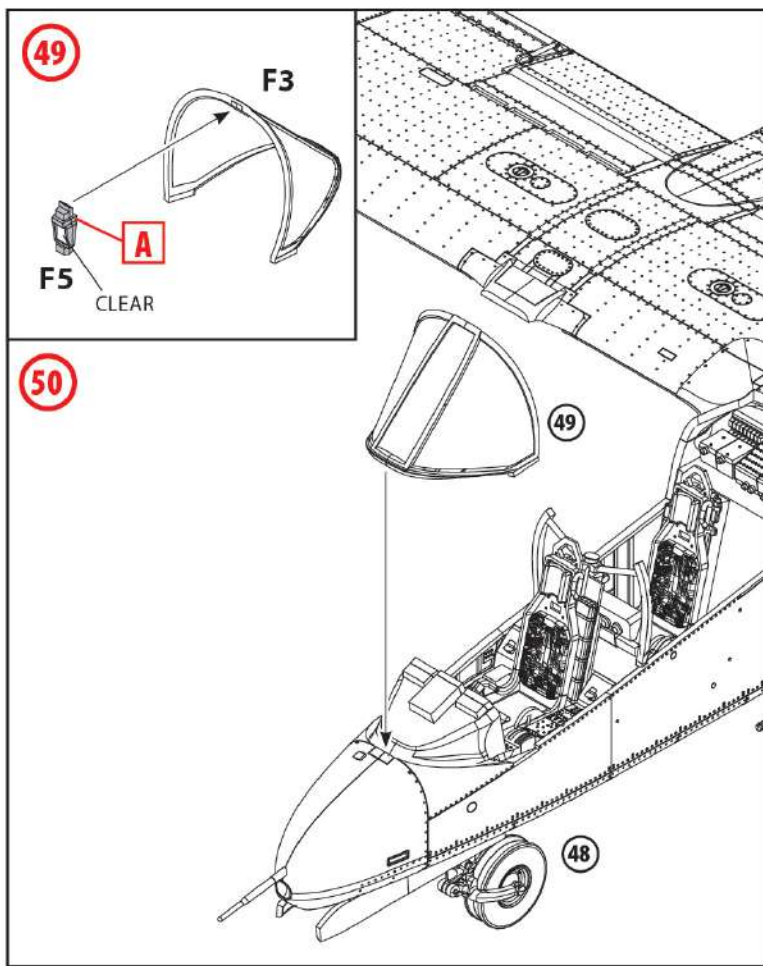
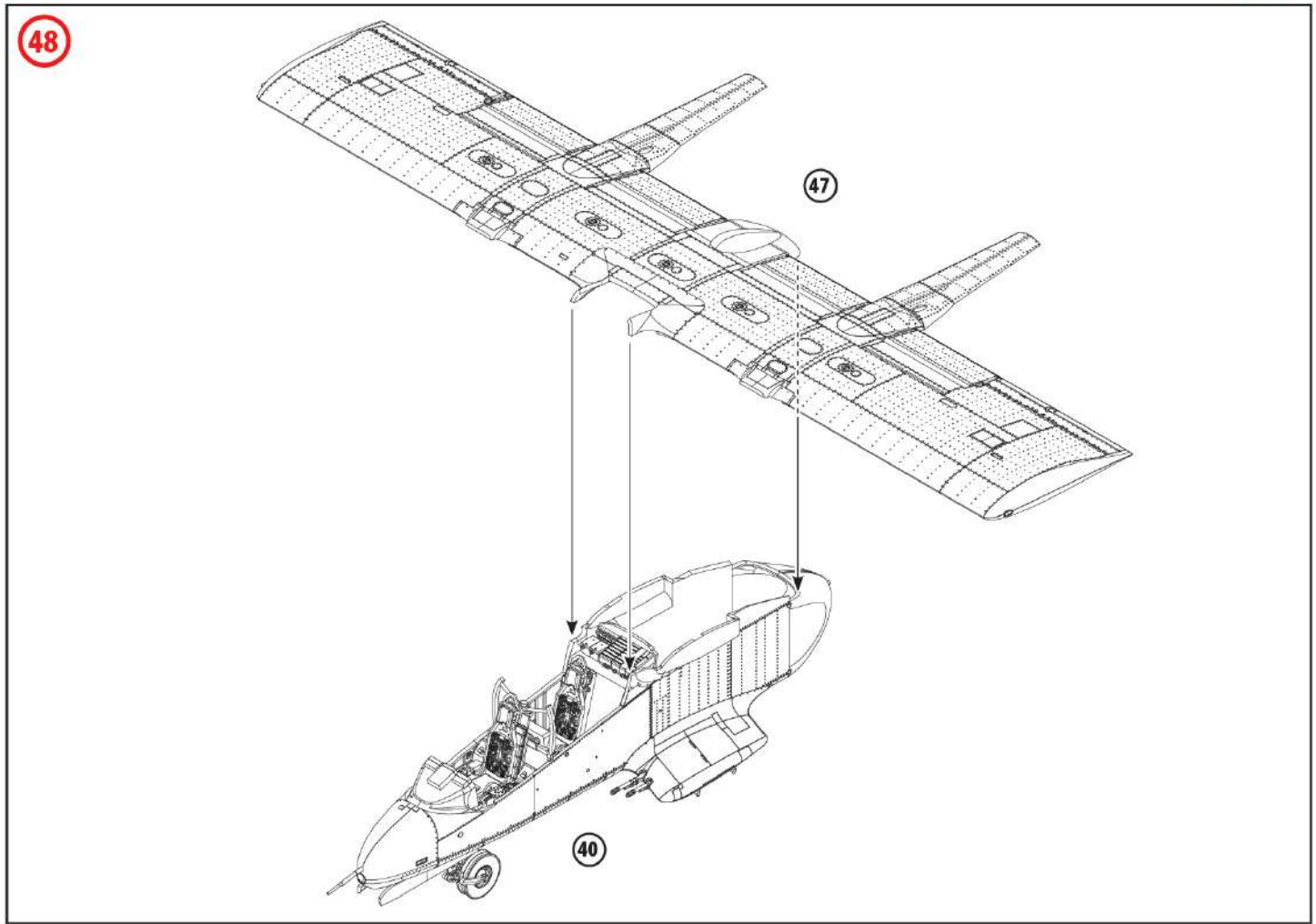

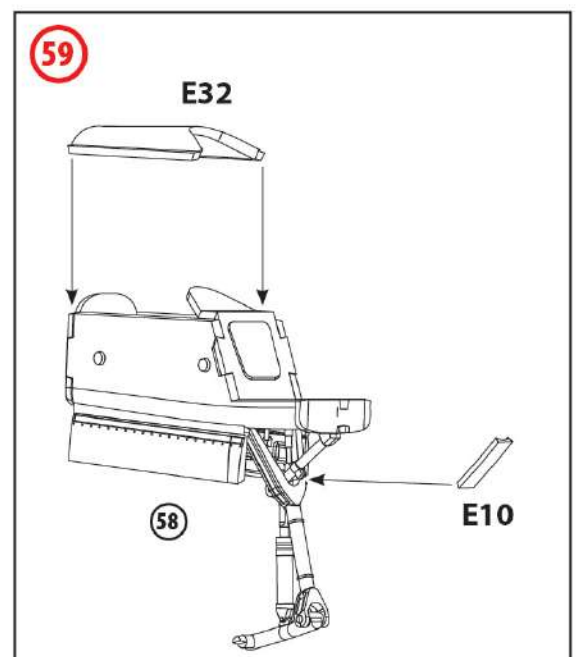
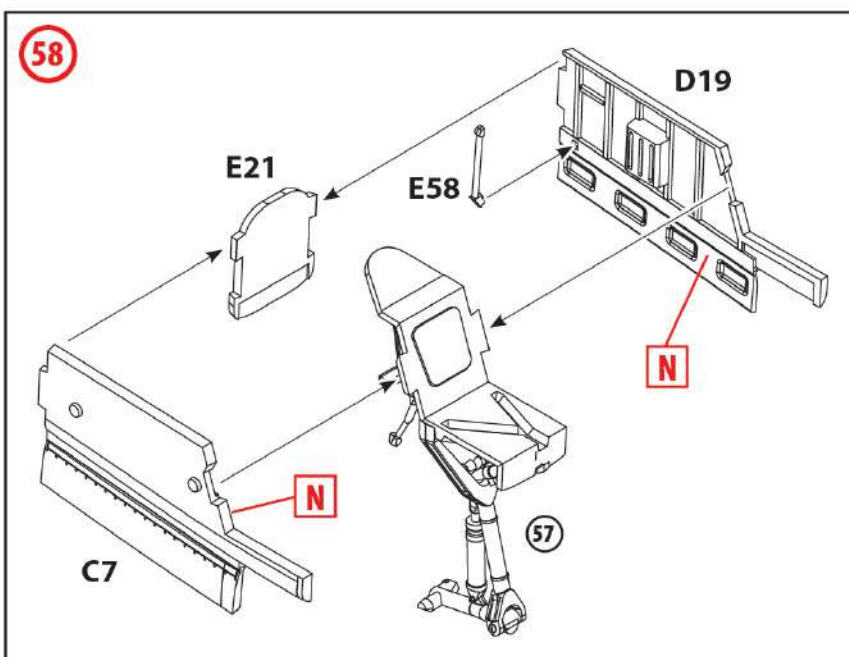
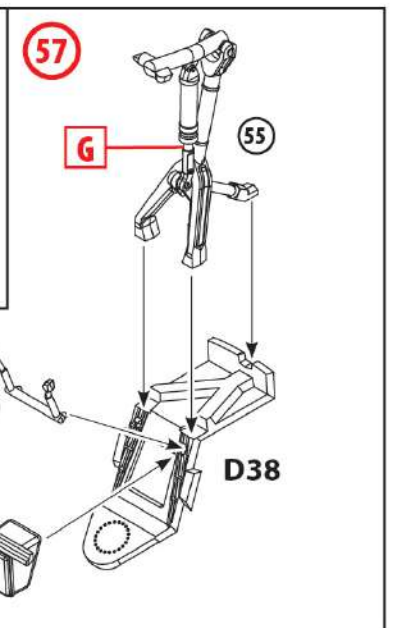
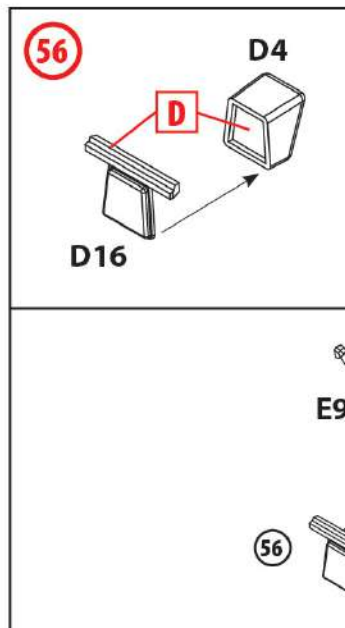
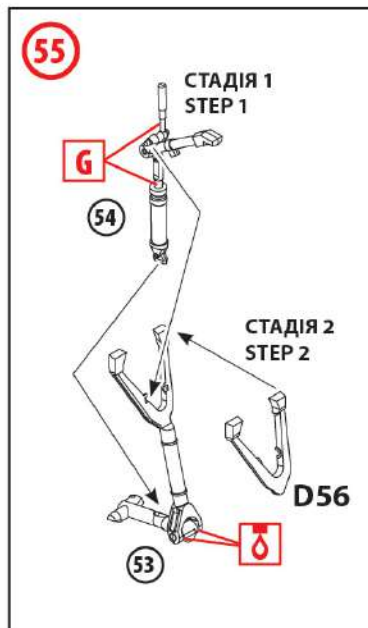
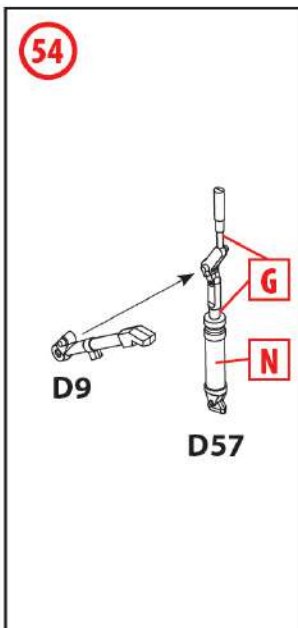
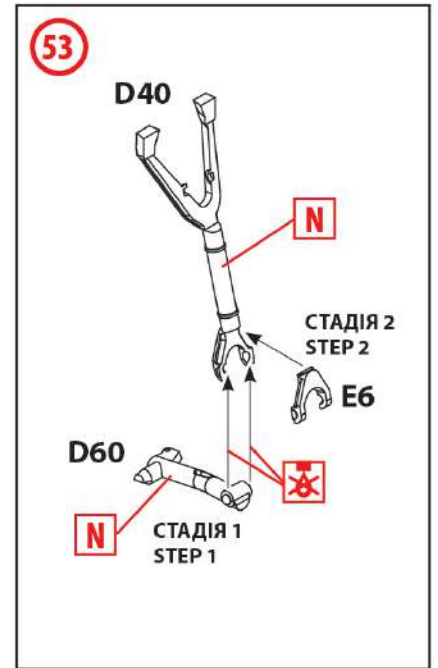
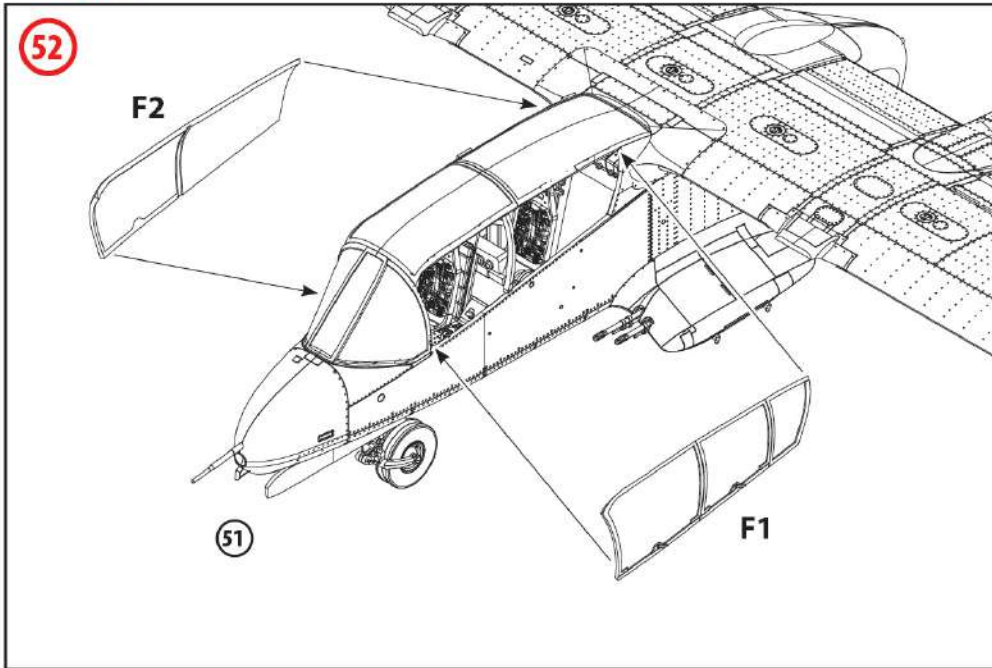



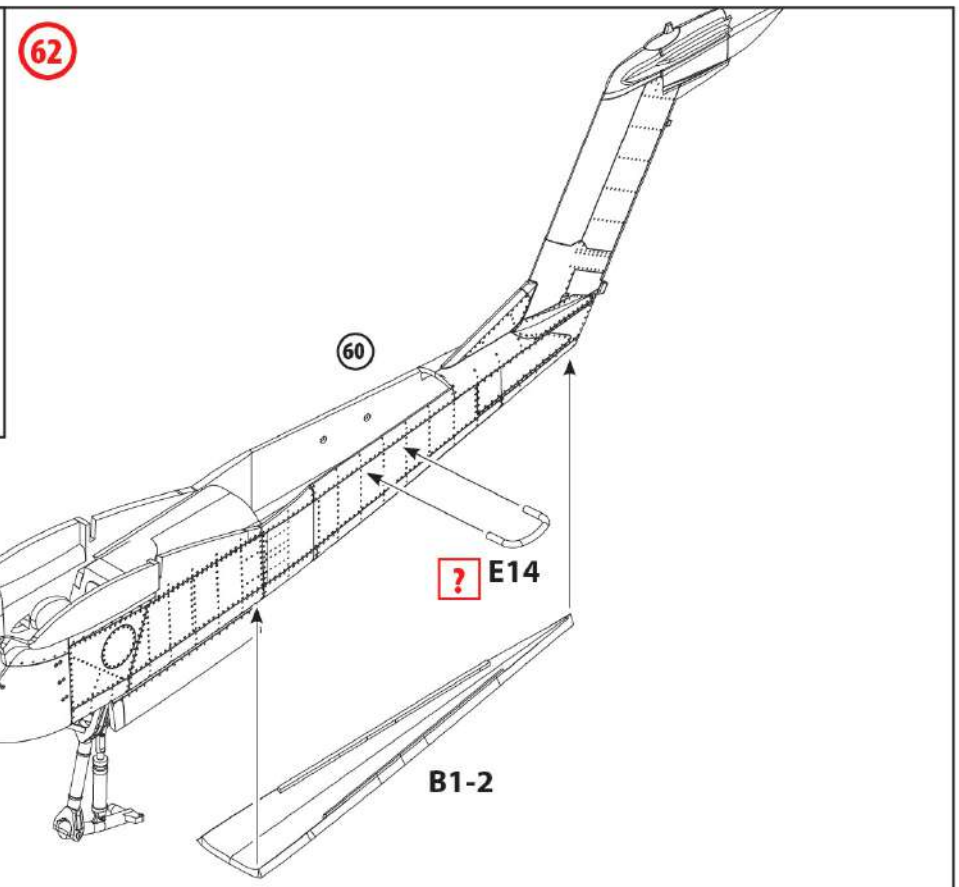
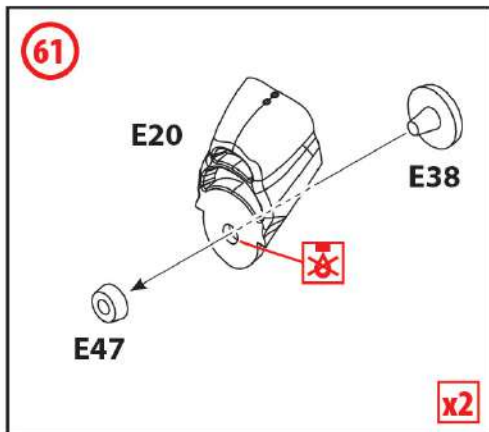
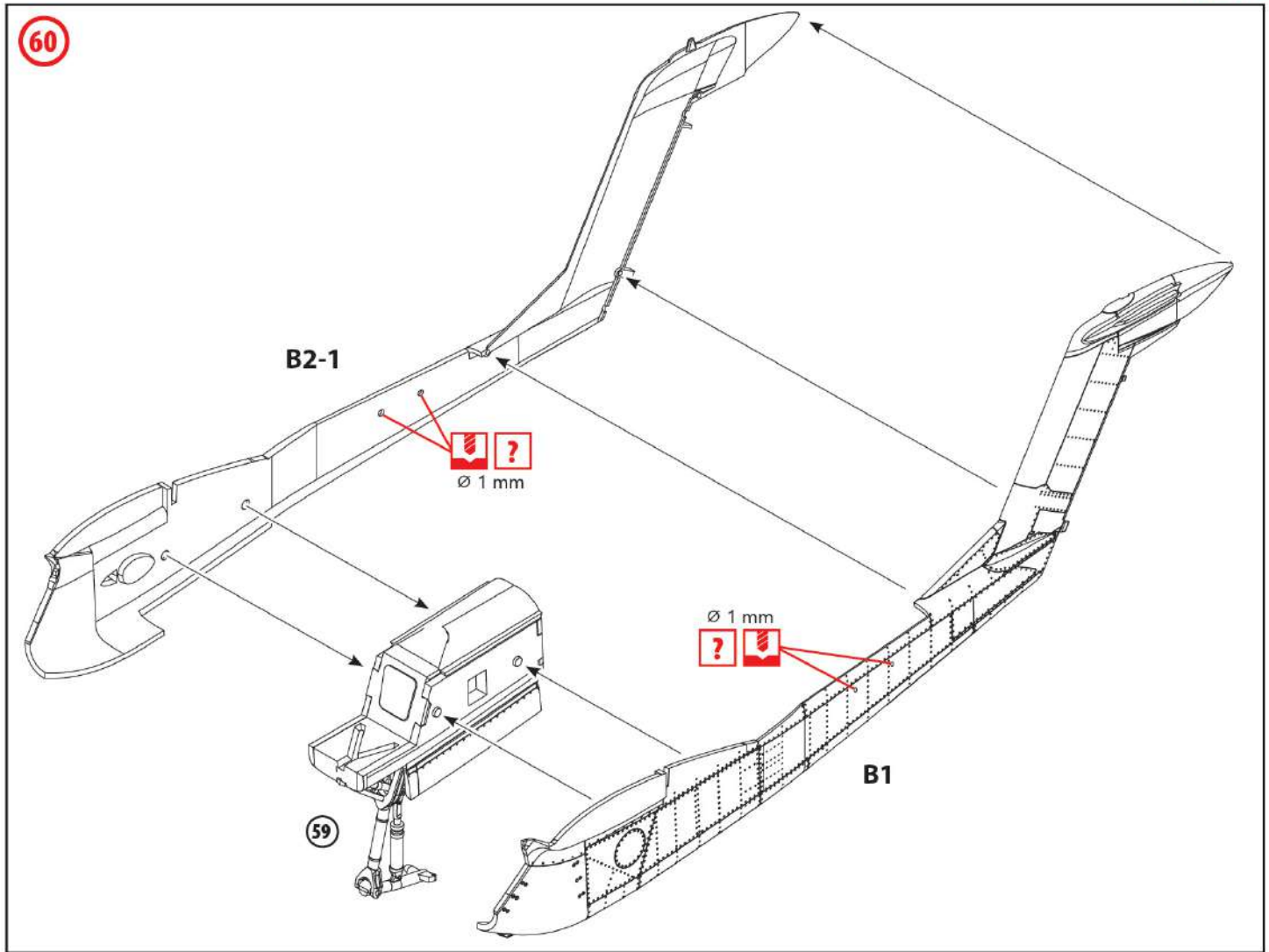

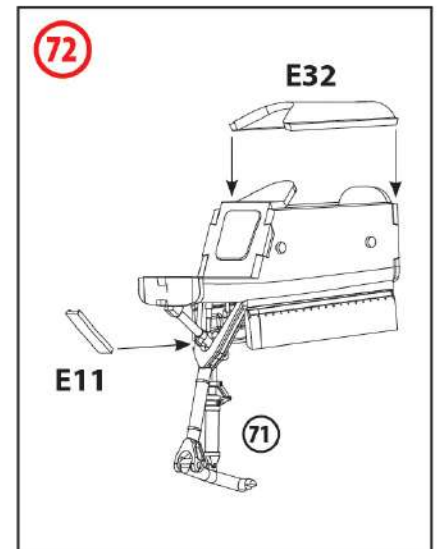
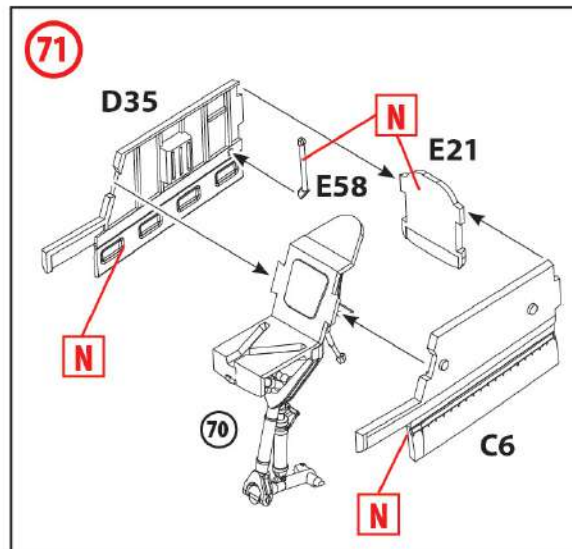
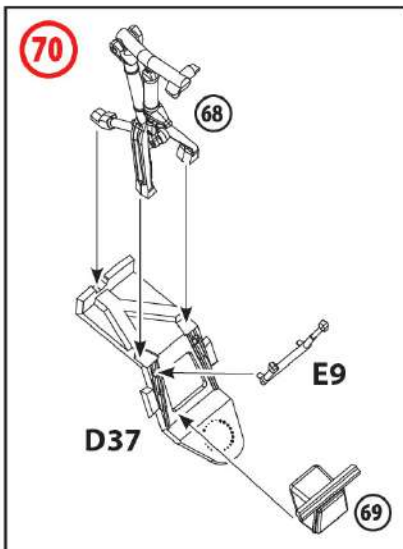
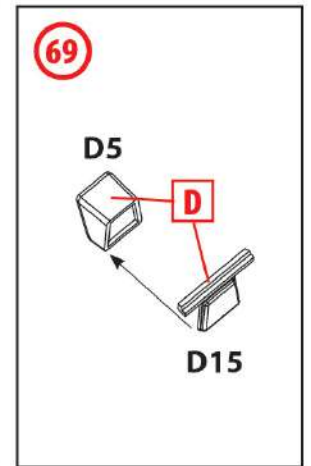
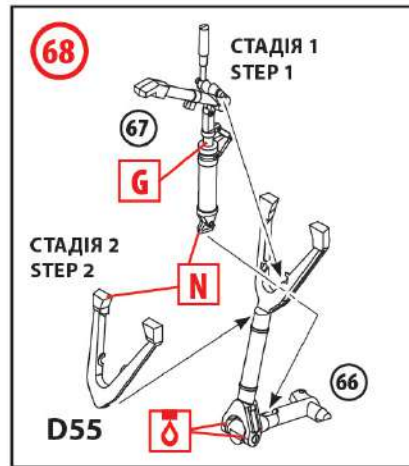
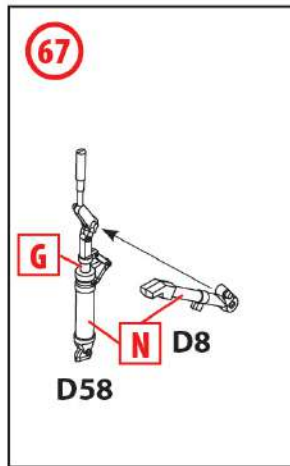
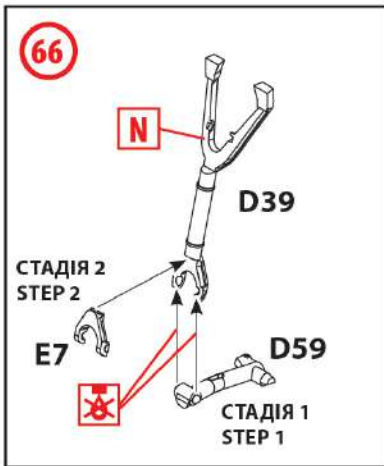
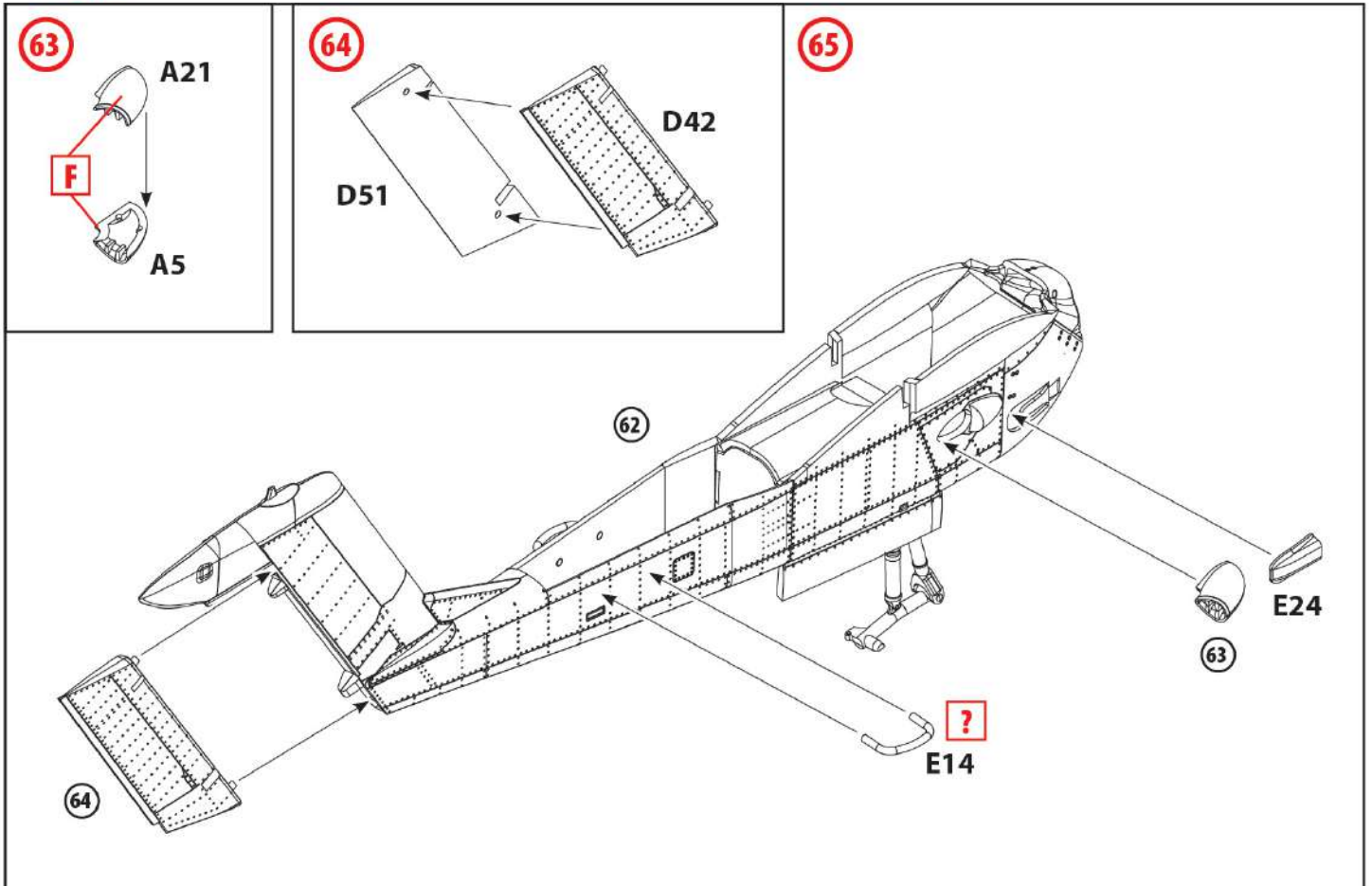



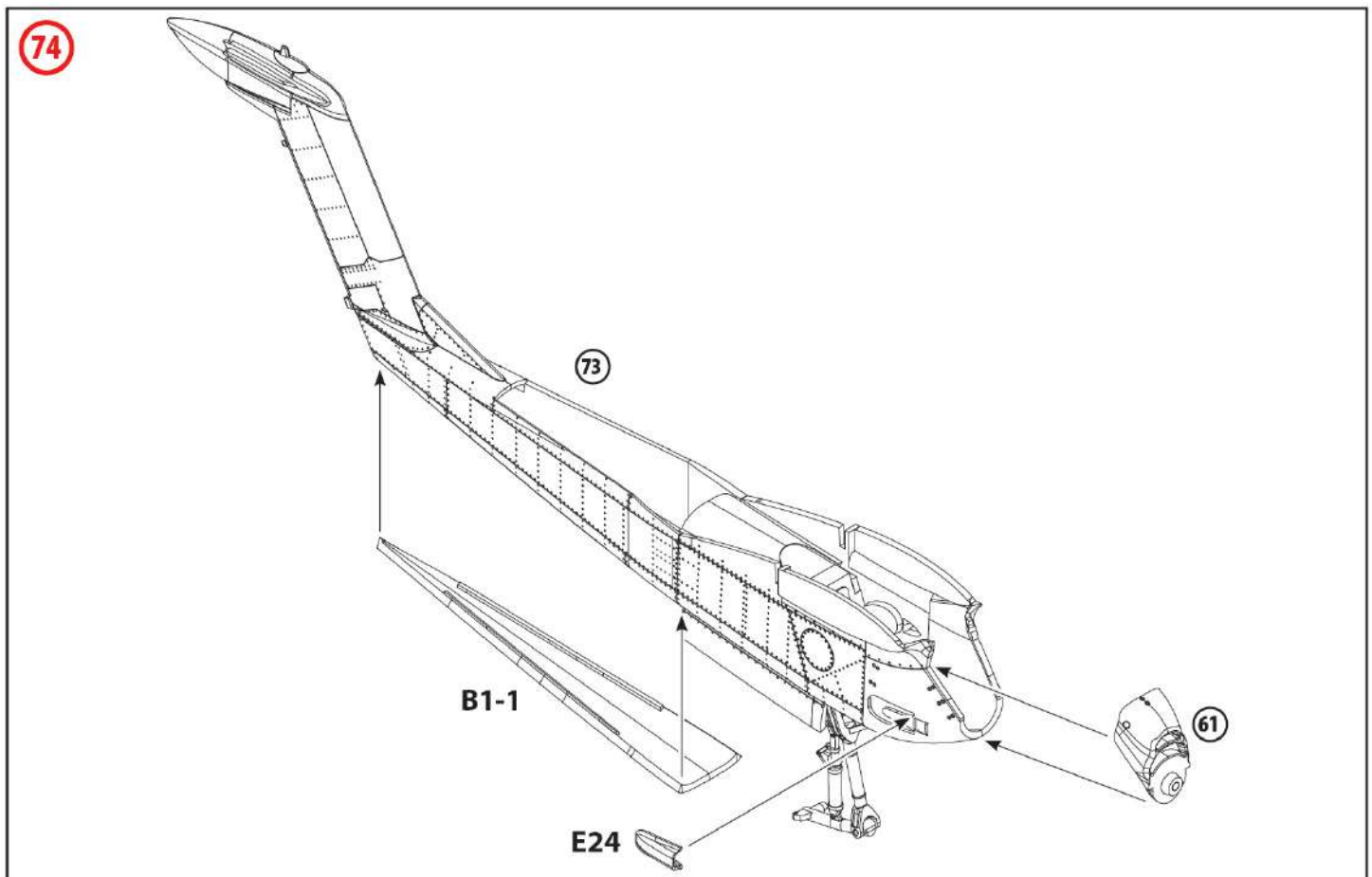
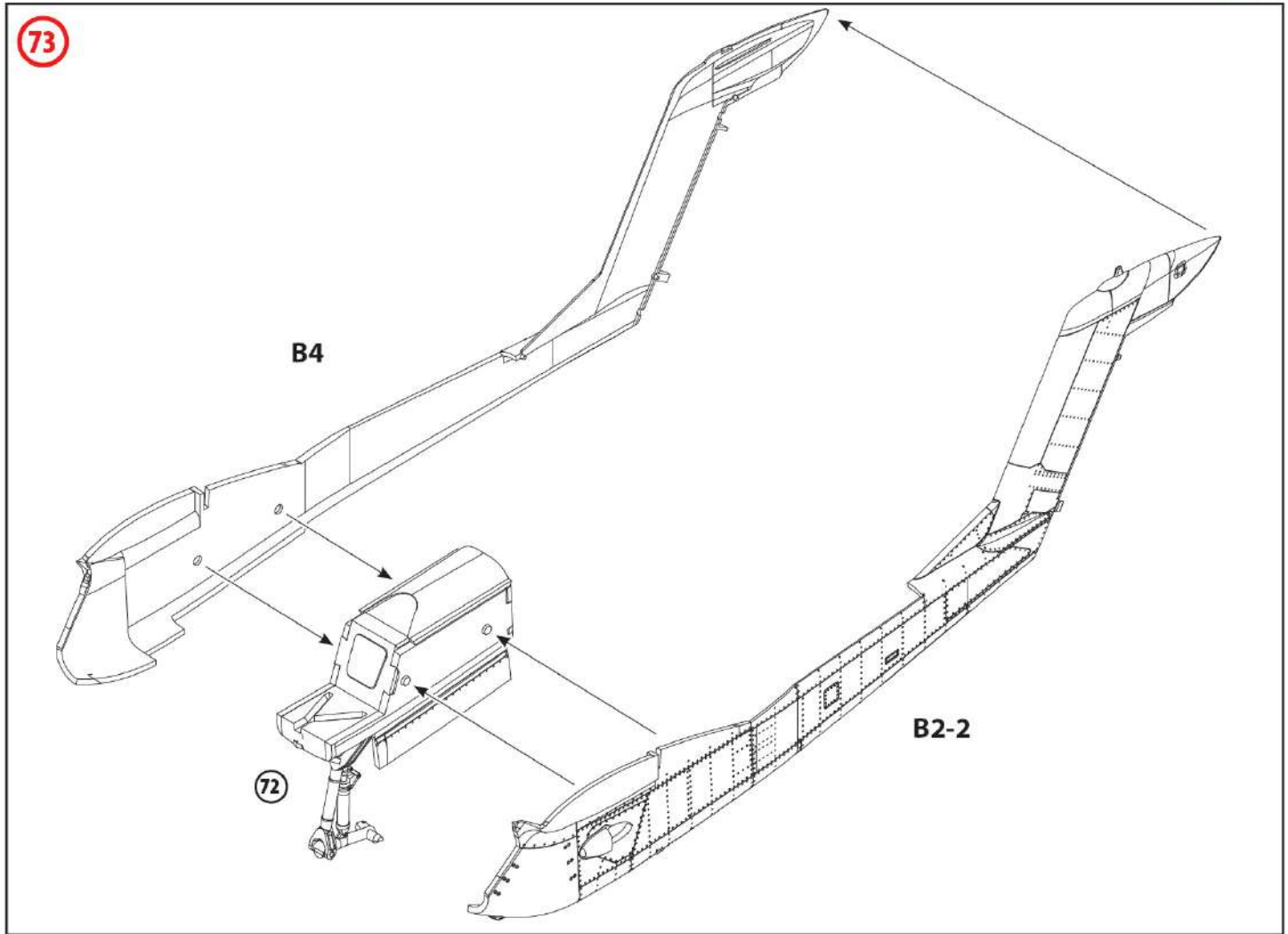

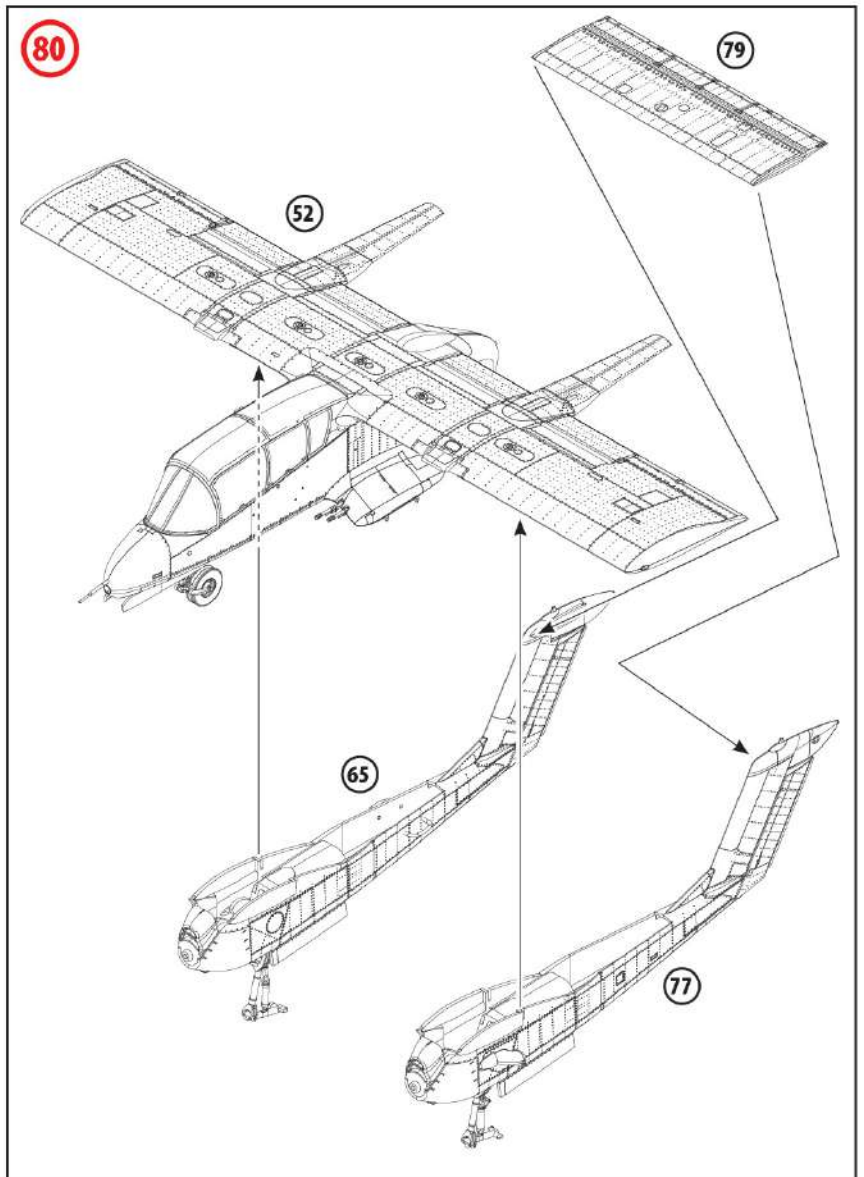
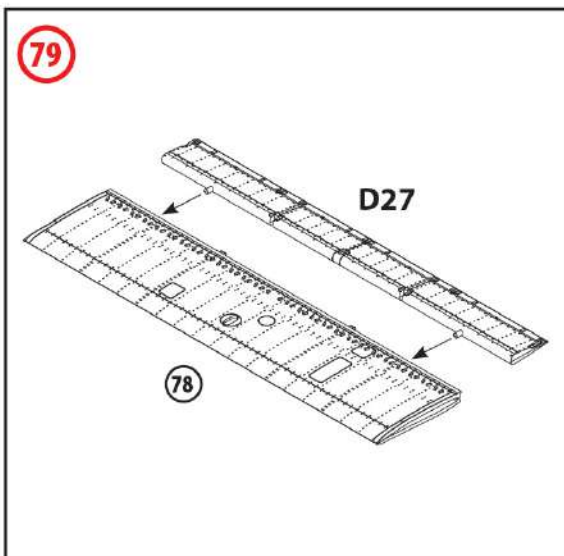
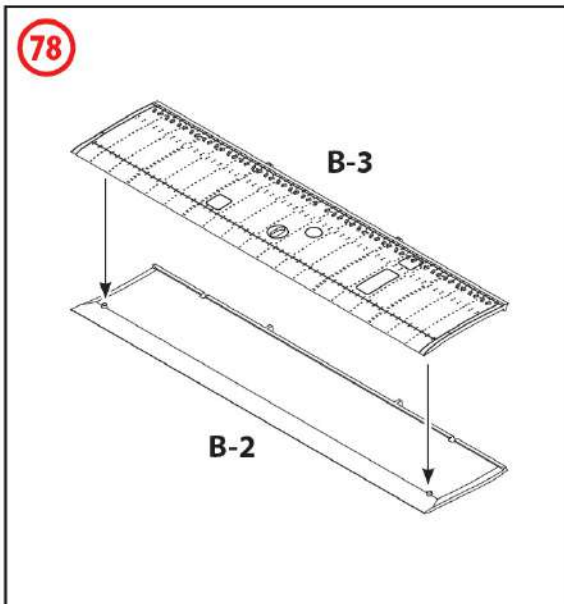
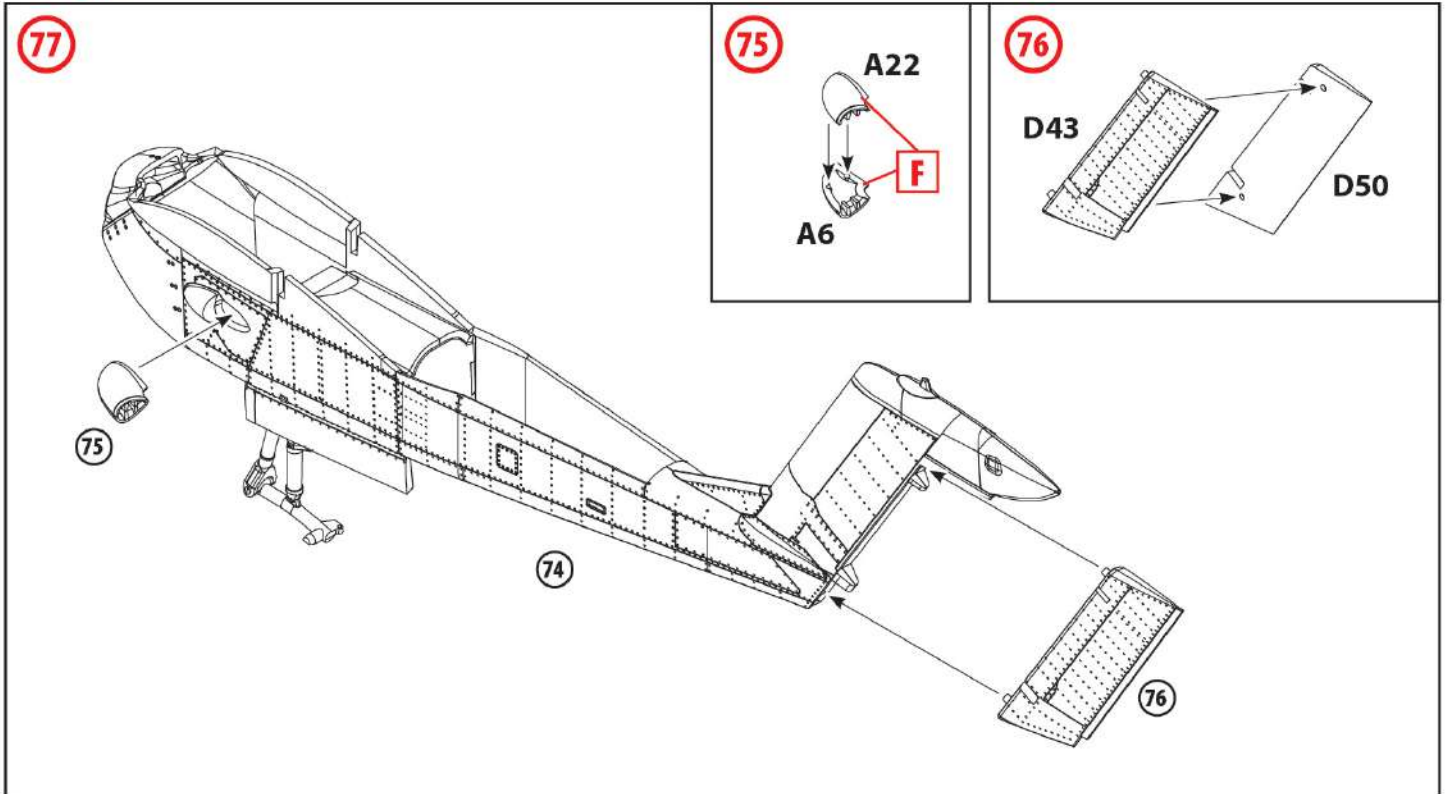



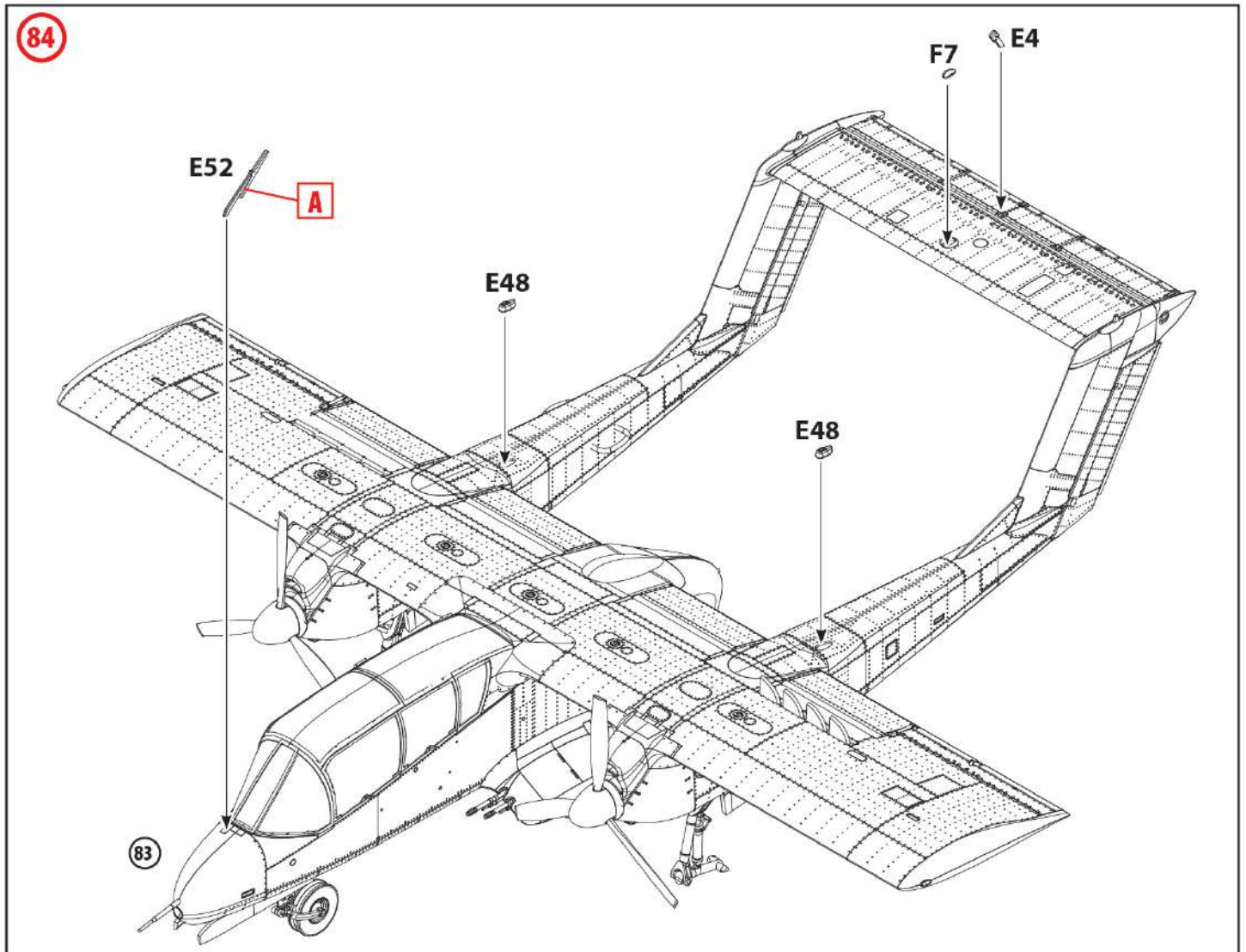
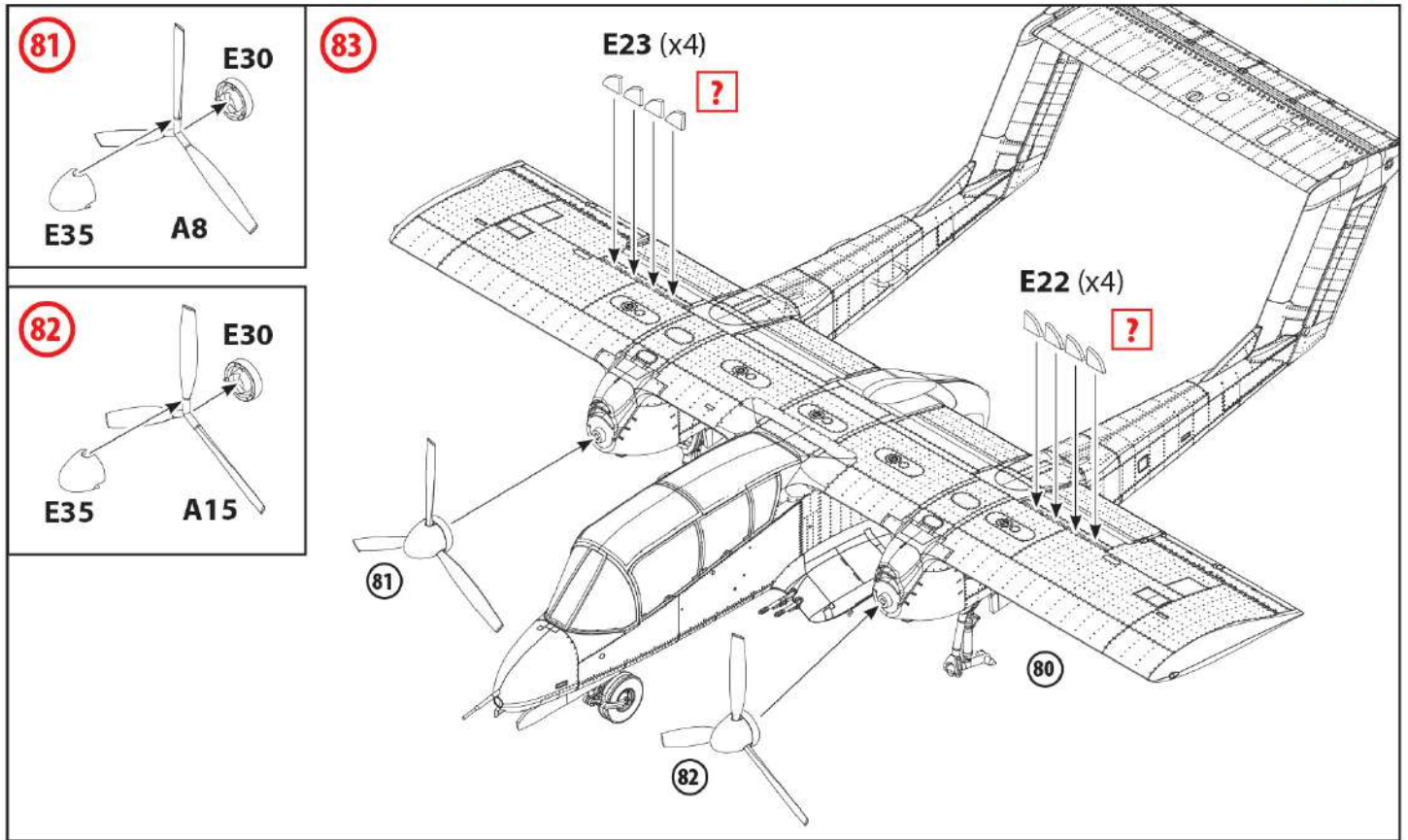



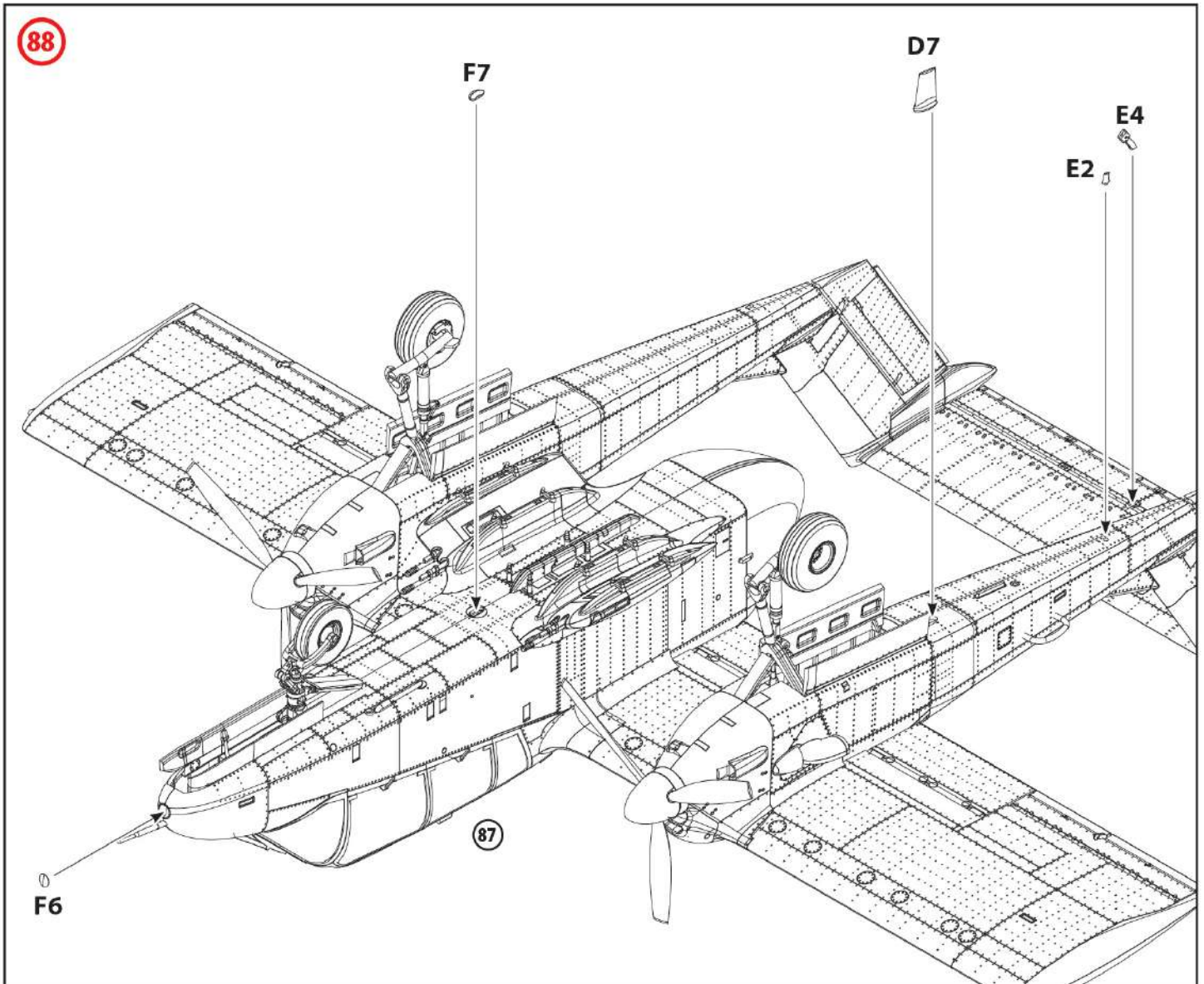
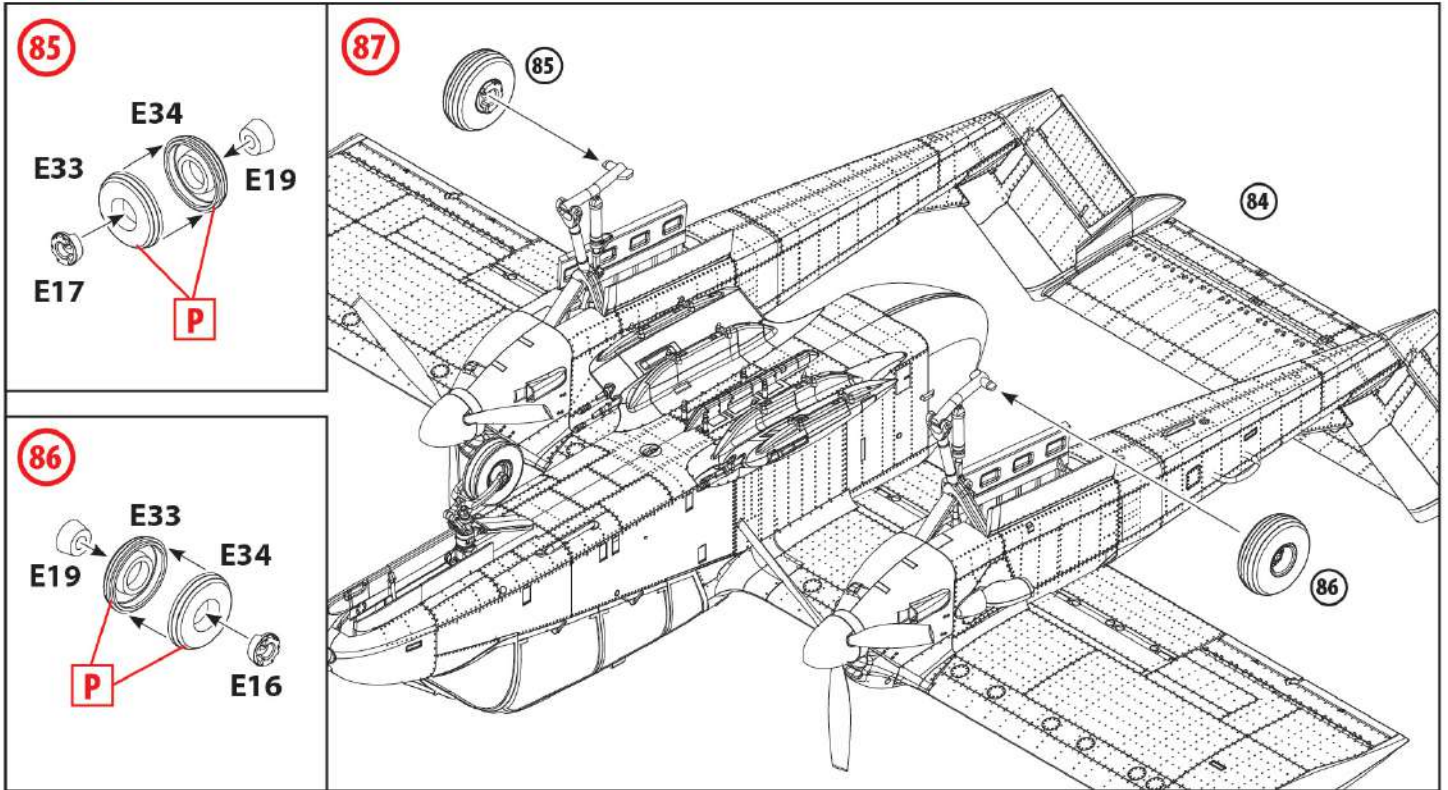



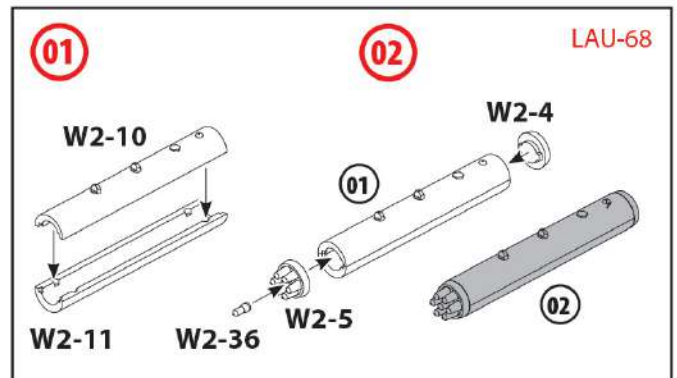
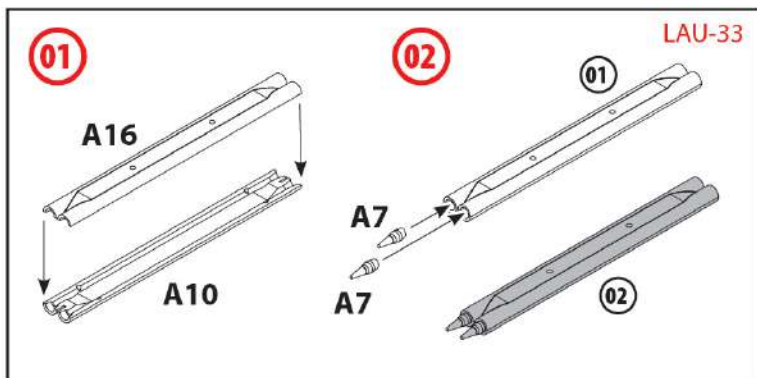
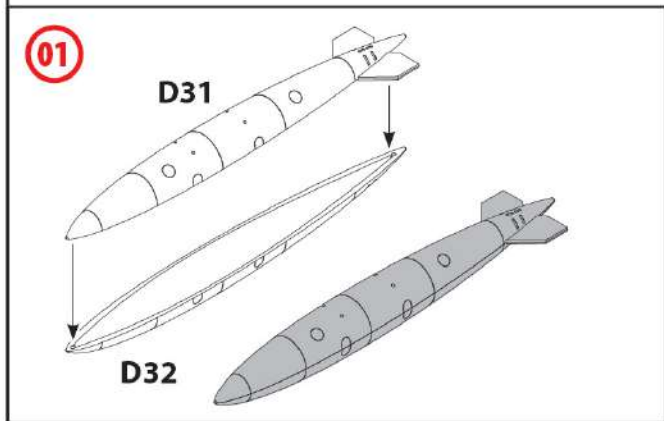
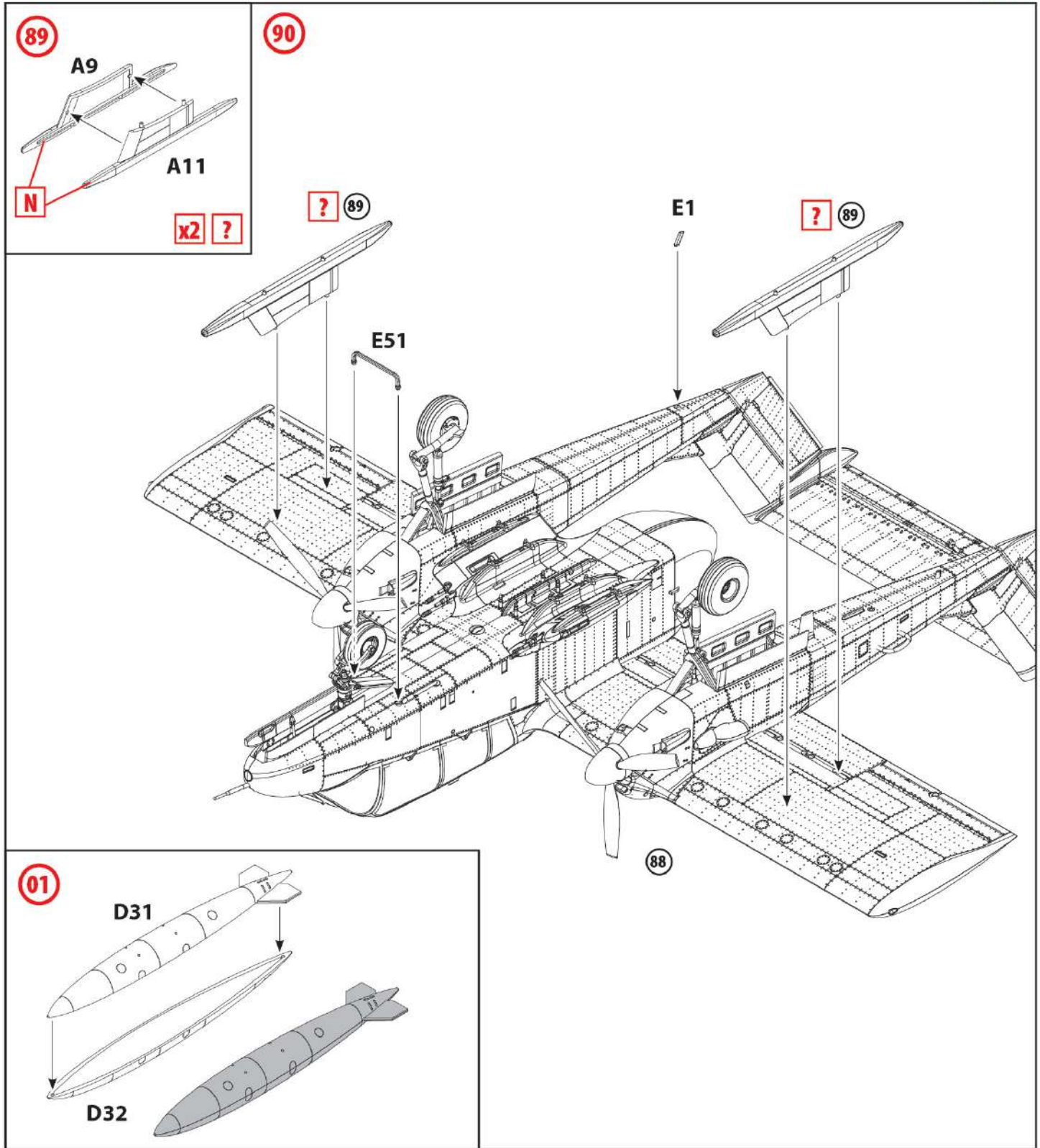

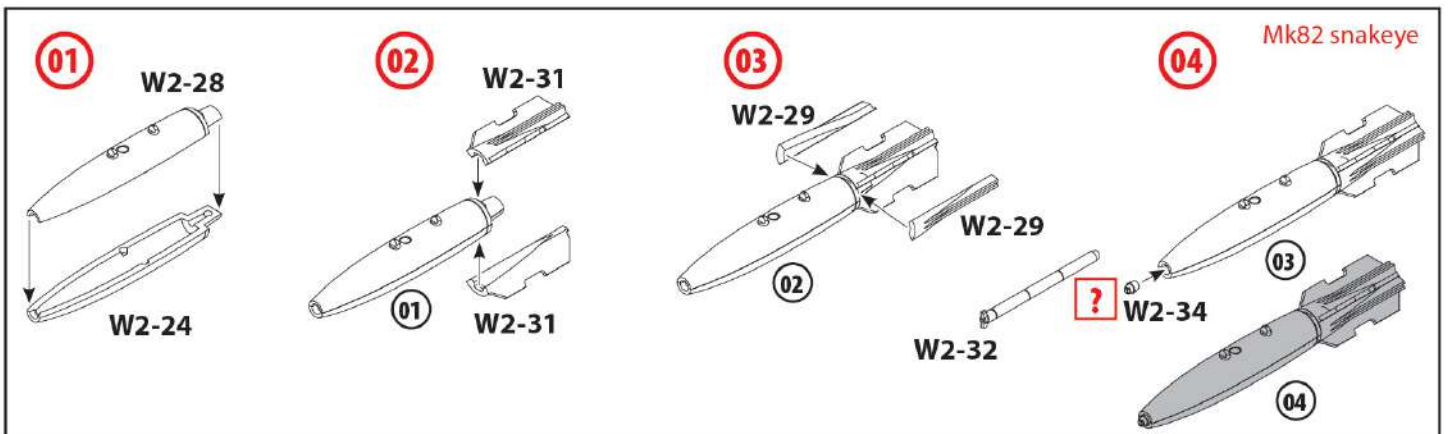
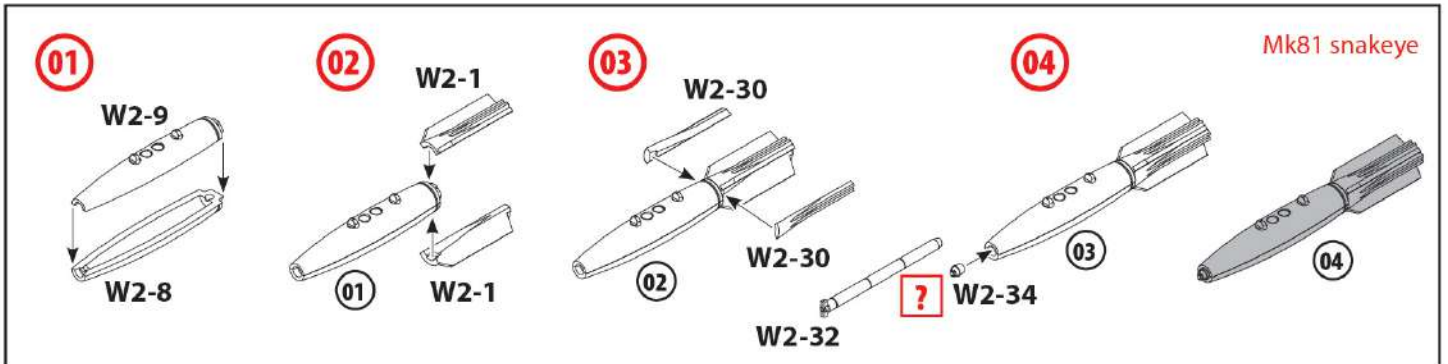
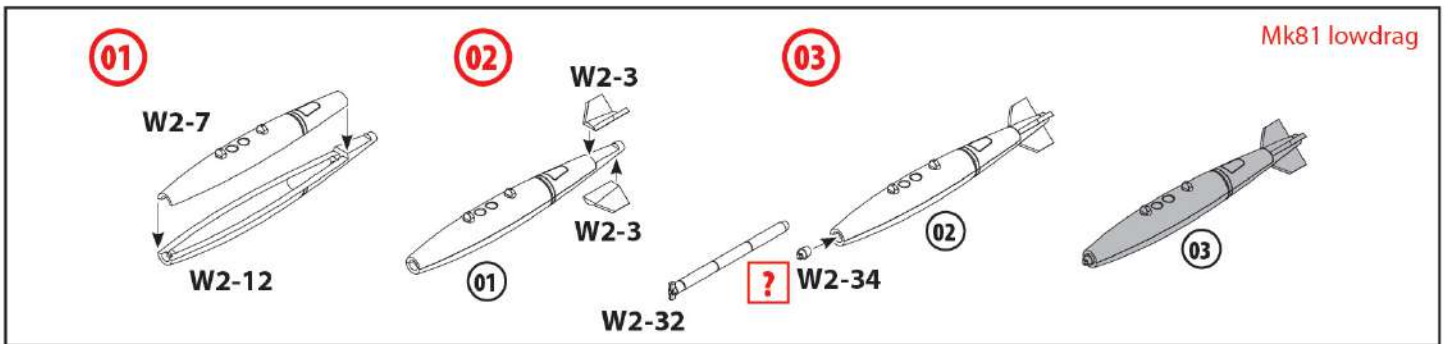
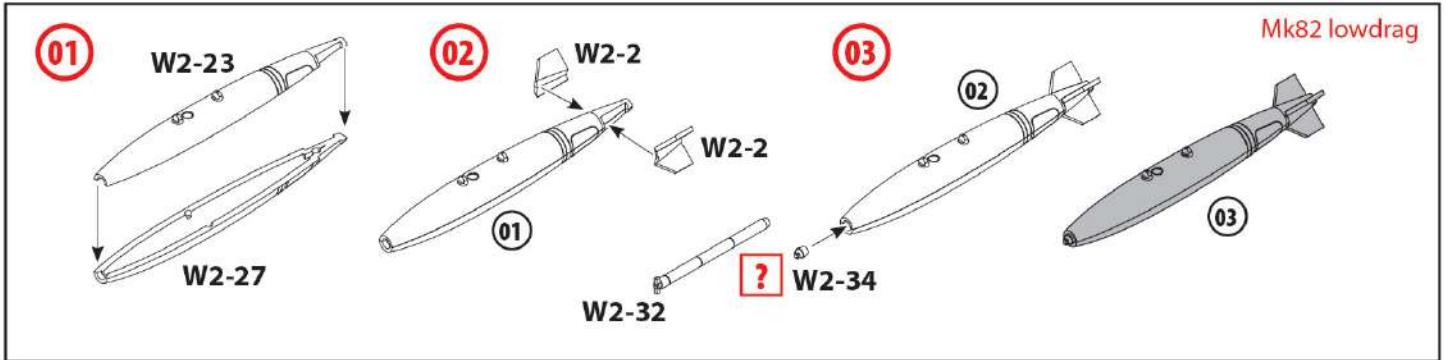
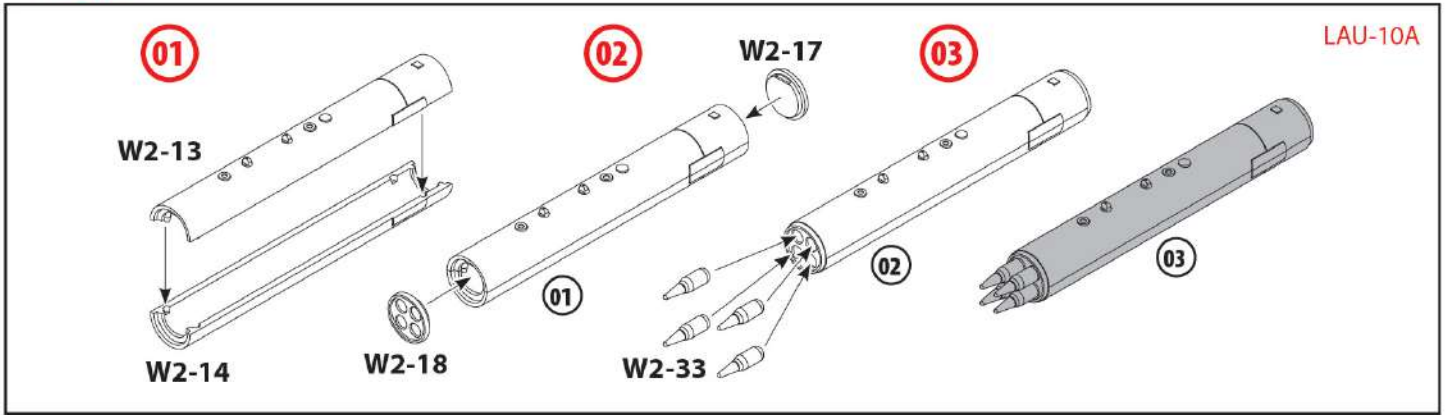



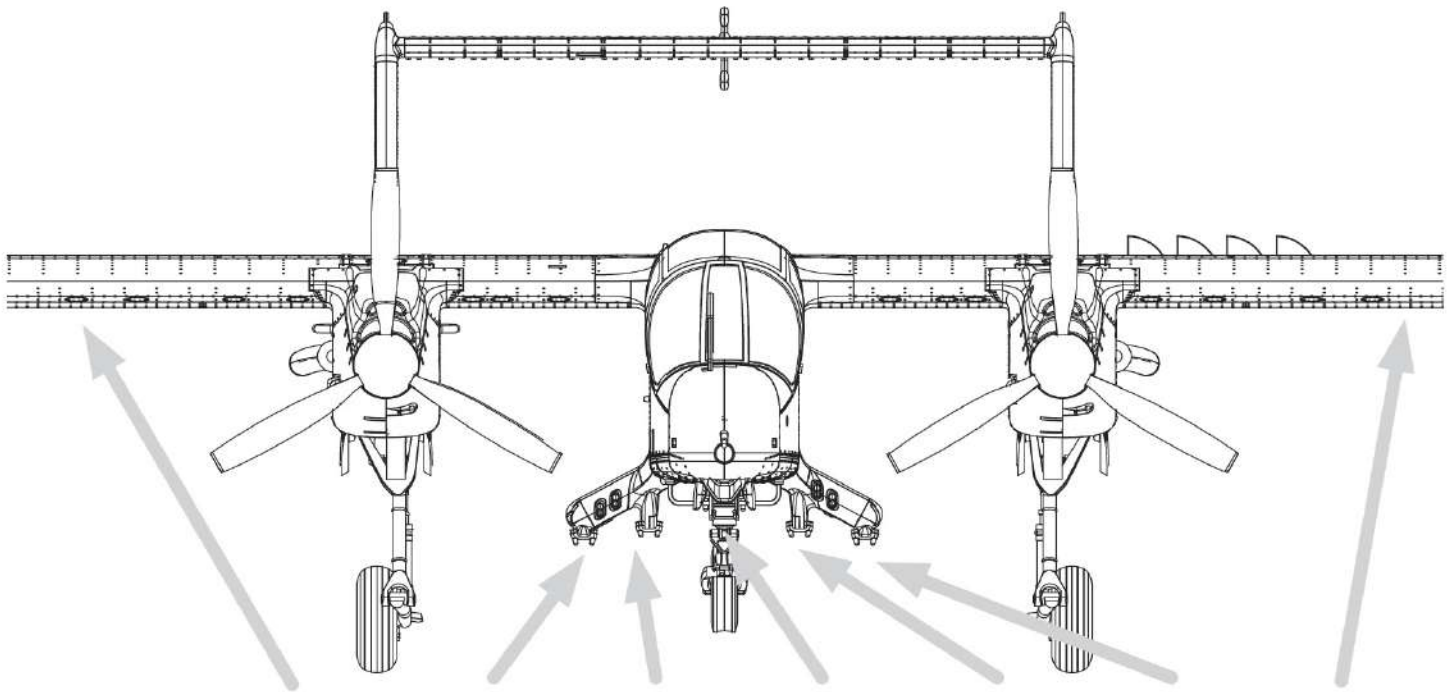
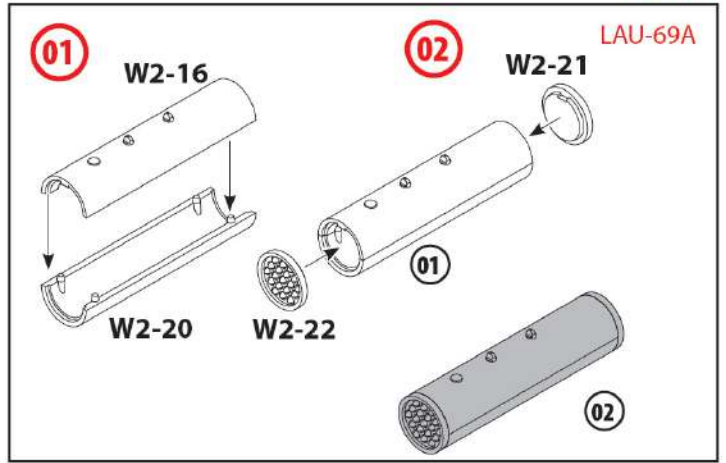
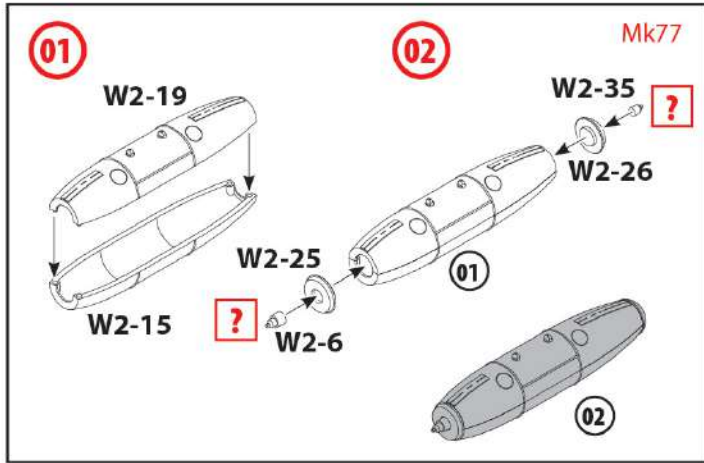

Для варіанту 1 For variant 1	LAU-33	LAU-68	LAU-10	150 gal. fuel tank	LAU-10	LAU-68	LAU-33
Для варіанту 2 For variant 2	LAU-33	LAU-10		150 gal. fuel tank			LAU-33
Для варіанту 3 For variant 3	LAU-33			150 gal. fuel tank			LAU-33
Для варіанту 4 For variant 4				150 gal. fuel tank			

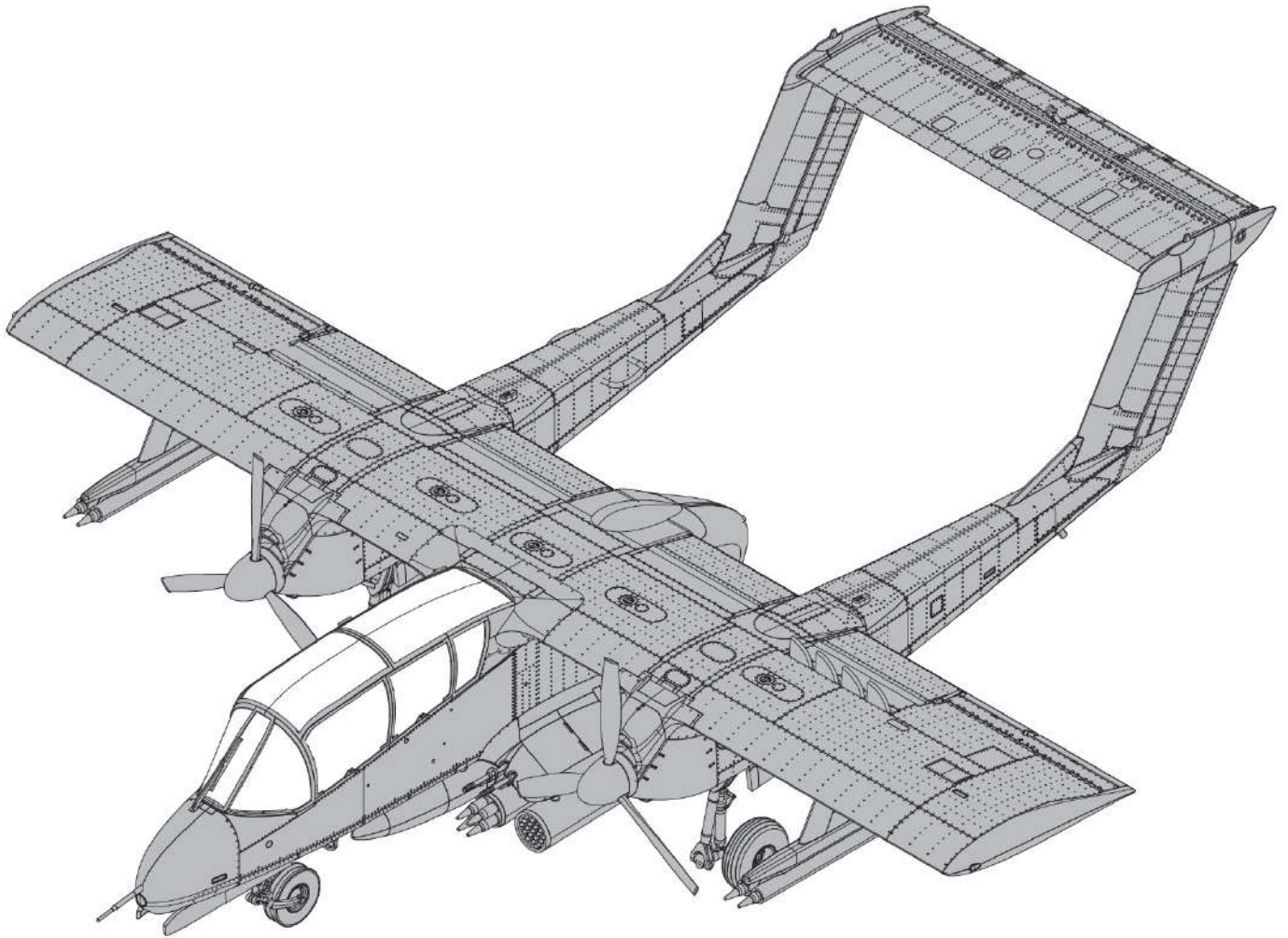

ШАБЛОНИ МАСОК  
 MASK TEMPLATES

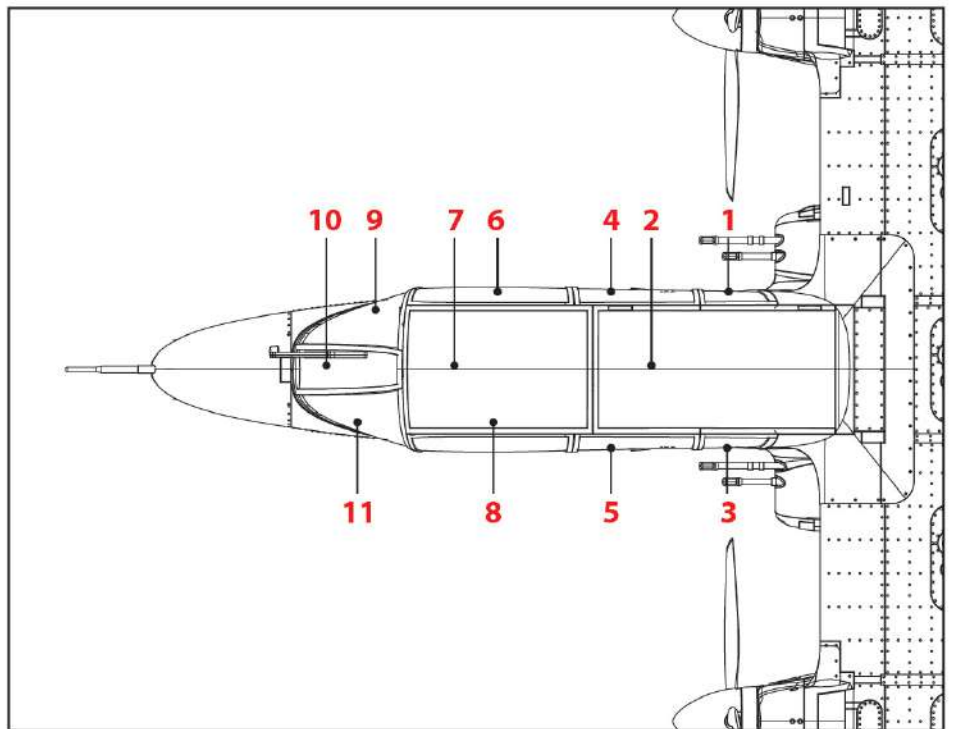
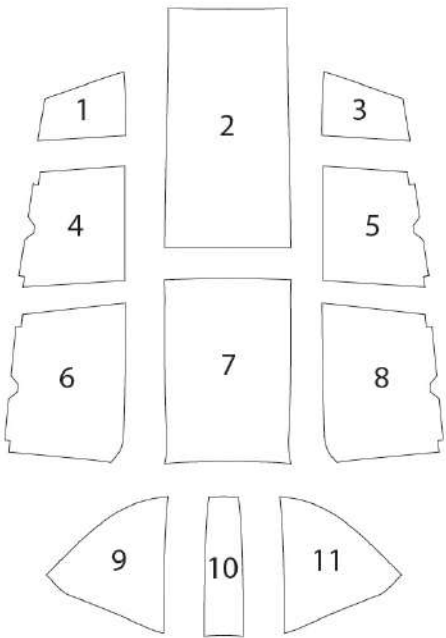



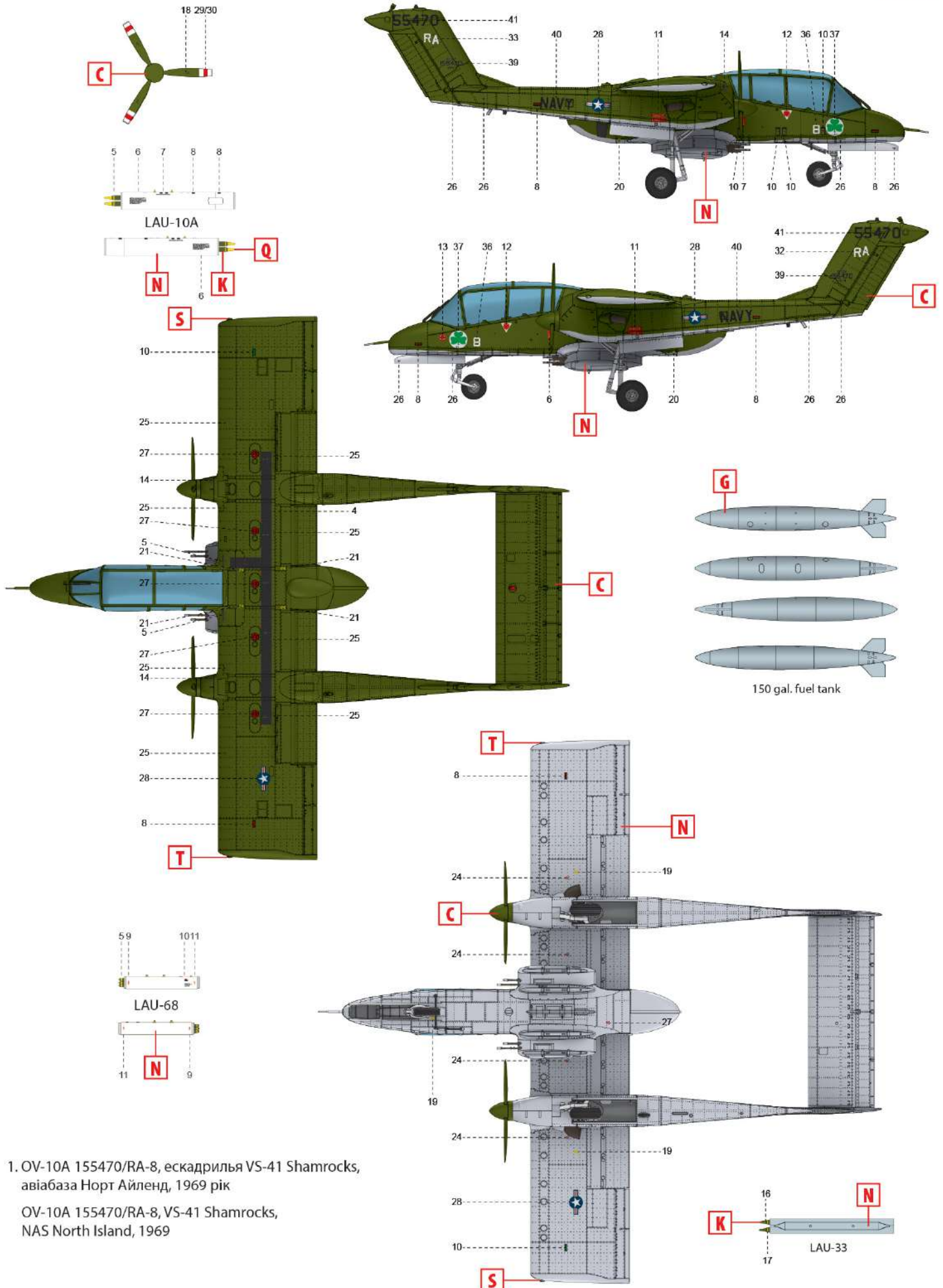

1. OV-10A 155470/RA-8, ескадрилья VS-41 Shamrocks,  
 авіабаза Норт Айленд, 1969 рік  
 OV-10A 155470/RA-8, VS-41 Shamrocks,  
 NAS North Island, 1969

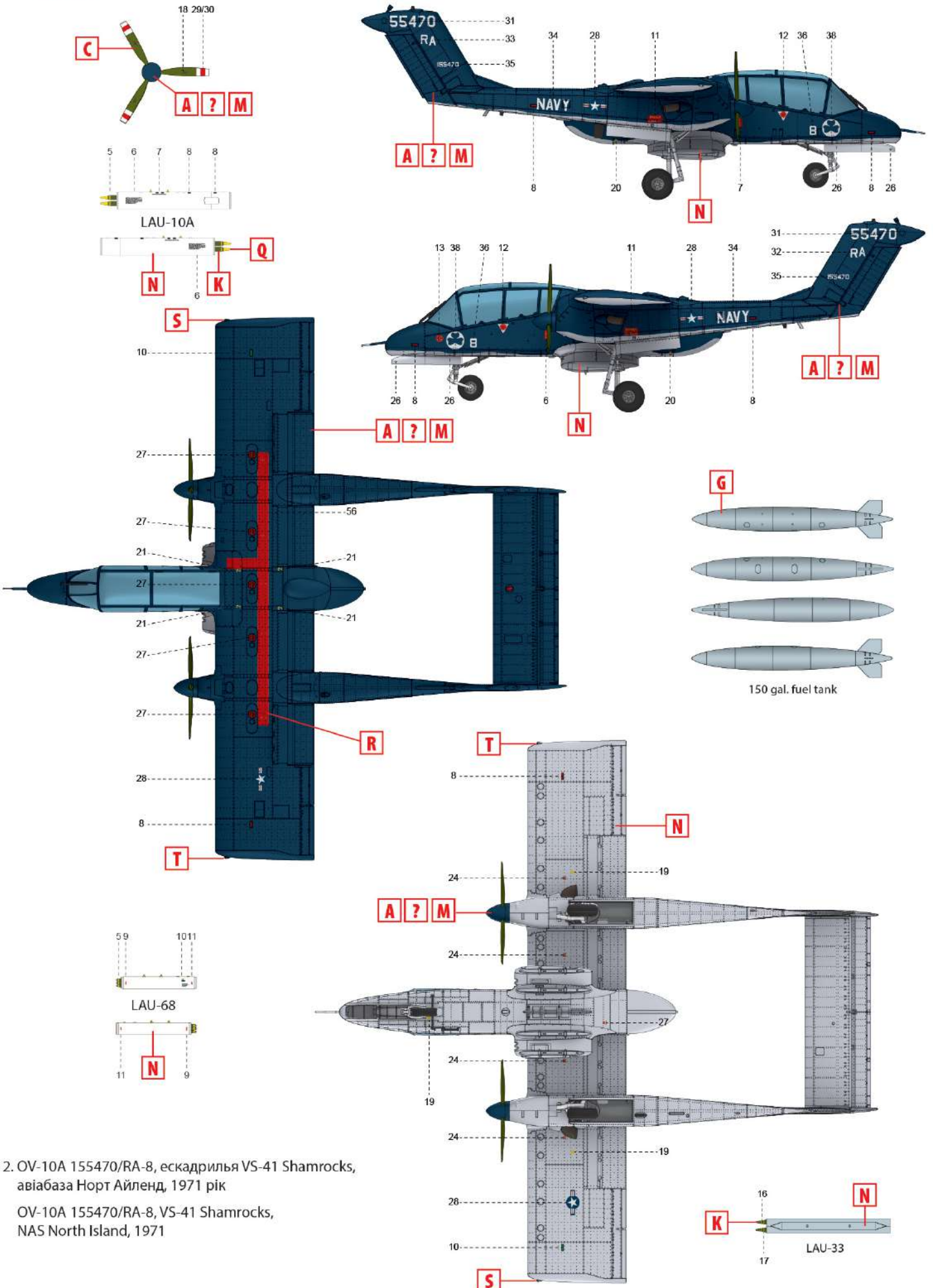

2. OV-10A 155470/RA-8, ескадрилья VS-41 Shamrocks,  
 авіабаза Норт Айленд, 1971 рік  
 OV-10A 155470/RA-8, VS-41 Shamrocks,  
 NAS North Island, 1971





