



Bristol Beaufort Mk.I

1/48 SCALE MODEL KIT № 48312

Bristol Beaufort Mk.I, ВПС Британських домініонів 2СВ

Торпедоносець-бомбардувальник Bristol Beaufort, який широко застосовувався в Береговому командуванні RAF, входив також до складу військово-повітряних підрозділів країн-домініонів Британії. Так, у серпні 1941 року з пілотів Королівських ВПС Нової Зеландії (RNZAF) було сформовано 489-ту ескадрилью. Вона отримала кілька Bristol Beaufort Mk.I, які експлуатувалися до зими 1942 року. Наприкінці 1941 року 18 літаків Beaufort Mk.I отримали ВПС Південної Африки (SAAF), це було зроблено з метою захисту життєво важливих судноплавних маршрутів навколо мису Доброї Надії. Взимку 1942 року в SAAF було створено два підрозділи – 36-й і 37-й Coastal Flight, до складу яких увійшли ці літаки. Спочатку вони виконували патрульні функції, а пізніше залучалися для бойових дій проти французьких військ режиму Віші в районі Мадагаскару. ВПС Канади (RCAF) також експлуатували Beaufort Beaufort Mk.I – це були 415-та і 149-та ескадрильї. Канадські Beaufort використовувались до 1943 року, залучаючись для виконання патрульних польотів і вирішення завдань протичовнової оборони.

Тактико-технічні характеристики Bristol Beaufort Mk.I

Довжина, м	13,46
Розмах крила, м	17,63
Нормальна злітна вага, кг	6390
Двигун	2 x Bristol Taurus II (VI), 1085 к.с.
Максимальна швидкість, км/год	442
Практична стеля, м	5900
Дальність польоту, км	2574
Озброєння	3-7 7,7 мм кулеметів, до 908 кг бомб або одна торпеда

Bristol Beaufort Mk.I, WWII British dominions Air Force

The Bristol Beaufort torpedo-bomber, which was widely used in the RAF Coastal Command, was also a part of the air units of the British Dominion countries. Thus, in August 1941, the 489th squadron was formed from pilots of the Royal New Zealand Air Force (RNZAF). They received several Bristol Beaufort Mk.I, which operated until the winter of 1942. In late 1941, 18 Beaufort Mk.I aircraft were received by the South African Air Force (SAAF) to protect the vital shipping lanes around the Cape of Good Hope. In the winter of 1942, two divisions were created in the SAAF – the 36th and 37th Coastal Flight, which included these aircraft. At first, they performed patrol functions, and later were involved in combat operations against the French forces of the Vichy regime in the region of Madagascar. The Canadian Air Force (RCAF) also operated the Beaufort Beaufort Mk.I – these were the 415th and 149th squadrons. Canadian Beauforts were used until 1943, engaging in patrol flights and solving anti-submarine defense tasks.

Tactical and Technical Specifications of Bristol Beaufort Mk.I

Length, m	13.46
Wingspan, m	17.63
Max take-off weight, kg	6390
Engine	2 x Bristol Taurus II (VI), 1085 hp
Max. Speed, km/h	442
Service Ceiling, m	5900
Max ferry range, km	2574
Armament	3-7 7.7 mm machine guns, 908 kg of bombs or one torpedo

ФАРБИ, ЩО ВИКОРИСТОВУЮТЬСЯ / USED COLORS:

COLOR	ICM
A US Темно-зелений US Dark Green	1072
B Чорний Black	1002
C Сталь Natural Steel	1025
D Збрійовий метал Gun metal	1027
E Срібло Silver	1024
F Гумовий чорний Rubber Black	1039
G Білий White	1001
H Латунь Brass	1018
J Масляна сталь Oily Steel	1026
K Коричневий Deep Brown	1008
L Екстра темно-зелений Extra Dark Green	1069
M Темно-сірий Dark Grey	1037
N Жовтий Deep Yellow	1003
P Шоколадний Chocolate (Chipping)	1054
R Синьо-сіра Blue Grey	1032
T Світла земля Light Earth	1056



Використовуйте набір фарб від ICM
Best to be used with ICM Paint Set

Для отримання глянцевого, сатинового чи матового ефекту – використовуйте наші лаки!

For a glossy, satin or matte effect – use our varnishes!

2001 МАТОВИЙ ЛАК VARNISH MATT	2002 САТИНОВИЙ ЛАК VARNISH SATIN	2003 ГЛЯНЦЕВИЙ ЛАК VARNISH GLOSS
-------------------------------------	--	--

01 СТАДІЯ СКЛАДАННЯ
ASSEMBLY STEP

A ФАРБА, ЩО ВИКОРИСТОВУЄТЬСЯ
USED COLOR

x2 ЗРОБИТИ ДВІ ДЕТАЛІ
MAKE 2 PCS

✂ ВІДРІЗАТИ
CUT OFF

03 СКЛАДАЛЬНА ОДИНИЦЯ
ASSEMBLY UNIT

***** ЗРОБИТИ САМОМУ
SCRATCH BUILD

□ ЗРОБИТИ ОТВІР
OPEN HOLE

? ДОВІЛЬНИЙ ВИБІР
OPTIONAL

У В А Г А !
Перед складанням уважно прочитати керівництво з монтажу. Кожна деталь пронумерована. Дотримуватися послідовності монтажу. Необхідні робочі інструменти: ніж і напилек для зачистки деталей; гумова стрічка, клейка стрічка і прищипки для білини (для притиснення склеюваних деталей). Деталі з пластику очистити в розчині м'якого миючого засобу і висушити на повітрі для того, щоб фарба і первідні картинки краще прилипали. Перед приклеюванням перевірити, чи підходять деталі; клей наносити економно. Хром і фарбу видалити з поверхонь склеювання. Невеликі деталі пофарбувати перед тим, як вони будуть видалені з рамок. Фарбу необхідно добре просушити, тільки після цього продовжувати складання. Кожну відповідну первідну картинку вирізати окремо і приблизно на 20 секунд занурити в теплу воду. На позначеному місці картинку відокремити від паперу і притиснути промокальним папером.

С А У Т І О N I !
Read the instructions thoroughly prior to assembly. Each component is numbered. Adhere to specified sequence of assembly. Tools required: knife and file for removal of components from frame; rubber bond, adhesive tape and clothes pegs for clamping components together after applying adhesive. Clean plastic components in a mild detergent solution and allow to air-dry so that paint and transfers adhere better. Prior to applying adhesive, check to see whether the components fit together; apply adhesive sparingly. Remove chrome and paint from the contact surfaces. Paint small components before removing them from the frame. Allow paint to dry well, and only then continue to assemble. Cut out each transfer individually and immerse in warm water for approx. 20 seconds. Slide transfer off paper and into designated position, then press on with blotting paper.

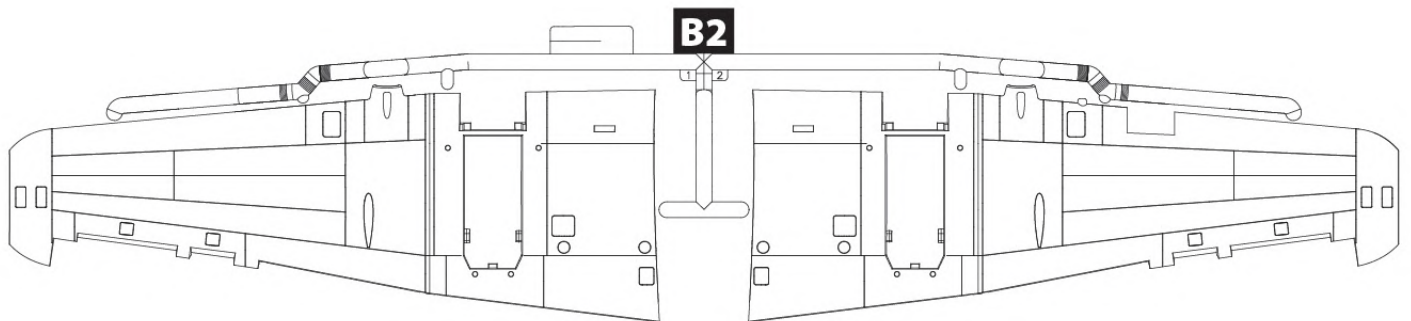
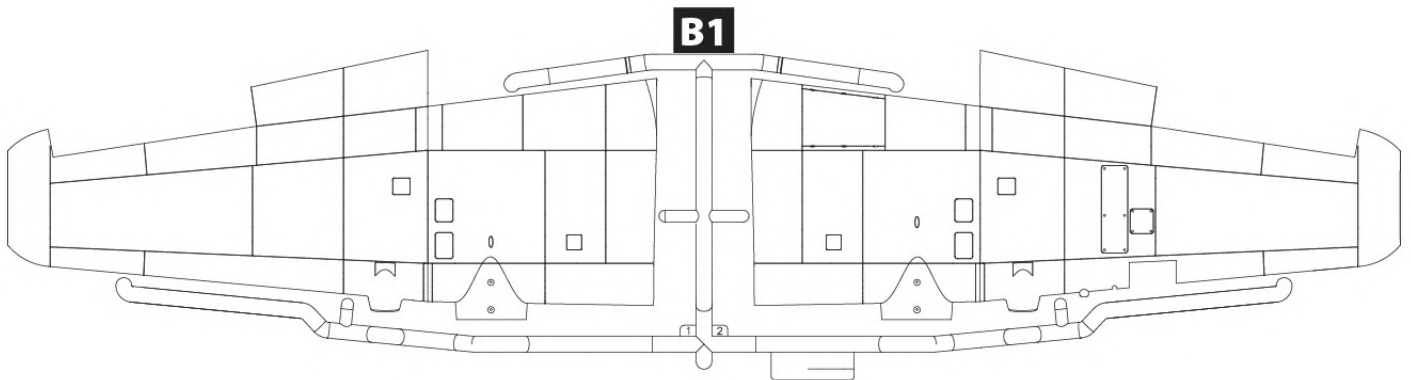
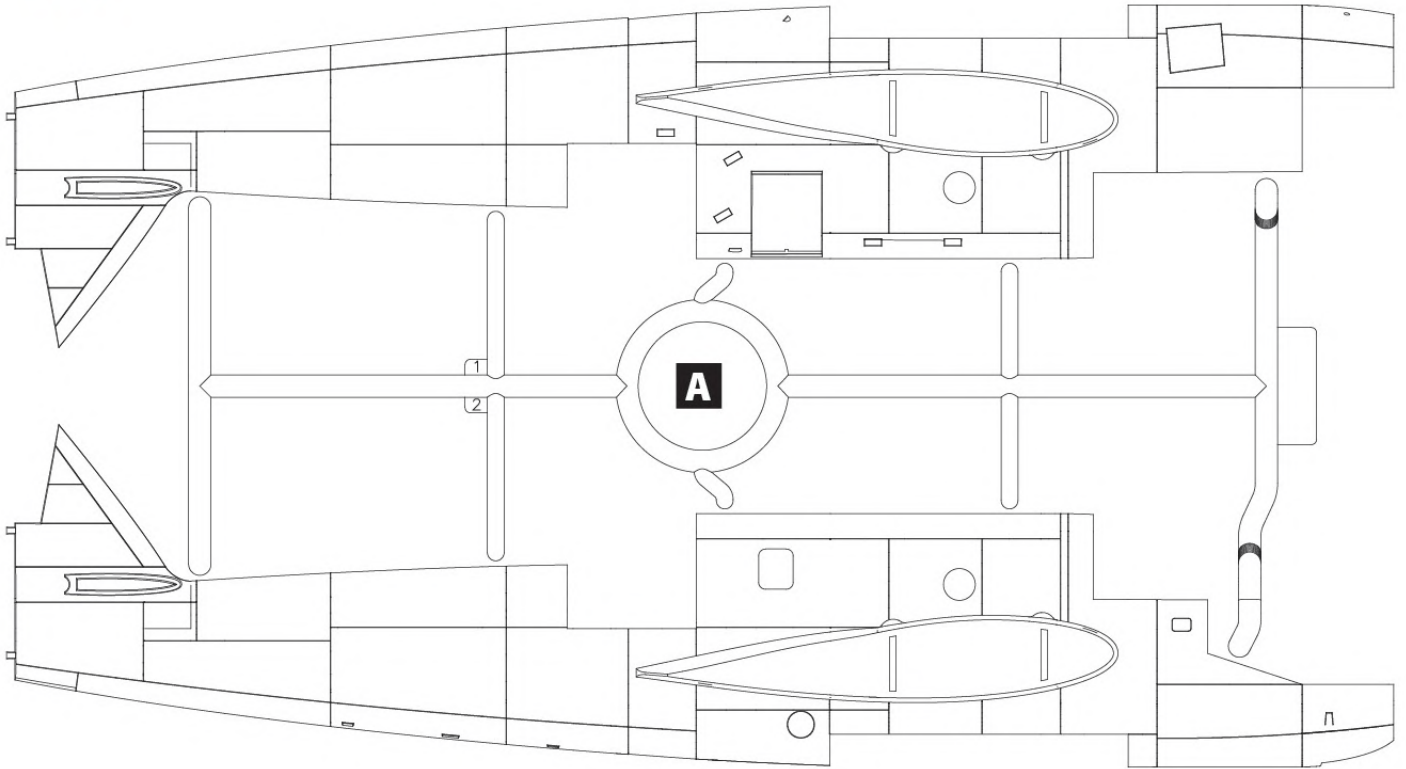

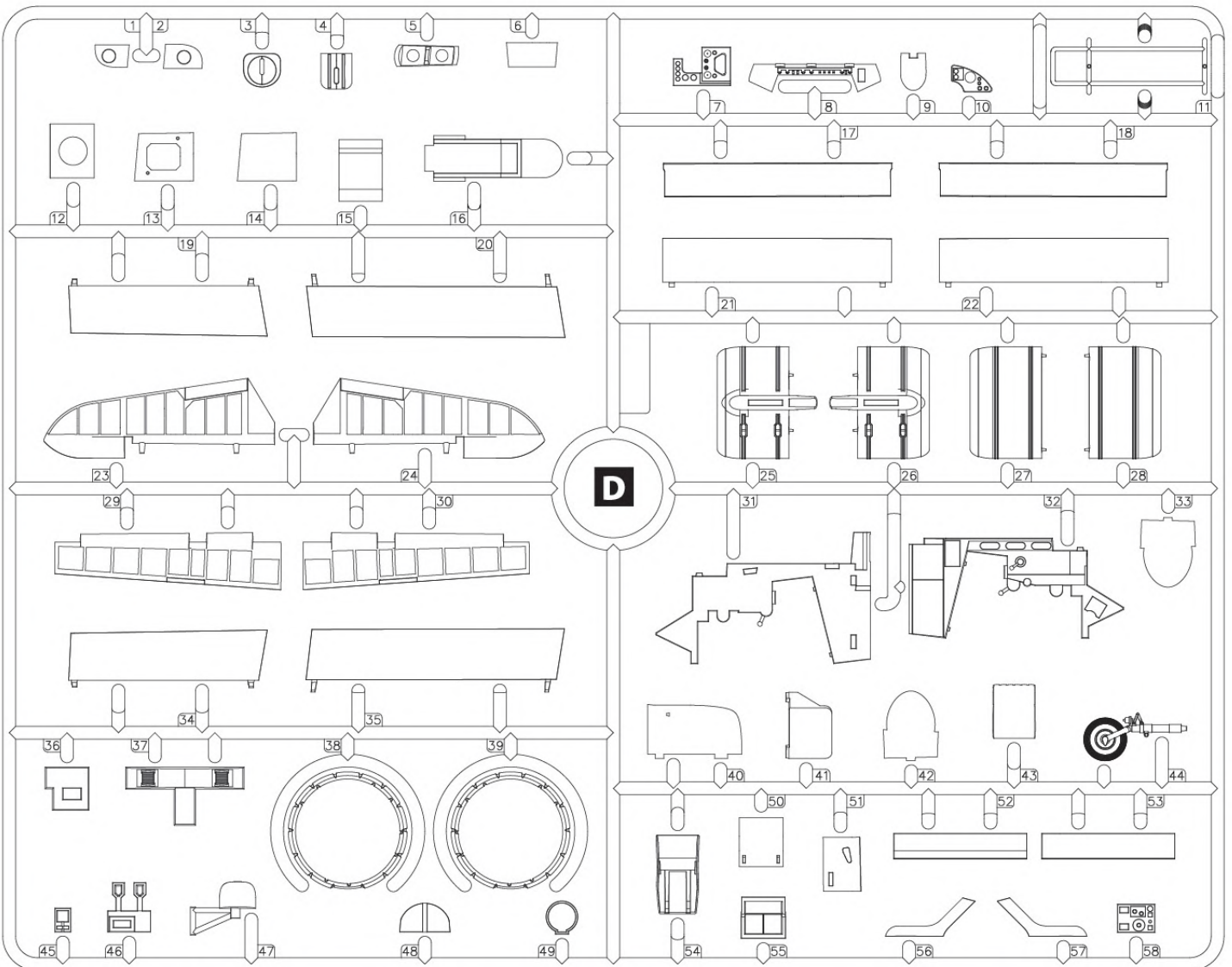
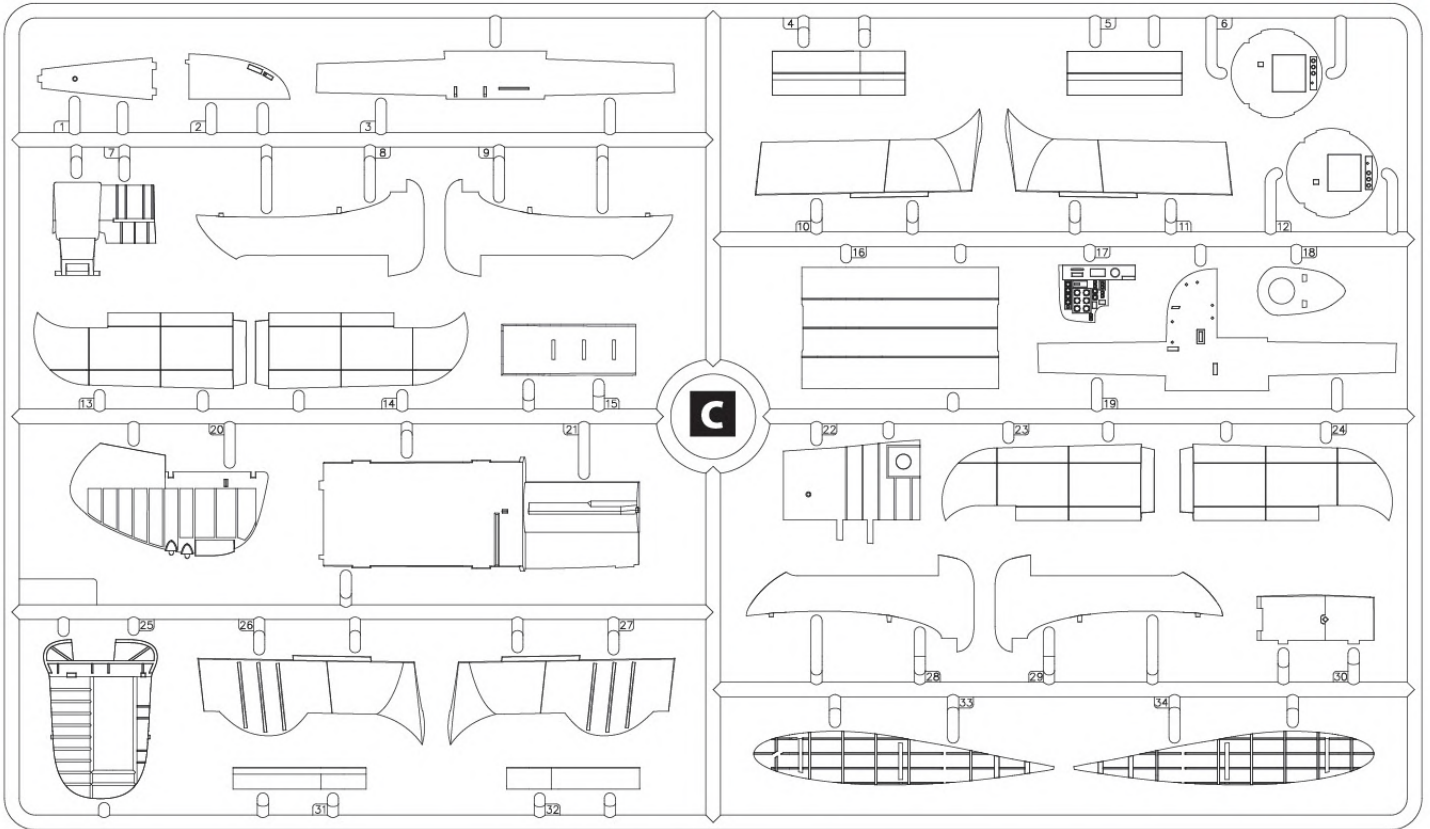

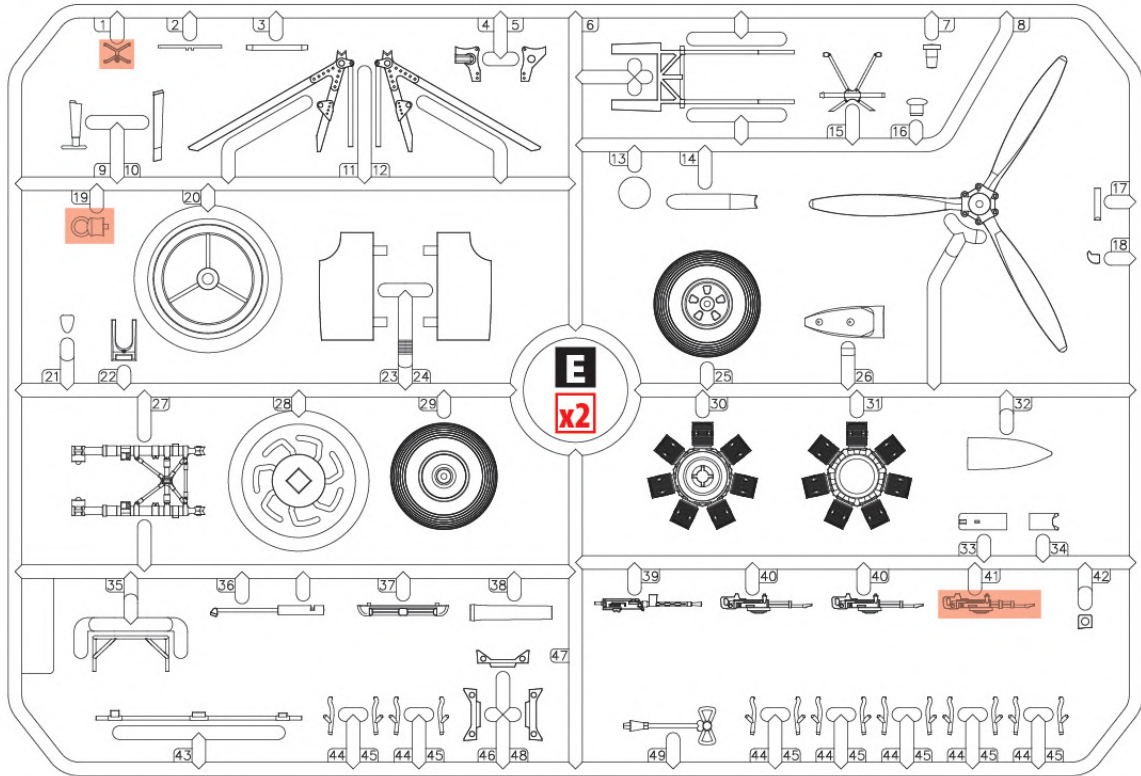

F1

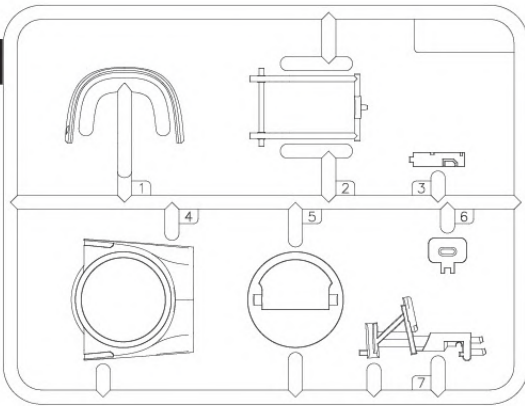

WWII British Torpedo Trailer

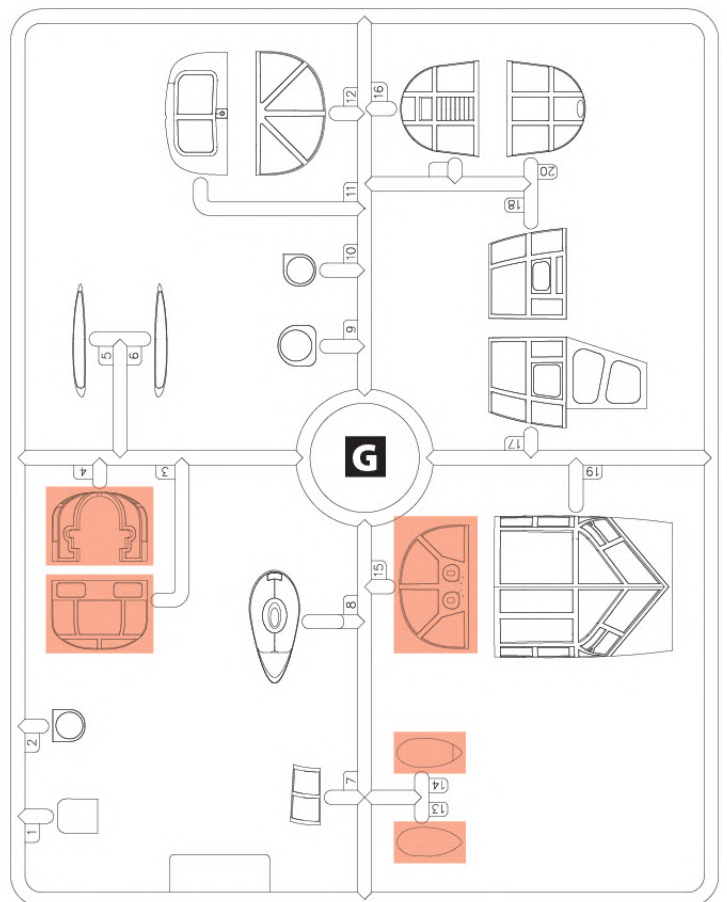
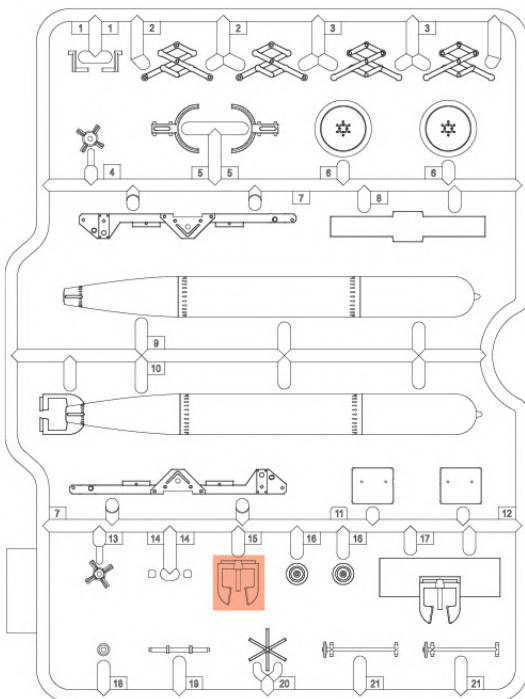

A УСІ ВНУТРІШНІ
ДЕТАЛІ
ТА ЕЛЕМЕНТИ
ІНТЕР'ЄРУ, КРІМ
ПОЗНАЧЕНИХ
ОКРЕМО
ALL INTERNAL
DETAILS AND
INTERIOR
ELEMENTS,
EXCEPT MARKED
SEPARATELY

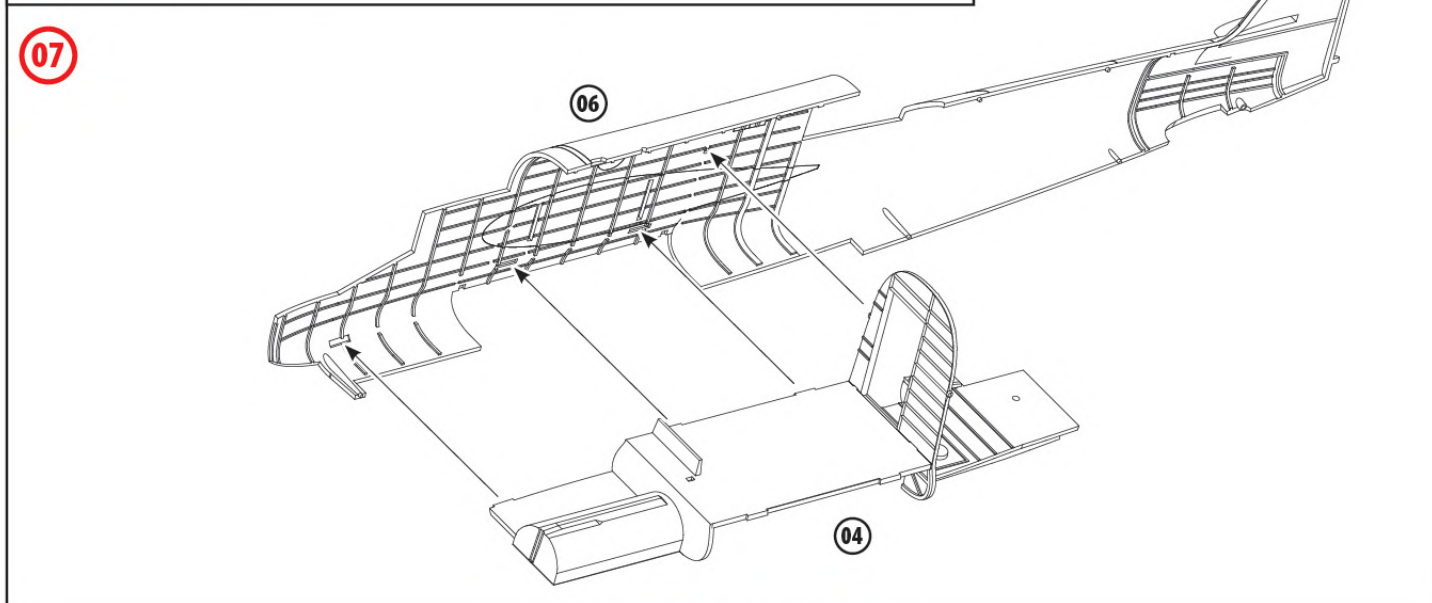
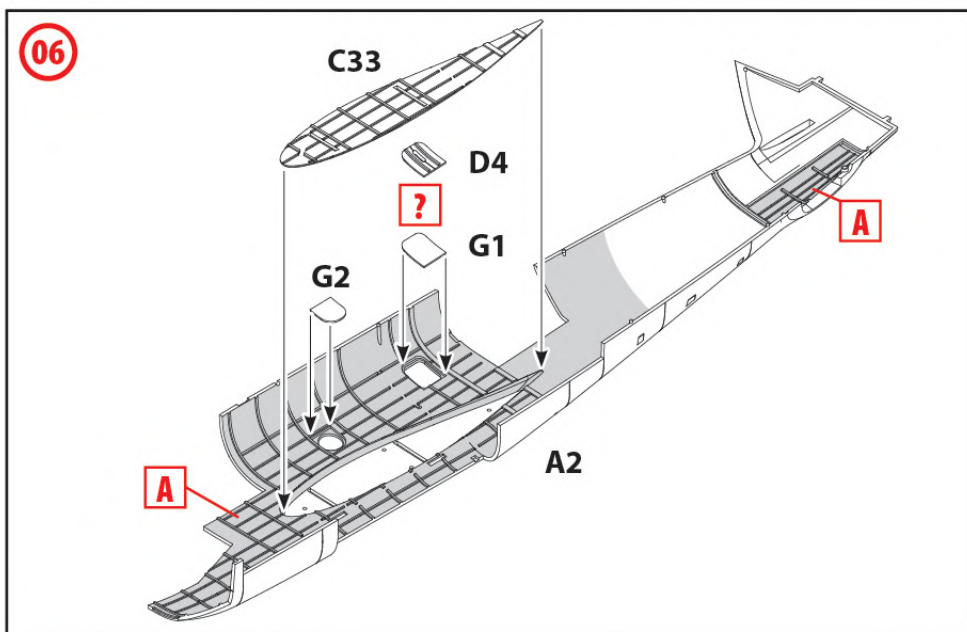
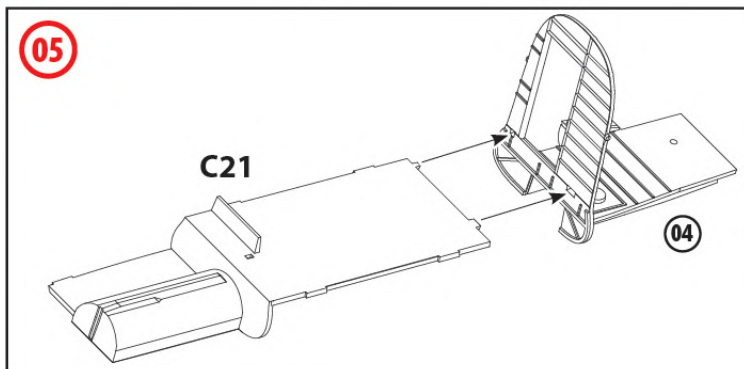
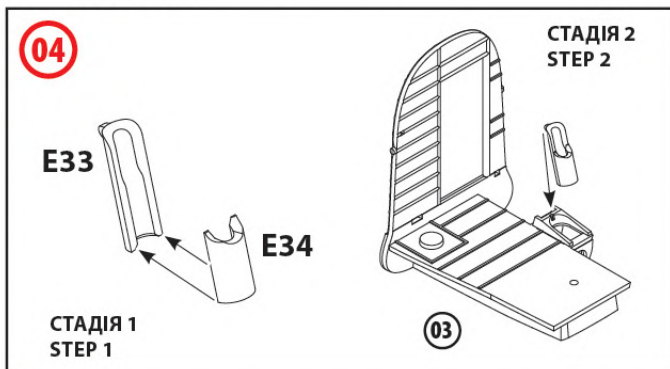
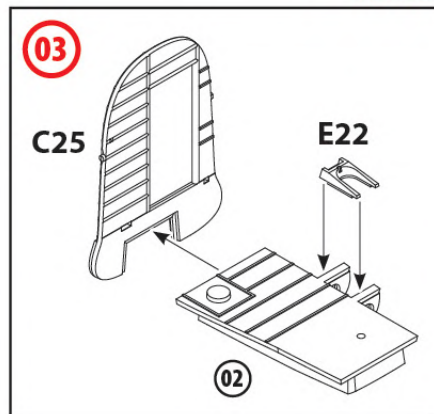
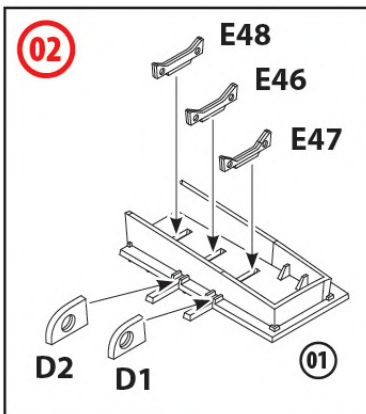
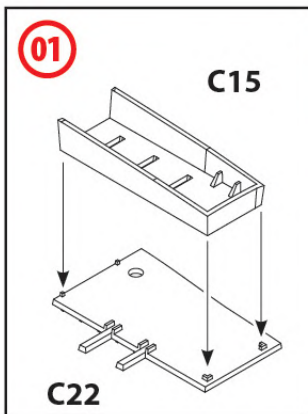

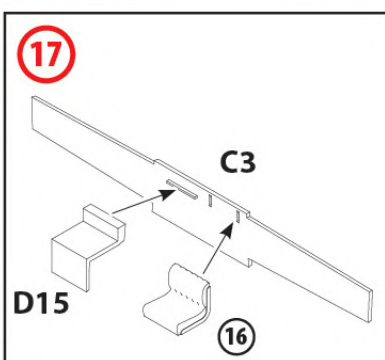
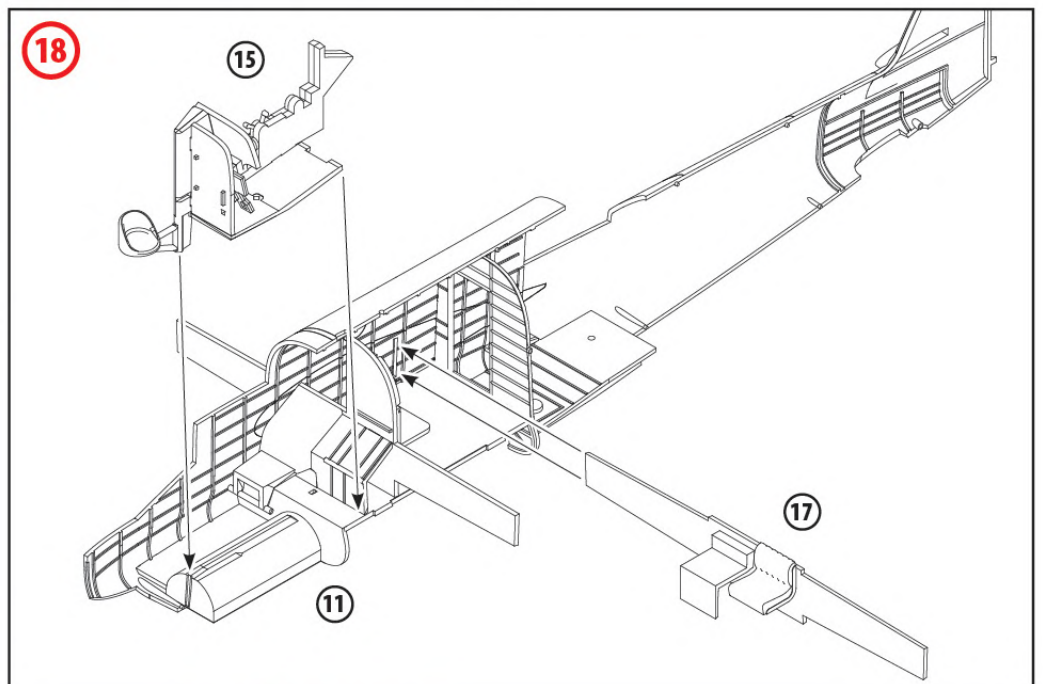
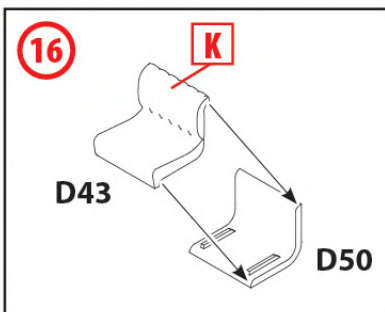
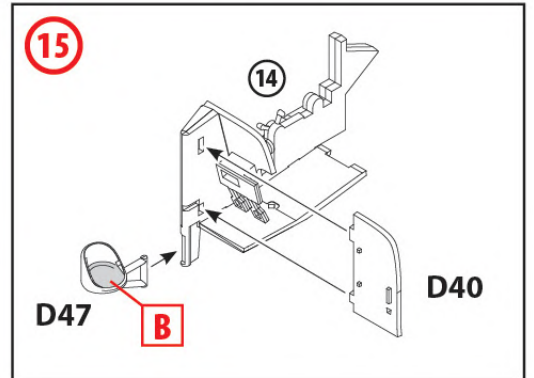
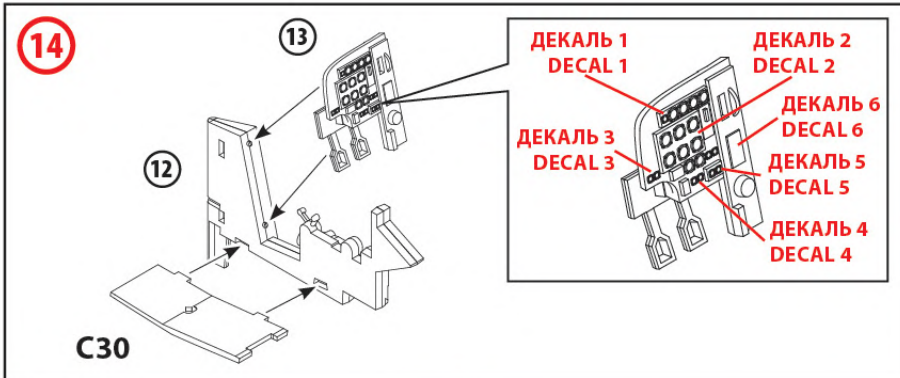
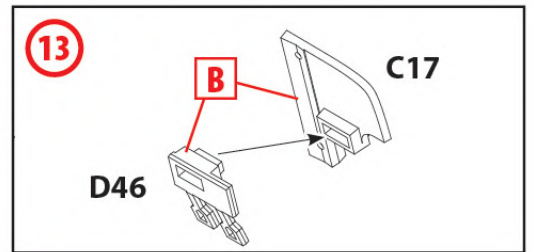
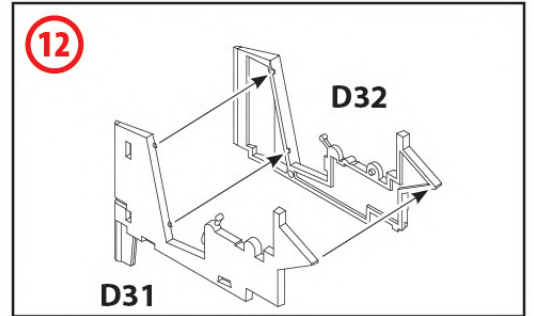
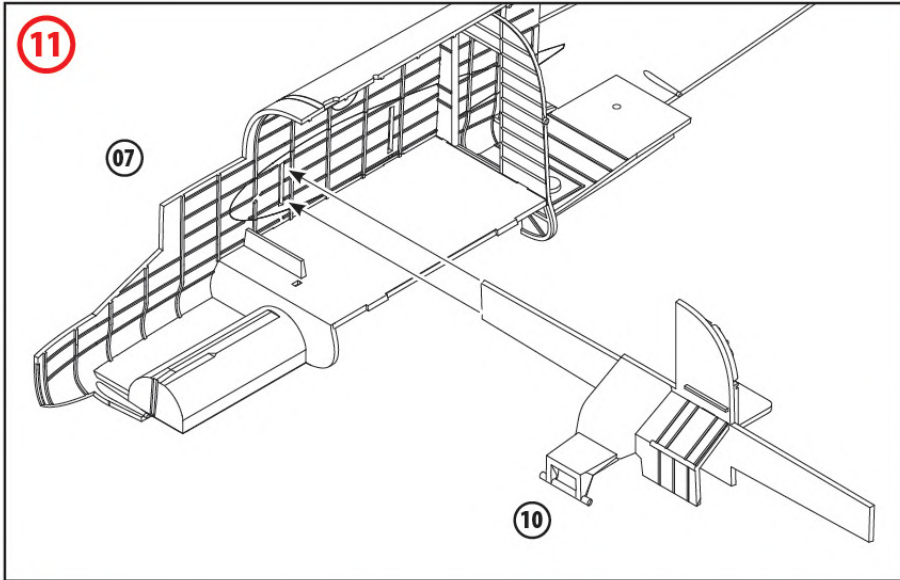
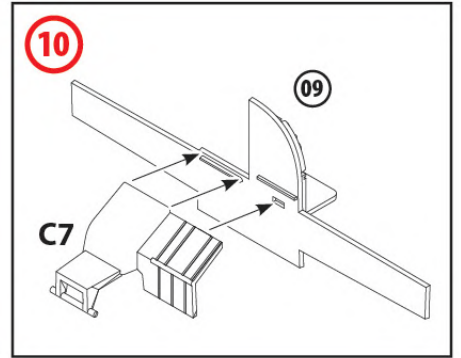
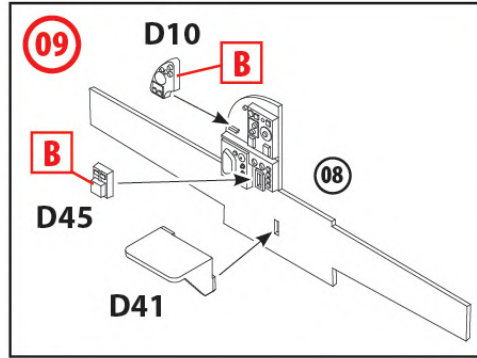
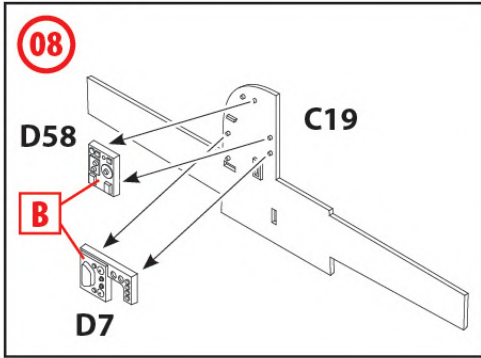

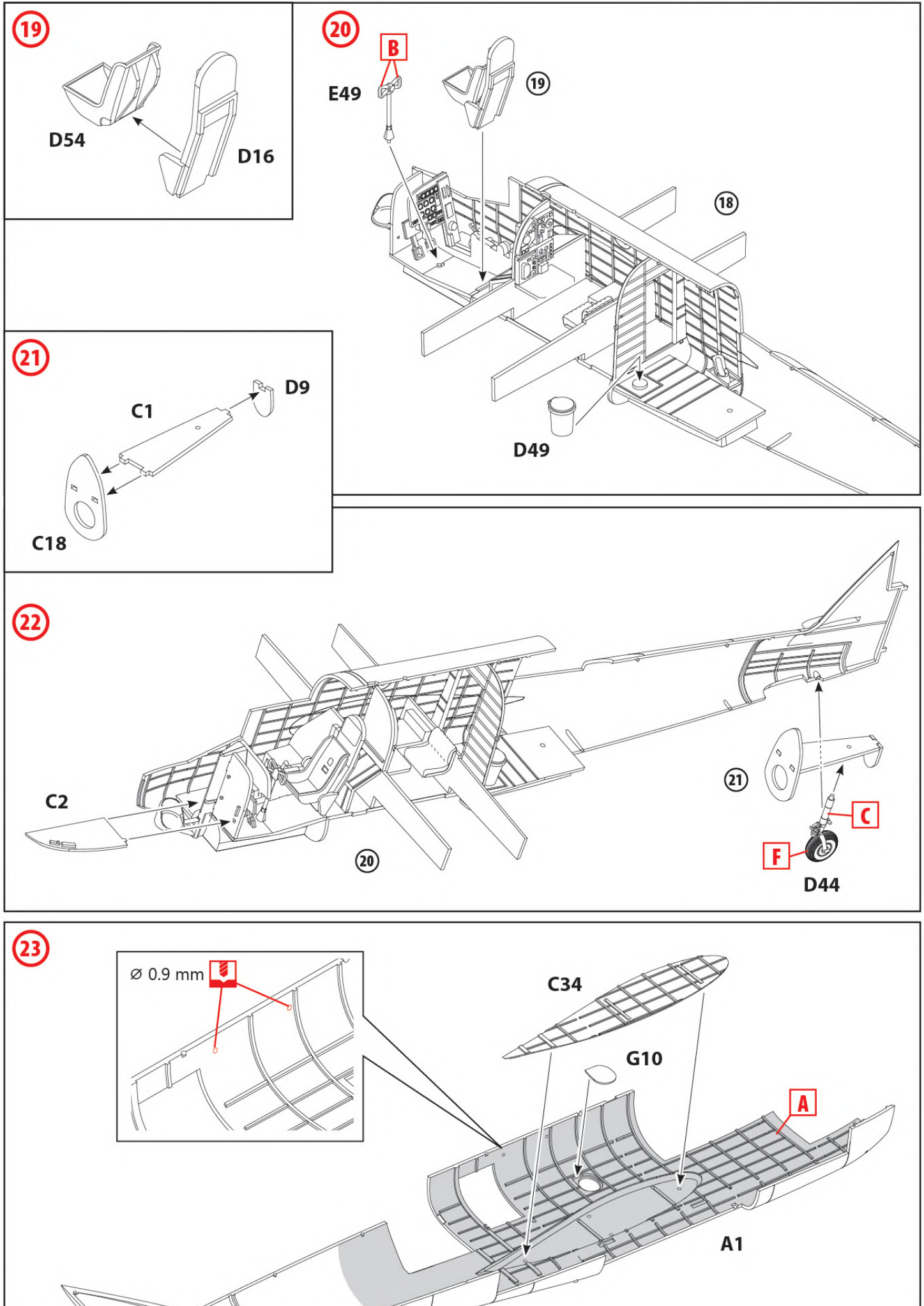

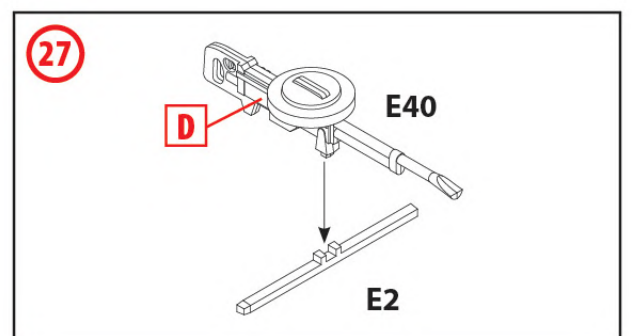
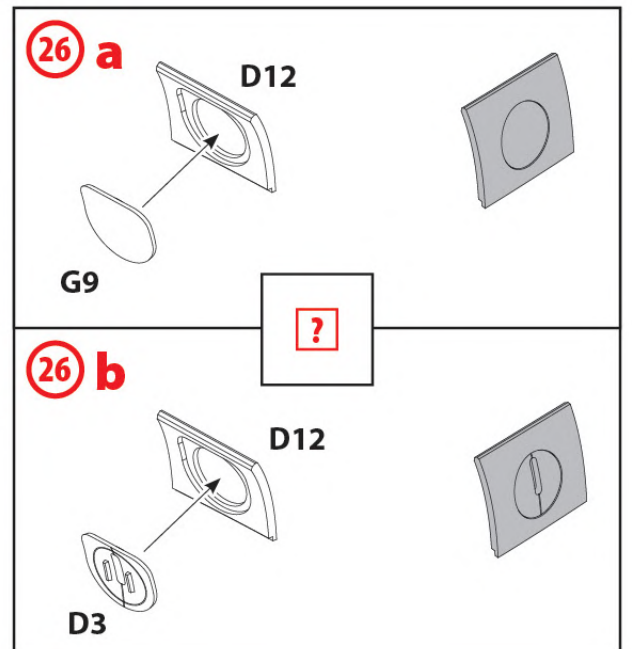
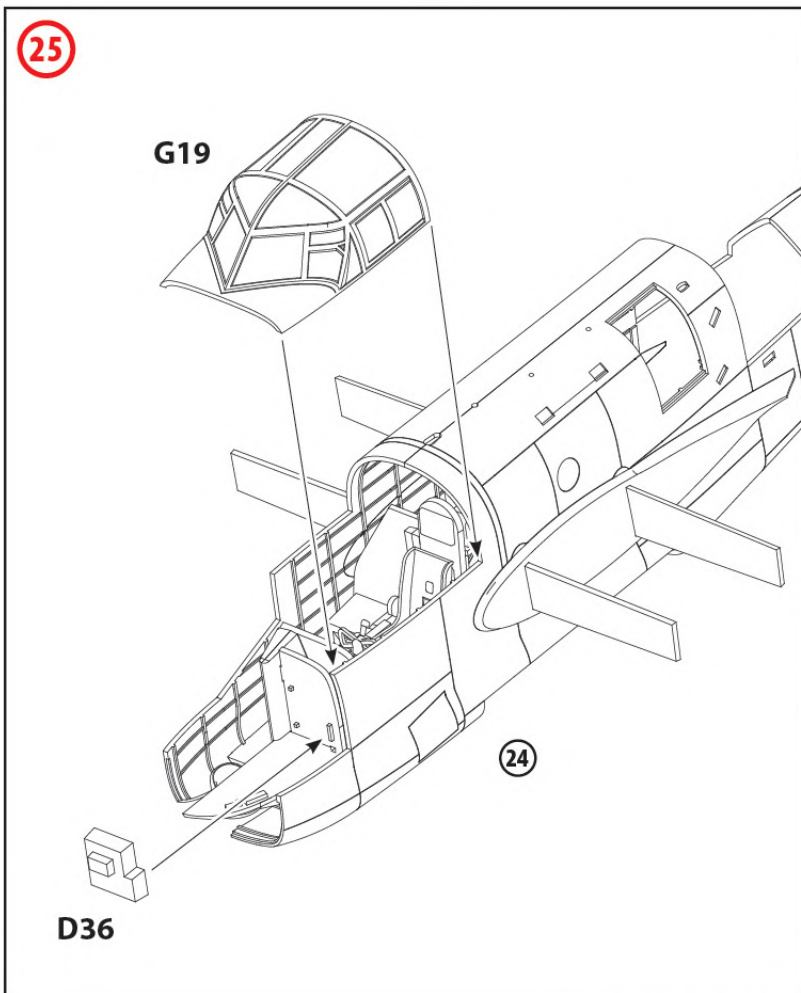
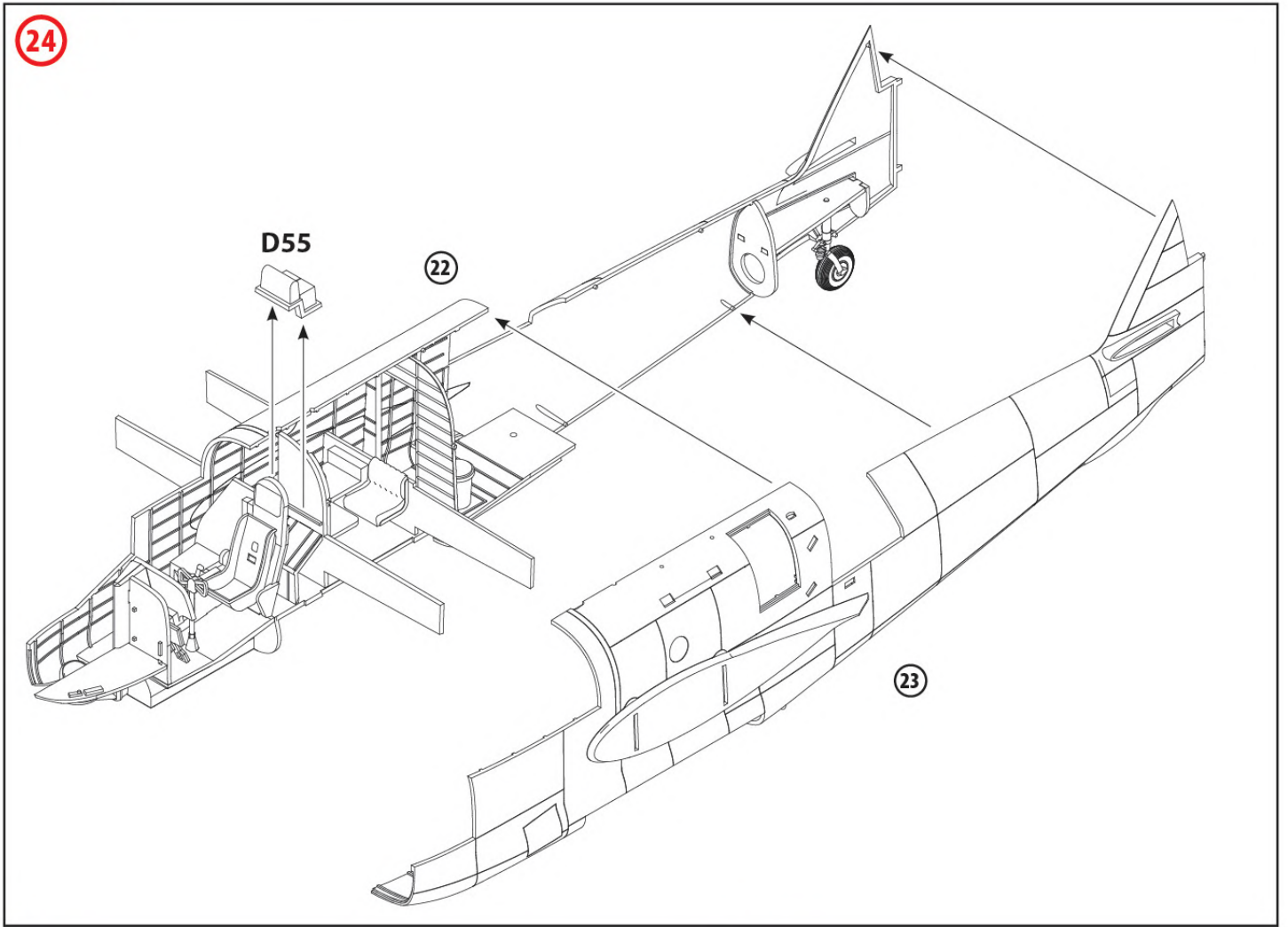

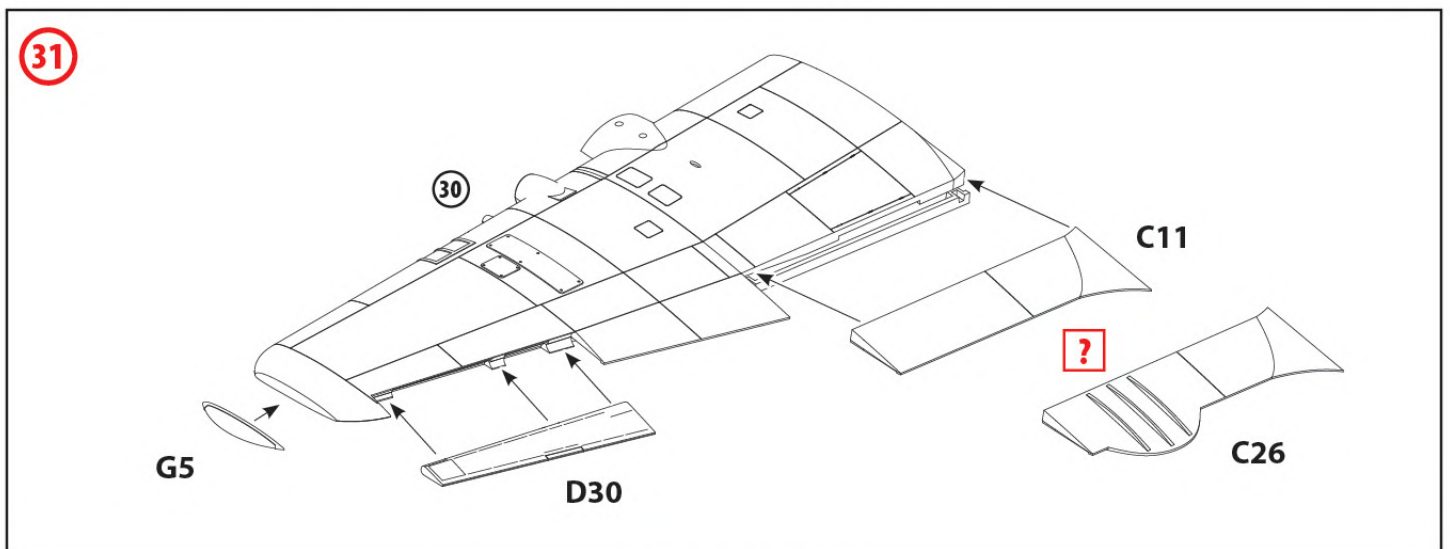
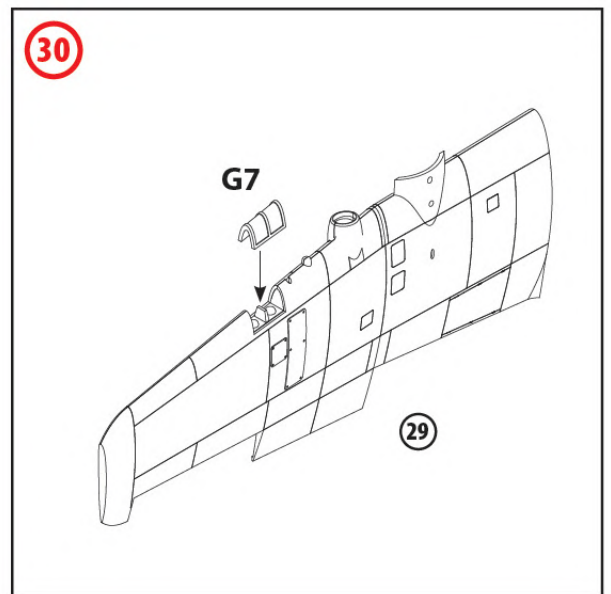
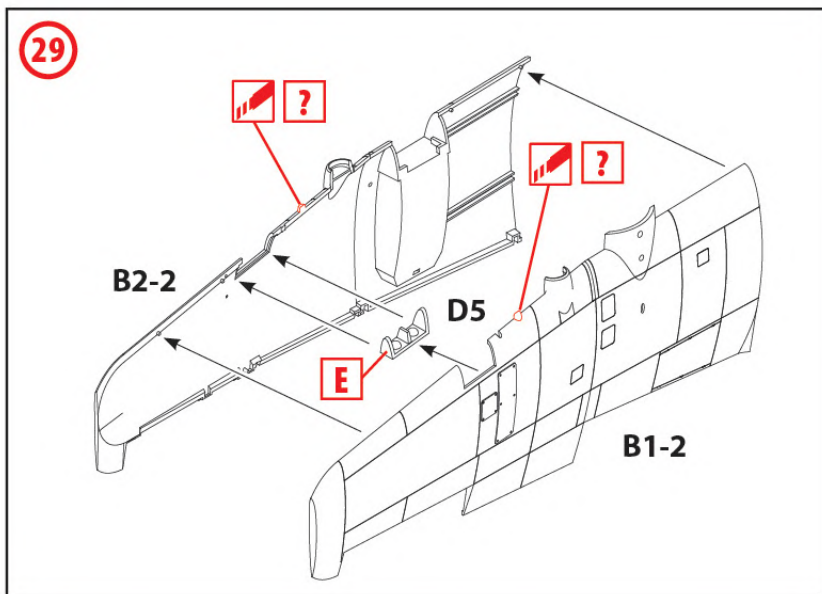
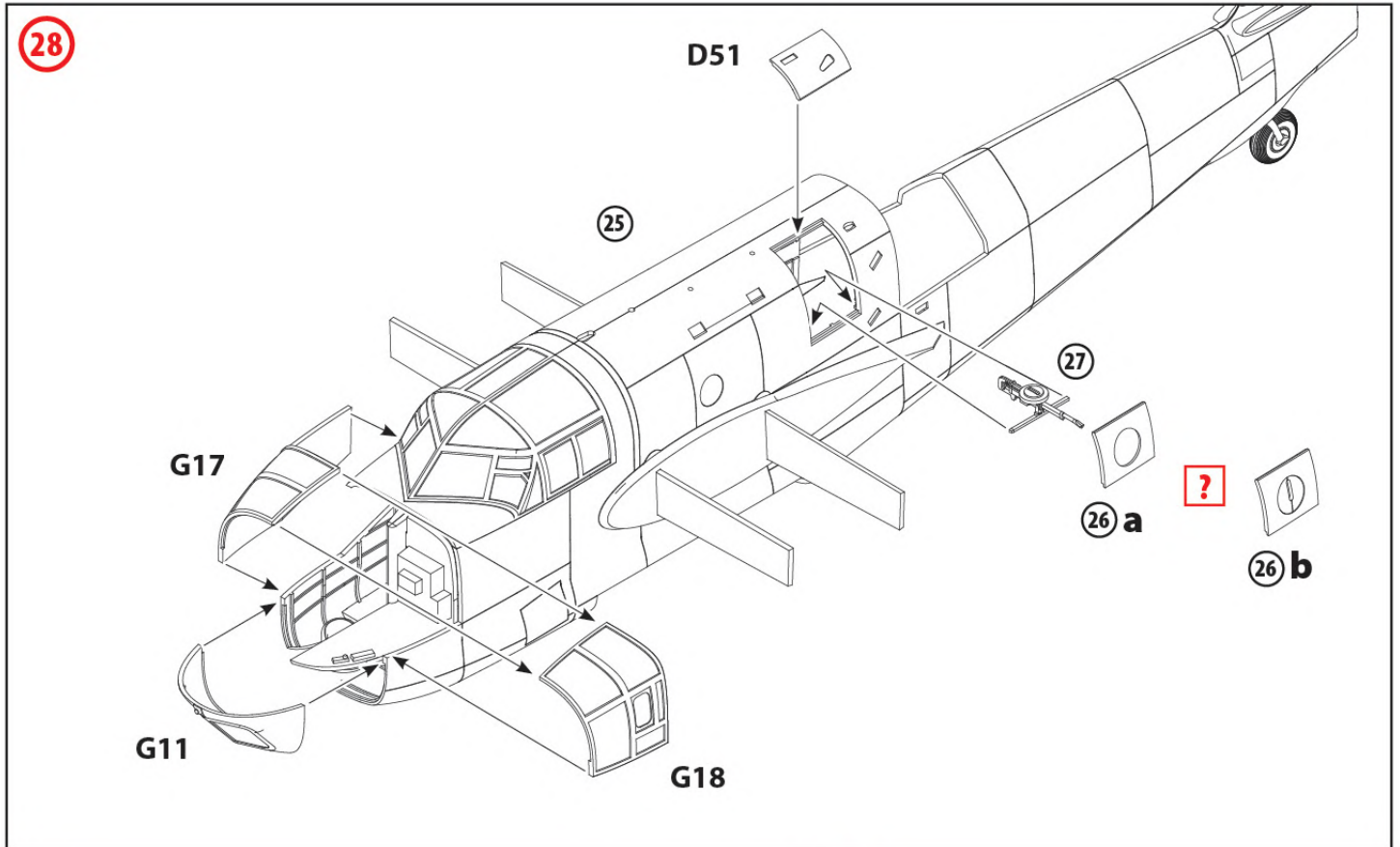

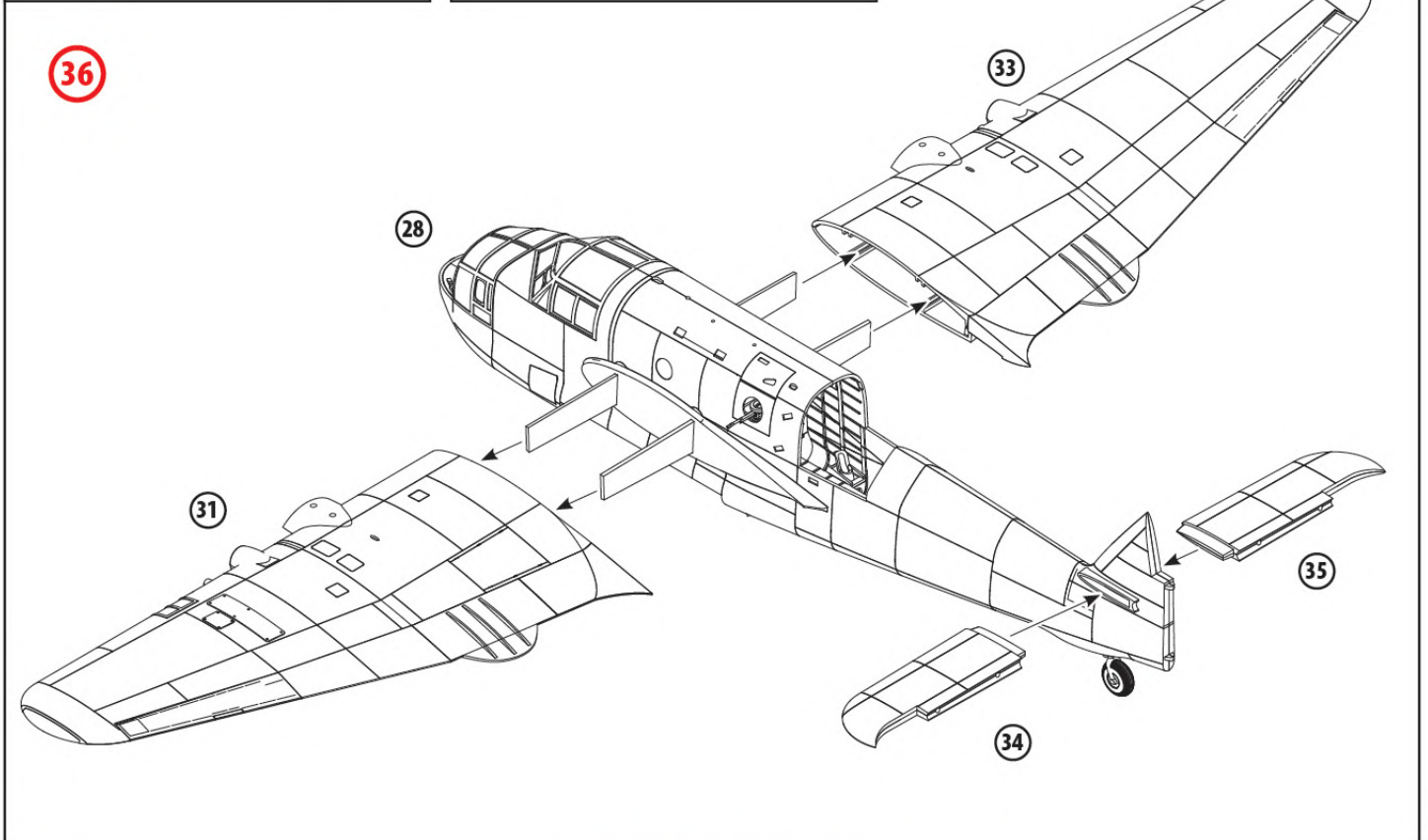
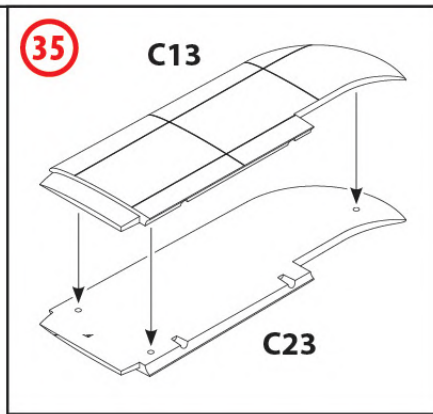
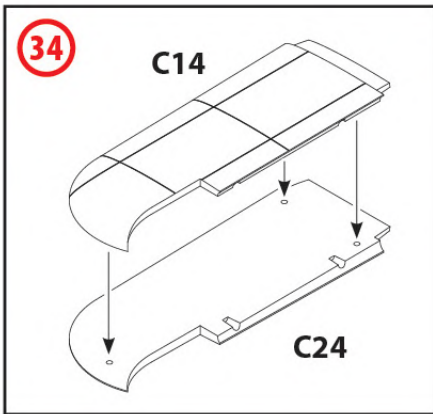
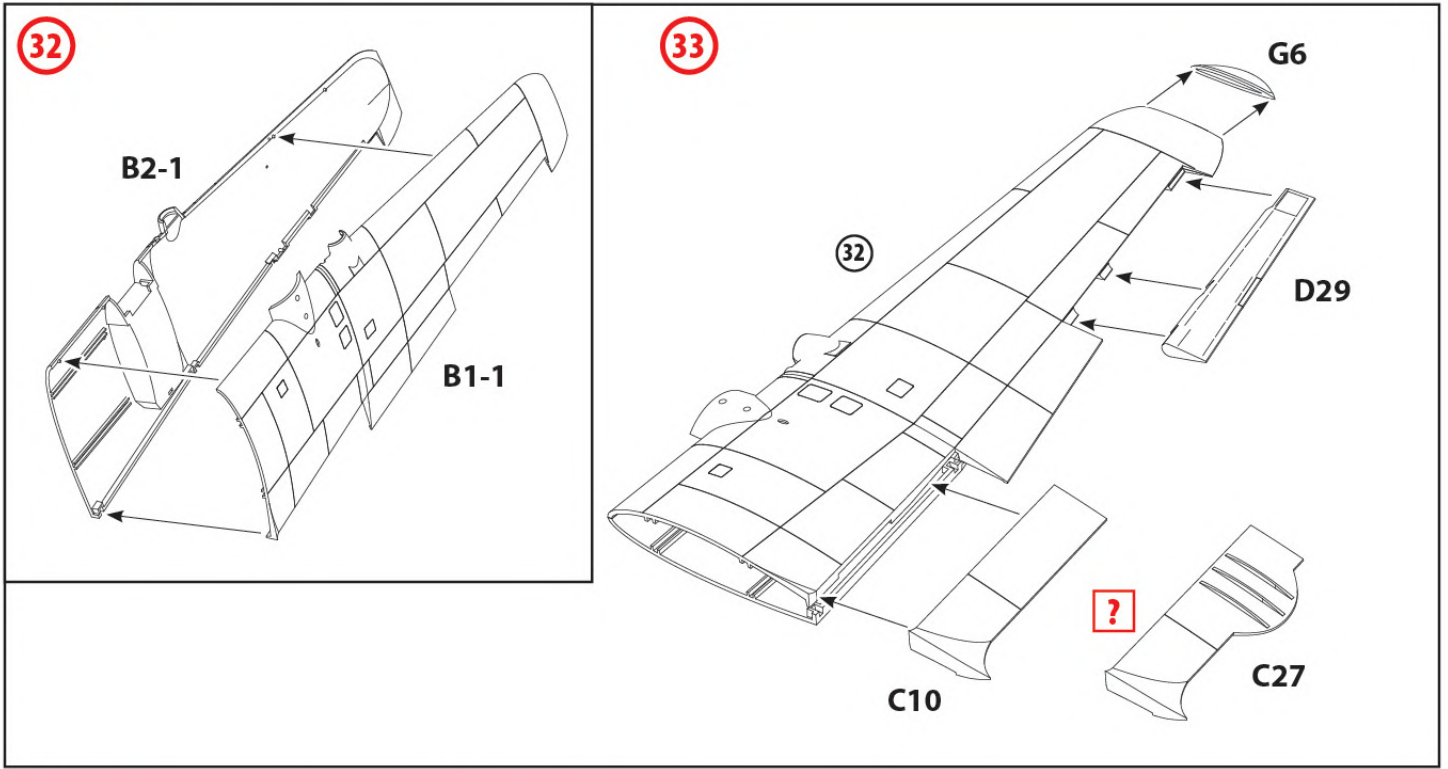

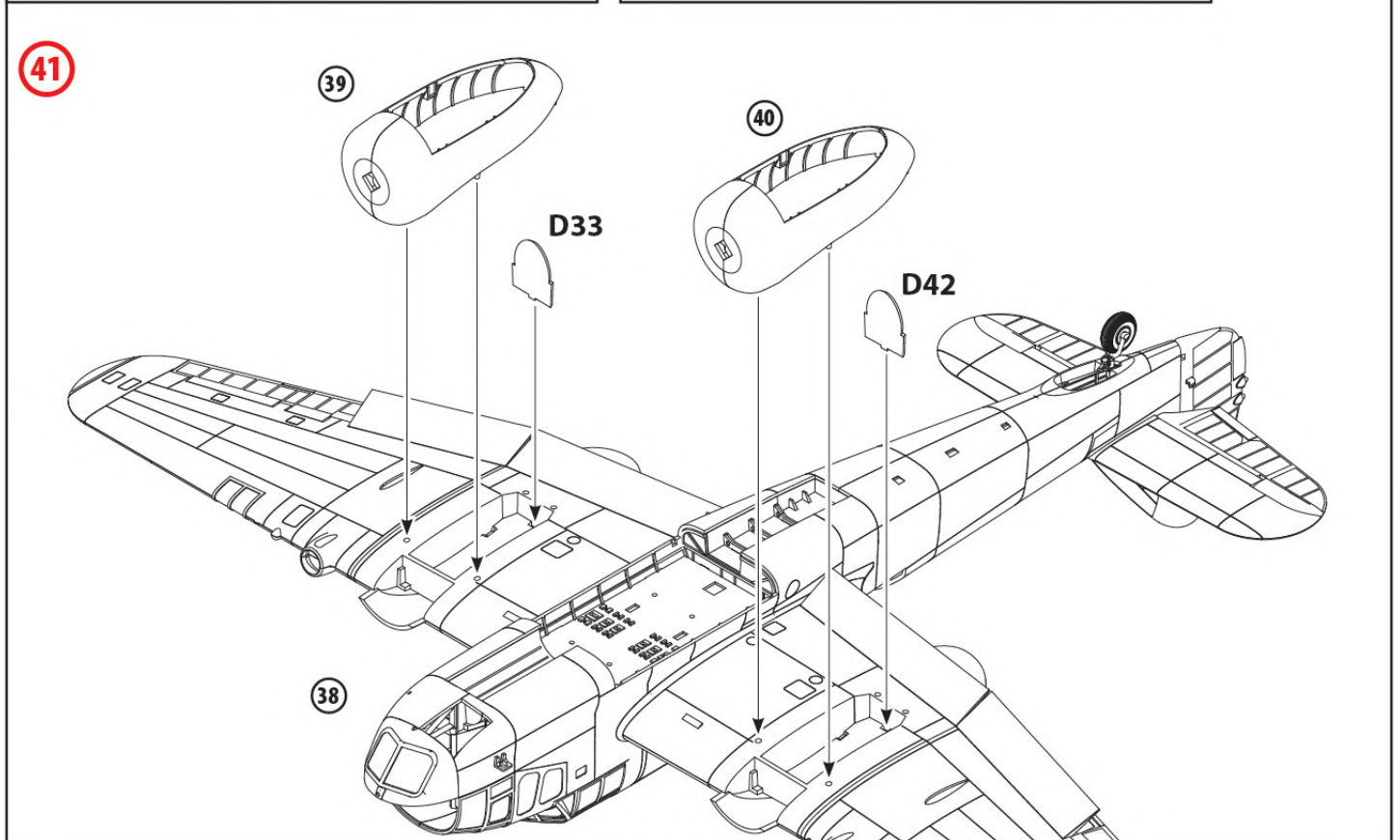
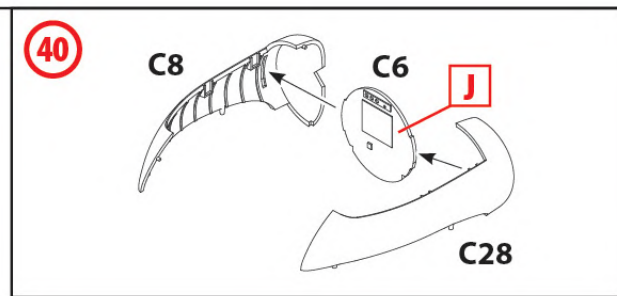
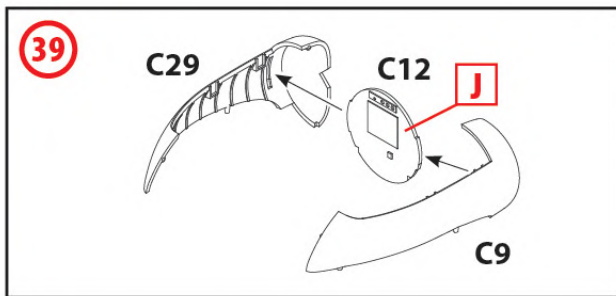
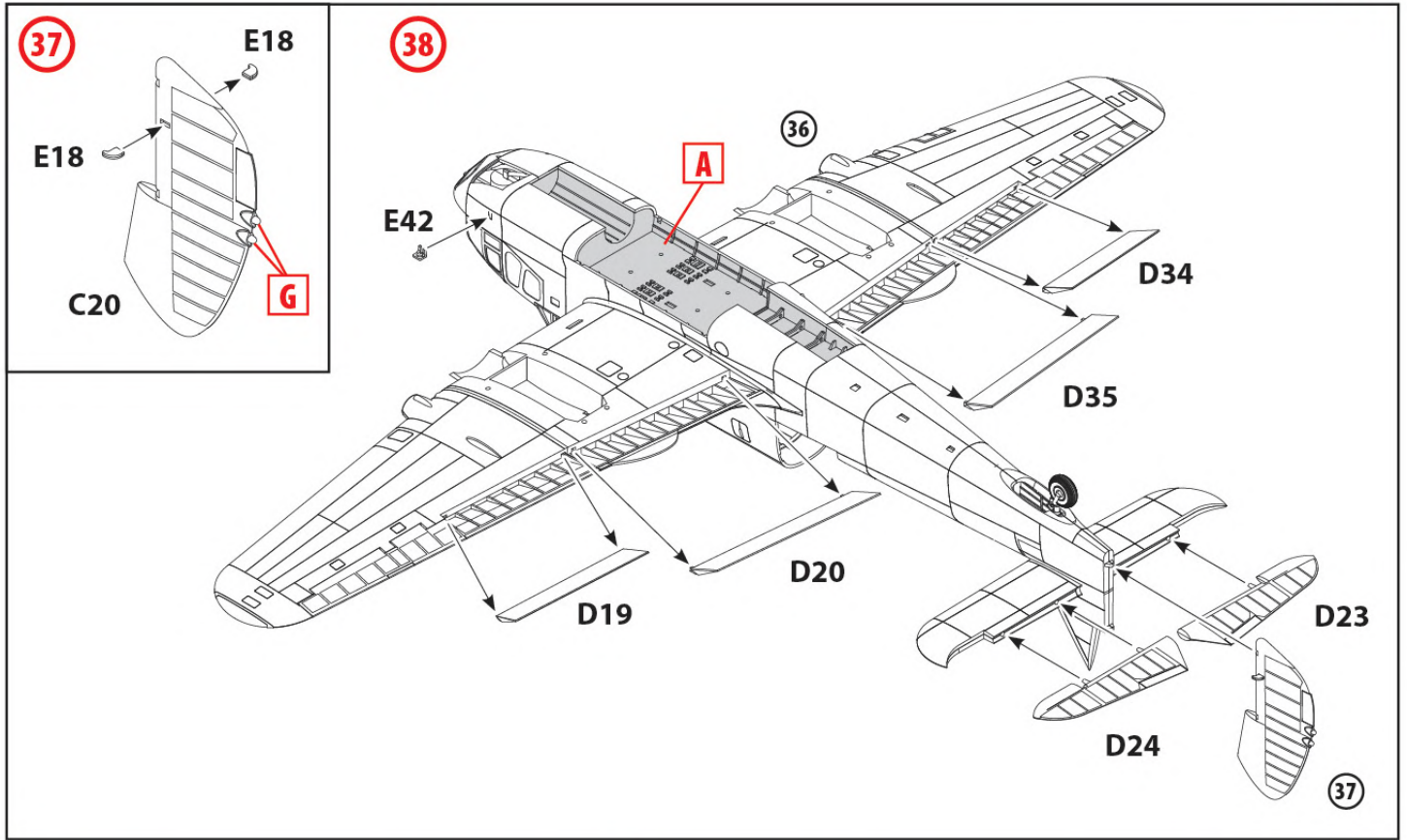

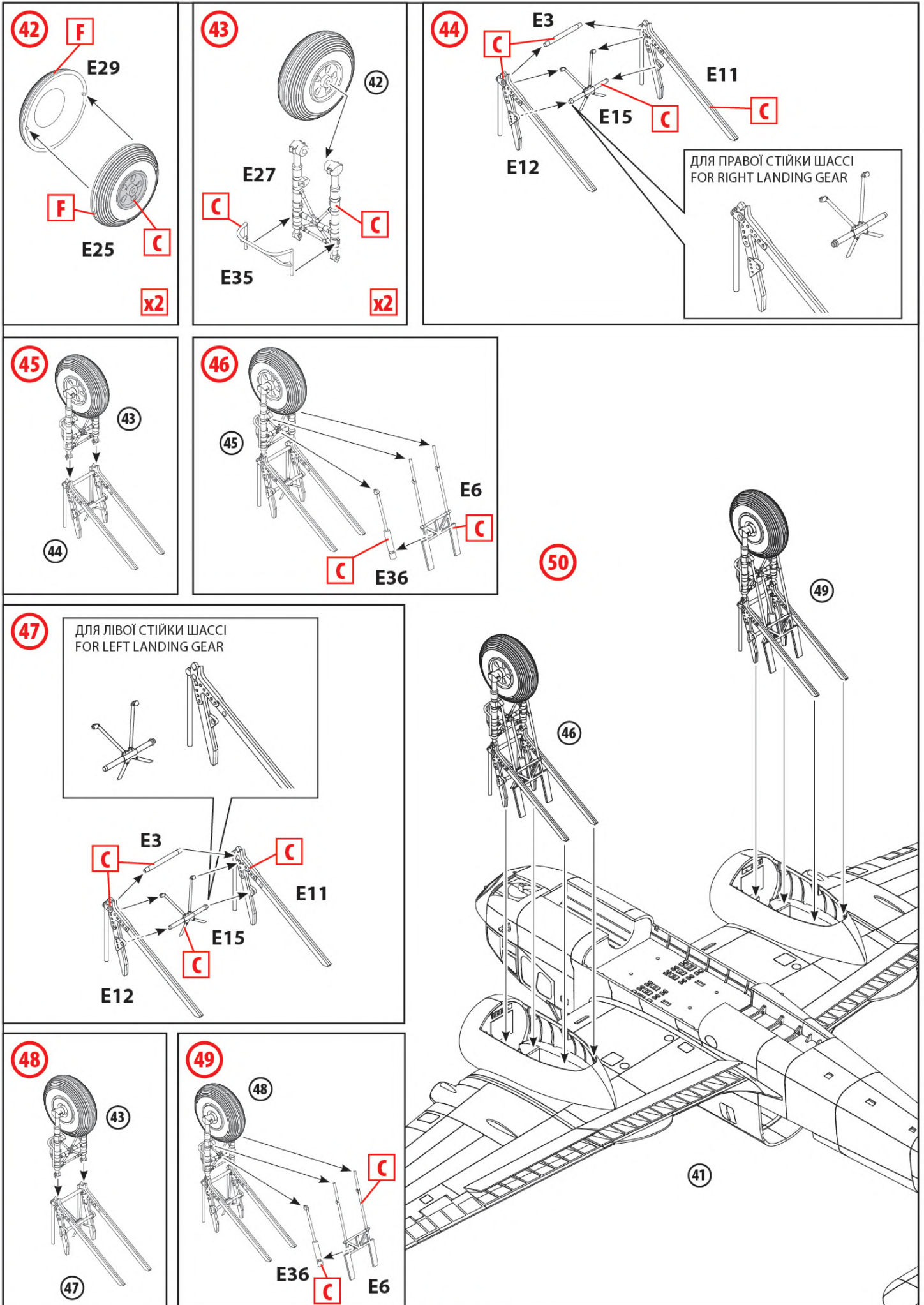

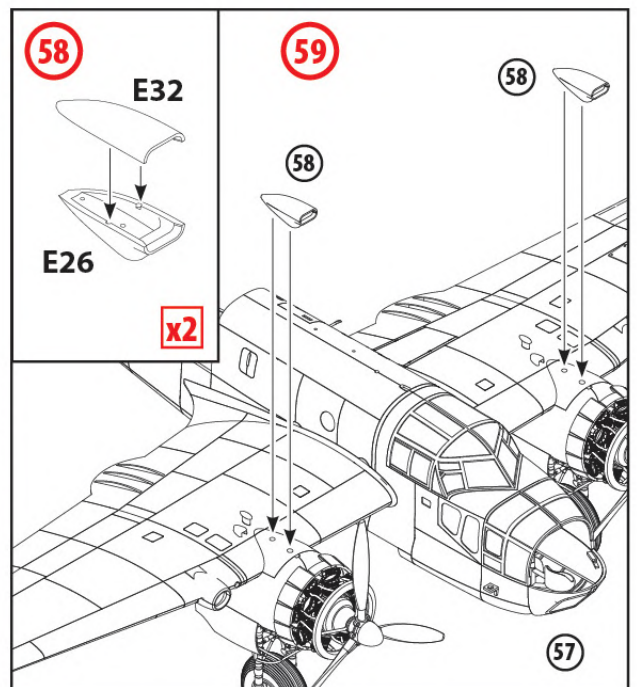
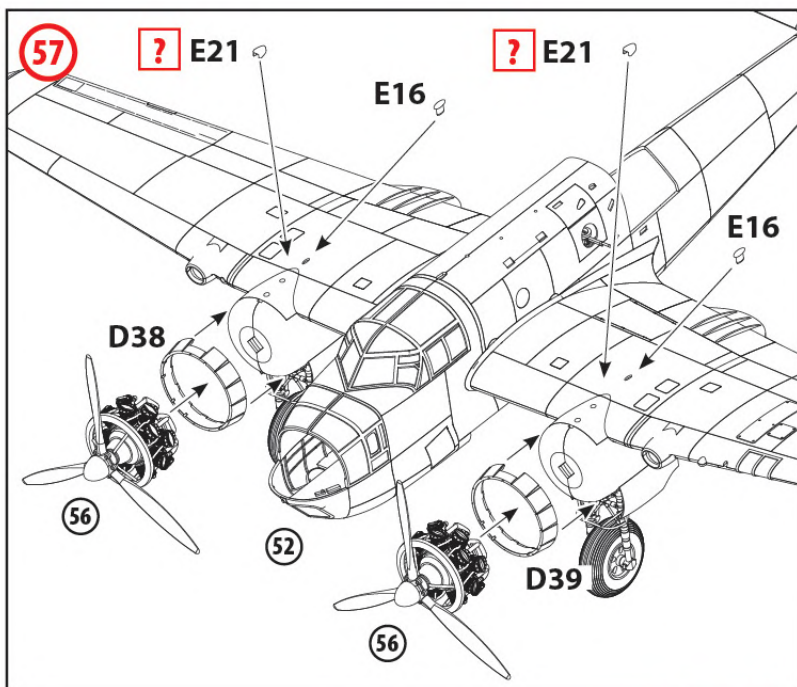
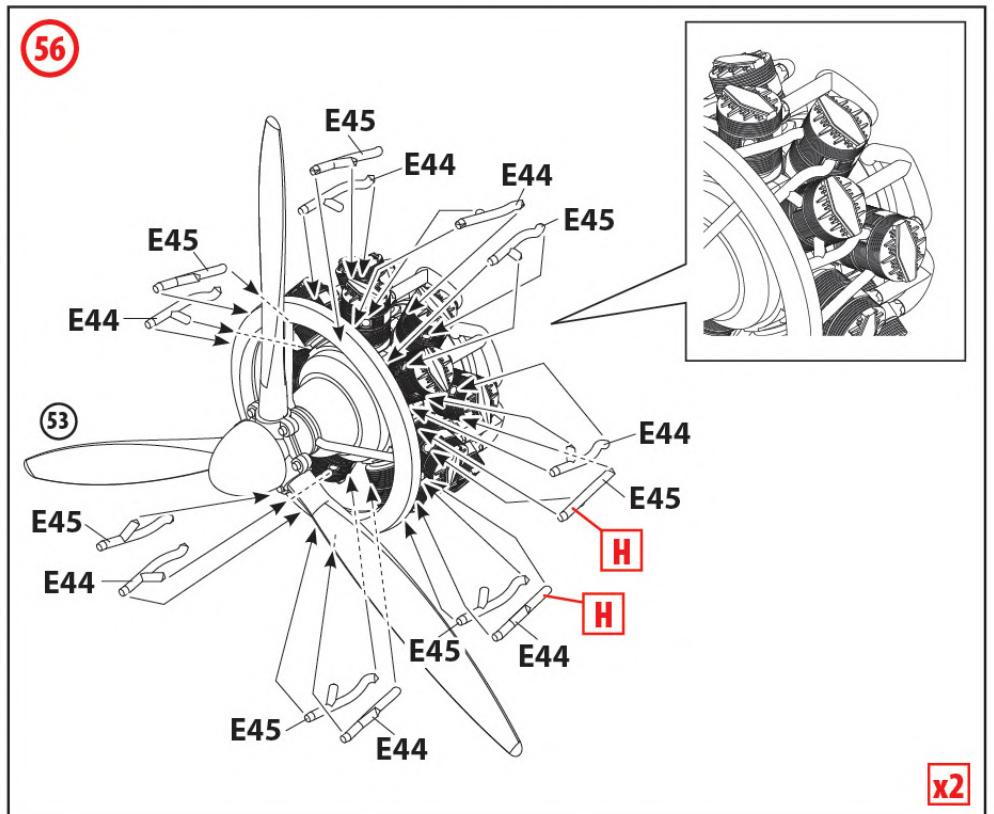
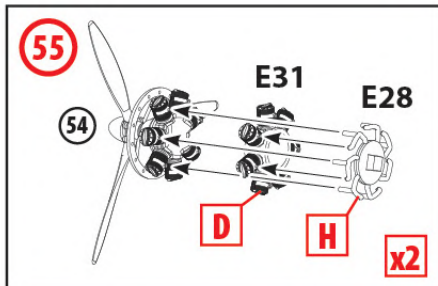
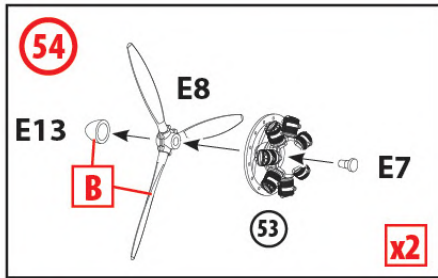
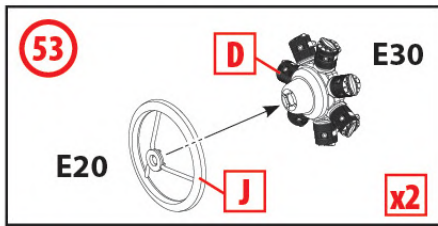
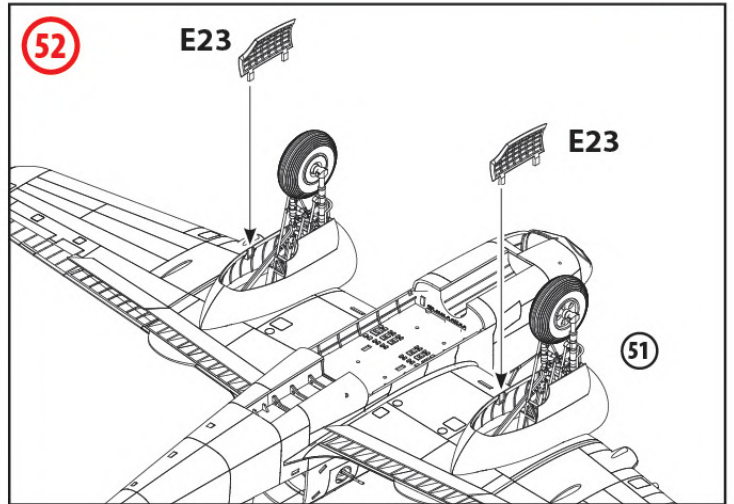
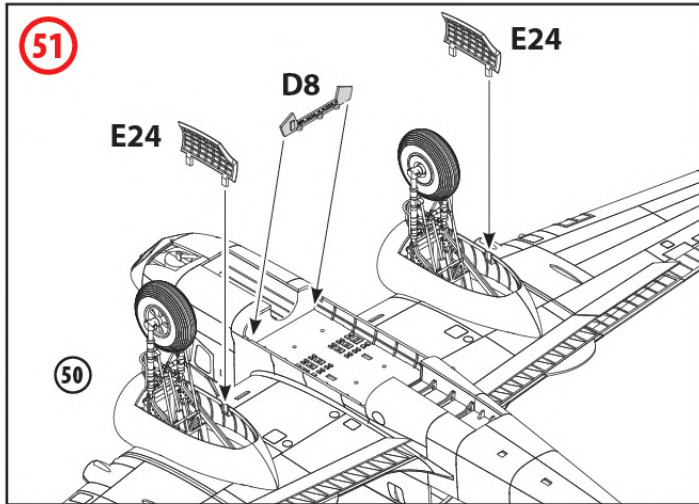

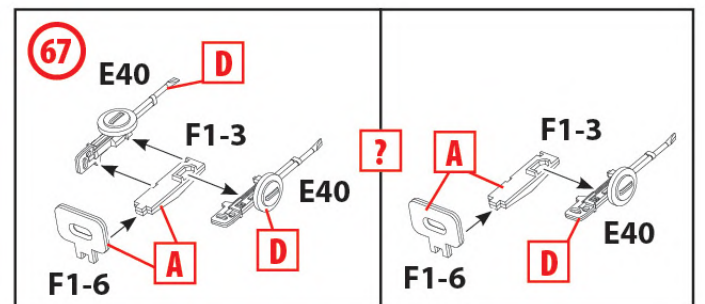
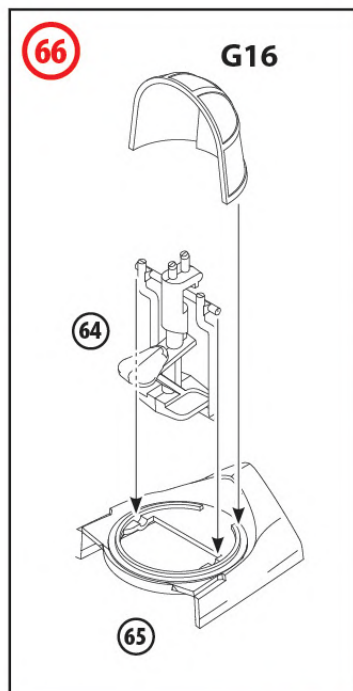
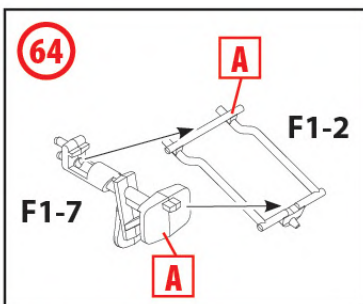
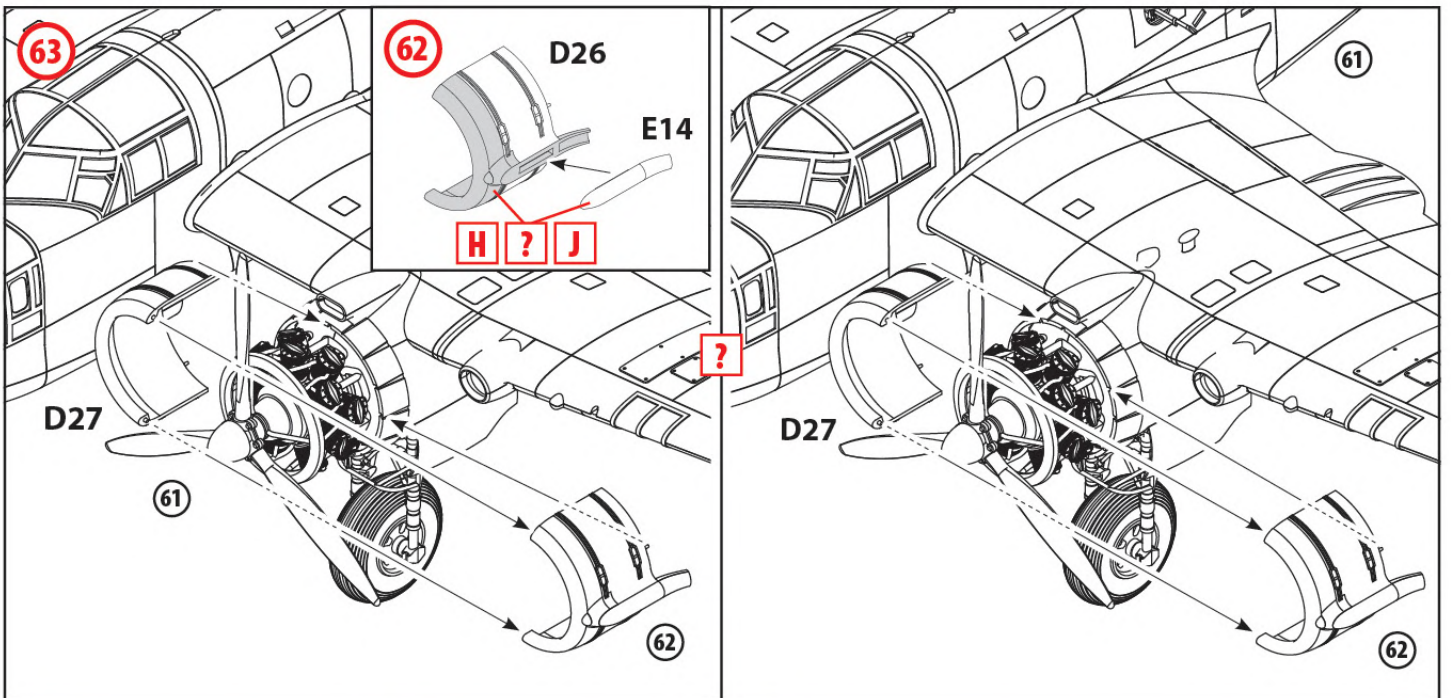
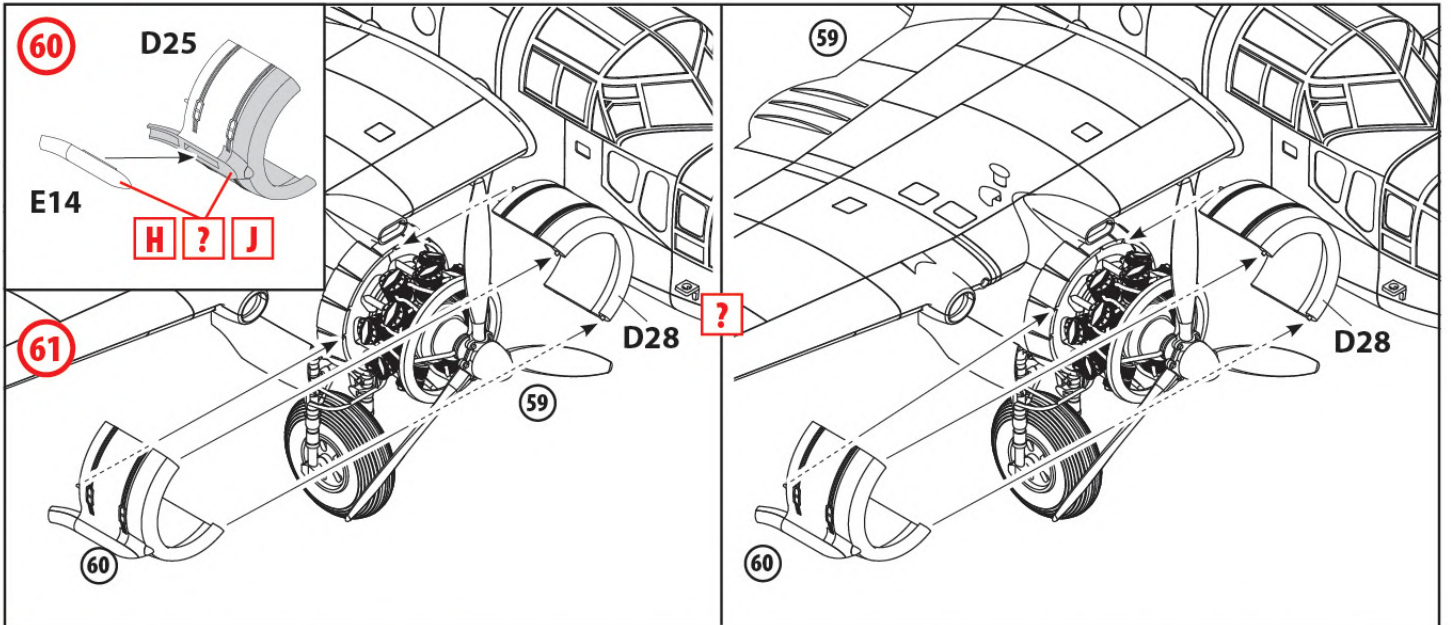

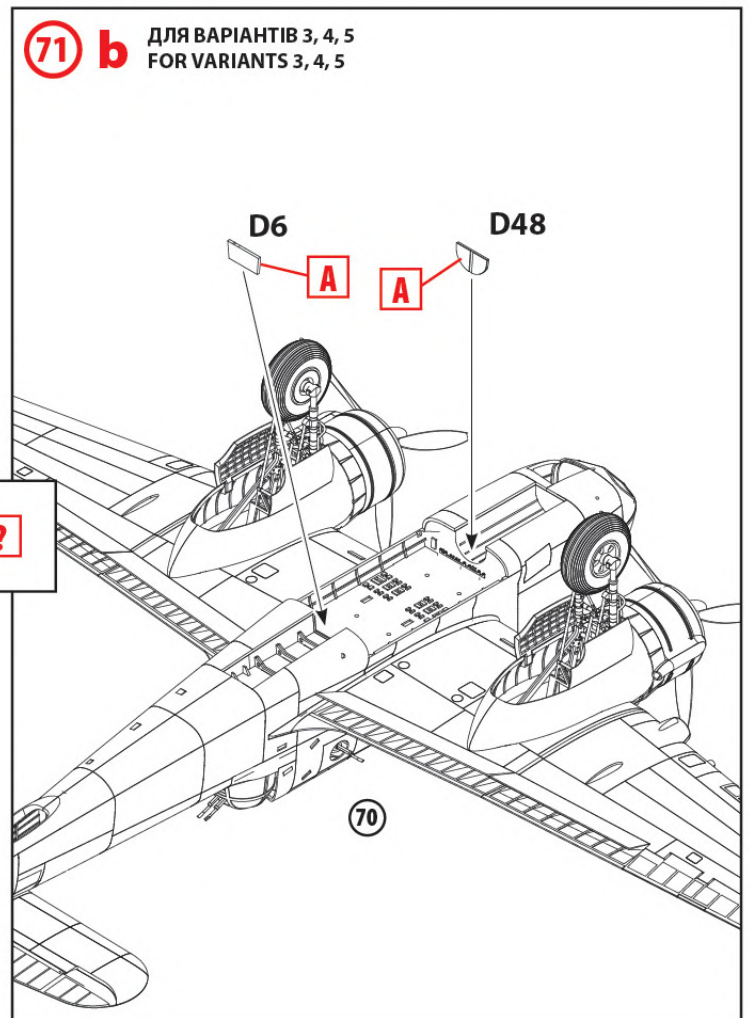
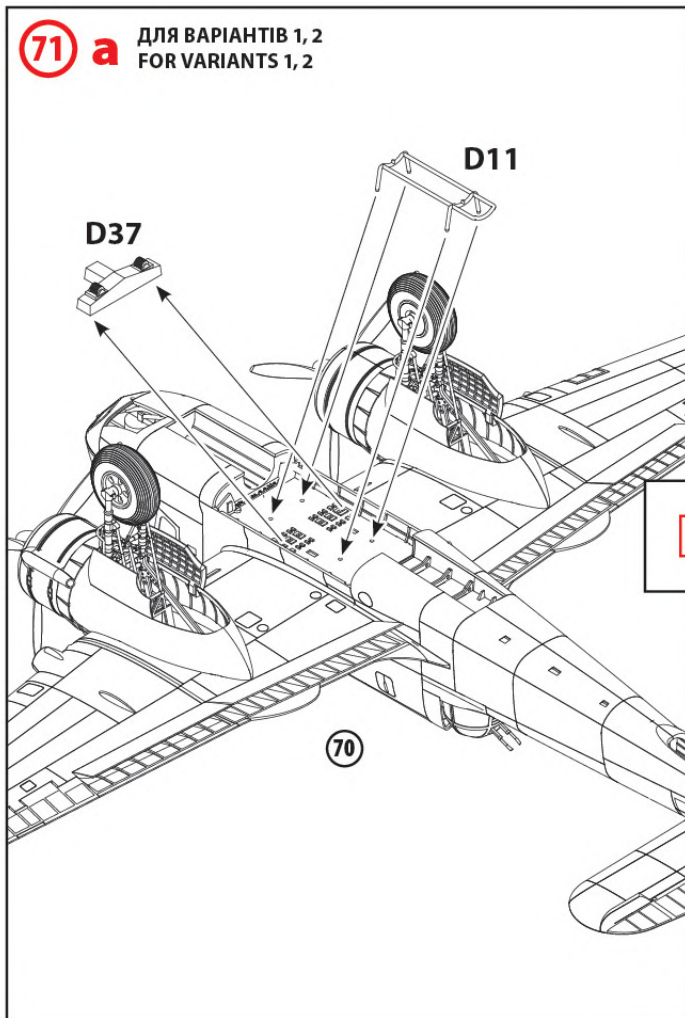
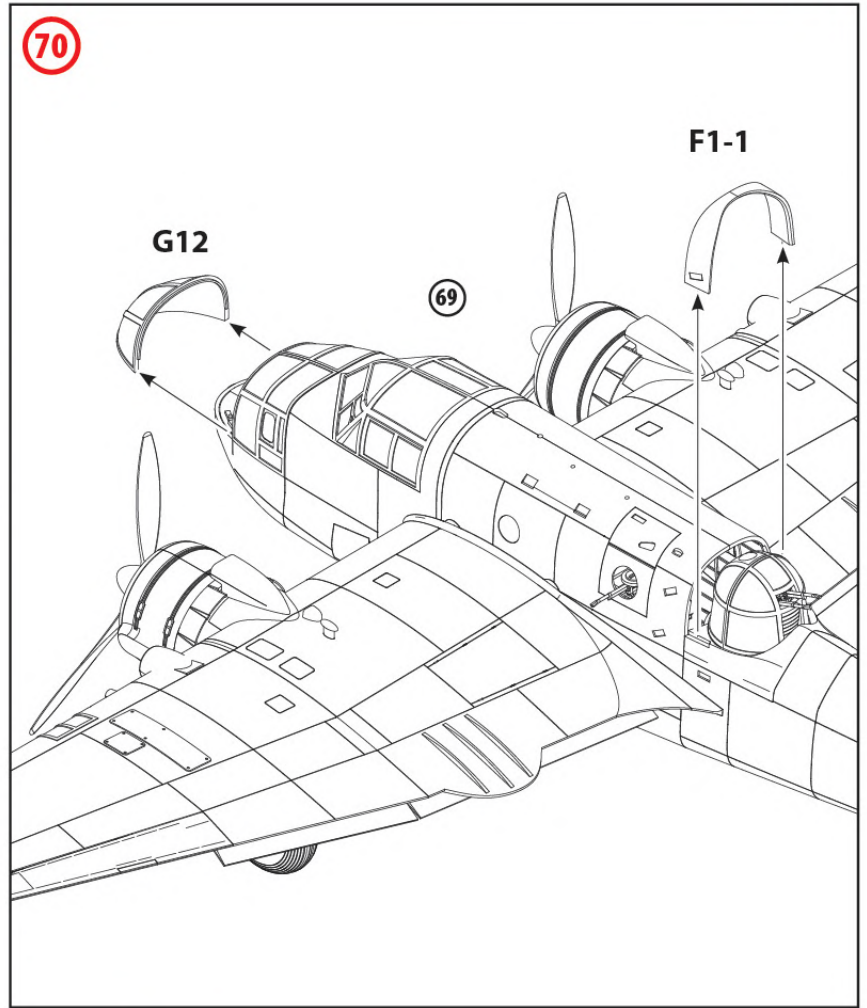
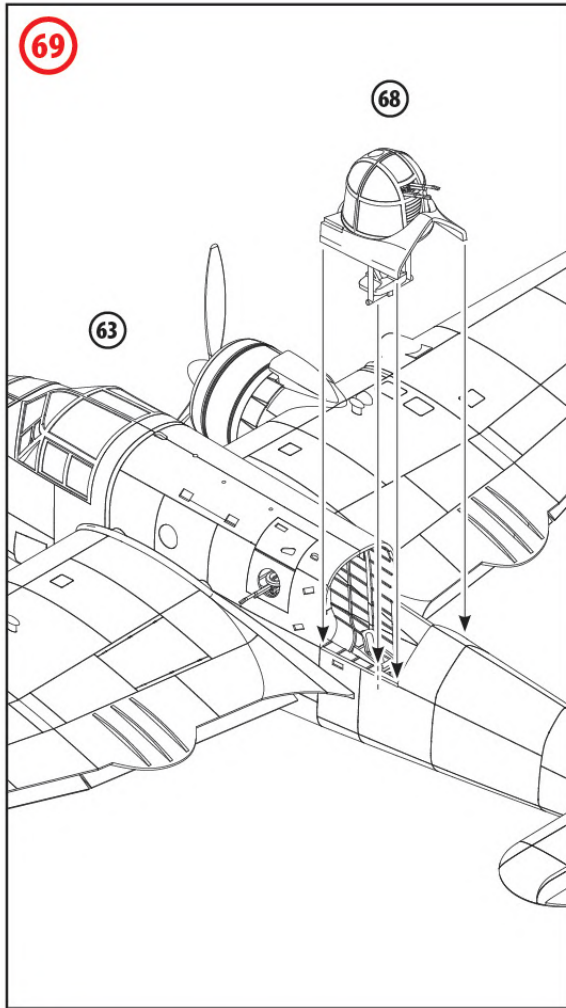

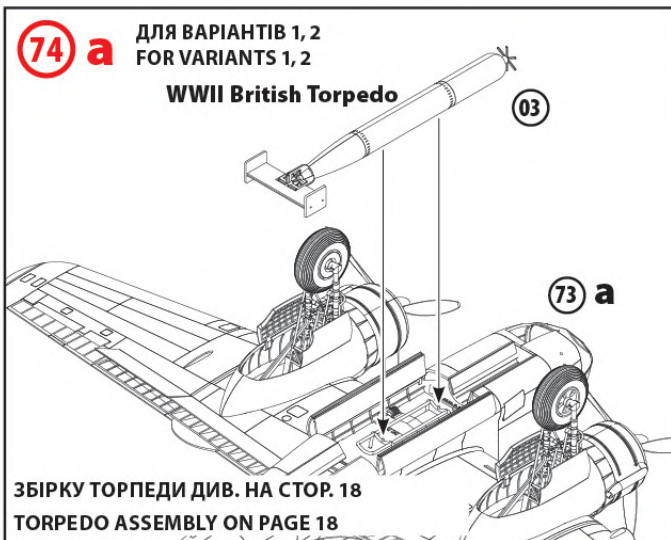
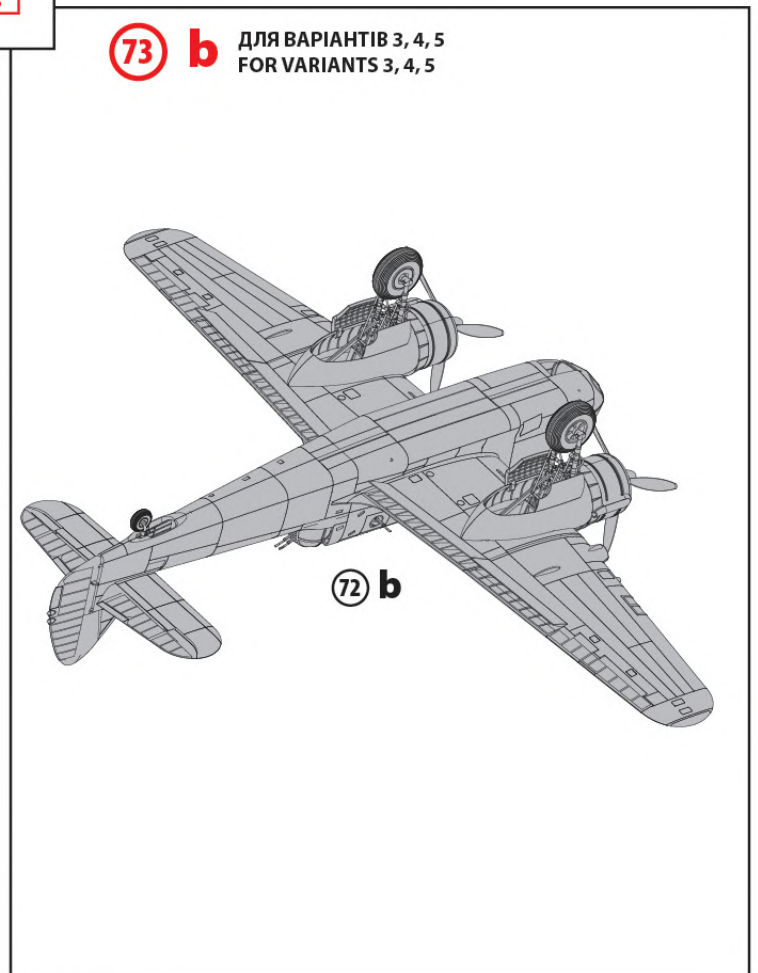
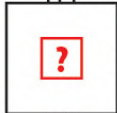
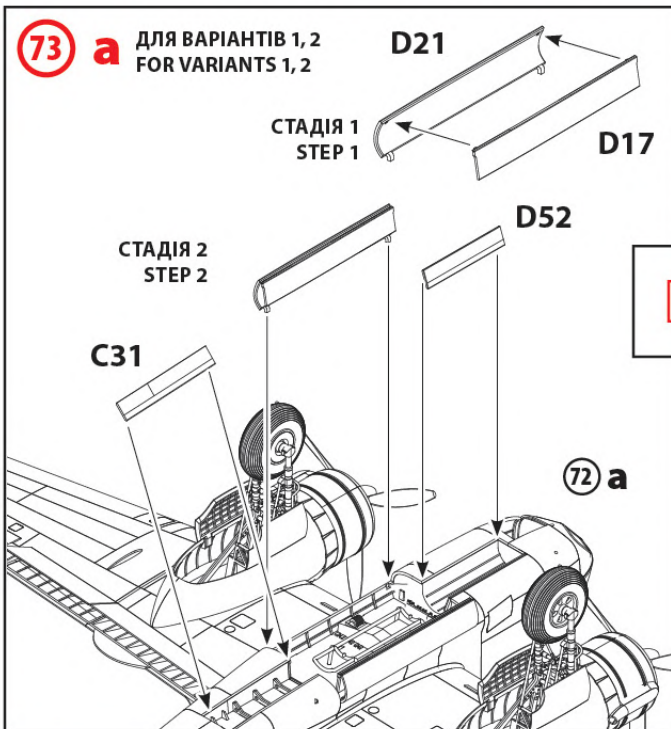
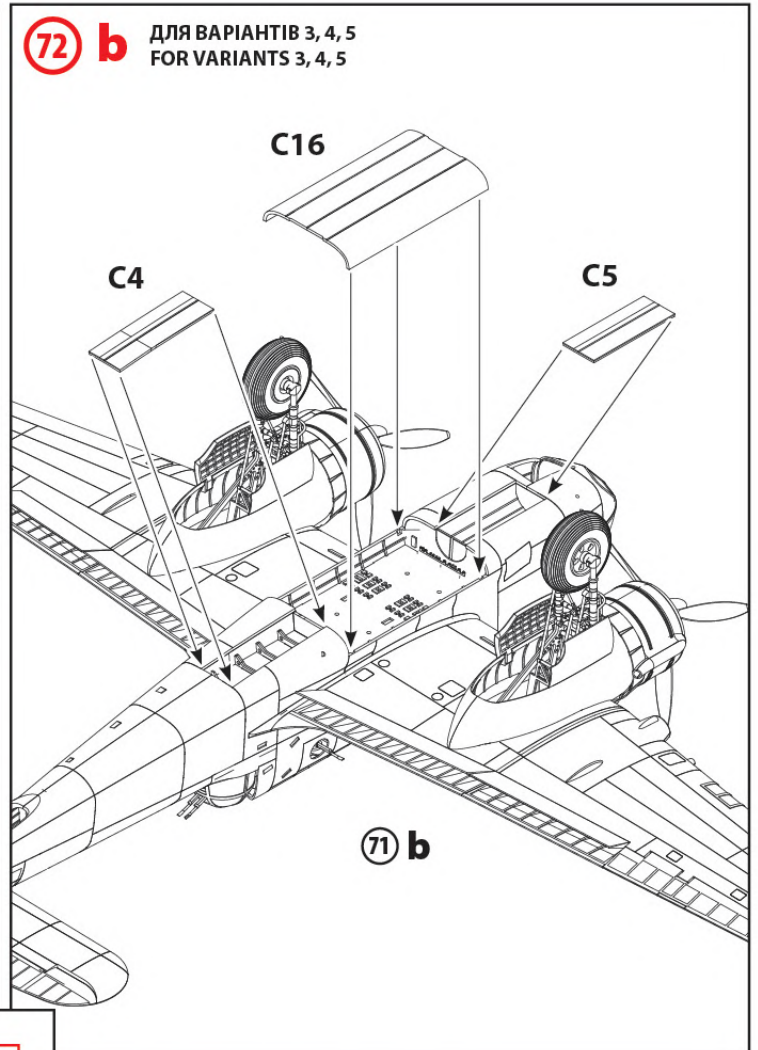
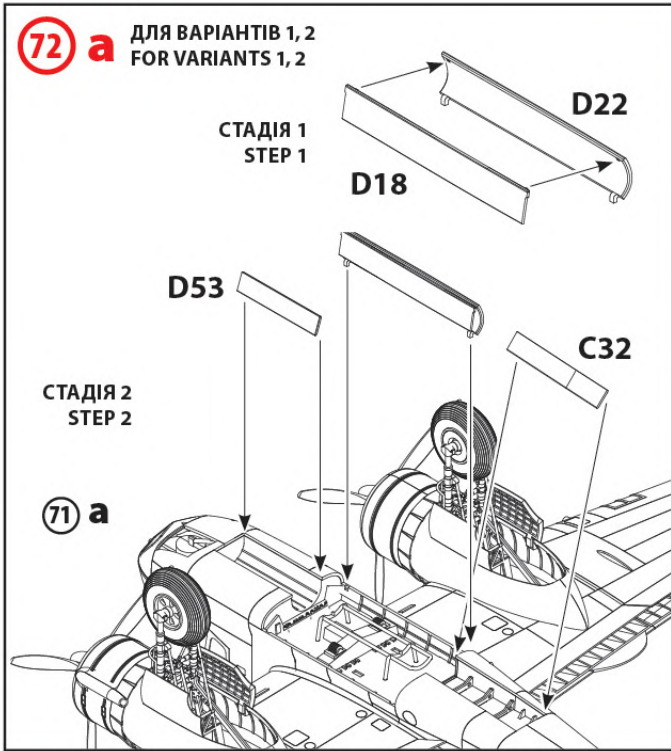

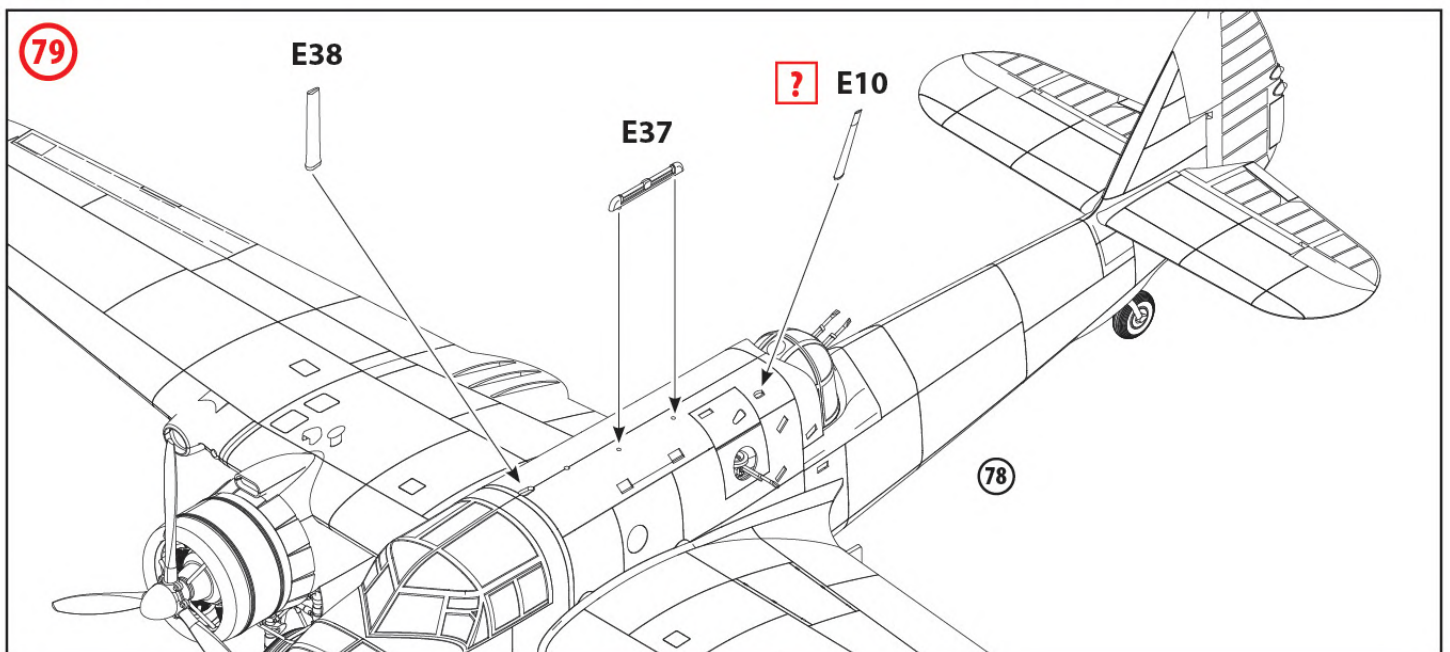
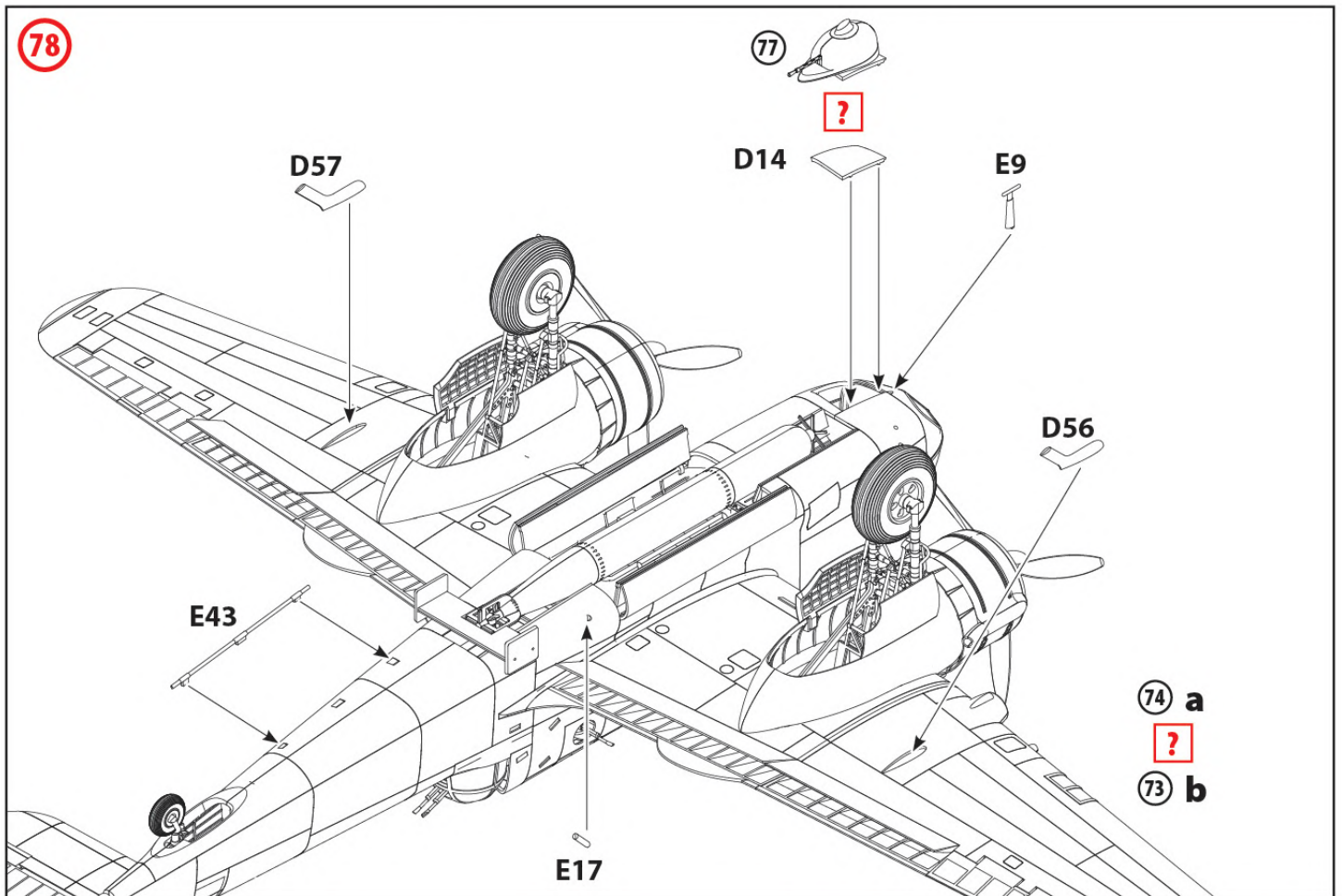
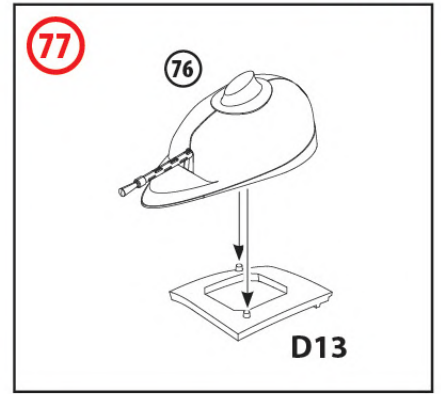
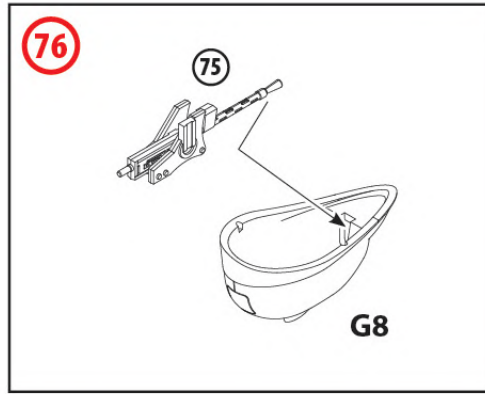
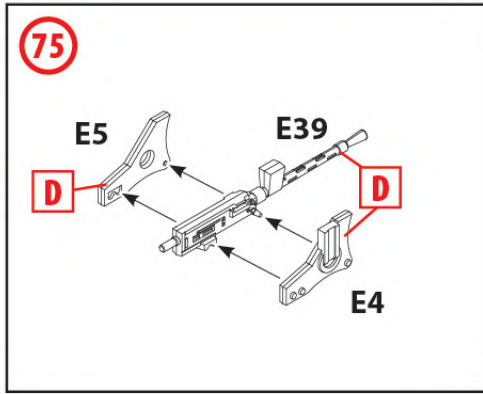

WWII British Torpedo

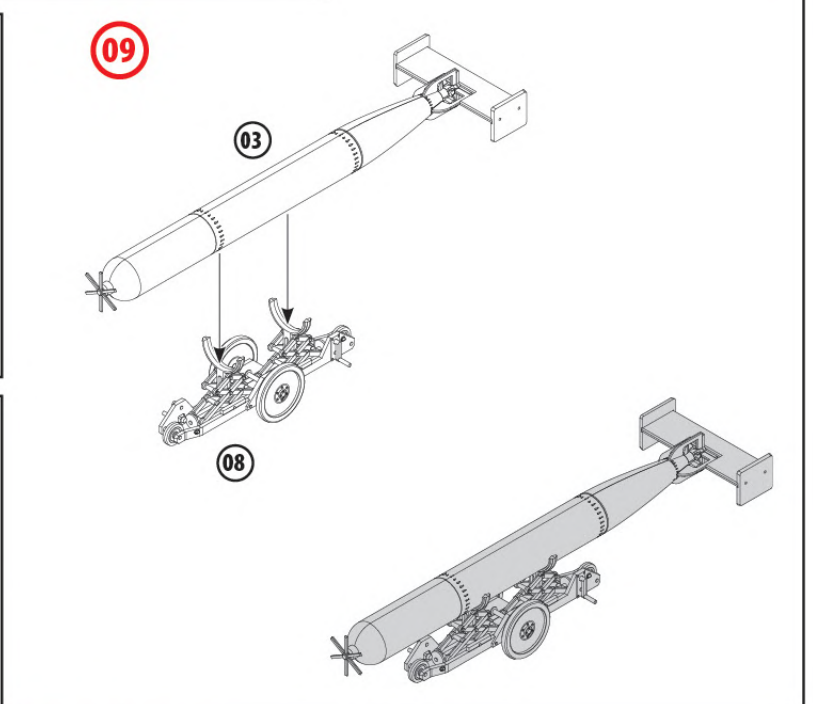
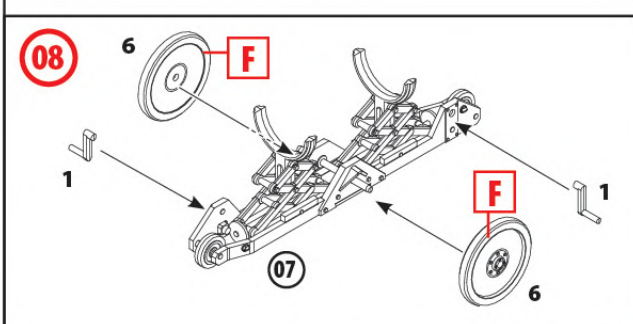
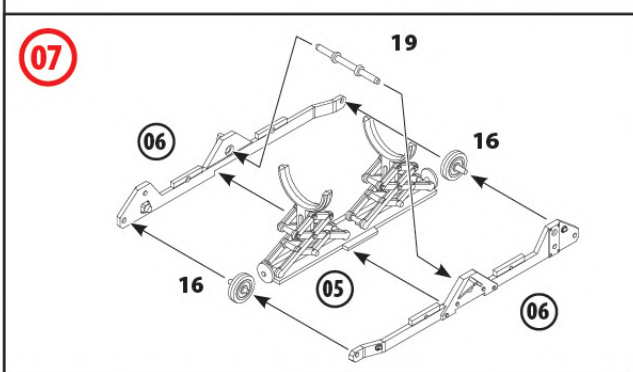
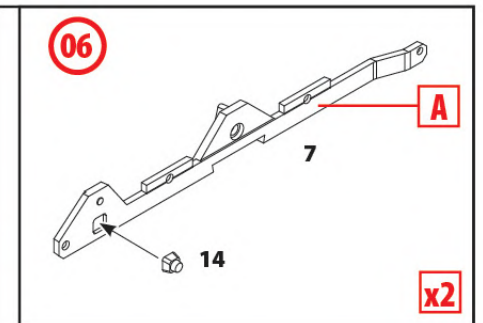
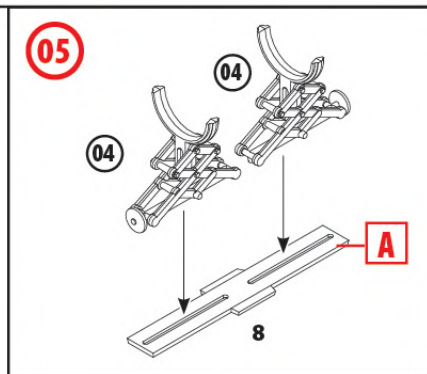
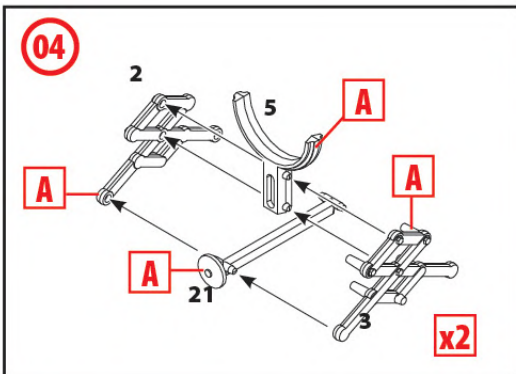
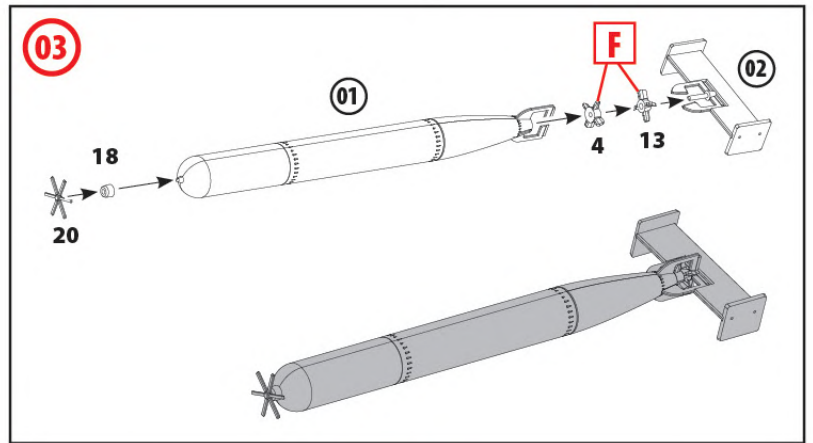
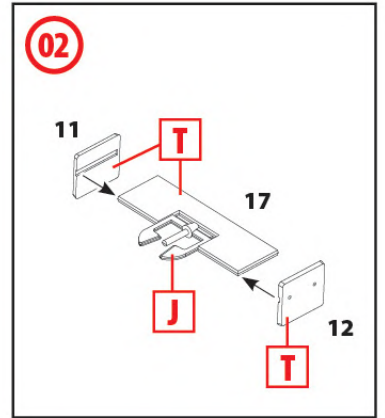
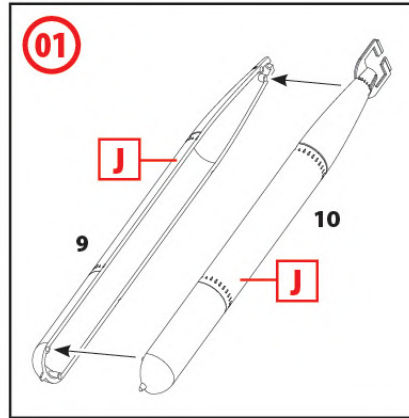
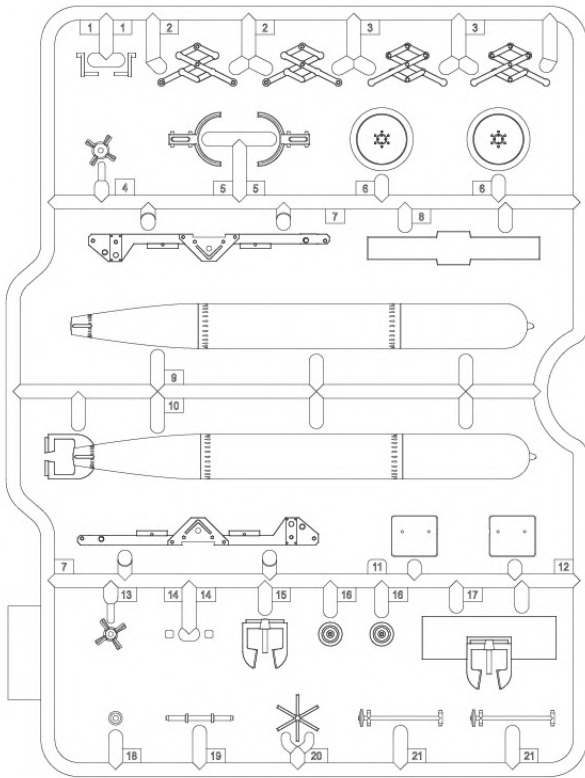

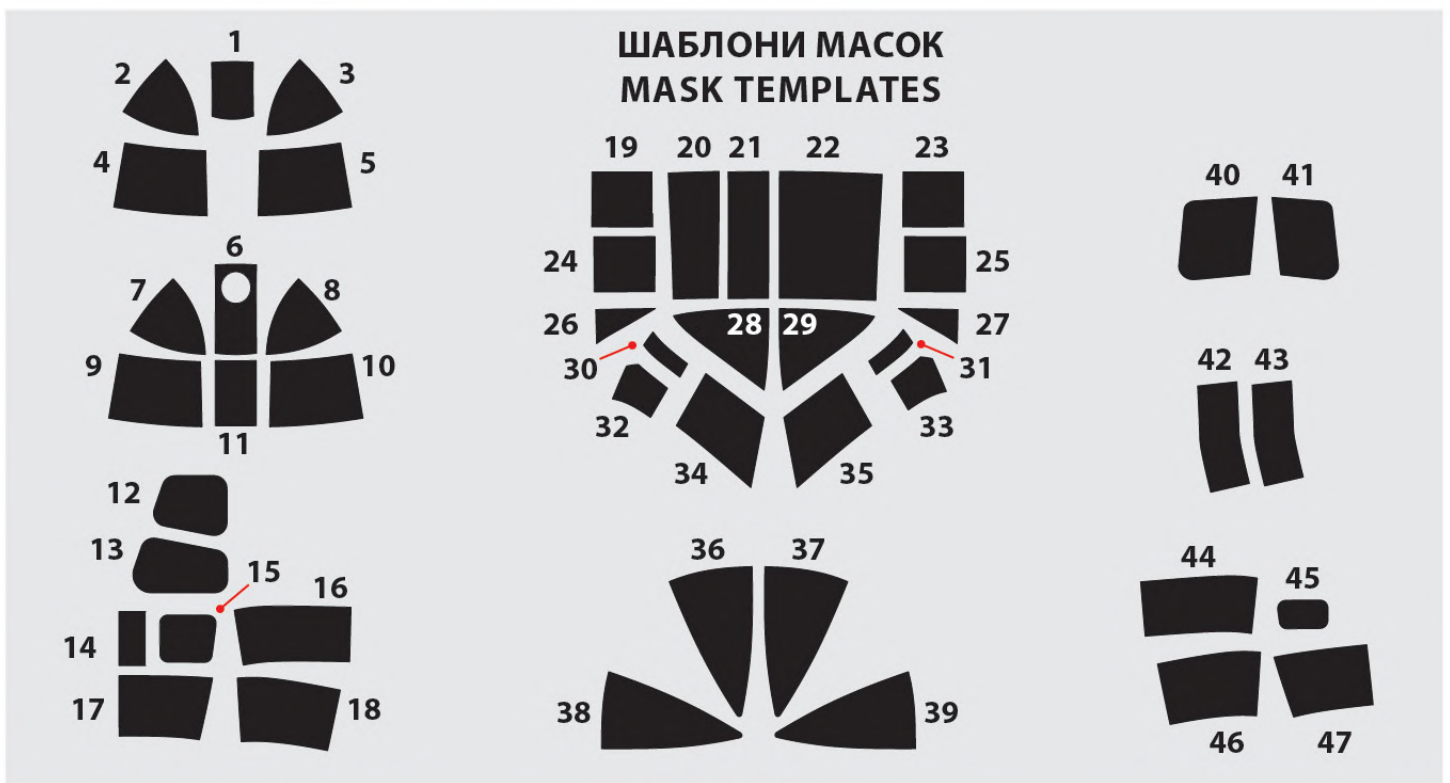
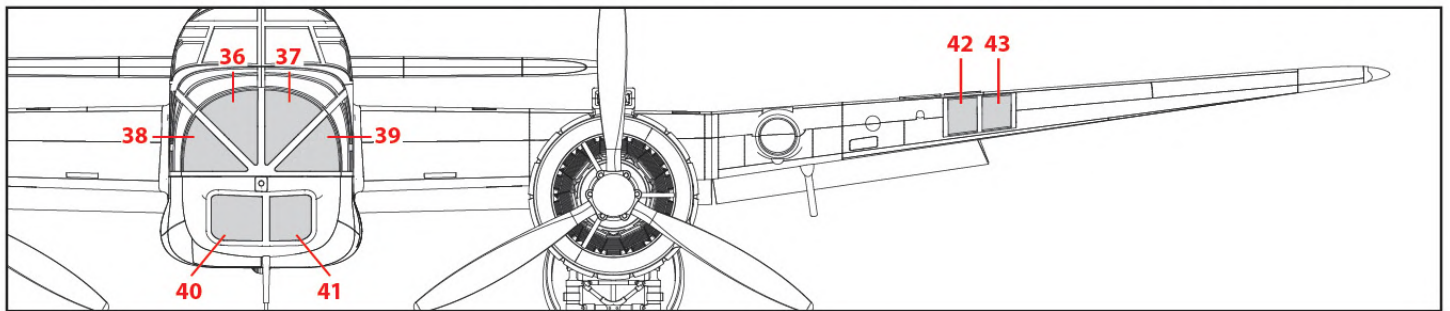
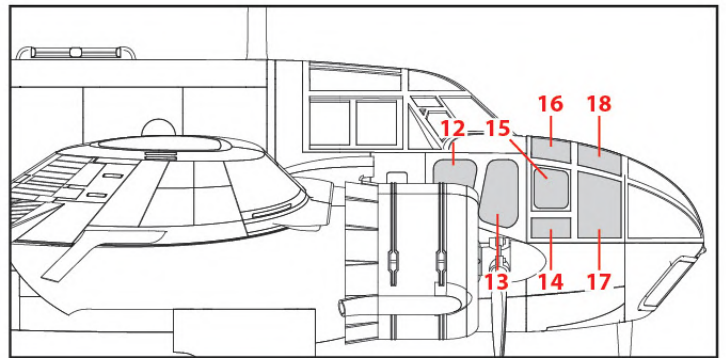
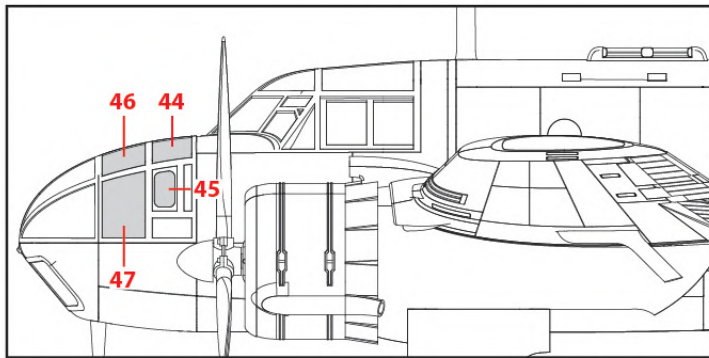
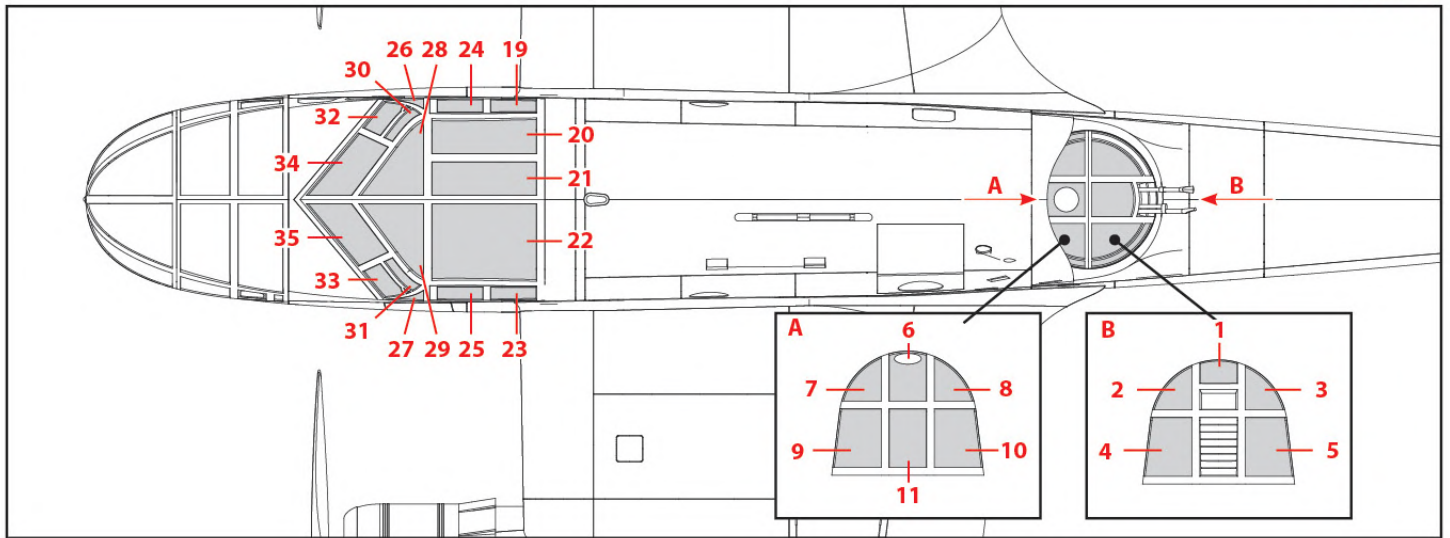

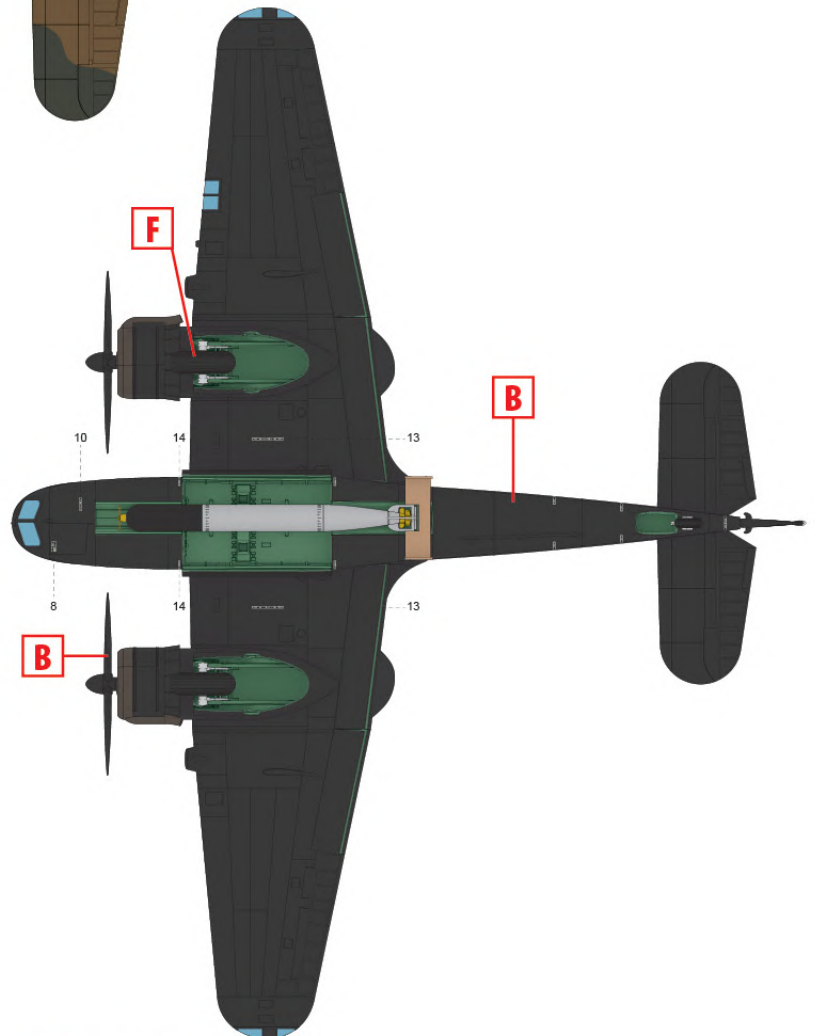
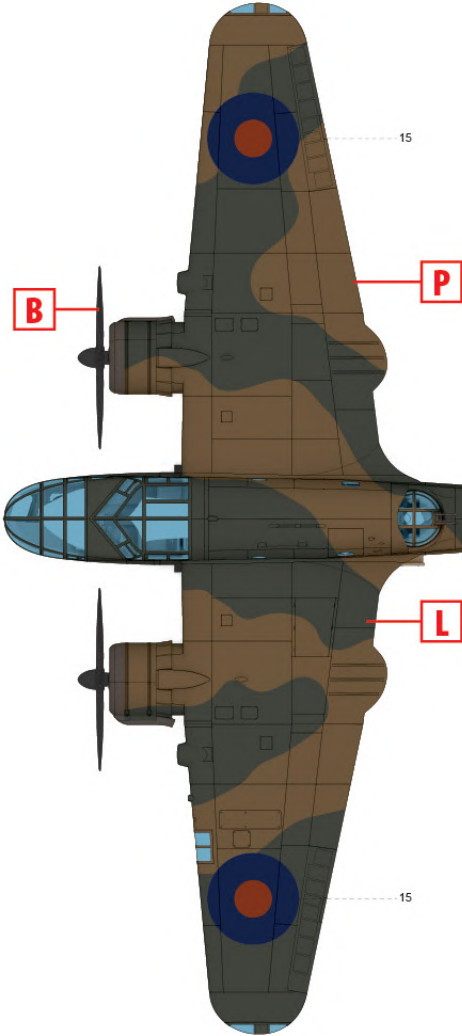
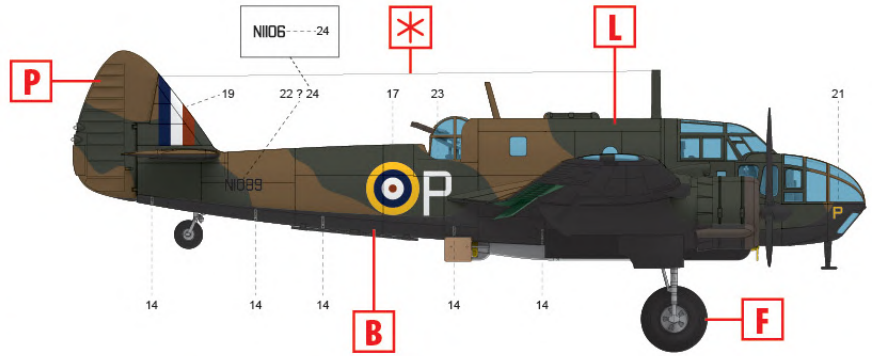
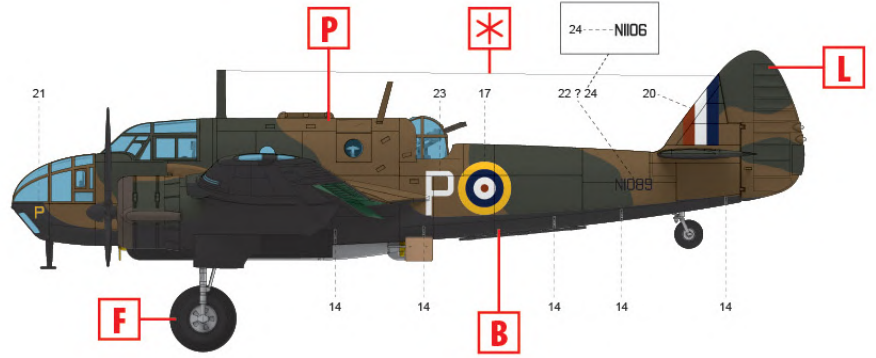
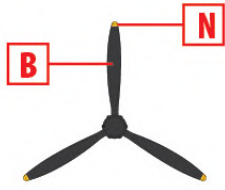

1) Bristol Beaufort Mk.I ймовірно N1089 (або N1106) P,
 489-а ескадрилья (RNZAF), осінь 1941 року
 Bristol Beaufort Mk.I probably N1089 (or N1106) P,
 No. 489 Squadron (RNZAF), fall 1941

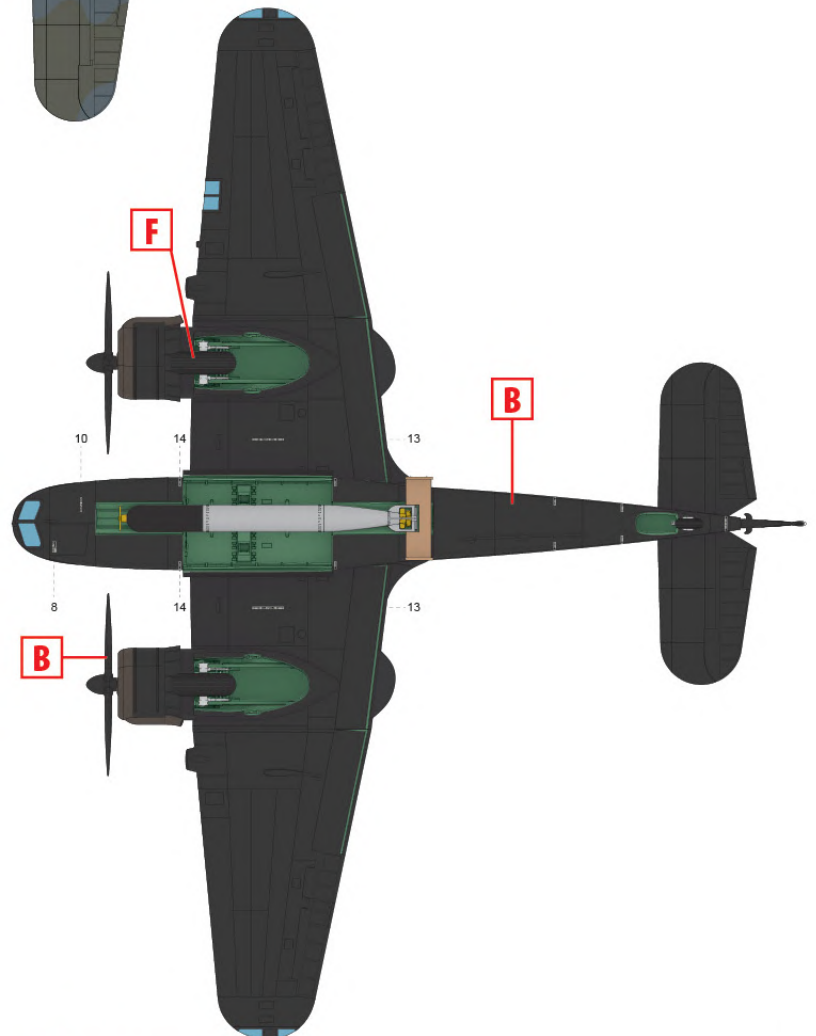
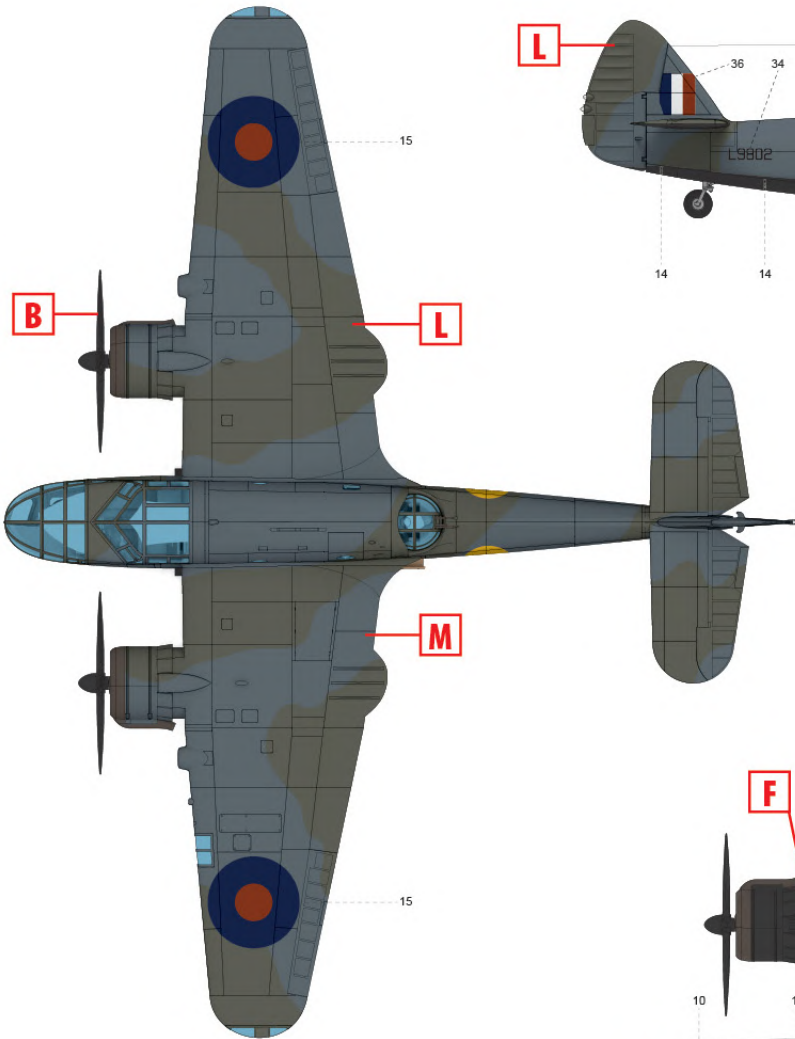
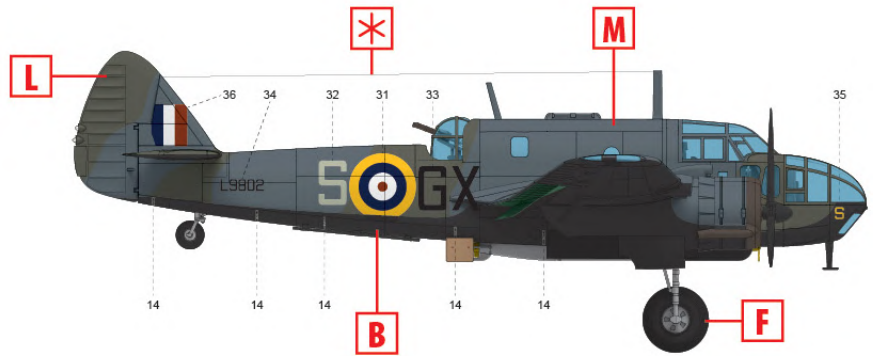
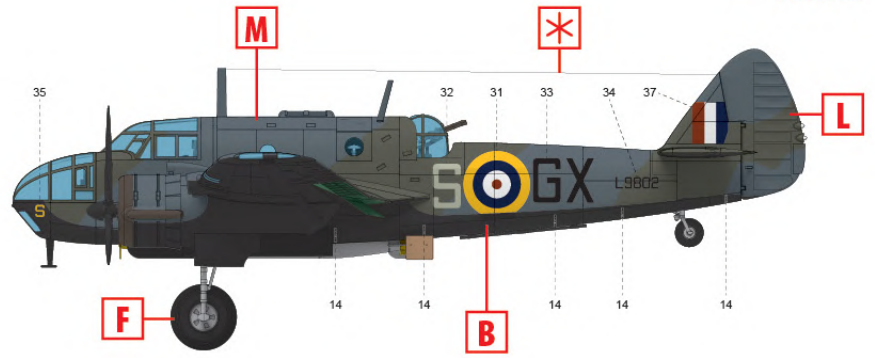
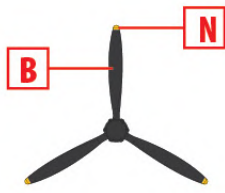

2) Bristol Beaufort Mk. I L9802 GX-S, 415-а ескадрилья (RCAF), Торні-Айленд, листопад 1941 року
 Bristol Beaufort Mk. I L9802 GX-S, No. 415 Squadron (RCAF), Thorney Island, November 1941

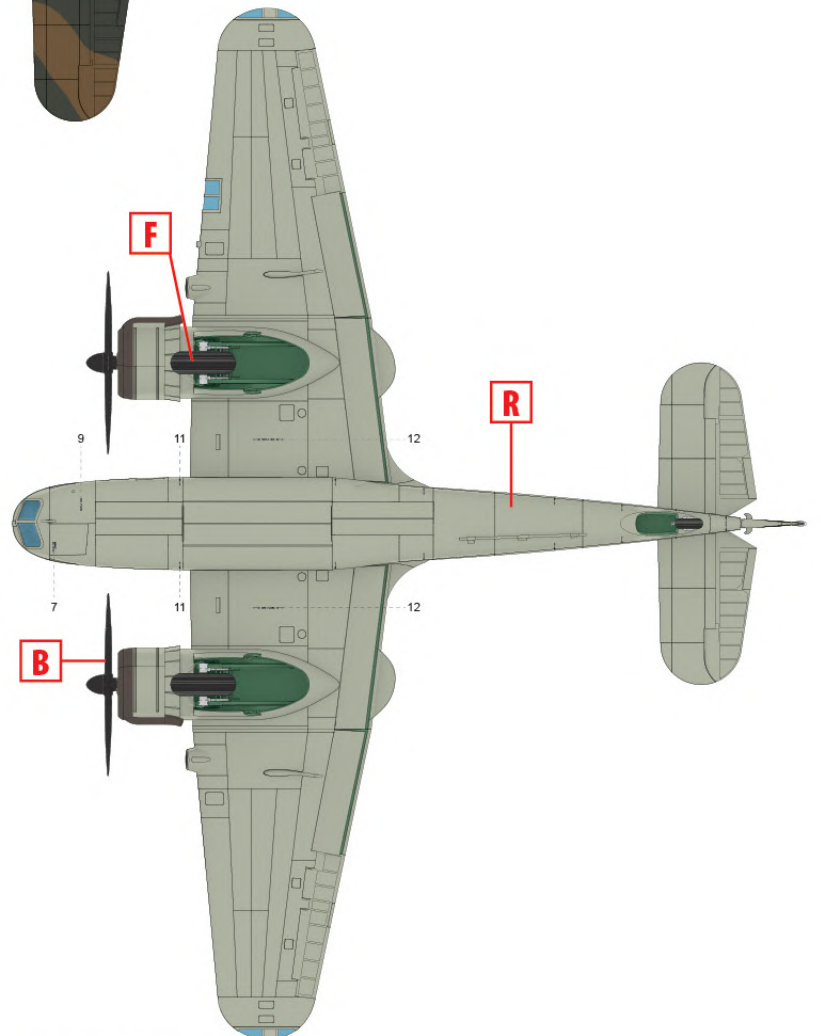
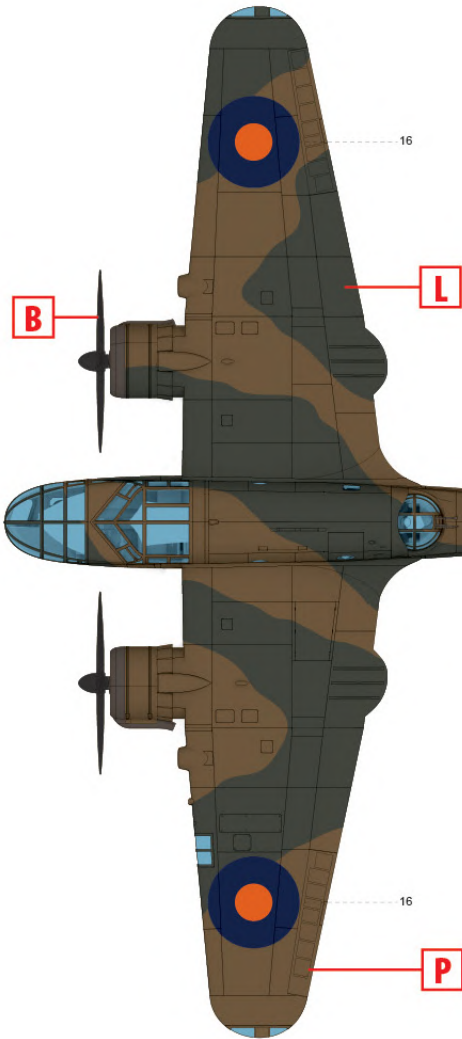
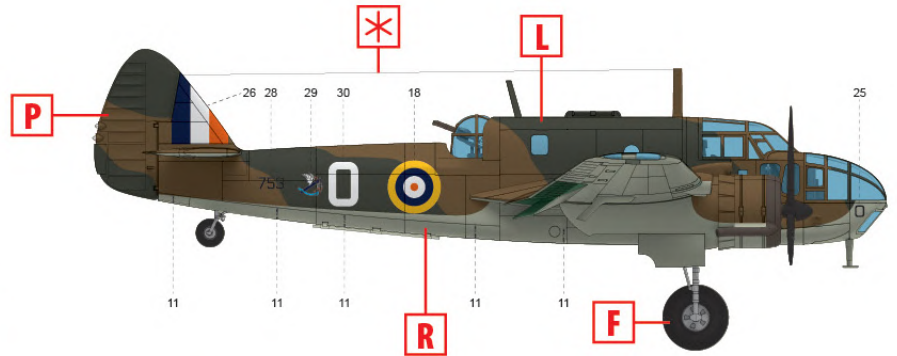
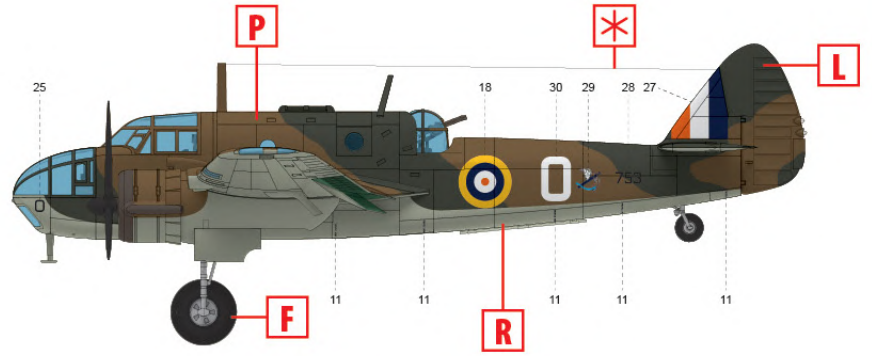
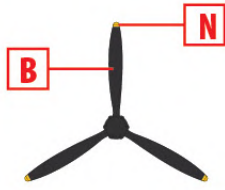

3) Bristol Beaufort Mk.I 753 O, 36-е берегове крило (SAAF), Вінгфілд, Кейптаун, весна 1942 року
Bristol Beaufort Mk.I 753 O, 36 Coastal flight (SAAF), Wingfield, Cape Town, spring 1942

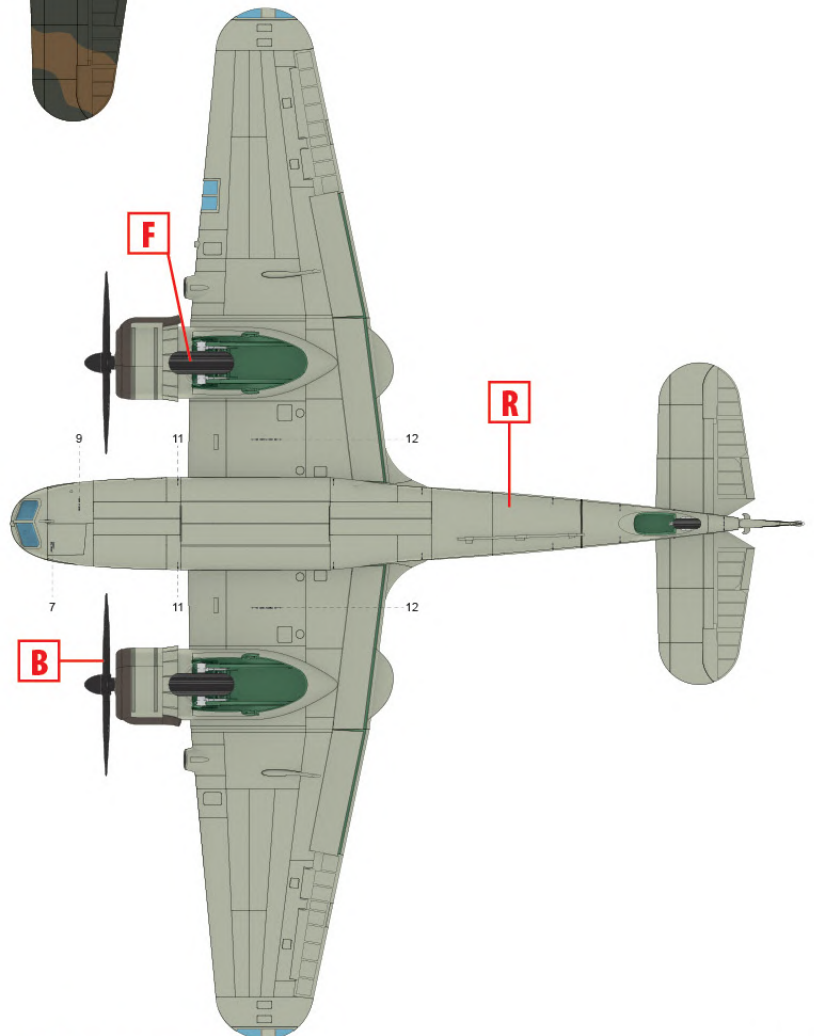
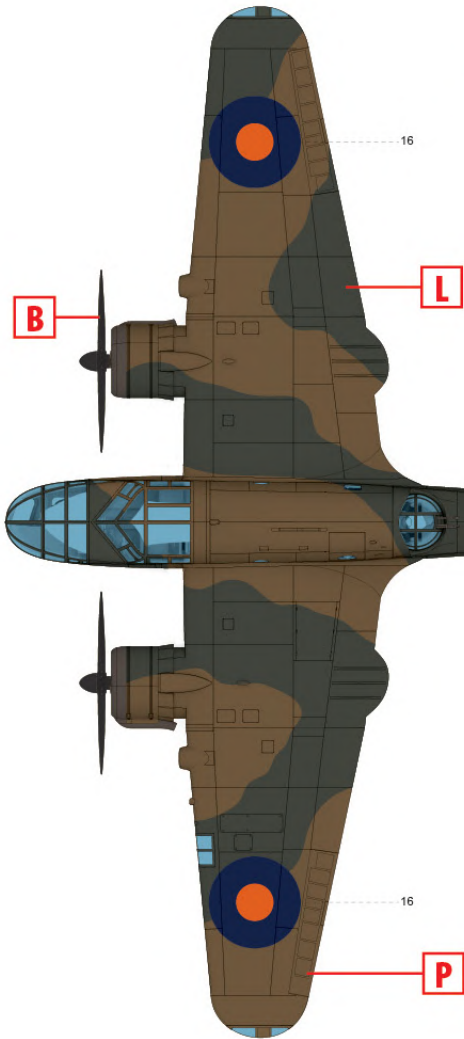
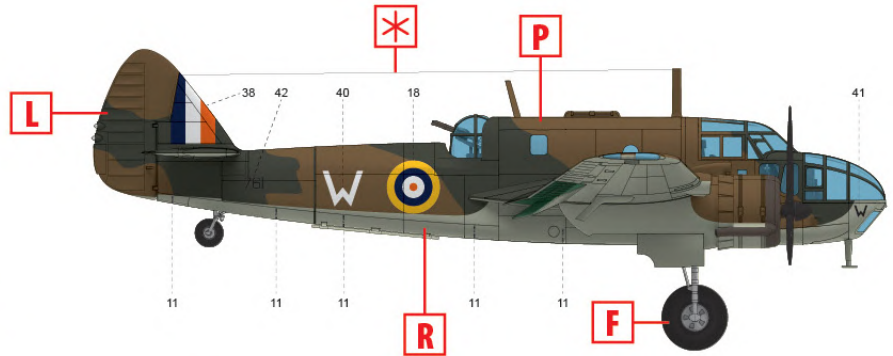
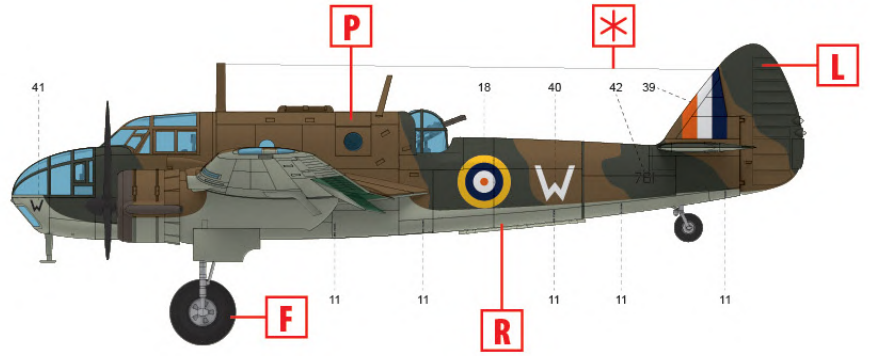
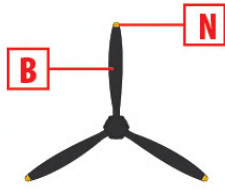

4) Bristol Beaufort Mk.I 761 W, 37-е берегове крило (SAAF) , весна 1942 року
 Bristol Beaufort Mk.I 761 W, 37 Coastal flight (SAAF), spring 1942

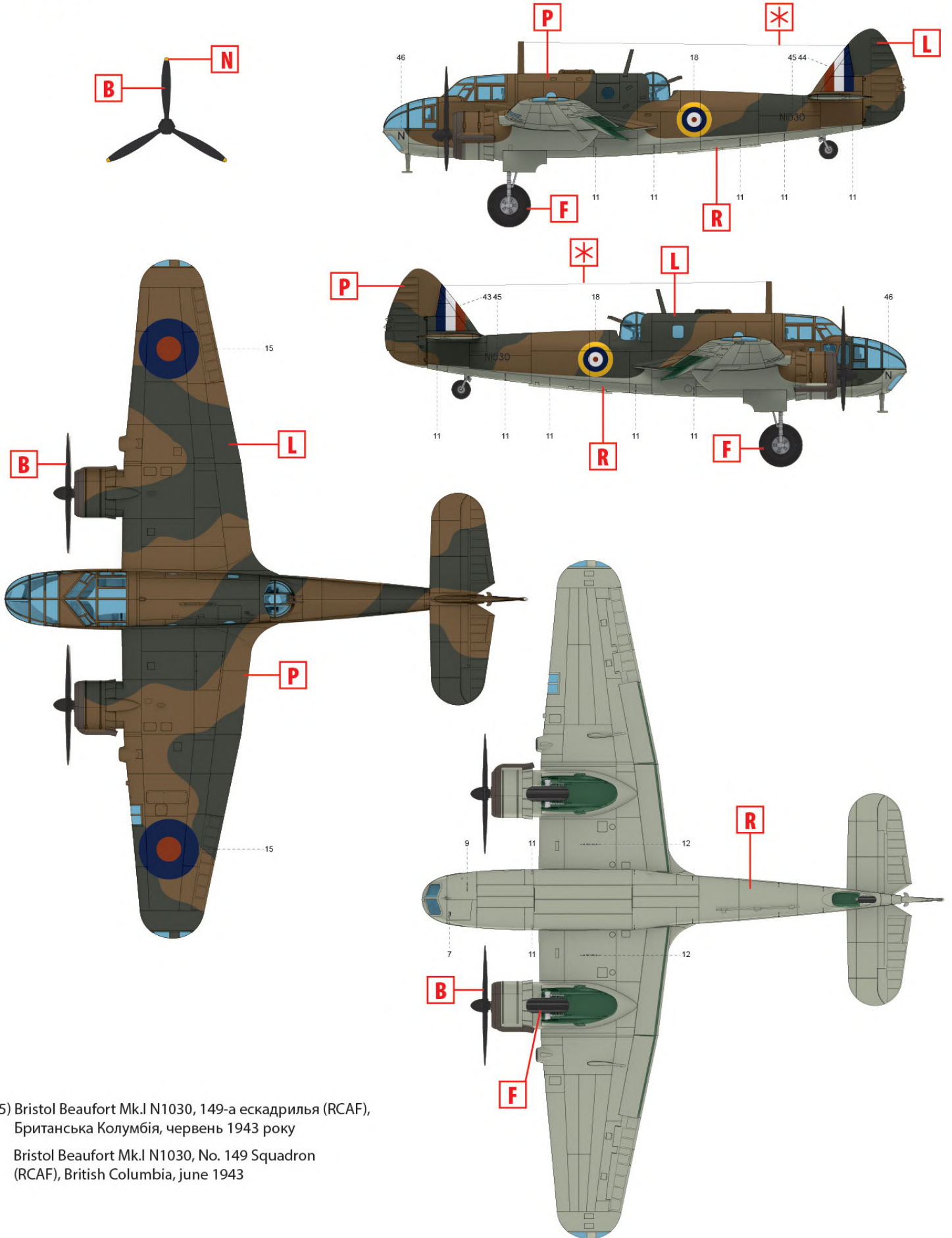

5) Bristol Beaufort Mk.I N1030, 149-а ескадрилья (RCAF),
Британська Колумбія, червень 1943 року

Bristol Beaufort Mk.I N1030, No. 149 Squadron
(RCAF), British Columbia, June 1943

ТОВ ICM Холдинг

вул. Бориспільська 9, корпус 64,
02099, Київ, Україна
Тел./факс: +38(044) 369 54 12
E-mail: export@icm.com.ua

ICM Holding

9 Boryspilska str., build. 64
02099, Kyiv, Ukraine
Tel./Fax: +38(044) 369 54 12
E-mail: export@icm.com.ua