



Via Pradazzo, 6/b  
40012 Calderara di Reno  
Bologna - Italy  
www.italeri.com

Conservare il presente  
indirizzo per future  
referenze

Retain this address  
for future  
reference

made in Italy

1:72 scale

No 1359

LOCKHEED MARTIN  
**F-104 A/C Starfighter®**

EN

The supersonic interceptor aircraft F-104 Starfighter was, without doubts, one of the most famous, and long-lasting, aircraft in History. The F-104 entered in service in the late '50s and served with USAF for a long time. Later on, it has formed the fighter squadrons of several NATO air forces for more than 40 years. F-104A was the first version and it was used by USAF as supersonic interceptor in opposition to long-range soviet bombers. It entered in service in the late '50s. To the improved version, F-104C, was assigned the role of fighter-bombers and it was used during the early stage of Vietnam War. The "Starfighter" was based and developed on an original and unique concept for its time : innovative shape of the plane extremely thin, small, straight mid-mounted, trapezoidal wings, the stabilator mounted atop the fin, a powerful and reliable General Electric J-79 turbojet engine able to guarantee outstanding supersonic performances.

IT

Il caccia-intercettore Lockheed F-104 Starfighter è stato, senza alcun dubbio, uno dei più celebri aerei della Storia dell'aviazione. Sicuramente è stato anche uno dei più longevi. L'F-104 è entrato infatti in servizio alla fine degli anni '50 con l'Aeronautica Americana e ha costituito la linea di volo dei reparti da caccia di diverse nazioni della NATO per più di 40 anni. La prima versione, l'F-104 A, venne impiegata dall'USAF come caccia intercettore da opporre ai bombardieri sovietici di lungo raggio ed entrò in servizio alla fine degli anni '50. La successiva versione, l'F-104C, venne assegnata al ruolo di cacciabombardiere. L'F-104C venne inoltre impiegato dall'USAF durante le prime fasi della guerra del Vietnam. L'F-104 si sviluppa su un concetto aerodinamico assolutamente originale e, per l'epoca, innovativo: piccole ali trapezoidali a metà fusoliera, una forma allungata, lo stabilizzatore orizzontale sulla coda e un motore, il potente turbogetto J-79 della General Electric, in grado di garantire straordinarie prestazioni supersoniche.

DE

Der Abfangjäger Lockheed F-104 Starfighter war zweifellos eines der berühmtesten Flugzeuge in der Geschichte der Luftfahrt. Sicherlich war er auch eines der langlebigsten: Der F-104 wurde in den späten 50er Jahren von der United States Air Force in Dienst genommen und bildete über 40 Jahre lang die Fluglinie der Jagdabteilungen verschiedener Nationen der NATO. Die erste Version des F-104 A wurde in den späten 50er Jahren von der USAF als Abfangjäger in den Dienst genommen, um den sowjetischen Bombenfliegern für den Fernsitz entgegengestellt zu werden. Die folgende Version, der F-104C, übernahm die Rolle eines Allzweck- und Jagdbombers. Ferner wurde der F-104C von der USAF in der ersten Phase des Vietnamkriegs eingesetzt. Der F-104 wurde auf der Grundlage eines absolut originellen und für die damalige Zeit innovativen aerodynamischen Konzepts entwickelt: kleine trapezförmige Tragflächen in der Mitte des Rumpfs, eine extrem lange und schlanke Form, Montage der Stabilisierungsflosse am Heck und ein Motor - das leistungsstarke und zuverlässige Strahltriebwerk J-79 von General Electric - der in der Lage war, außergewöhnliche Überschall-Leistungen zu erbringen.

FR

L'avion de chasse intercepteur Lockheed F-104 Starfighter a sans aucun doute été l'un des avions les plus célèbres de l'Histoire de l'aviation. Cet avion a également été certainement l'un des plus anciens : en effet, l'F-104 est entré en service à la fin des années 50 avec l'Aéronautique Militaire Américaine et a constitué la ligne de vol des escadrons de chasse de plusieurs pays de l'OTAN pendant plus de 40 ans. La première version, le F-104 A, a été utilisée par l'USAF comme un chasseur intercepteur contre les bombardiers à longue portée soviétiques et est entrée en service à la fin des années 50. La version successive, le F-104C, a été destinée au rôle de chasseur-polyvalent et chasseur-bombardier. Le F-104C a également été utilisé par l'USAF au cours des premières phases de la guerre du Vietnam. L'F-104 se développe sur un concept aérodynamique absolument original pour l'époque, très innovant : de petites ailes trapézoïdales à la moitié du fuselage, une forme allongée, le stabilisateur horizontal monté sur la queue et un moteur, le puissant et fiable turbojet J-79 de la General Electric, en mesure de garantir des performances supersoniques extraordinaires.

ES

El cazador interceptor Lockheed F-104 Starfighter ha sido sin duda, uno de los aviones más conocidos de la historia de la aviación. Seguramente es uno de los más longevos: El F-104 entró en servicio con la Fuerza Aérea de los Estados Unidos al final de los años 50. Durante más de 40 años ha representado la línea de vuelo de las flotas de caza de diferentes países pertenecientes a la OTAN. La primera versión, el F-104 A, fue usada por el USAF como caza interceptor contra los bombarderos soviéticos de amplio radio y entró en servicio al final de los años 50. La versión sucesiva, el F-104C, se asignó a la función de caza multifunción y cazabombardero. El USAF usó el F-104C también durante las primeras fases de la guerra de Vietnam. El F-104 se basa en un concepto aerodinámico absolutamente original e innovador para sus tiempos: pequeñas alas trapezoidales a mitad del fuselaje, una forma alargada, el estabilizador horizontal en la cola y un motor: el potente turboreactor J-79 de la General Electric, capaz de asegurar prestaciones supersonicas extraordinarias.

NL

Het jachtvliegtuig Lockheed F-104 Starfighter was ongetwijfeld een van de beroemdste vliegtuigen uit de luchtvaartgeschiedenis. Het was bovendien ook zonder twijfel één van de vliegtuigen die het langst meeging. De F-104 kwam op het einde van de jaren '50 in dienst bij de US Air Force en vormde gedurende meer dan 40 jaar het vliegtuig van de jachtafdelingen van verschillende landen van de NATO. Op het einde van de jaren '50 werd eerste versie, de F-104 A, door de USAF in dienst genomen en als jachtvliegtuig tegen de Sovjet-Russische langeafstandbombers ingezet. De volgende versie, de F-104C, kreeg de taak toebedeeld van onderscheppingsvliegtuig in alle omstandigheden en jachtbomwerper. Verder werd de F-104C door de USAF tijdens de eerste fasen van de Vietnam-oorlog gebruikt. De F-104 ontwikkelde zich op een absoluut origineel aerodynamisch concept en was voor die tijd zeer innovatief: kleine, trapezoidale vleugels halverwege de romp, een langgerekte vorm, de horizontale stabilisator op de staart en met als motor de krachtige straalmotor J-79 van General Electric, in staat om buitengewone, supersonische prestaties te garanderen.



- EN **WARNING:** Model for adult modellers age 14 and over
- IT **ATTENZIONE:** Modello per collezionisti adulti di età superiore ai 14 anni
- FR **ATTENTION:** Modèle pour modélistes de 14 ans et plus.
- DE **ACHTUNG:** Modellbausatz für Modellbauer über 14 Jahre.
- NL **WAARSCHUWING:** Geschikt voor 14 jaar en ouder.
- ES **ATENCIÓN:** Modelo para modelistas mayores de 14 años.

**EN ATTENTION - Useful advice!**

Study the instructions carefully prior to assembly. Remove parts from frame with a sharp knife or a pair of scissor and trim away excess plastic. Do not pull of parts. Assemble the parts in numerical sequence. Use plastic cement ONLY and use cement sparingly to avoid damaging the model. Black arrows indicate parts to be glued together. White arrows indicate on which frame the parts must be assembled WITHOUT using cement. These letters (A - B - C...) indicate on which frame the parts will be found. Paint small parts before detaching them from frame. Remove paint-where parts are to be cemented. Crossed out parts must not be used.

**IT ATTENZIONE - Consigli utili!**

Prima di iniziare il montaggio studiare attentamente il disegno. Staccare con molta cura i pezzi dalle stampe, usando un taglia-balsa oppure un paio di forbici e togliere con una piccola lima o con carta vetro fine eventuali sbavature. Mai staccare i pezzi con le mani. Montarli seguendo l'ordine delle numerazione delle tavole. Eliminare dalla stampata il numero del pezzo appena montato facendogli sopra una croce. Le frecce nere indicano i pezzi da incollare, le frecce bianche indicano i pezzi da montare senza colla. Usare solo colla per polistirolo. Le lettere (A - B - C...) ai lati dei numeri indicano la stampata ove si trova il pezzo da montare. I pezzi sbarrati da una croce non sono da utilizzare.

**DE ACHTUNG - Ein nützlicher Rat!**

Vor der Montage die Zeichnung aufmerksam studieren. Die einzelnen Montageteile mit einem Messer oder einer Schere vom Spritzling sorgfältig entfernen. Eventuelle Grate werden mit einer Klinge oder feinem Schmirgelpapier beseitigt. Keinesfalls die Montageteile mit den Händen entfernen. Bei der Montage der Tafelnummerierung folgen. Pfeile zeigen die zu klebenden Teile während die weissen Pfeile die ohne Leim zu montierenden Teile anzeigen. Bitte nur Plastikklebstoff verwenden. Die Buchstaben (A - B - C...) neben den Nummern zeigt auf welchem Spritzling der zu montierende Teil zu finden ist. Die mit einem Kreuz markierten Teile sind nicht zu verwenden.

**FR ATTENTION - Conseils utiles!**

Avant de commencer le montage, étudier attentivement le dessin. Détacher avec beaucoup de soin les morceaux des moules en usant un massicot ou bien un pair de ciseaux et couper avec une petite lame avec de papier de vitre fin ébarbagés éventuels. Jamais détacher les morceaux avec les mains. Monter les en suivant l'ordre de la numérotation des tables. Éliminer de la moule le numéro de la pièce qui vient d'être montée, en le biflant avec une croix. Les flèches noires indiquent les pièces à coller, les flèches blanches indiquent les pièces à monter sans colle. Employer seulement de la colle pour polystyrol. Les lettres (A - B - C...) aux côtés des numéros indiquent la moule où se trouve la pièces à monter. Les pièces marquées par une croix ne sont pas à utiliser.

**NL OPGELET - Belangrijke bemerkingen!**

Bestudeer zorgvuldig het montageplan voor het bouwen. Breek nooit onderdelen van het kader. Maak ze los met een scherp mes of kleine nageltang. Verwijder daarna al het overtollige plastic en pas de delen alvorens te lijmen. Gebruik allen lijm voor plastic modellen. Werk zorgvuldig en spaarzaam, teveel lijm zal uw model beschadigen. Zwarte pijlen duiden de te lijmen delen aan. Witte pijlen verwijzen naar bewegende delen welke niet mogen worden gelijmd. Deze letters (A - B - C...) geven de kaders aan waarin de onderdelen zich bevinden. Schilder de kleine onderdelen voor ze van het kader te snijden. Verwijder de verf van de te lijmen oppervlakten.

**ES ATENCION - Consejos útiles!**

Estudiar las instrucciones cuidadosamente antes de comenzar el montaje. Separar las piezas de las bandejas con un cuchillo afilado o un par de tijeras y retirar el exceso de plástico o rebada. No arrancar las piezas. Montar las piezas en orden numérico. Utilizar SOLAMENTE pegamento para plástico y en poca cantidad para evitar que se dañe el modelo. Las flechas negras indican las piezas que se deben pegar juntas. Las flechas blancas indican las piezas que deben ensamblarse SIN usar pegamento. Las letras (A - B - C...) indican en que bandeja se encuentran las piezas. Pintar las piezas pequeñas antes de separarlas de la bandeja. Retirar la pintura de los lugares por donde se deban pegar las piezas.

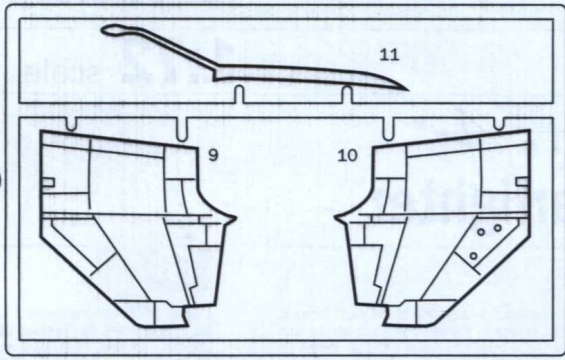
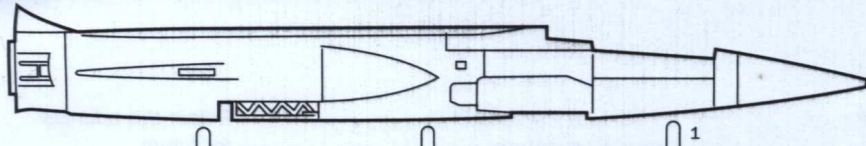

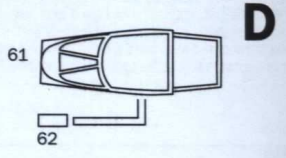
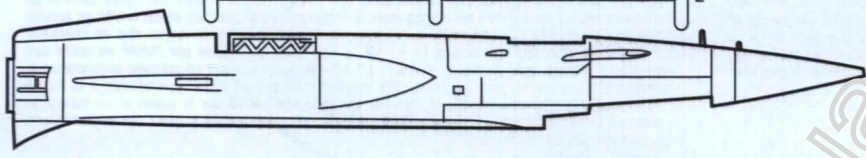

 Separate  
 Cut  
 Retirer  
 Entfernen  
 Separar  
 Gesneden

**A**

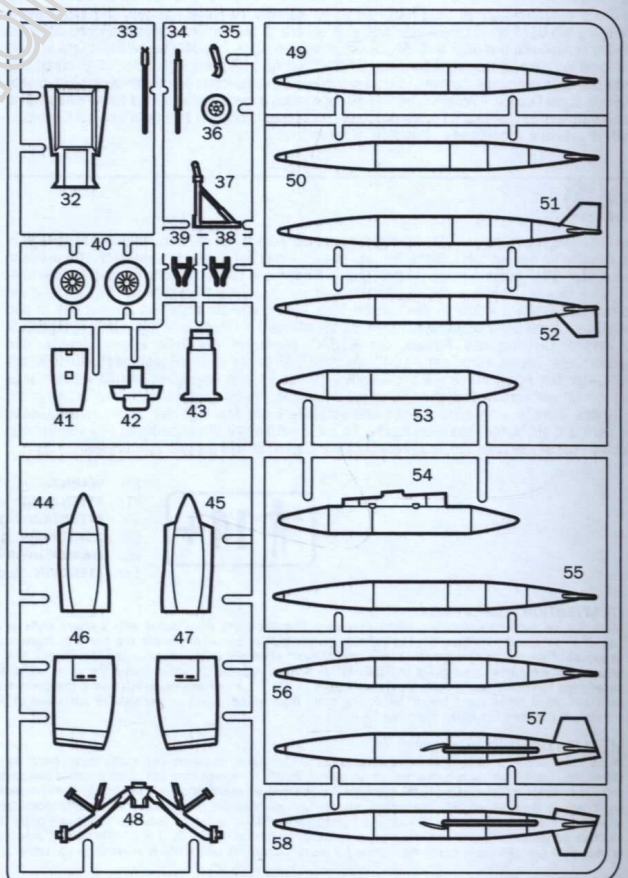
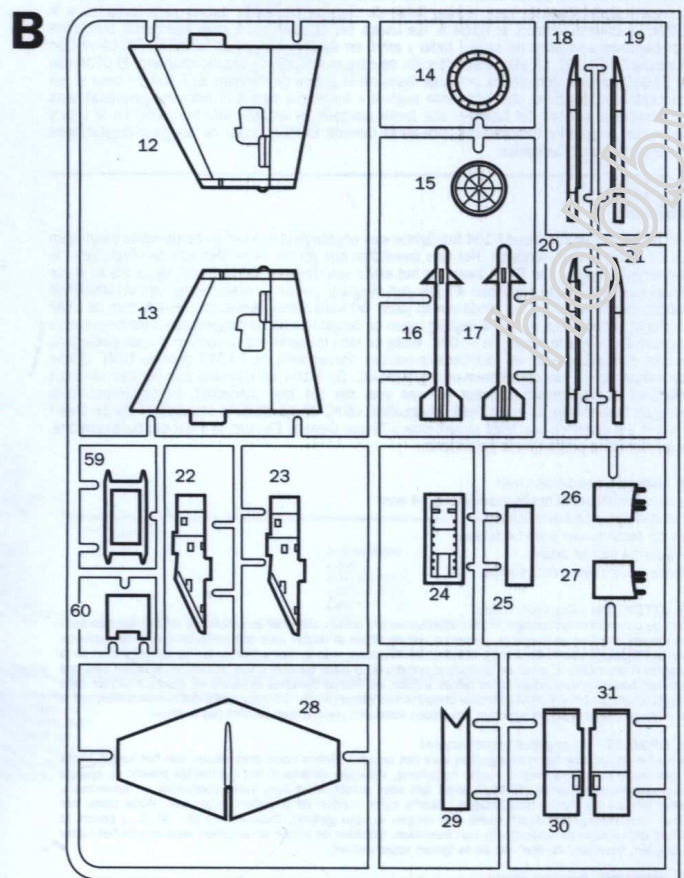

**D**



I numeri si riferiscono all'assortimento colori Italeri Acrylic Paint  
 The indicated colour number refer to the Italeri Acrylic Paint  
 Les références indiquées concernent les peintures Italeri Acrylic Paint  
 Die angegebenen farbnummern beziehen sich auf die Italeri Acrylic Paint  
 Los números se refieren a los colores surtido Italeri Acrylic Paint  
 De nummers verwijzen naar het assortiment kleuren Italeri Acrylic Paint

**A**  
**FLAT GULL GRAY**  
 F.S. 36622  
 ITALERI ACRYLICPAINT - 4763AP

**B**  
**FLAT BLACK**  
 F.S. 37038  
 ITALERI ACRYLICPAINT - 4768AP

**C**  
**METAL. FLAT ALUMINUM**  
 F.S. 37178  
 ITALERI ACRYLICPAINT - 4677AP

**D**  
**FLAT OLIVE DRAB**  
 F.S. 34088  
 ITALERI ACRYLICPAINT - 4315AP

**E**  
**GLOSS RED**  
 F.S. 11302  
 ITALERI ACRYLICPAINT - 4605AP

**F**  
**FLAT GUN METAL**  
 F.S. 37200  
 ITALERI ACRYLICPAINT - 4681AP

**G**  
**GLOSS WHITE**  
 F.S. 17875  
 ITALERI ACRYLICPAINT - 4696AP

**1**

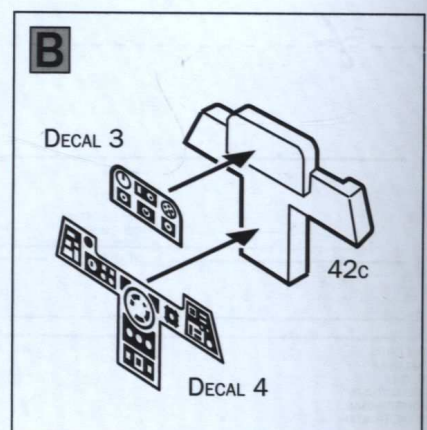
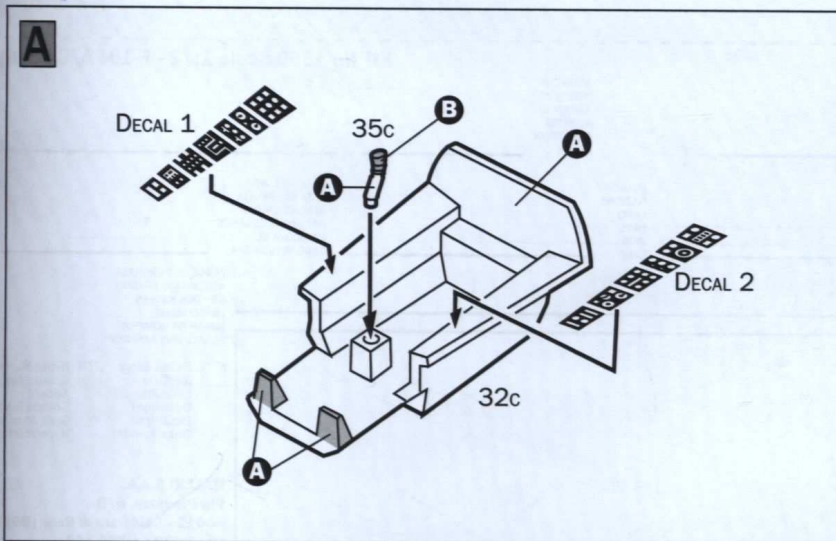
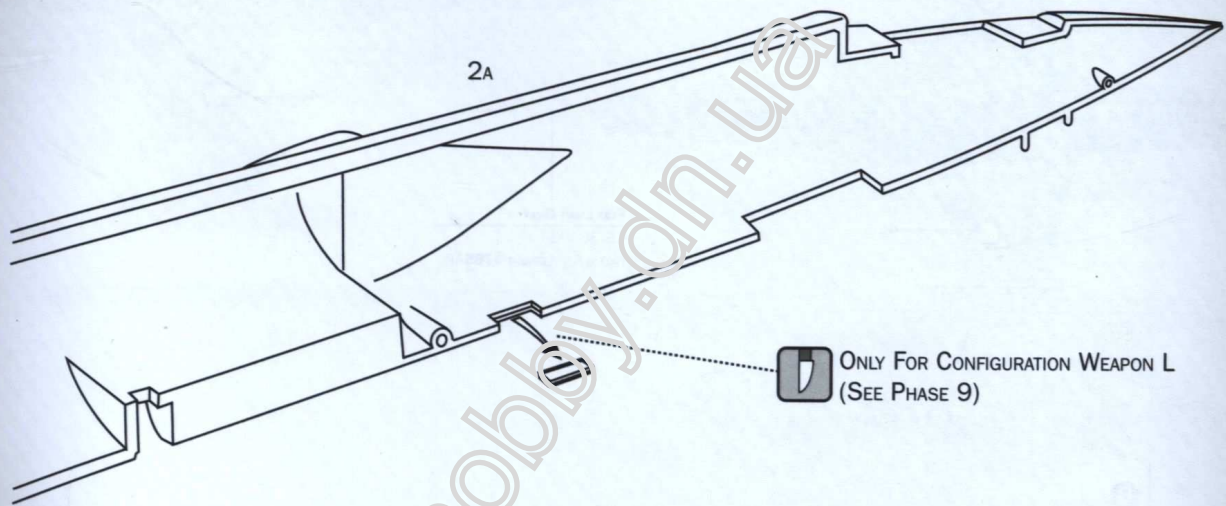

2

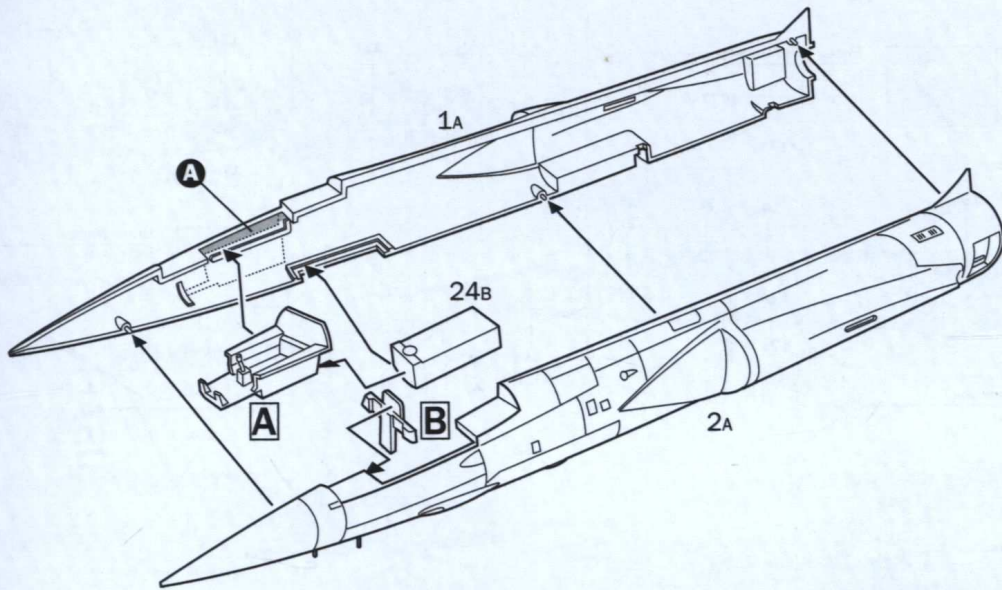

3

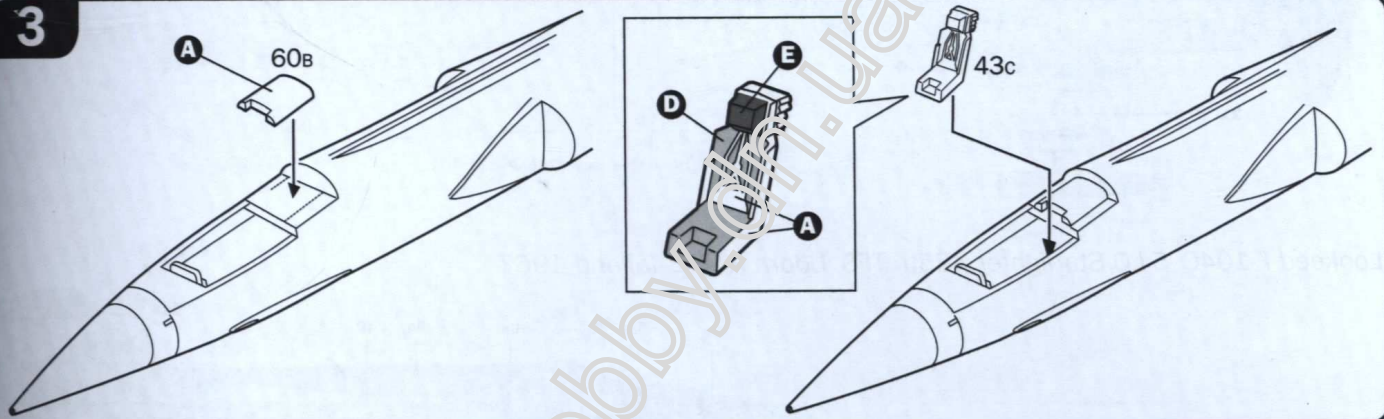

4

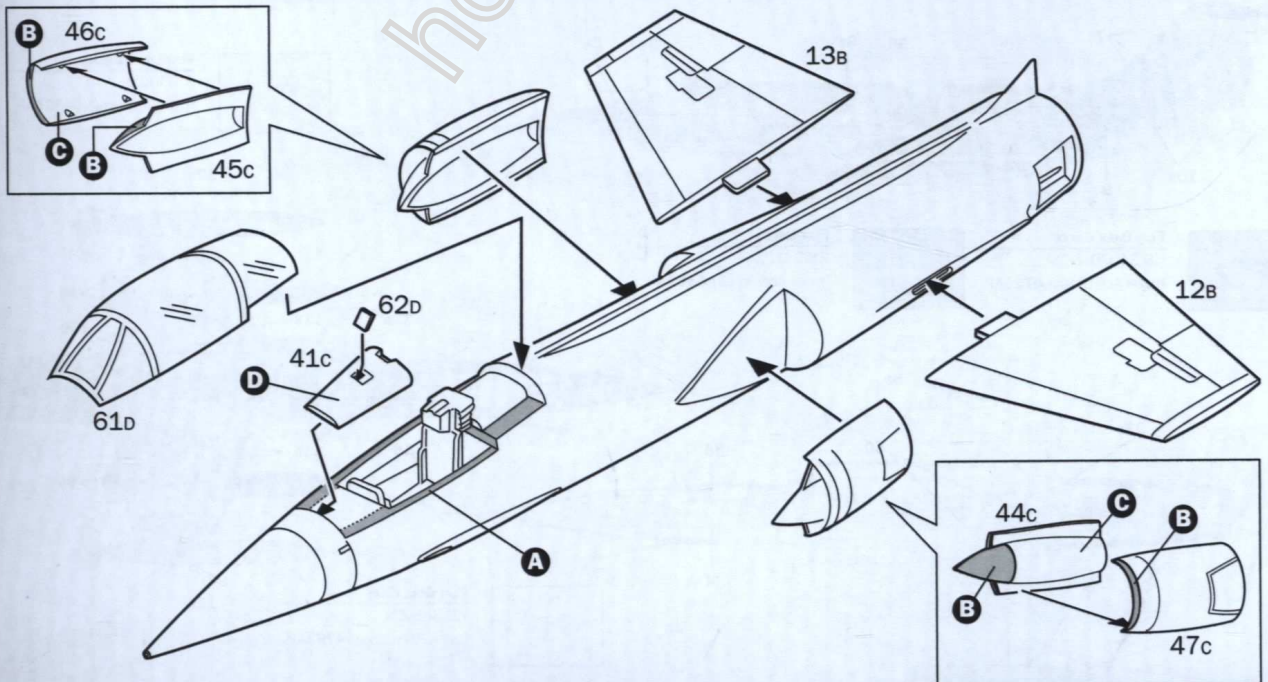

5

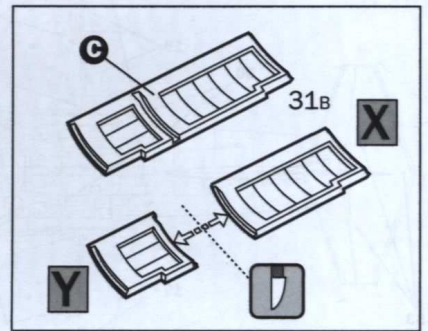
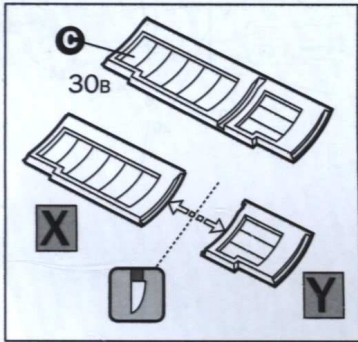
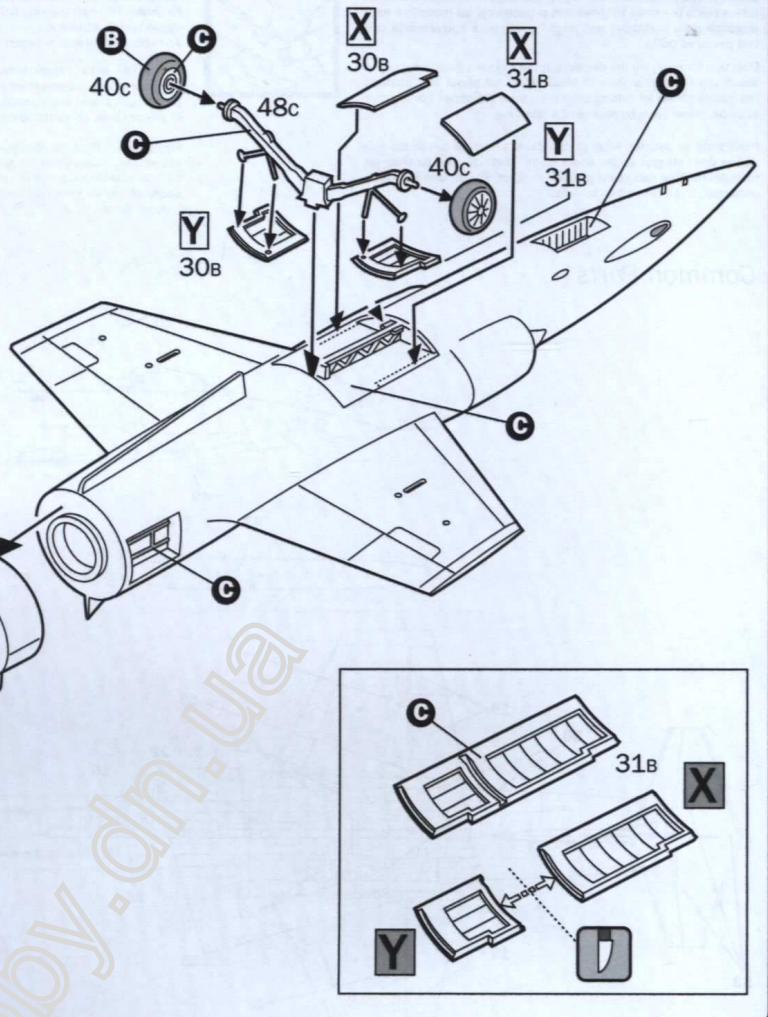
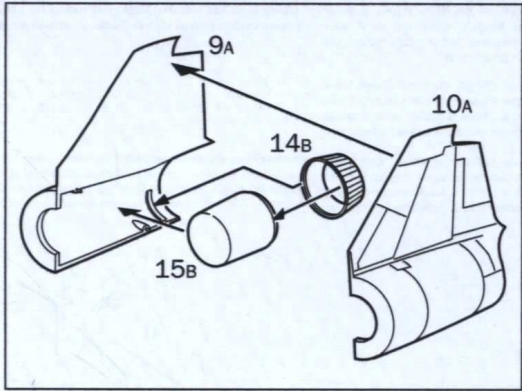

6

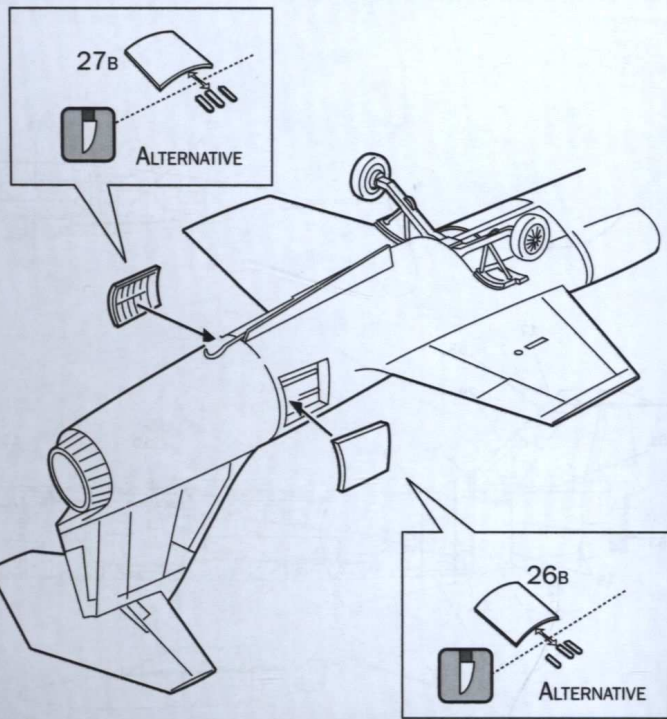
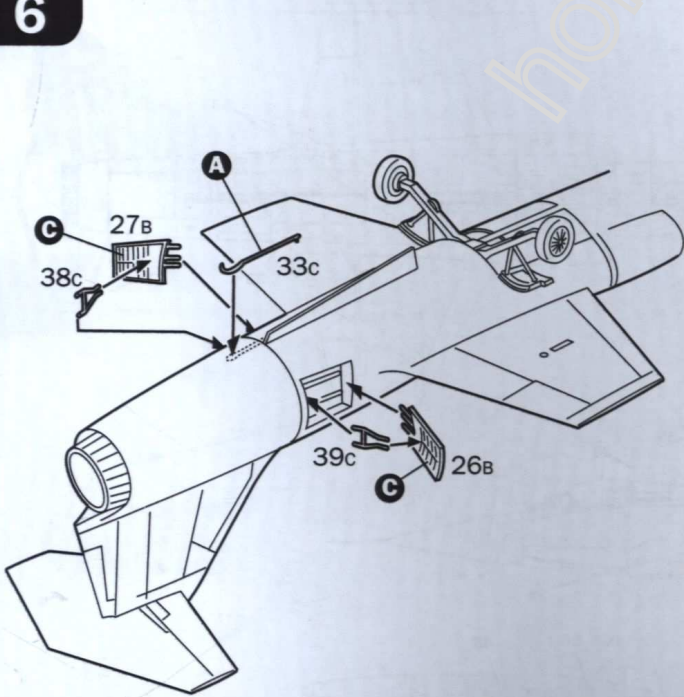

7

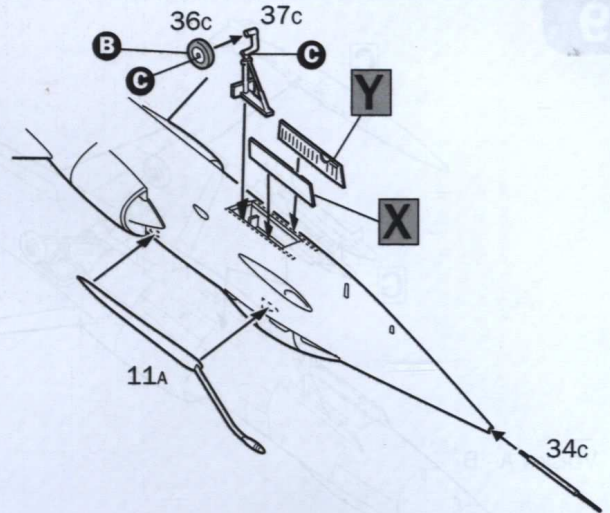
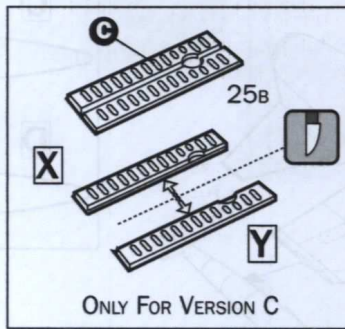
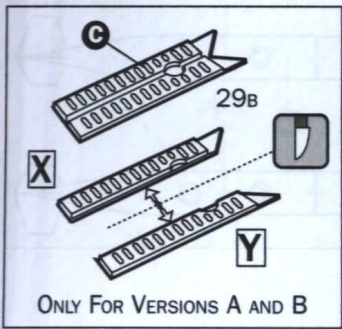

8

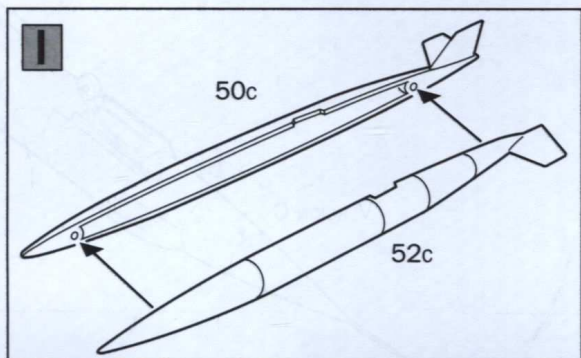
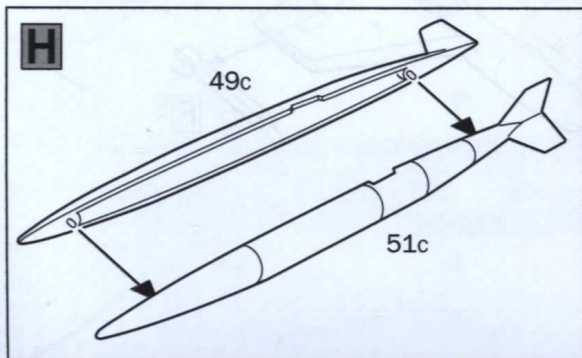
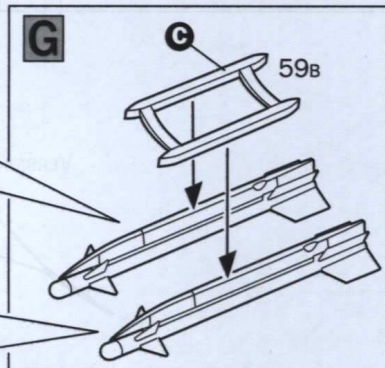
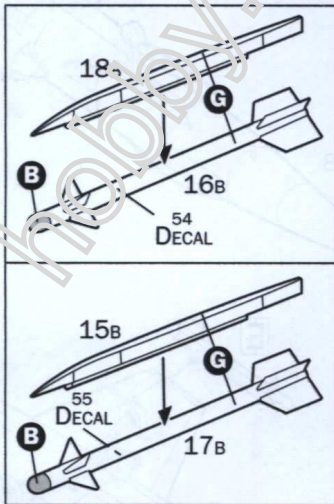
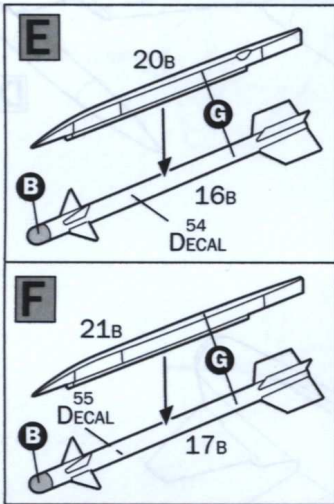
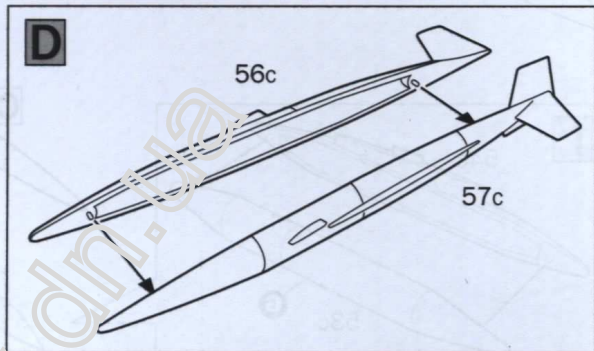
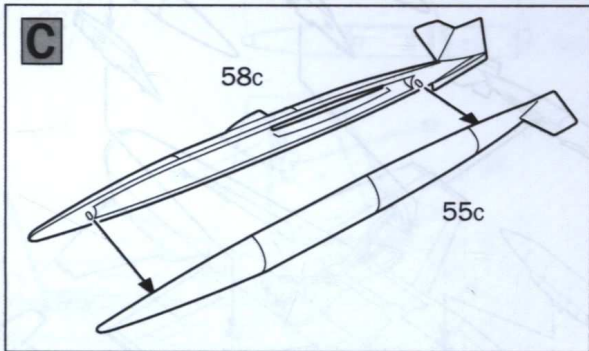

sonic  
sting,  
long  
40 ye  
on to  
04C,  
ar. Th  
ative  
for m  
e out

rcetto  
dell'a  
fine d  
diver  
ell'US  
rizio a  
ttriuol  
alla gu  
per l'e  
orizz  
antire

iger L  
ste de  
50er J  
ig die  
F-104  
nmen  
Die f  
s. Ferr  
er F-1  
en ae  
mpfs,  
ein M  
in der

TION -  
struct  
or anc  
se pla  
ste pa  
WITHO  
int sm  
rosset

IONE  
are il  
ando i  
ntual  
delle  
noe. L  
ta colt  
ve si

G - E  
ge die  
here v  
ngelpe  
afeln,  
zu m  
eben  
Kreuz

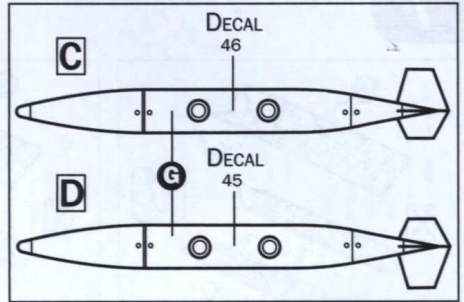
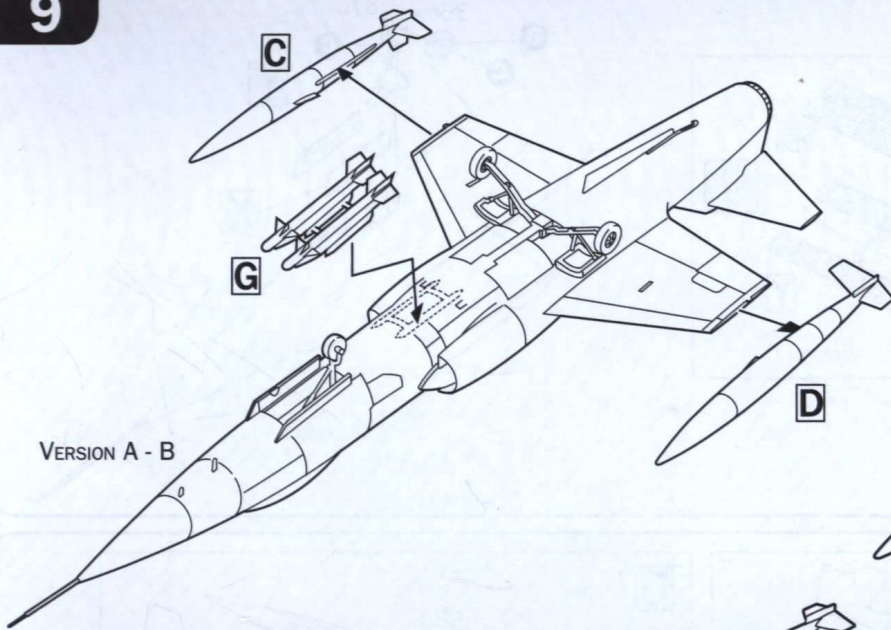

VERSION A - B

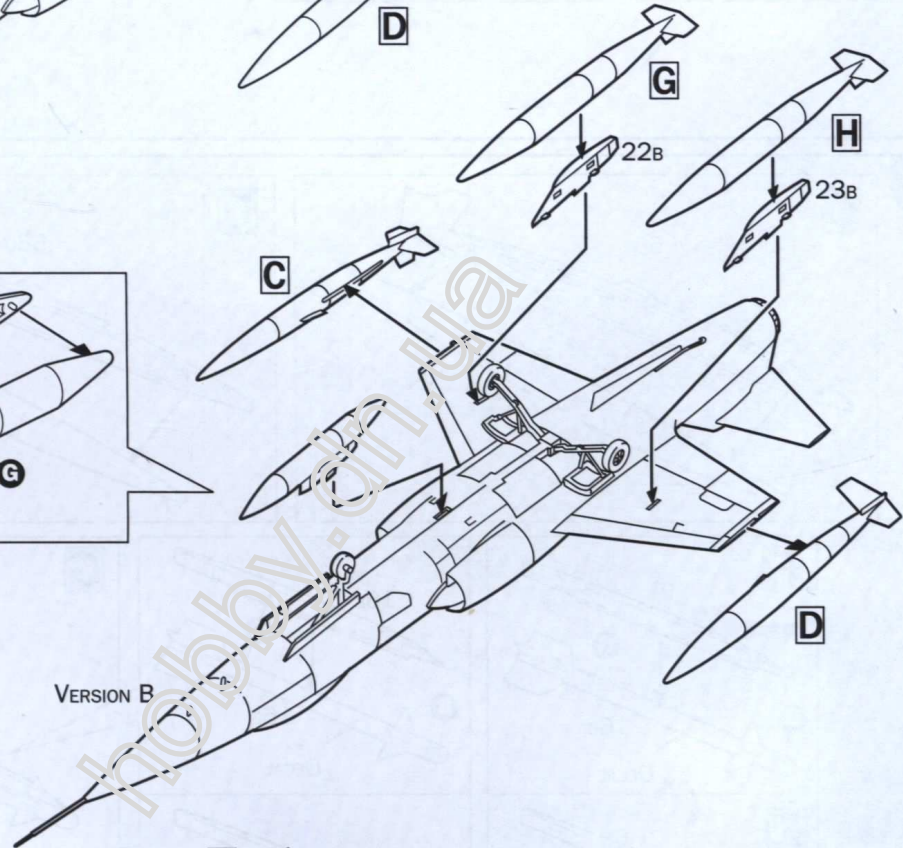
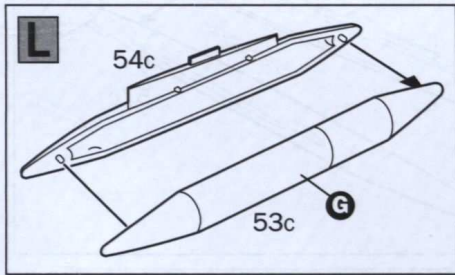

VERSION B

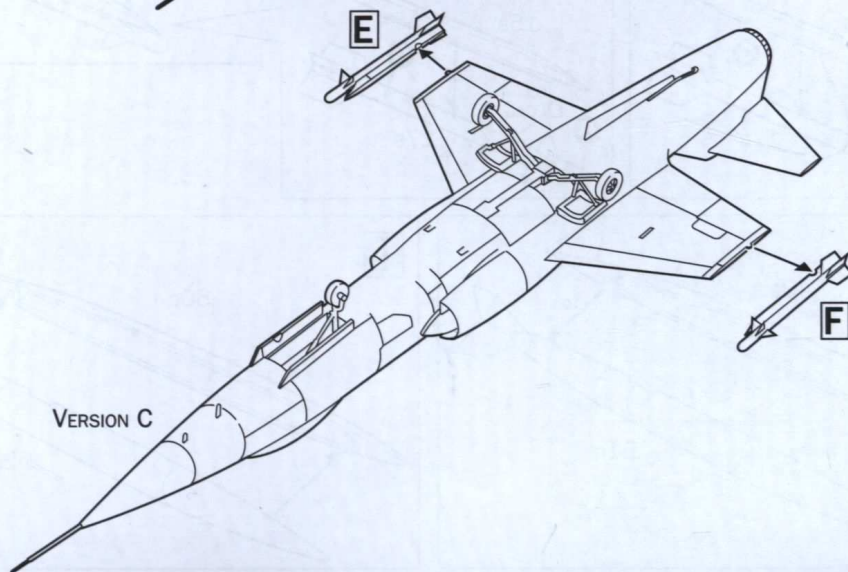

VERSION C

Istruzioni per l'applicazione delle decalcomanie. Ritagliare le decalcomanie occorrenti dal foglio, immergerle in un bicchiere di acqua pulita per circa 10", metterle in posizione sul modello e farle scivolare dalla carta: per una migliore aderenza comprimerle con una pezzuola pulita.

Direction for applying the decals: cut the required decals out of the sheet; dip the into a glass of clean water for about 10"; position the decals on the kit, letting them slide from the paper. For a better adesion, press them by means of a clean rag.

Pasättning av decaler: klipp ut den decal som skall användas och doppa den i ett glas vatten under en 10". Sätt decalen på plats på modellen och låt den sakta glida av pappret. För att den skall sitta ordentligt, tryck till med en torr duk.



Anweisungen für Abziehbilder-Anbringung: Die benötigten Abziehbilder vom Blatt abscheiden, in ein Glas reines Wasser für etwa 10" eintauchen, auf das Modell legen und dann vom Papierbogen abnehmen. Um eine bessere Haftung zu erzielen, die Abziehbilder mit einem reinen Tuch andrücken.

Instruction pour l'application des décalcomanies. Couper les décalcomanies choisies et les plonger environ 10" dans un peu d'eau propre. Les placer sur le modèle en les faisant glisser de leur feuille et presser avec un morceau de chiffon pour éliminer les bulles d'air.

Istrucciones Para la aplicación de las calcomanías: cortar las requeridas, sumergirlas en un recipiente de agua limpia durante 10", colocar las calcomanías sobre el modelo, haciéndolas deslizar sobre el papel. Para una mejor adherencia, presionarlas con un trapo limpio.

Transfers: knip het benodigde deel uit, dempel et ca. 10" onder water, oudt het transfer tegen het model en schuif het vanaf het papier op zijn plaats. Met een schoon doekje aandrukken.

デカール使用法 台紙から、それぞれのマークを切り取ります。ぬるま湯に20秒くらいつけて、引き上げます。マークをすべらすようにして台紙からとり、指定の位置にはってください。やわらかな布でマーク上を押しつけてください。マーク裏には、かわかまで手をふれないでください。

Указания по применению декалей: Отрежьте нужную вам часть декали от общего листа, поместите ее на 1/2 минуты в чистую воду, затем, выбрав необходимое место на модели, переведите туда изображение, сдвинув его с бумажной основы. Для лучшего прилипания промажьте декаль чистой тряпочкой.

## Common Parts

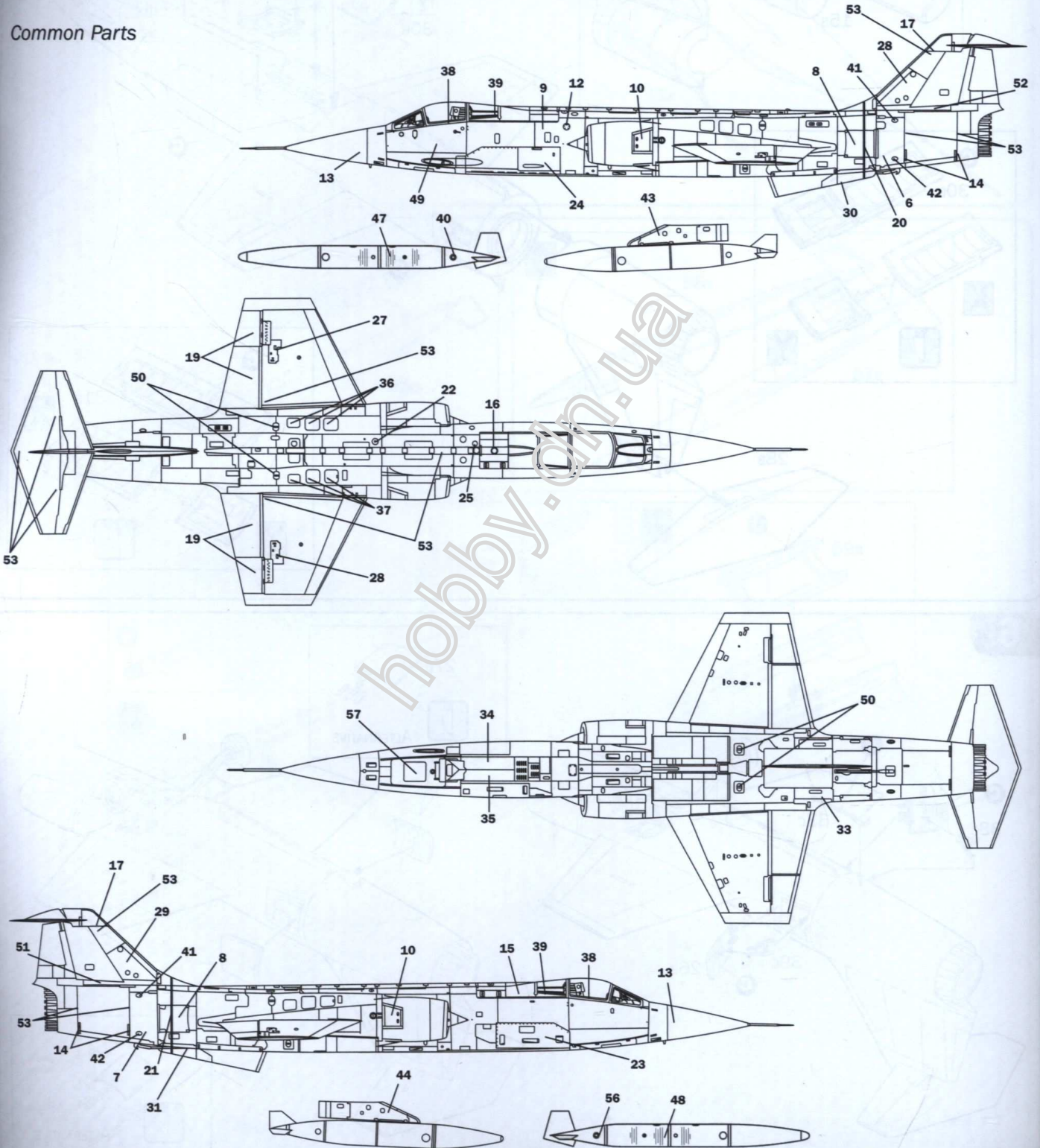



Looked F-104C -5-LO Starfighter 436th TFS, 479th TFV, George AFB California 1959

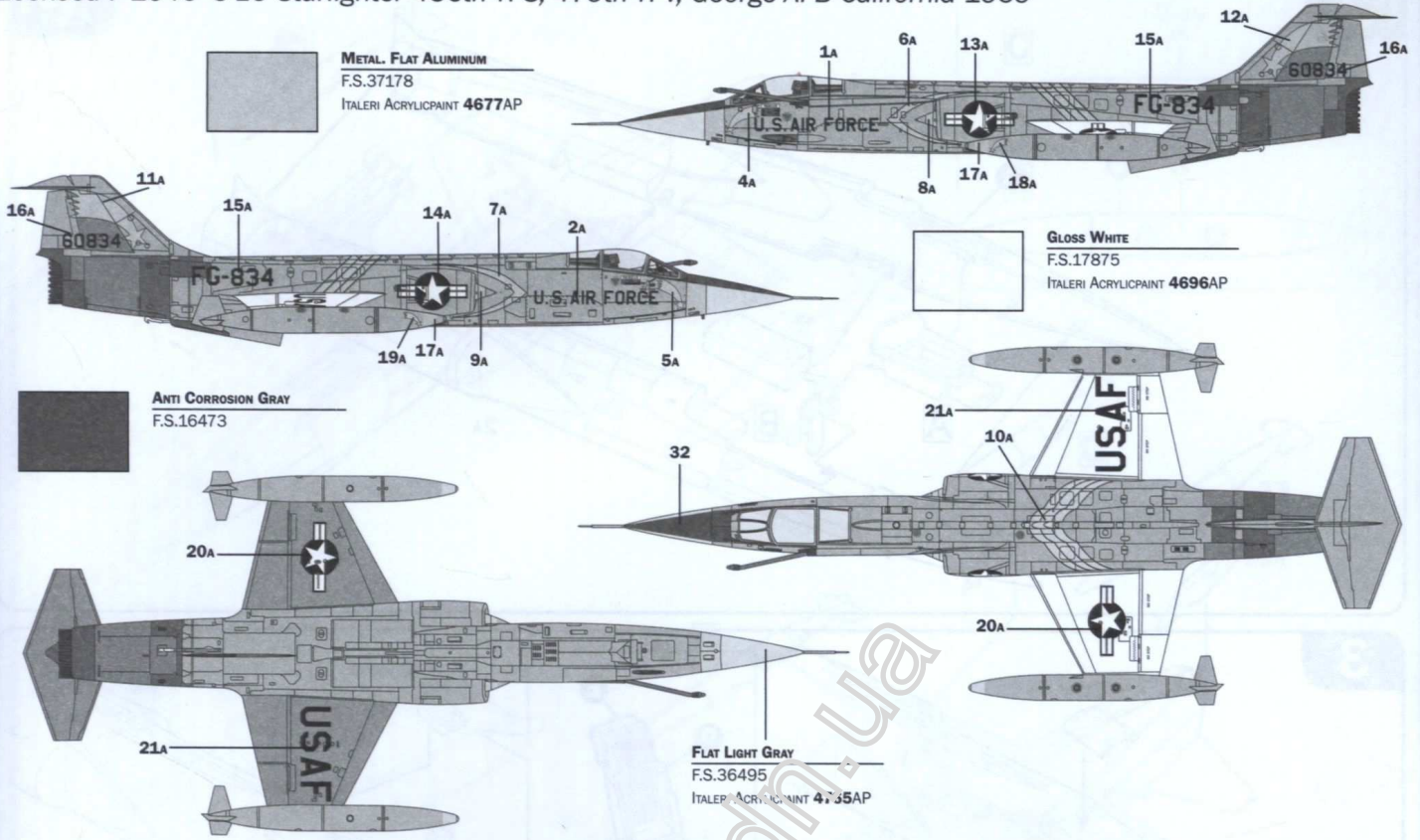

Looked F-104C -5-LO Starfighter 435th TFS, Udorn RTAFB Thailand 1967

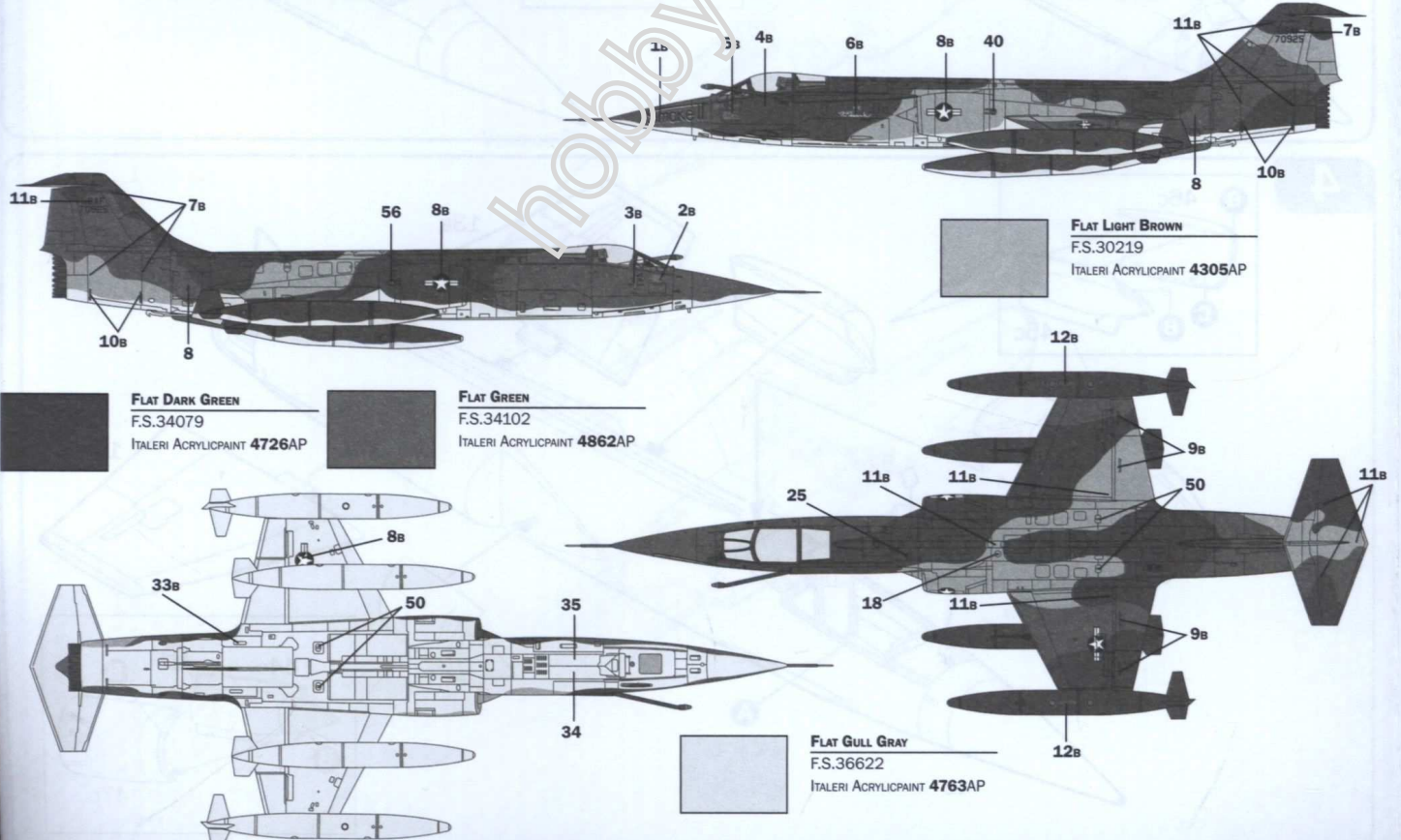

Looked F-104A Starfighter No 9 Squadron, Royal Giordanian Air Force Prince Assan AB Mafraq 1970

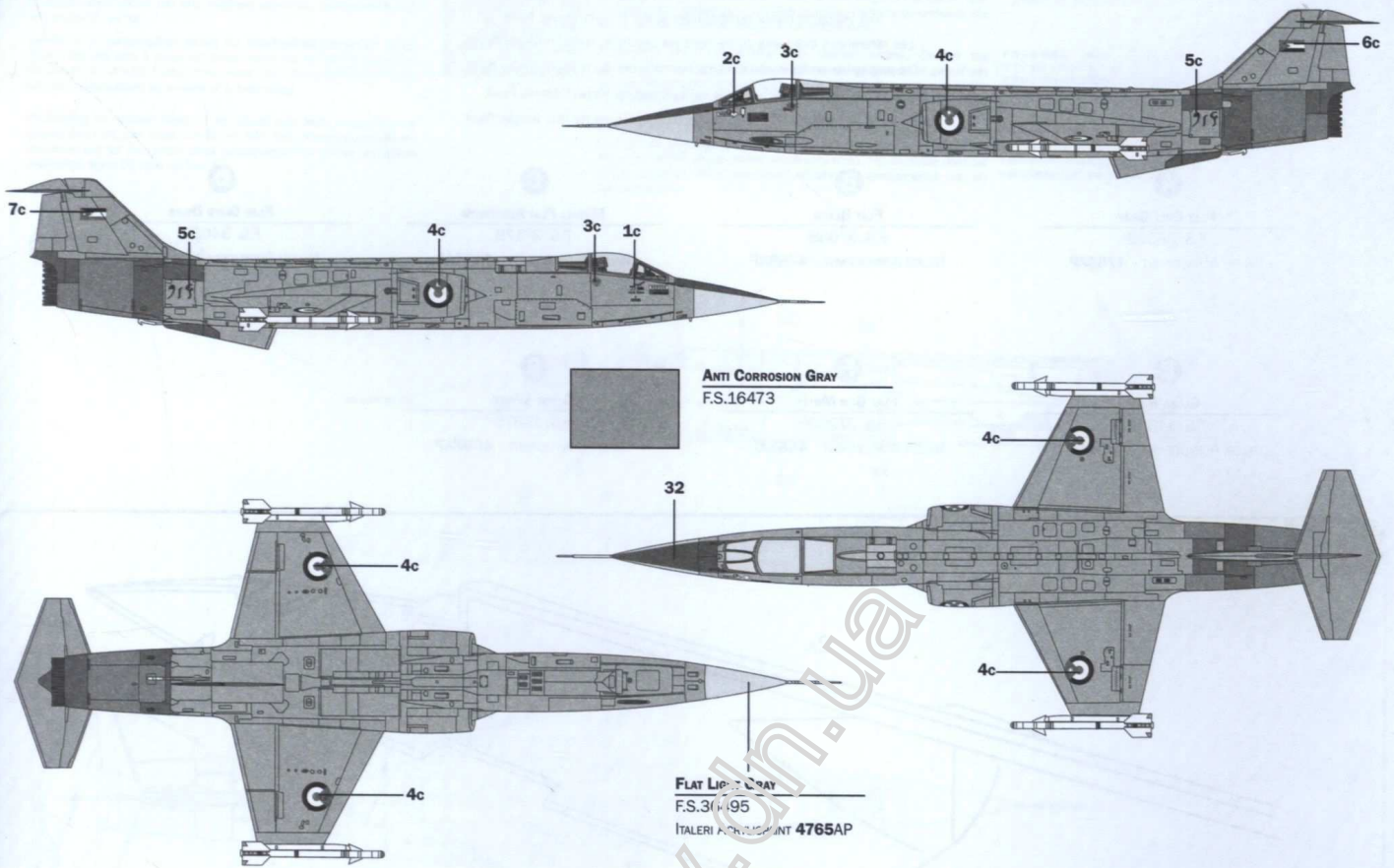

hobby.com.ua

KIT No 1359 Scale 1:72 - F-104 A/C Starfighter

NAME NOME NAME NOM NOMBRE NAAM	POSTAL CODE C.A.P. POSTALEITZAHL CODE POSTALE CODIGO POSTAL POSTCODE	COUNTRY NAZIONE LAND PAYS PAIS LAND	DATE OF BIRTH DATA DI NASCITA GEBURTSDATUM DATE DE NAISSANCE NACIDO/A EL GEBORTE DATUM
TOWN CITTA' STADT VILLE CIUDAD GEMEENTE			
ADDRESS INDIRIZZO ADRESSE DIRECCION ADRES			

E-MAIL

DEFECTIVE PARTS PARTI DIFETTOSE DEFEKTE TEILE PIECES DEFECTUEUSES PIEZAS DEFECTUOSAS DEFECTE ONDERDELEN	PLACE OF PURCHASE ACQUISTATO PRESSO ORT DES KAUFES LIEU D'ACHAT LUGAR DE COMPRA PLAATS VAN AANKOOP
	<input type="checkbox"/> Retail Store <input type="checkbox"/> Negozio <input type="checkbox"/> Einzelhandel <input type="checkbox"/> Detaillant <input type="checkbox"/> Detaillista <input type="checkbox"/> Detailhandel <input type="checkbox"/> Hyper Market <input type="checkbox"/> Grande Magazzino <input type="checkbox"/> Andere <input type="checkbox"/> Grande Surface <input type="checkbox"/> Gran Almacén <input type="checkbox"/> Hypermarket

ITALERI S.p.A.  
Via Pradazzo, 6/B  
40012 - Calderara di Reno (BO) ITALY  
fax: 0039 51 726 459  
e-mail: italeri@italeri.com  
www.italeri.com