

# KPM 0061



## PIPER PA-18 V IZRAELSKÉM LETECTVU IN IAF/IDF SERVICE

Piper PA-18 je bezesporu jednou z nejnámějších konstrukcí firmy Piper. Jeho konstrukce vychází z letounu J-3, který byl ve výrobě od roku 1937 do konce 2. světové války v civilní i vojenské verzi značené L-4.

Výroba modernizované verze PA-18, zvané „Super Cub“ byla zahájena v roce 1949 v továrně v Lock Heaven.

Piper PA-18 „Super Cub“ je poháněn čtyřválcem Continental, který pro evropský trh vyrábí firma Rolls-Royce v licenci.

Produkce PA-18 byla přesunuta do Alto Vero v roce 1986 po uzavření továrny v Lock Heaven. Výroba byla ukončena v devadesátých letech. Ještě dnes lze PA-18 zakoupit jako stavebnici.

Celkem bylo vyrobeno 40 000 letounů Cub a Super Cub a je to tak nejpočetnější letoun ve světě.

Piper PA-18 is one of the well known aircraft from the company Piper. It is in fact based on J-3 Cub design, built in Lock Heaven factory from 1937 until after the Second World War in civilian and military (L-4) versions.

The improved version PA-18 became into production in 1949, called „Super Cub“.

Piper PA-18 „Super Cub“ is fitted with four cylinder Continental engine, which is produced under license by Rolls-Royce for European market.

Production of PA-18 was moved to Alto Vero in 1986 after Lock Heaven factory closure. Production ceased completely in the 90's. But PA-18 is still available today, as a pre-fabricated kit for private construction.

Altogether over 40 000 Cub and Super Cub aircraft were built and it is therefore most numerous aircraft in its class.

### TECHNICKÁ DATA: / TECHNICAL DATA:

Délka/Length:	6.88 m
Rozpětí/Wing span:	10.73 m
Výška/Height:	2.83 m
Nosná plocha/Wing area:	22.48m <sup>2</sup>
Hmotnost prázdná/Empty weight:	381 kg
Vzletová hmotnost/Take-off weight:	590 kg
Motor/Powerplant:	Continental/Rolls Royce C-90-8F 91.3 hp
Max. rychlost/Max. speed:	177 km/h
Dolet/Range:	770km
Dostup/Service ceiling:	4572 m

### POUŽITÉ PODKLADY: / REFERENCES USED:

AIR FAN La Force Aérienne Israelienne  
Colours and Markings of the IAF, IsraDecal  
Israeli Air Force 1948 to the Present, Warbird Illustrated  
Israeli Air Force part 1 and 2, Camouflage and Markings  
personal files/osobní sbírky

### REALIZAČNÍ TÝM: / REALISATION TEAM:

Koordinace výroby:	
Production coordination:	Petr Muzikant
Předlohový model:	
Master model:	
Titulní kresba:	Zdeněk Macháček
Box art:	
Návod:	JardaŠ
Instruction leaflet:	
Grafika a návrh obtisků:	Jan Polc
Graphic design, decals:	
Tisk obtisků:	Jiří Bodeček
Decal printer:	
Konzultanti:	Slavomír Goldemund
Consultants:	Miroslav Balous
	Jaroslav Dobiáš
	Václav Šorel
	Jaroslav Velc
	Michal Ovcáčík
	Pavel Šipka

**Rádi bychom poděkovali za pomoc s přípravou tohoto modelu panu Yoavu Efratimu.**

**We would like to express our thanks to Mr. Yoav Efrati for his kind help with this kit.**



**VOLITELNÉ  
OPTIONAL**



**VYVRTAT  
DRILL HOLE**



**SYMETRICKY  
SYMMETRICAL**



**ODSTRANIT  
REMOVE**

Před zahájením stavby si prostudujte návod. Používejte pouze vhodné nářadí, lepidlo a barvy. Během práce nejezte a nepijte. POZOR - obsahuje malé součásti, které mohou mít ostré hrany. Není vhodné pro děti.

Read carefully the instruction leaflet before assembly. Use proper tools, glue and paints. Do not eat and drink during the work. WARNING - contains small parts with possible sharp edges. Not suitable for children.

Plastikové díly - Plastic parts

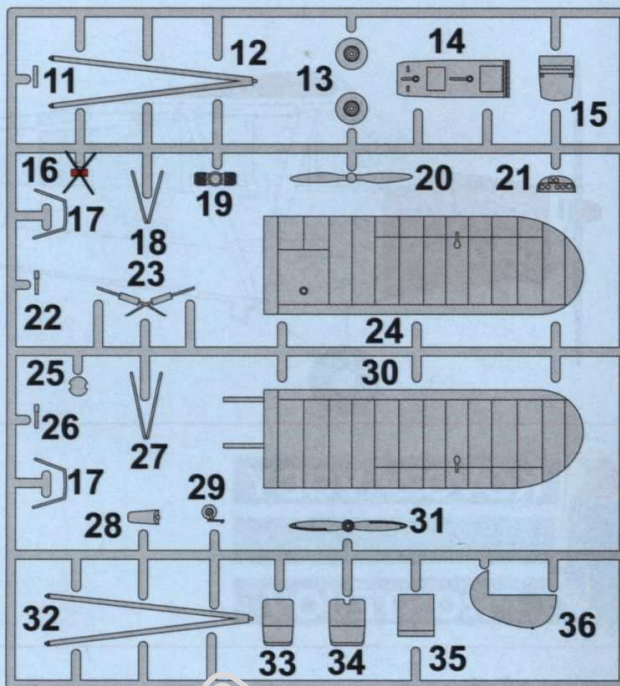
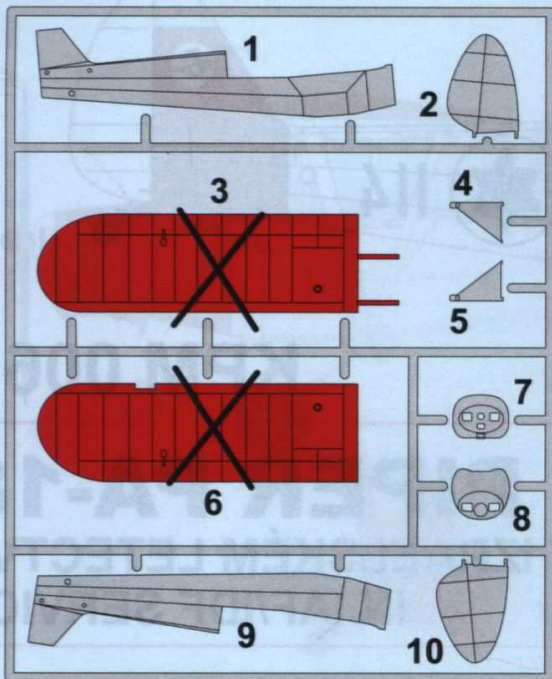

Průhledné díly / Clear parts



Stavební postup - Assembly instructions

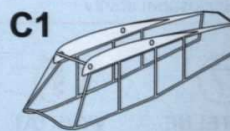
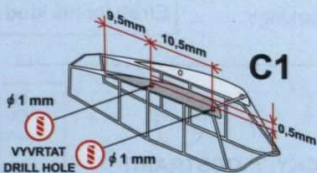
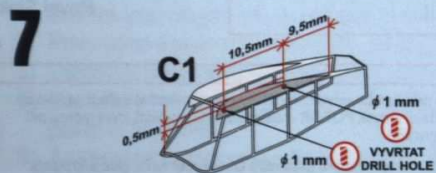
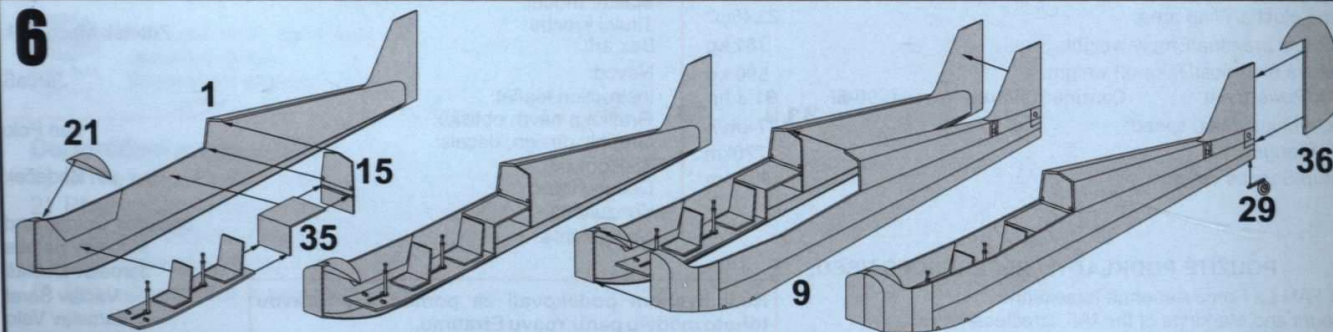
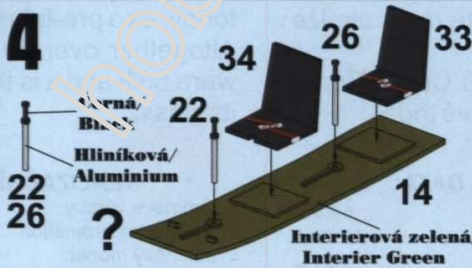
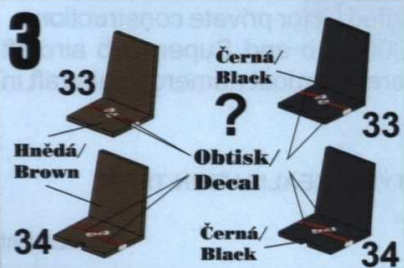
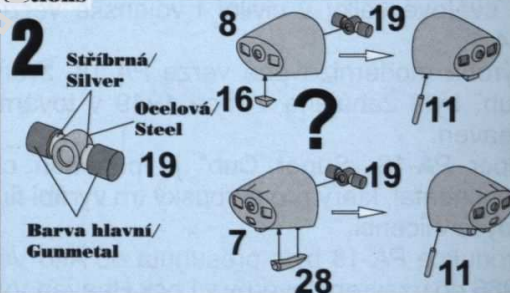
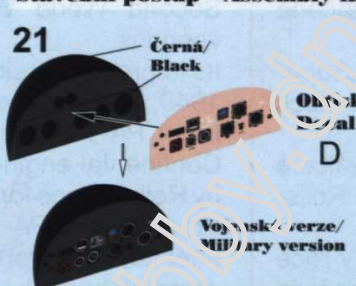
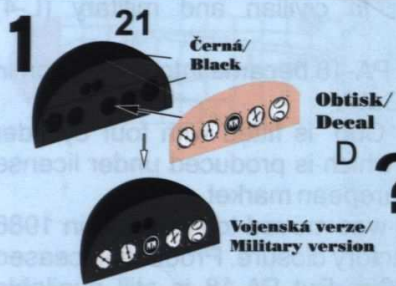

Stavební postup - Assembly instructions

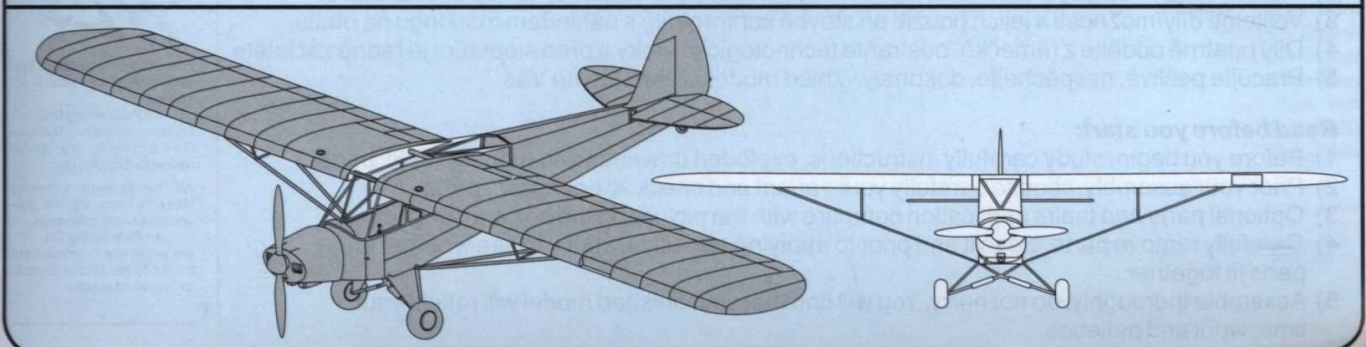
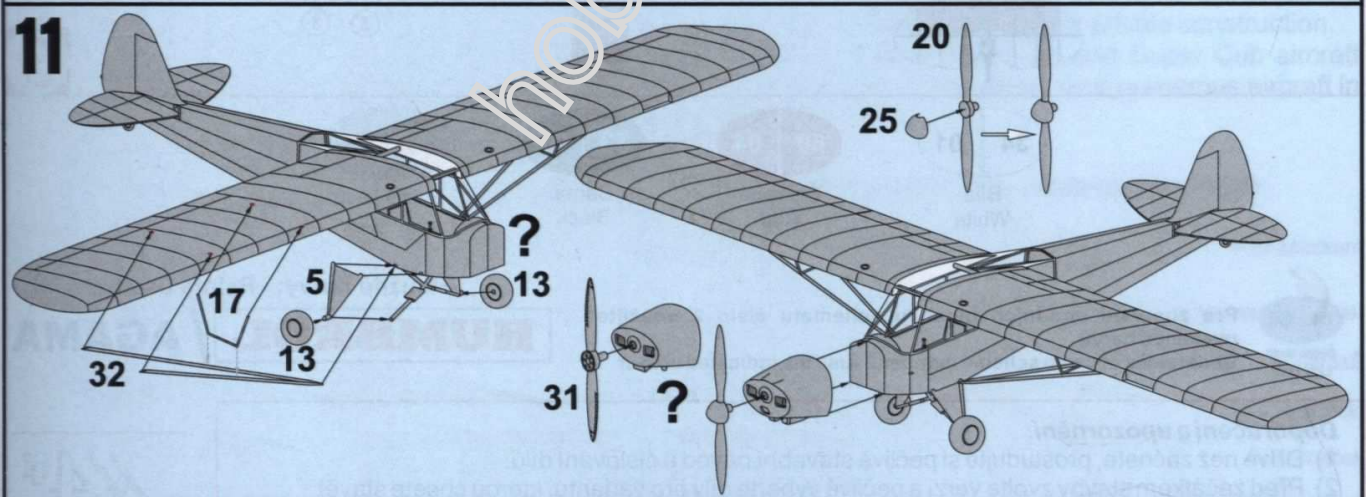
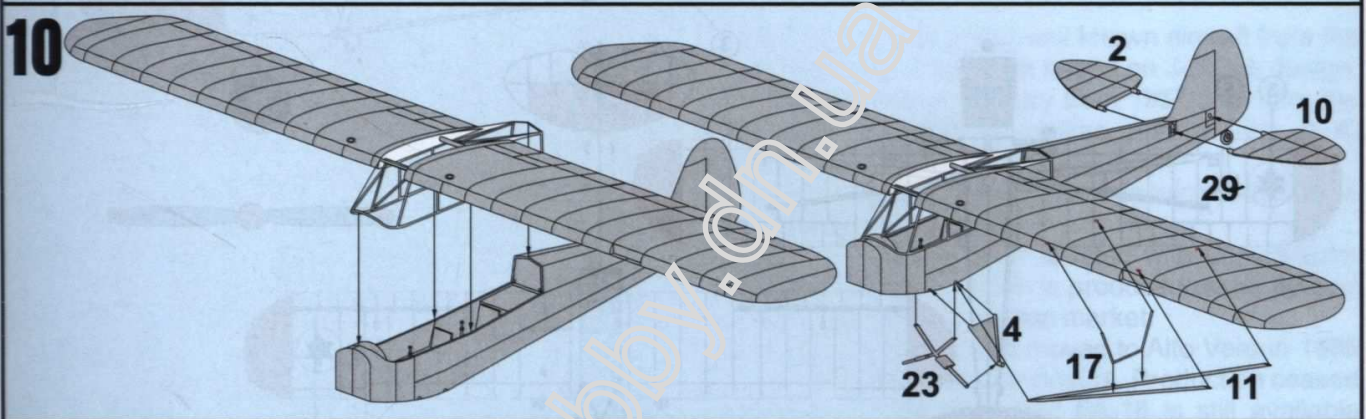
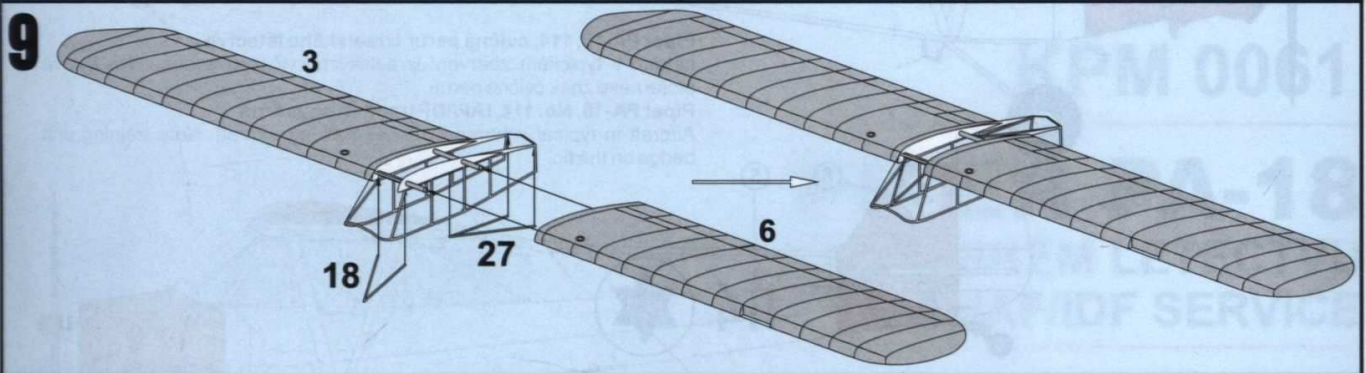
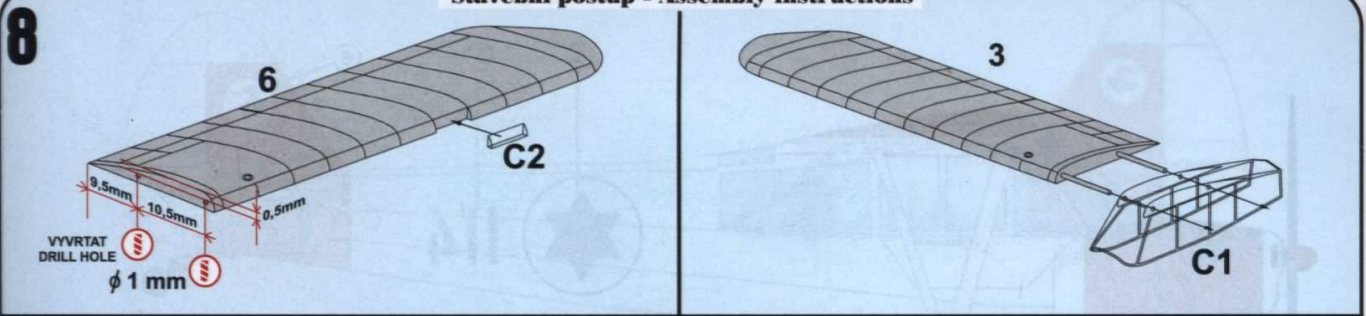

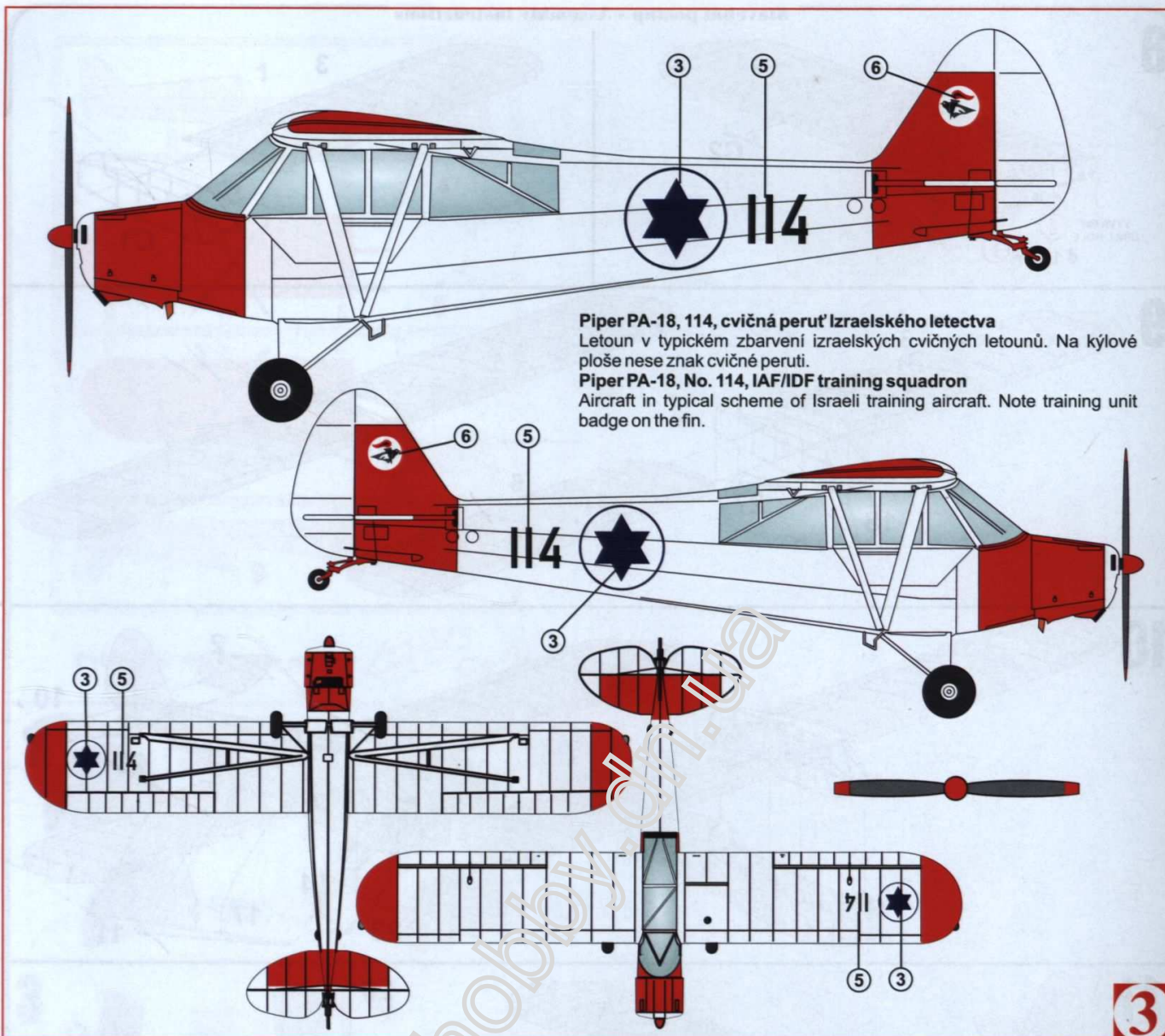

**Piper PA-18, 114, cvičná perut' Izraelského letectva**

Letoun v typickém zbarvení izraelských cvičných letounů. Na kýlové ploše nese znak cvičné peruti.

**Piper PA-18, No. 114, IAF/IDF training squadron**

Aircraft in typical scheme of Israeli training aircraft. Note training unit badge on the fin.

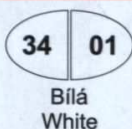

Pro zbarvení spodních ploch u schematu číslo 2 použijte uvedenou barvu.

Undersides of camo scheme number 2 - use the indicated colour.

Použité barvy / Paints used:  
**HUMBROL / AGAMA**

**Doporučení a upozornění:**

- 1) Dříve než začnete, prostudujte si pečlivě stavební návod a číslování dílů.
- 2) Před začátkem stavby zvolte verzi a pečlivě vyberte díly pro variantu, kterou chcete stavět.
- 3) Volitelné díly/možnosti a jejich použití při stavbě konfrontujte s náhledem markingu na obalu.
- 4) Díly opatrně oddělte z rámečků, odstraňte technologické vtoky a před slepením je řádně začistěte.
- 5) Pracujte pečlivě, nespěchejte, dokonalý vzhled modelu záleží jen na Vás.

**Read before you start:**

- 1) Before you begin, study carefully instructions, exploded drawings and numbering of parts,
- 2) Prior your assembly, choose carefully your variant and check all necessary parts.
- 3) Optional parts and theirs application compare with the picture on the box and instructions.
- 4) Carefully remove parts, clean it and prior to applying adhesive, check to see whether the parts fit together.
- 5) Assemble thoroughly, do not hurry. You will find that your finished model will reflect your time, work and patience.



Kamuflážní schemata byla zpracována ve spolupráci s firmou

4+ Publishing Co.  
Děkujeme panu Michalu Ovcáčkovi za jeho neocenitelnou pomoc.

All camouflage schemes were prepared in co-operation with company

4+ Publishing Co.  
We would like to express our thanks to Mr. Michal Ovcacik for his valuable help.