

En

According to a famous military quote: "Generals prepare to the past wars" and the First World War was no exception. As with all wars, out of necessity we learn to overcome the obstacles of the past and present wars. As wars progressed, the range of small arms and artillery changed the face of war and quickly forced the Infantry to dig in. Machineguns destroyed any attempts to maneuver or break through the enemy's defenses by the attacking Infantry. Thus the British MK-I tank was born.

After the first overwhelming success of the use of tanks on the Western front in September 1916 the decision was made to use tanks in other theatres of operations. There were supposed to be 12 new version (MK-II) tanks delivered to this theater and were to be sent by the sea to the Middle East to strengthen the Egyptian expeditionary forces that acted against the Turkish forces in Palestine. A mistake was made and eight (8) older MK-I tanks from the Bovington Tank School were sent instead. They arrived in January 1917 but were not used until April (the Second Battle of Gaza).

The British senior officers, as it often happens in such cases, were convinced that they knew best how to use the new tanks and insisted on using them in a support role. The tanks were not used as a mass thrust as intended, but were split up into groups of two so they could support the Infantry and were spread out figuring that they would scare the Turkish defenders in the area of the ancient city of Gaza (as did their first use in Europe against the Germans). Despite the expectations, the Turkish soldiers who have already received information about the new British weapons from their German allies did not run when the tanks appeared. They opposed them quite effectively by using their artillery and other means. It was feared that adverse conditions in this theater would have a huge impact on the effectiveness of these tanks. During a mock battle, these tanks and their crews proved they could operate effectively under any conditions. However, despite the relatively modest results, the experience gained in these battles furthered the usefulness of the tank.

*Many thanks to Helen Lawson and to the whole team of the Landships website for the given opportunity of the use of the materials published on the Landships website (<http://landships.activeboard.com>) when creating this model.

*Many thanks to Thomas Hartwig (Germany) and to Shawn Gehling (the USA) for the assistance with this text.

De

Nach einem berühmten Sprichwort bereiten sich die Generäle nur auf die vergangenen Kriege vor und der Erste Weltkrieg war da keine Ausnahme. Der Bereich der Kleinwaffen und Artillerie brachte nichts aus der ganzen angesammelten Erfahrung von der Durchführung der Manöver-Kriege und zwang die Infanterie sich einzugraben während die Maschinengewehre alle Versuche der Infanterie durch die feindliche Verteidigung zu brechen zerstörten. Dafür wurde dann der britische MK-I Panzer eingesetzt.

Nach dem ersten großen Erfolg der Tanks an der Westfront im September 1916 gab es eine Entscheidung die Panzer auch in anderen Kriegsschauplätzen einzusetzen und bereits im Januar 1917 wurde das erste Los von acht MK-I Fahrzeuge in den Nahen Osten entsandt um das ägyptische Expeditionskorps zu verstärken, das gegen die türkischen Streitkräfte in Palästina kämpften.

Die Reise war lang und erst im März 1917 kamen die Panzer in Ägypten an. Im April nahen die türkischen Panzer an den Angriffen gegen die türkischen Positionen im Bereich der antiken Stadt von Gaza teil, aber das Ergebnis war nicht besonders überwältigend. Trotz der Erwartungen sind die türkischen Soldaten, die schon recht umfassende Informationen über neue Waffen der Briten von ihren deutschen Verbündeten erhalten haben, nicht geflohen, als die Tanks erschienen, sondern diese sehr effektiv mit Hilfe der Artillerie und anderen Mitteln bekämpften. Die natürlichen Bedingungen hatten einen negativen Einfluss auf den technischen Zustand der Tanks: Wärme und der allgegenwärtigen feine Sand, vermuten die Maschinen ab wie Schleifpapier und hatten eine schädliche Wirkung auf die Kampffähigkeiten der Fahrzeuge und erforderten außerordentlichen Mut und Entschlossenheit der Besatzungen. Doch trotz der relativ bescheidenen Ergebnisse waren die Erfahrungen, die aus diesen Schlachten gewonnen wurden, wirklich unschätzbar.

Ru

Как гласит известное изречение, генералы готовятся к прошлым войнам и Первая Мировая война не стала исключением. Дальнобойность стрелкового оружия и артиллерии быстро свели на нет весь накопленный опыт ведения маневренной войны и заставили пехоту зарываться в землю, а пулемёты сделали бесполезными любые попытки атаками пехоты пробить оборону противника. Появилось новое явление – позиционная война и теперь, чтобы прорвать мощную линию обороны, потребовалось кардинально новое средство. Таким средством и стал британский танк МК I.

После первого ошеломляющего успеха применения танков на Западном фронте в сентябре 1916 года, было принято решение применить танки и на других театрах боевых действий и уже в январе 1917 года первая партия из восьми машин МК I была отправлена морем на Средний Восток для укрепления Египетских Экспедиционных Сил, который действовал против турецких войск в Палестине.

Путешествие было долгим и только в марте 1917 года танки прибыли в Египет. В апреле несколько танков приняли участие в атаках на турецкие позиции в районе древнего города Газа, но результат был не особо велик. Вопреки ожиданиям, турецкие солдаты, уже получившие от своих немецких союзников достаточно полные сведения о новом оружии англичан, не бежали при появлении танков, а довольно эффективно противодействовали им при помощи артиллерии и других средств. К тому же, британские старшие офицеры настояли на применении тактики, оказавшейся не особо эффективной. Отрицательно сказывались на техническом состоянии танков и тяжелейшие природные условия: жара и вездесущий мелкий песок, как абразив истиравший механизмы, пагубно сказывались на боевых возможностях этих машин и требовали от экипажей незаурядного мужества и стойкости. Тем не менее, несмотря на относительно скромные результаты, опыт, приобретённый в этих боях, был поистине неоценим.

D

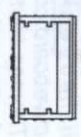

16

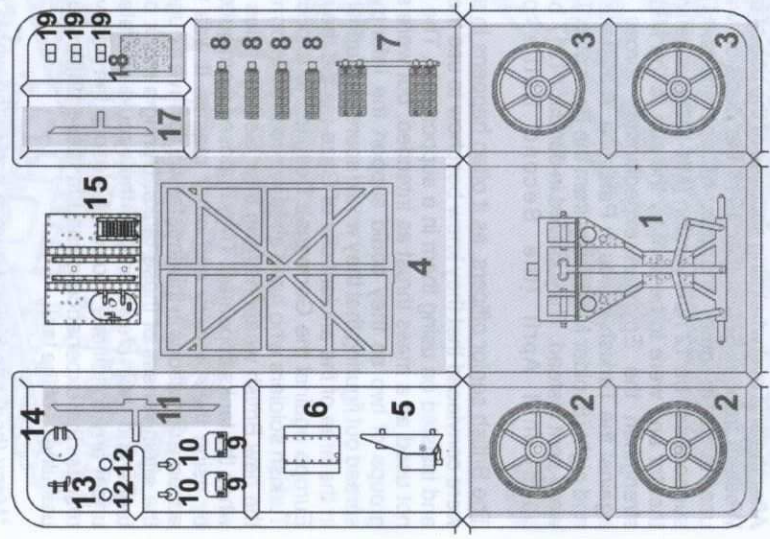

B

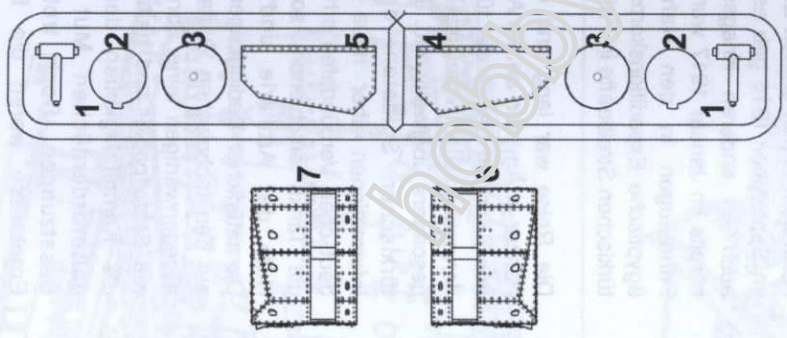

C

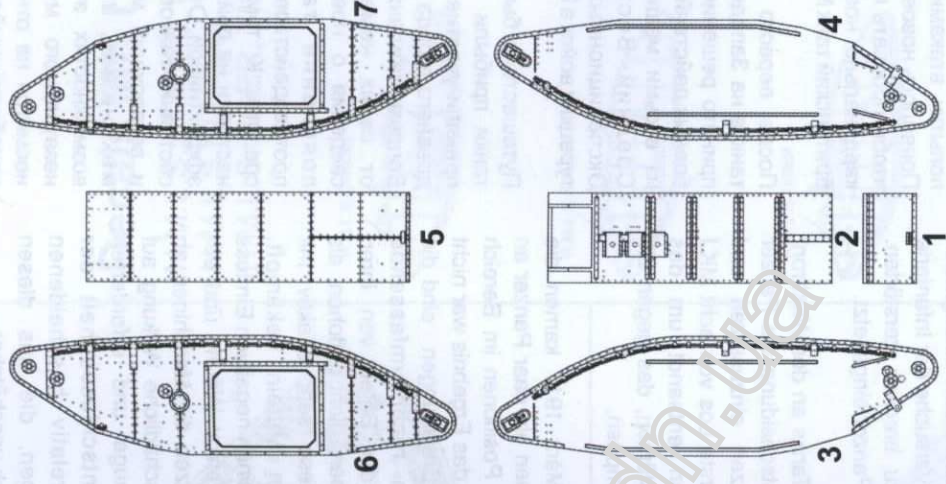

F

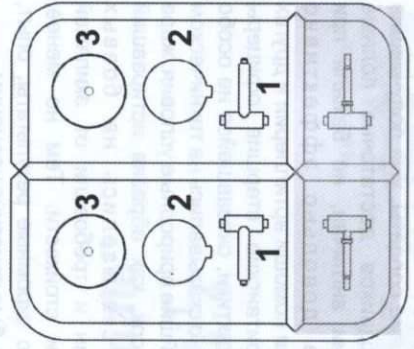

G

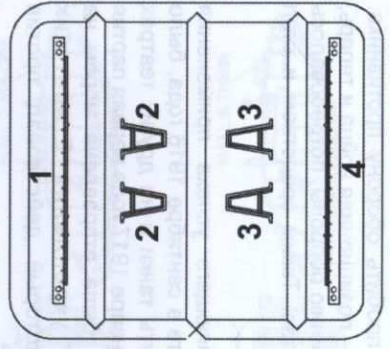

E



1

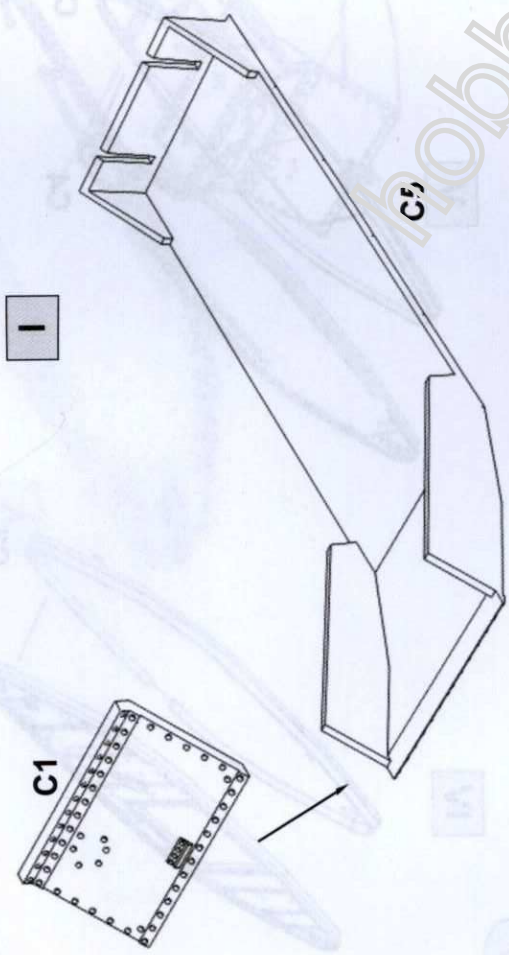

I

2

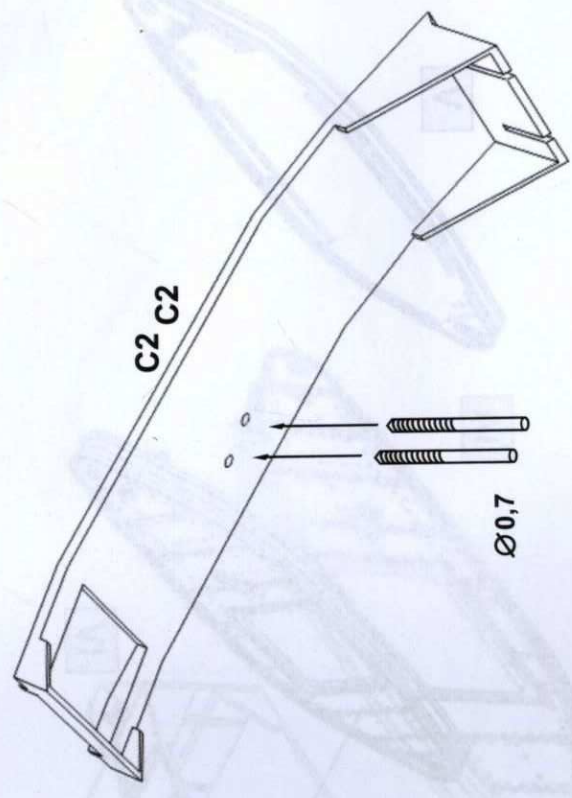

3

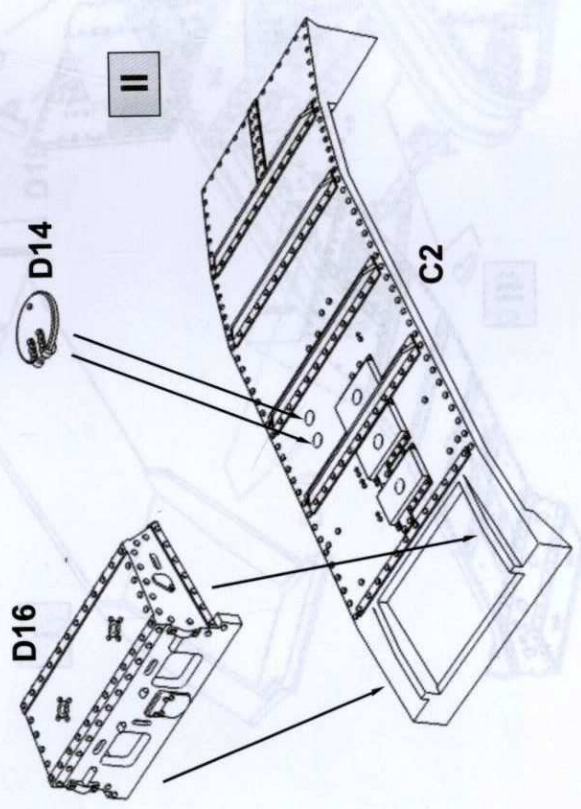

II

III

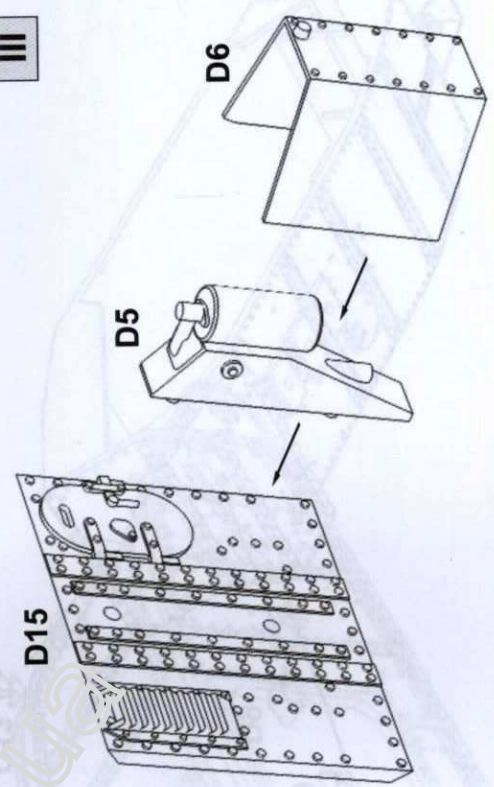

6

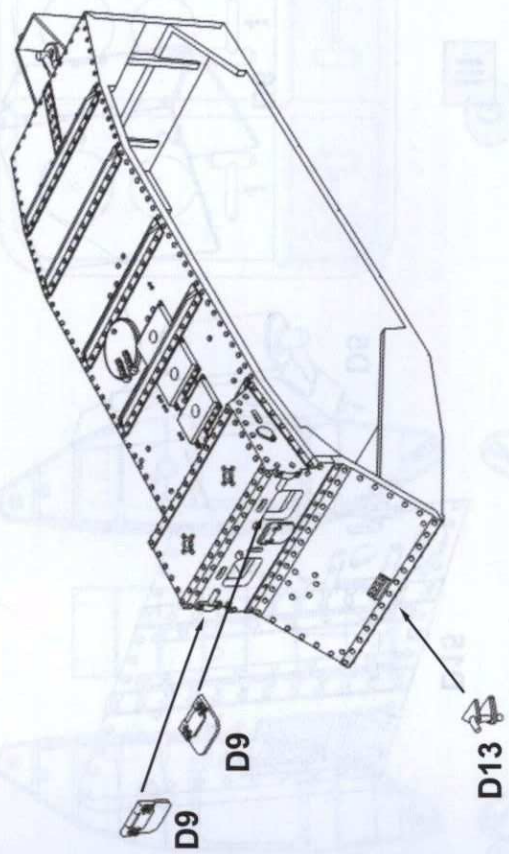

V



IV

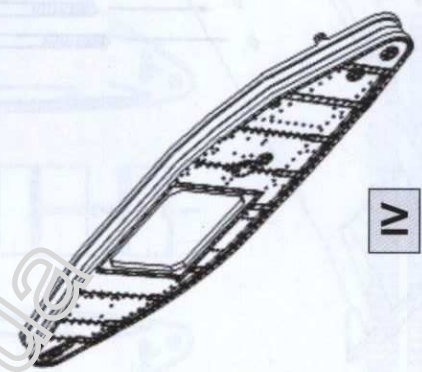

5

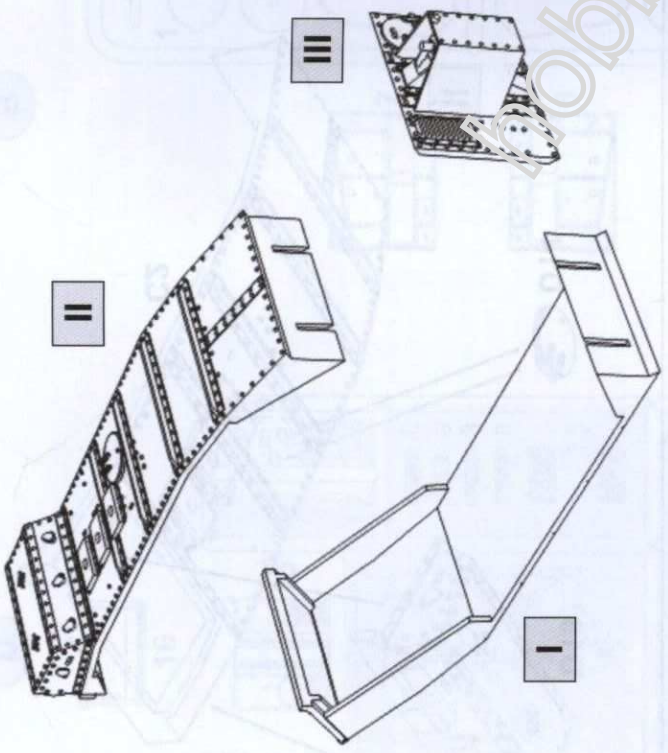

V

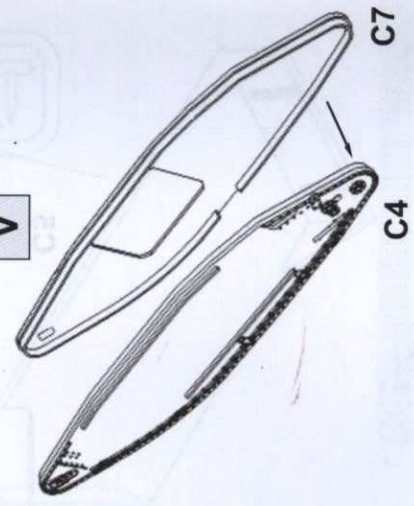

C4

C7

IV

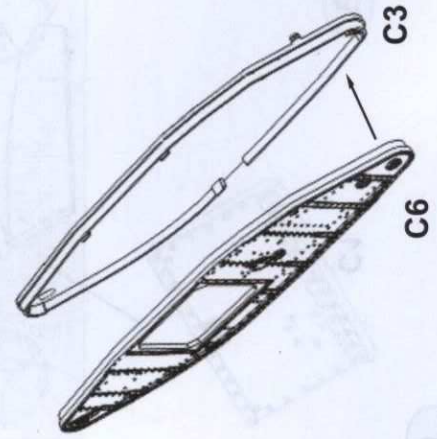

C6

C3

7

Robby.com.ua

9

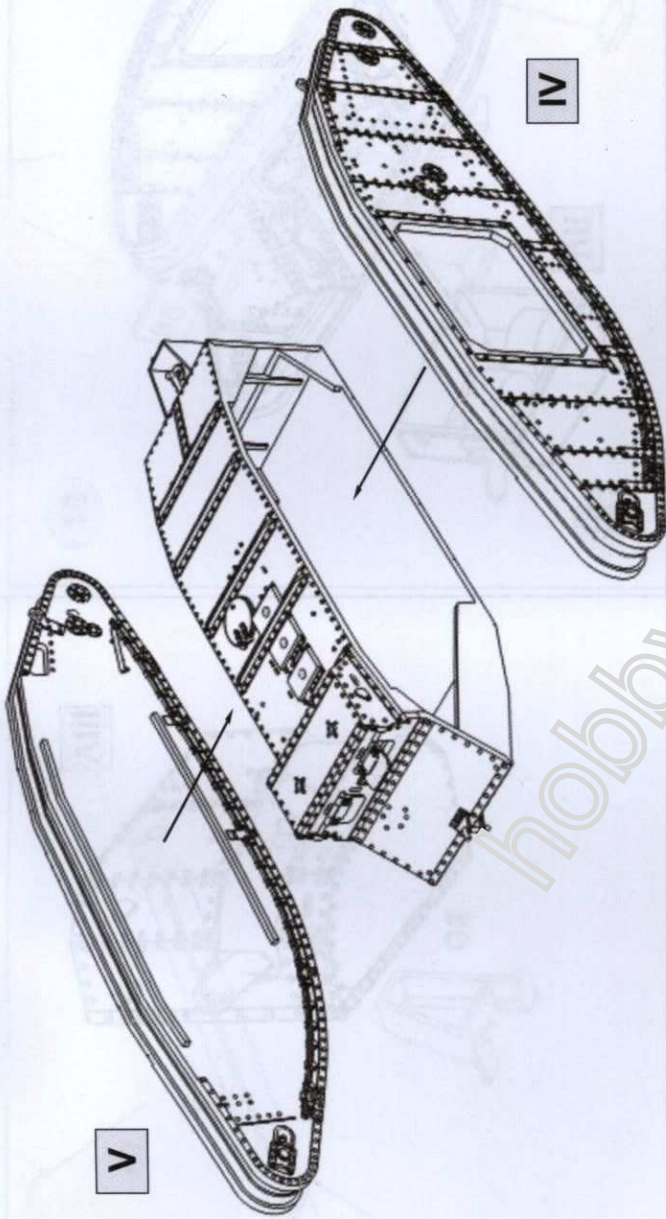

10

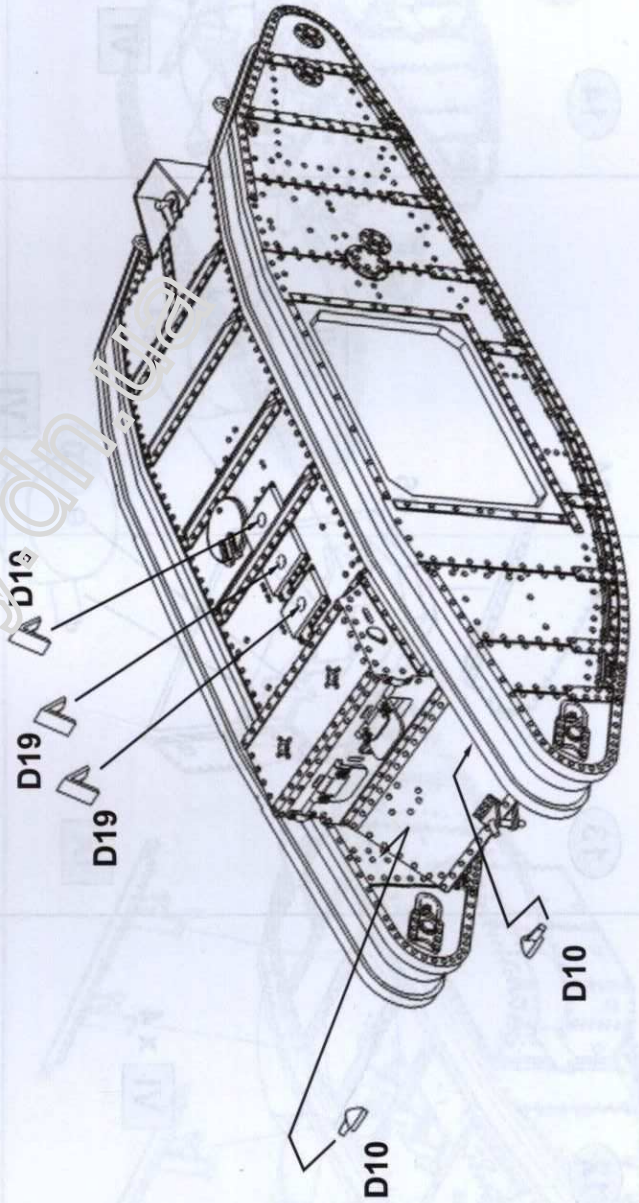

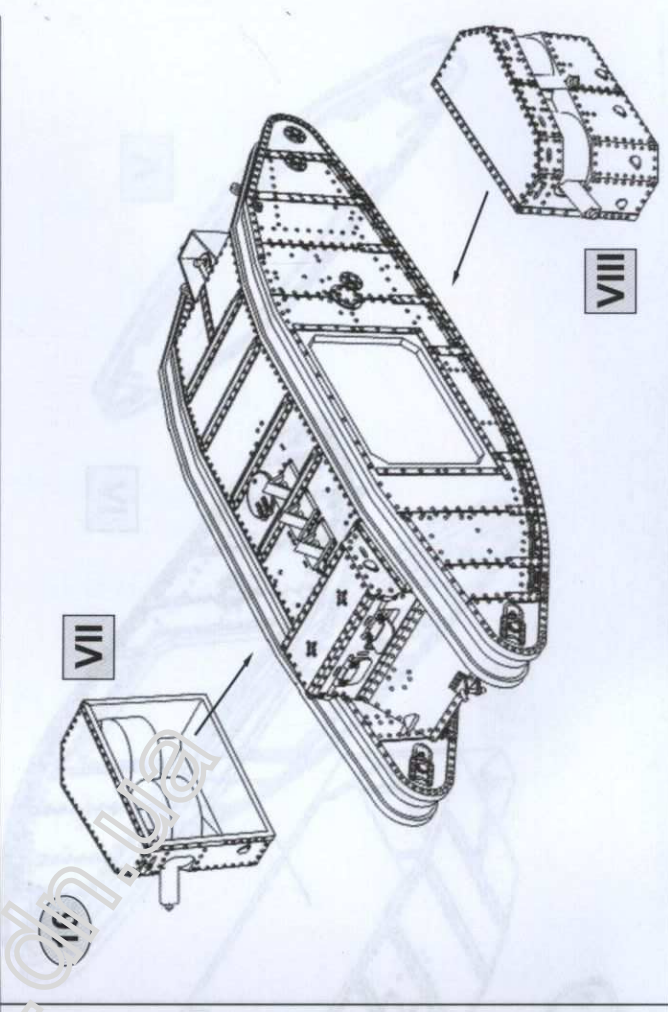
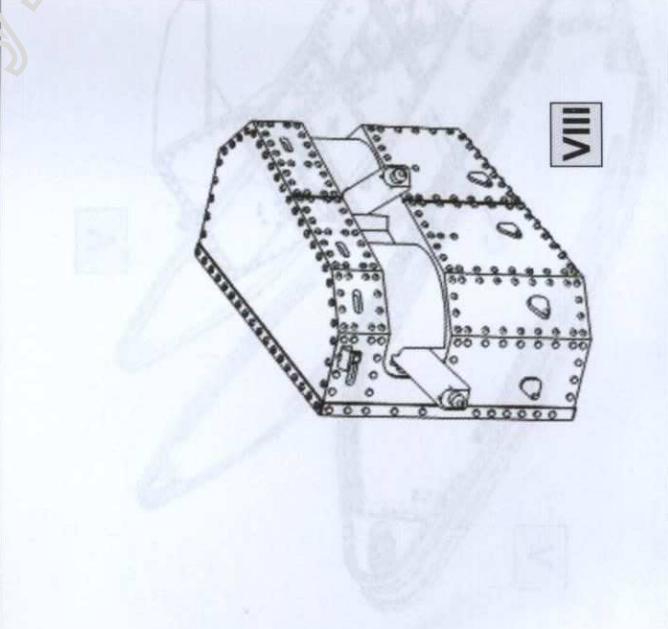
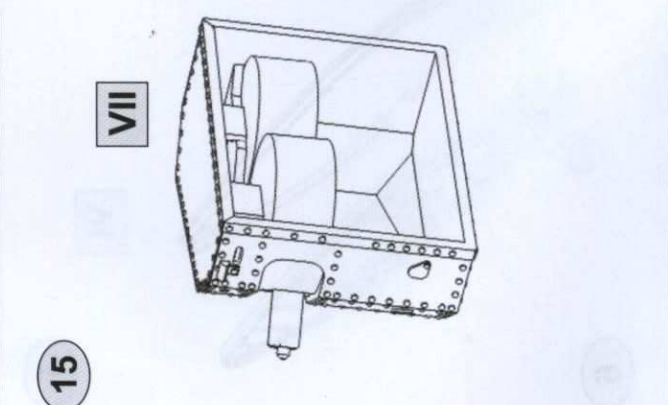
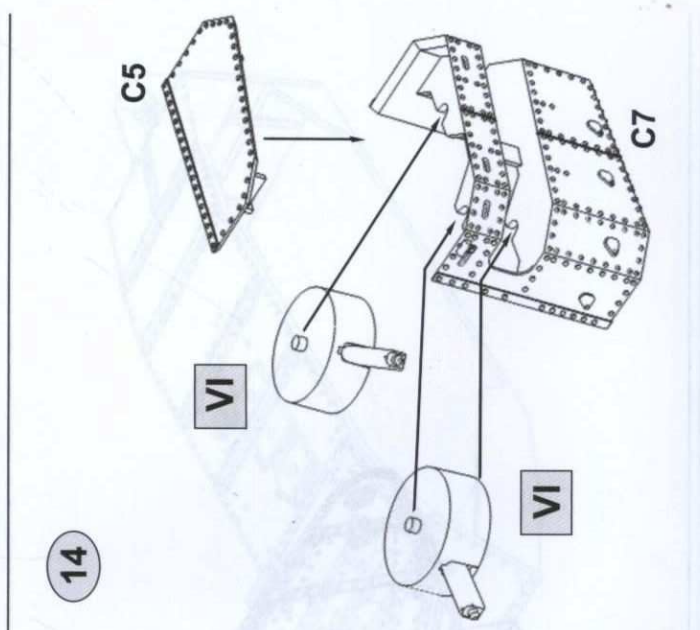
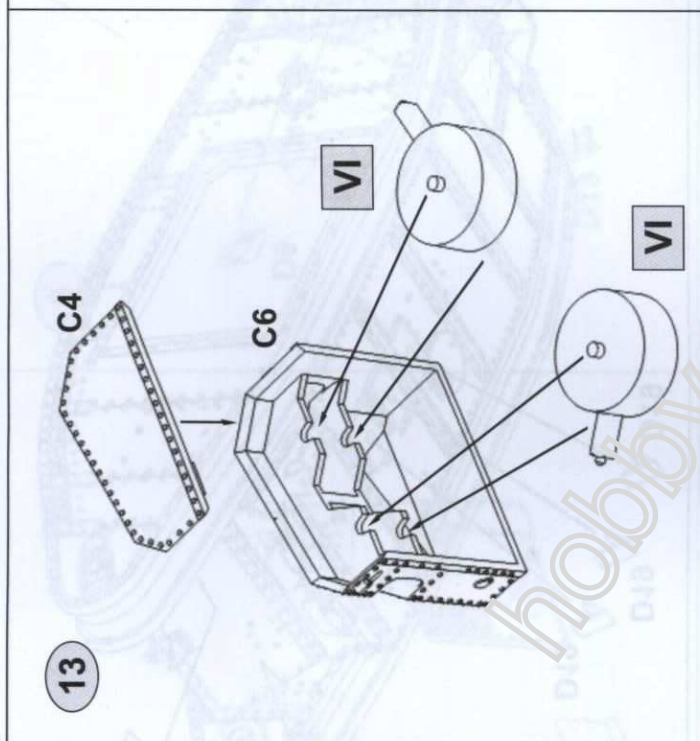
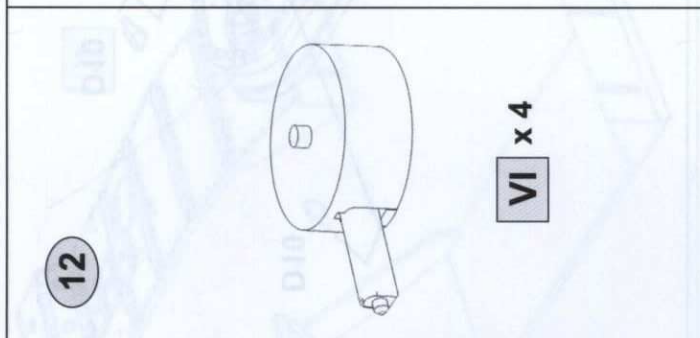
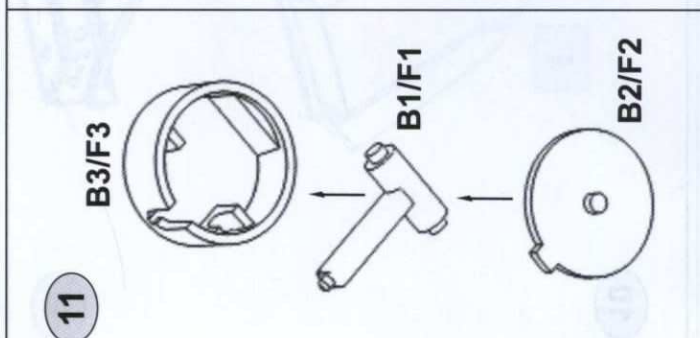

17

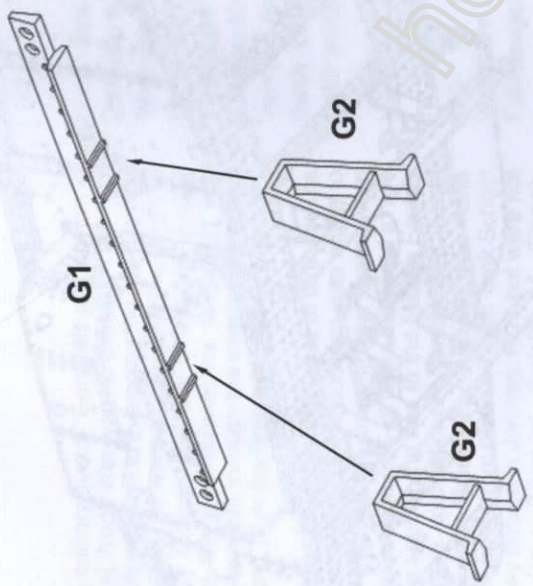

18

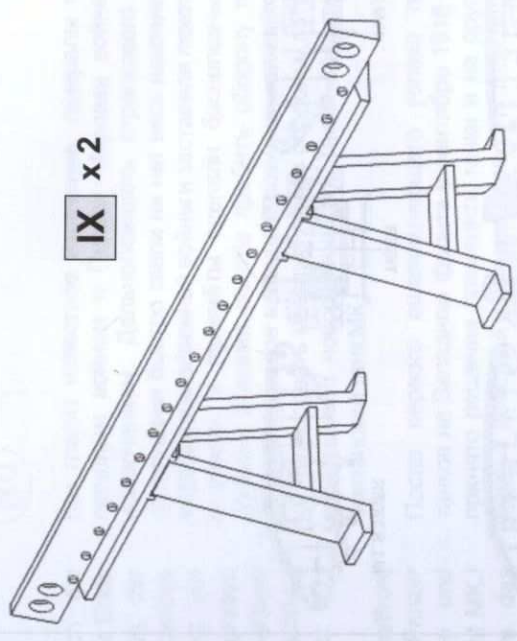

19

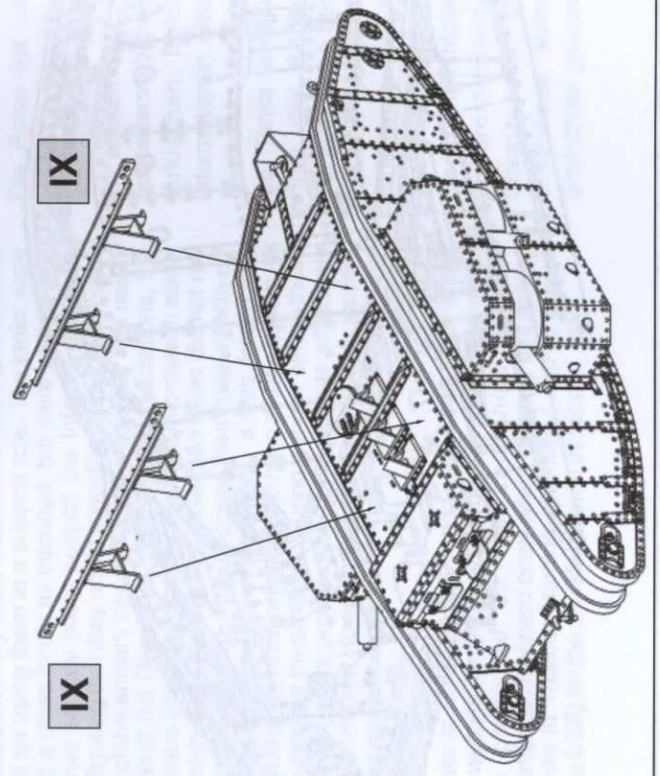

20

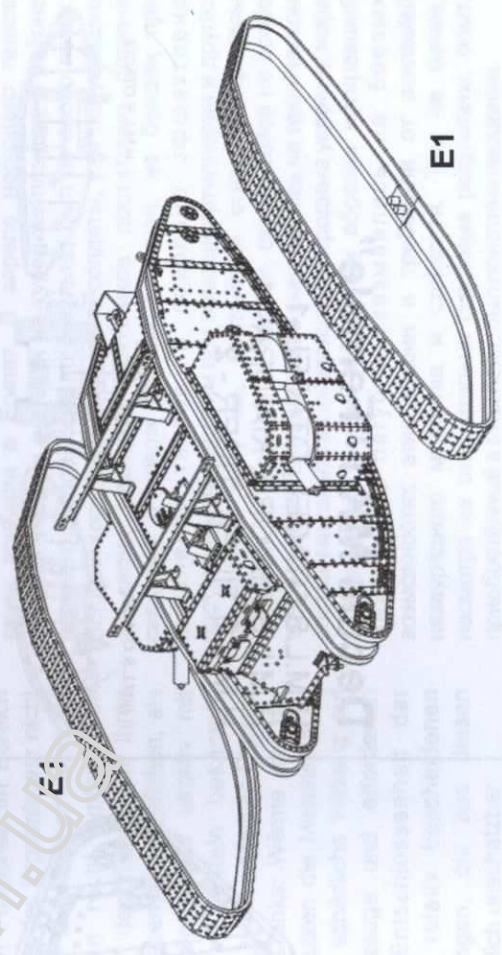

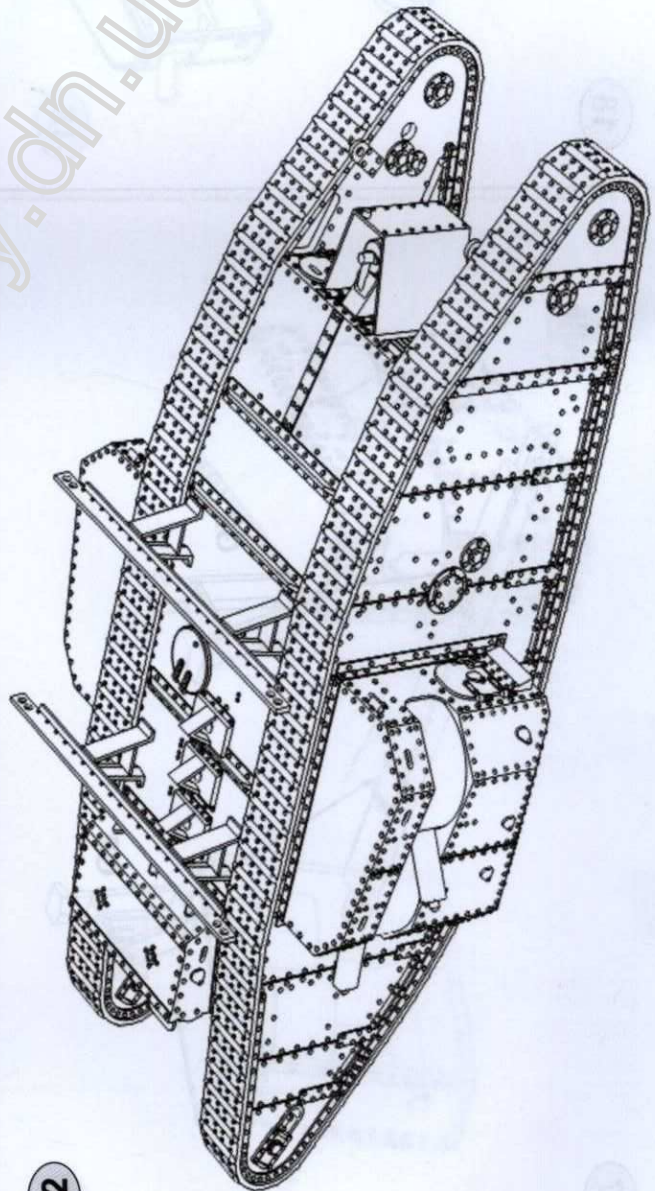
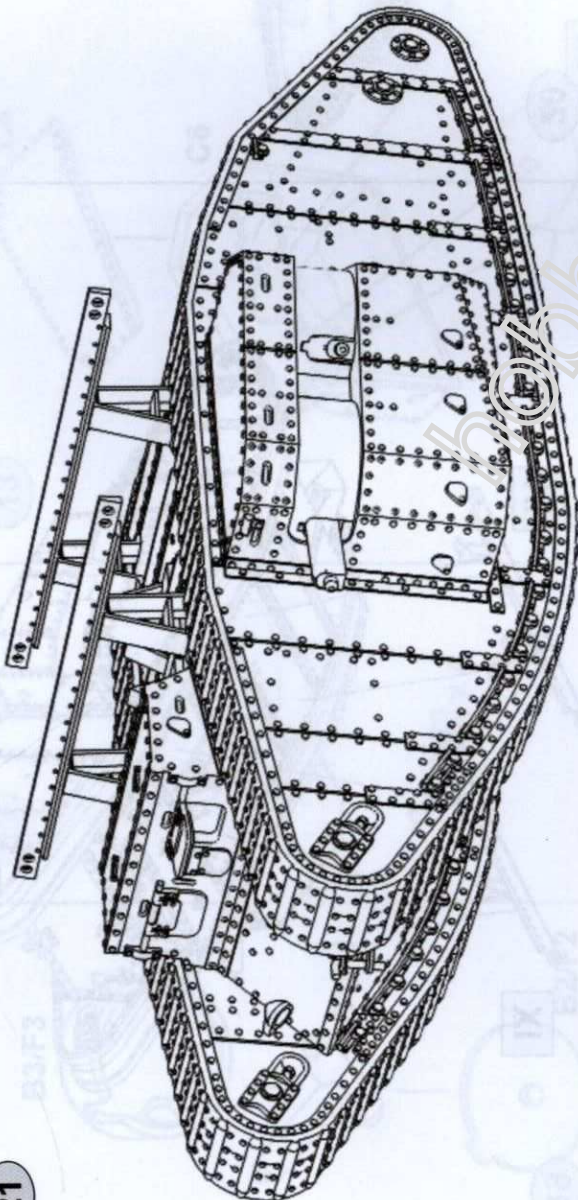

Decals MK I "Female"

- H.M.L.S.OTACEL, OTACEL -1
- H.M.L.S.KIA-ORA, KIA-ORA - 4
- H.M.L.S.TIGER, TIGER - 2

