

ASSEMBLY

STEPS

U.S. NAVY AIRCRAFT CARRIER

U.S.S. ENTERPRISE(CV-6)

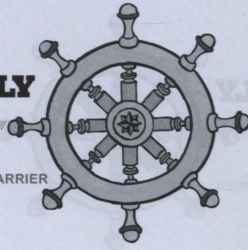

⚓ PART.1

螺旋桨组合
Attaching propellers
プロペラの取り付け
Установка винтов

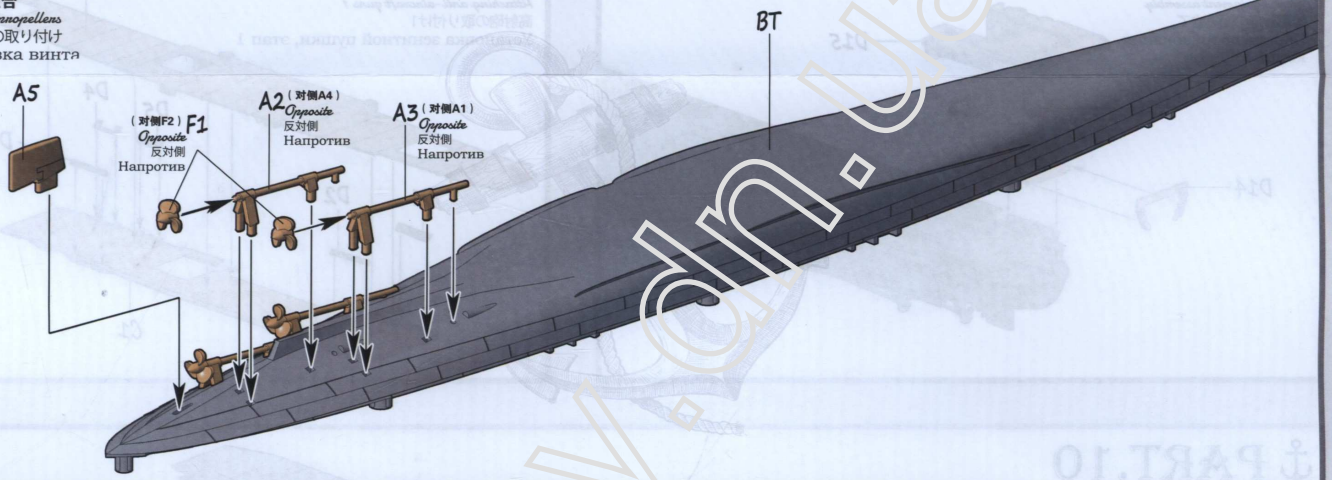

⚓ PART.2

舰体组合
Attaching hull
艦体の取り付け
Установка корпуса корабля

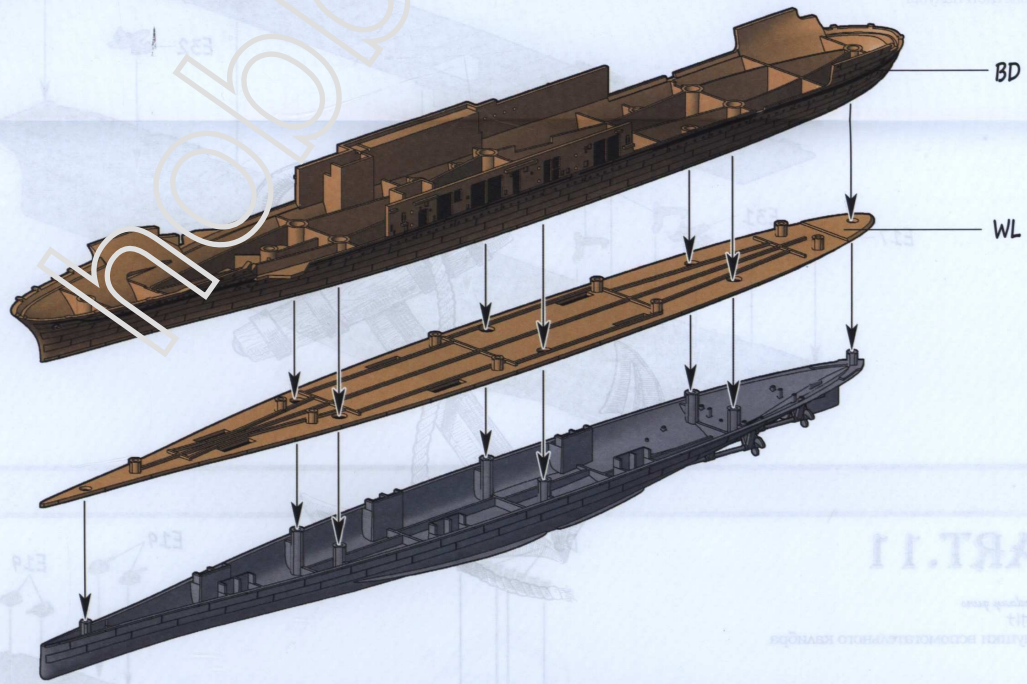

ANCHOR PART.3

机库及升降机组合
Attaching hangar and elevators
 格納庫とリフトの取り付け
 Установка ангара и крана

⚠ 选择升降机活动状态时使用E10、E8、E6
Use part E10, E8, E6 for the movable elevator option
 リフト可動状態にするときE10、E8、E6を使います。
 Использовать детали E10, E8, E6 при сборке крана в подвижном положении.

⚠ 选择升降机固定状态时使用E9、E7、E5
Use part E9, E7, E5 for the fixed elevator option
 リフト固定状態にするときE9、E7、E5を使います。
 Использовать детали E9, E7, E5 при сборке крана в недвижном положении.

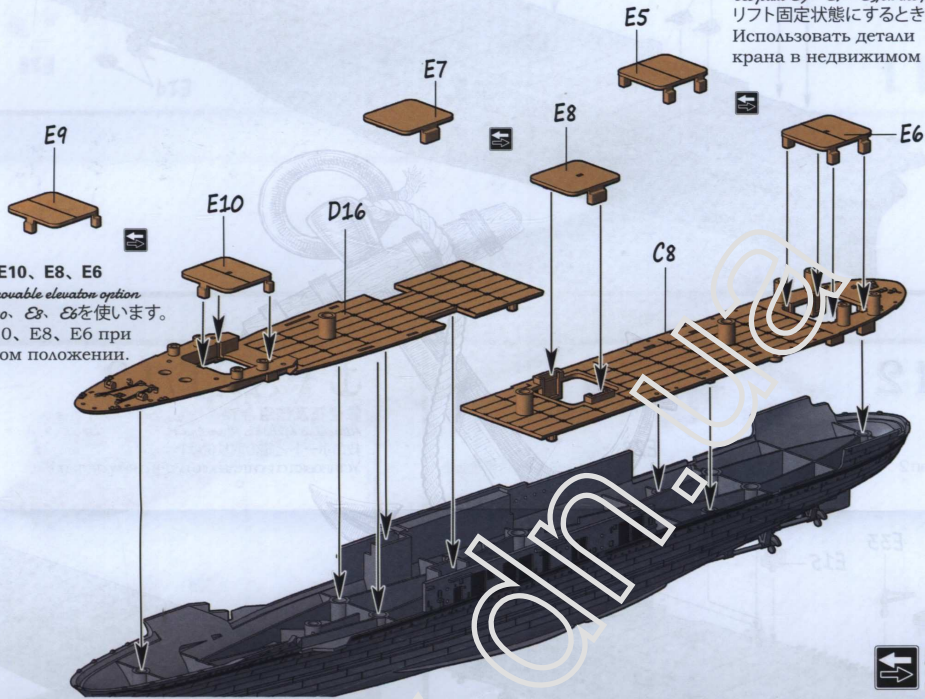

此图标所指示的零件选择制作。
 Optional part.
 指示の部品は選んで製作します。
 Вариант сборки.

ANCHOR PART.4

机库侧壁组合
Attaching hangar side walls
 格納庫壁の取り付け
 Установка боковины ангара

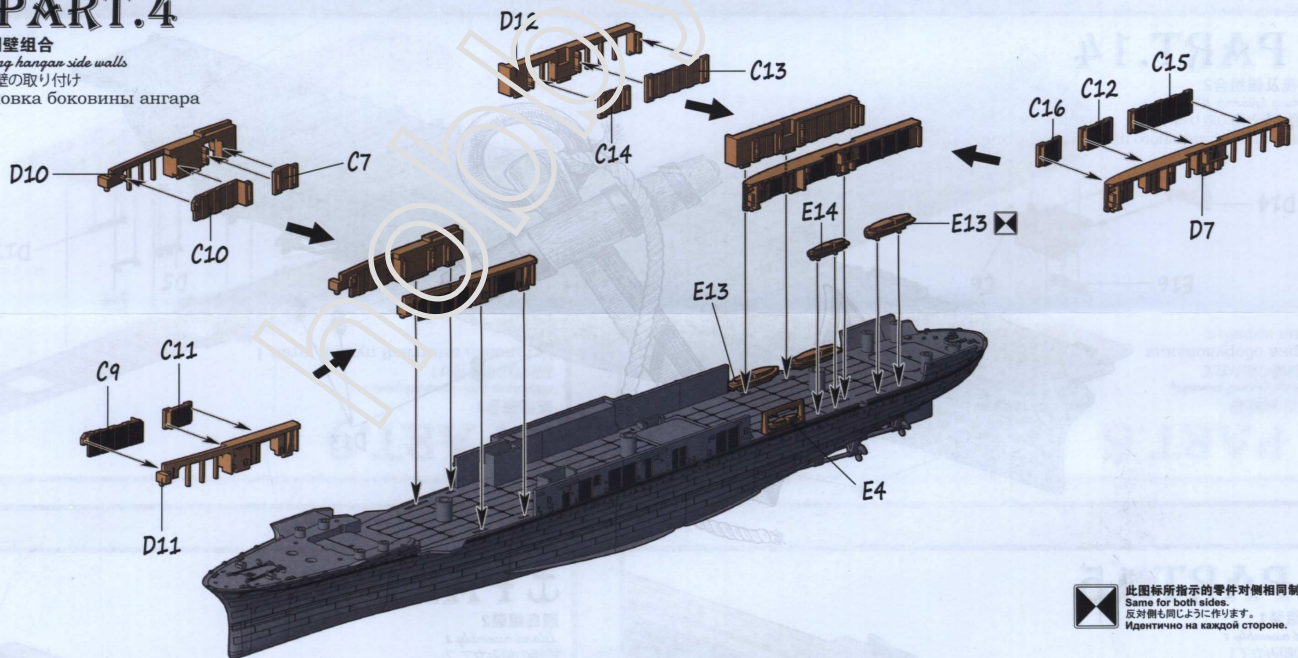

此图标所指示的零件对侧相同制作。
 Same for both sides.
 反対側も同じように作ります。
 Идентично на каждой стороне.

⚓ PART.5

飞行甲板前部支撑结构组装
Flight deck front support structure assembly
飛行甲板前部サポートの仕組みの組み立て
Сборка упорной конструкции передней части полетной палубы

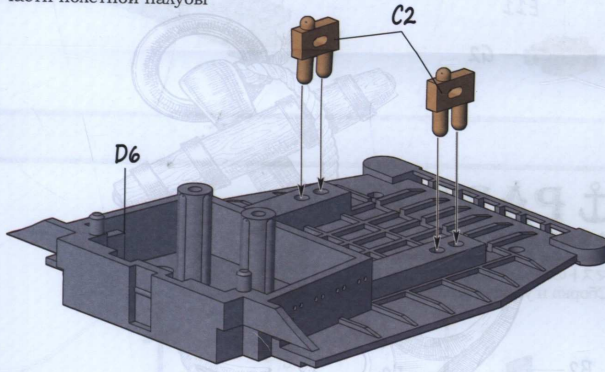

⚓ PART.6

舰艏设备组装
Bow equipment assembly
艦首設備の組み立て
Сборка оборудования носа корабля

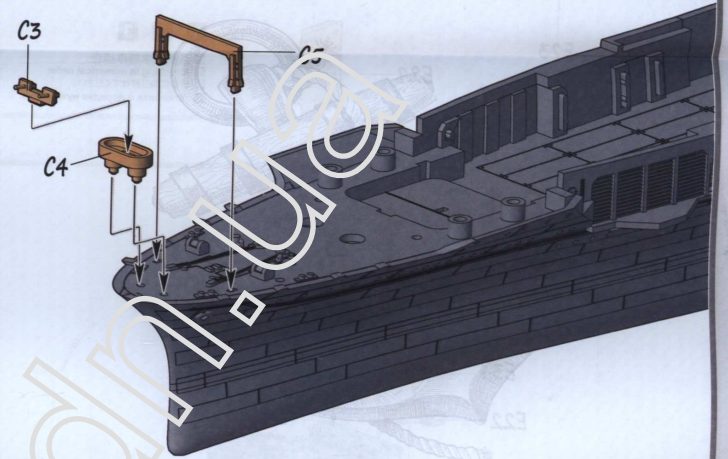

⚓ PART.7

舰艏设备及耳台组合
Attaching bow equipment and spozons
艦首設備とスポンソンの取り付け
Установка оборудования носа корабля и спонсона

飞行甲板前部支撑结构
Flight deck front support structure
飛行甲板前部サポートの仕組み
Упорная конструкция передней части полетной палубы

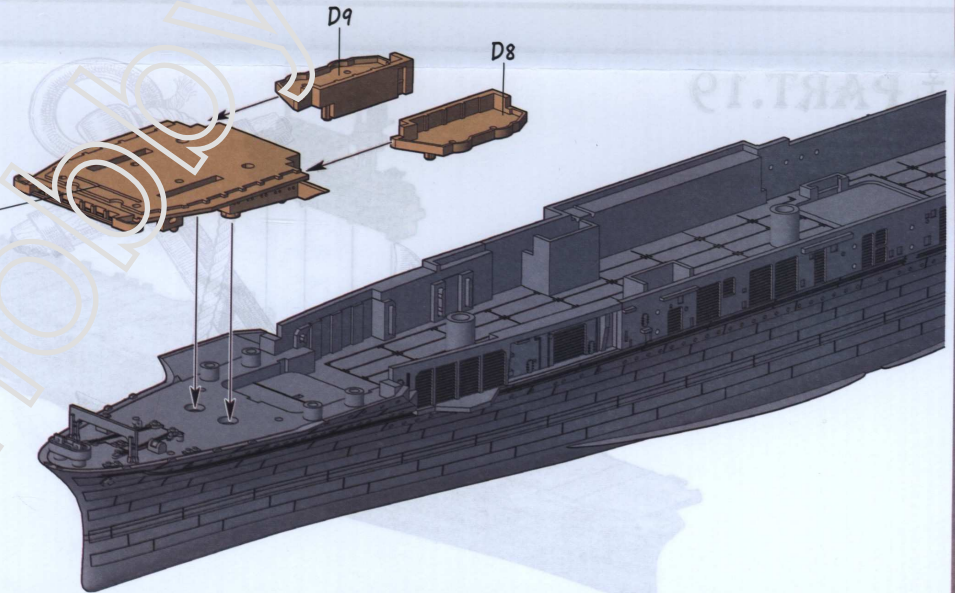

ASSEMBLY

STEPS

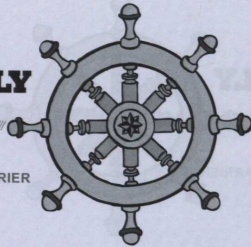

U.S. NAVY AIRCRAFT CARRIER

U.S.S. ENTERPRISE (CV-6)

⚓ PART.8

舰尾设备组装
Stem equipment assembly
艦尾設備の組み立て
Сборка оборудования
конца корабля

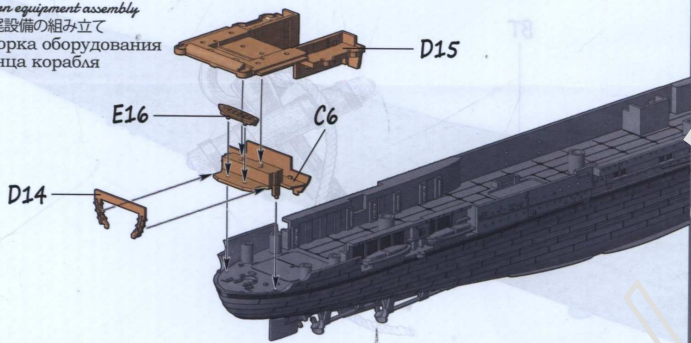

⚓ PART.9

高炮組合1
Attaching anti-aircraft guns 1
高射砲の取り付け1
Установка зенитной пушки, этап 1

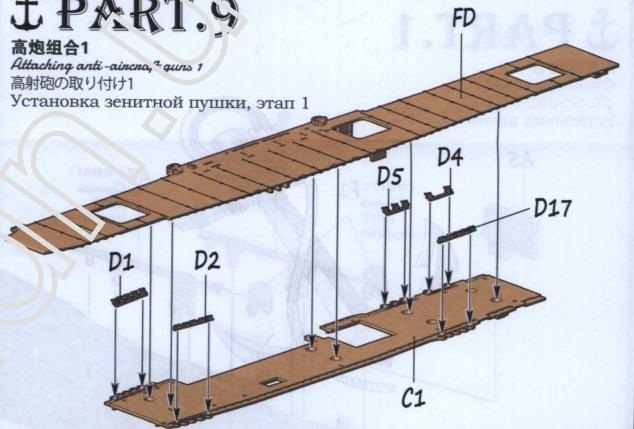

⚓ PART.10

飞行甲板组合
Attaching flight deck
飛行甲板の取り付け
Установка полетной палубы

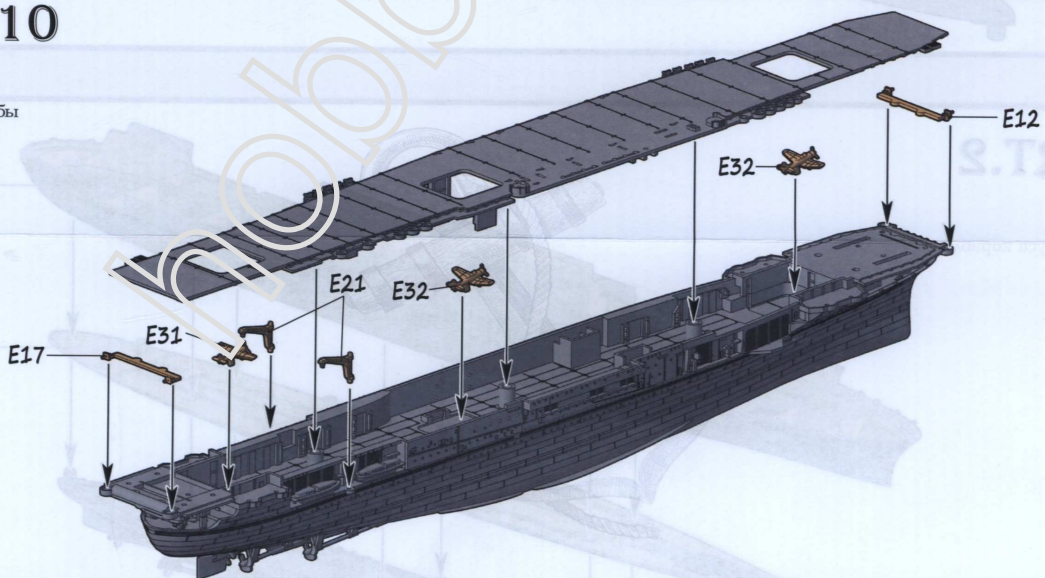

⚓ PART.11

副炮組合
Attaching secondary guns
副火砲の取り付け
Установка пушки вспомогательного калибра

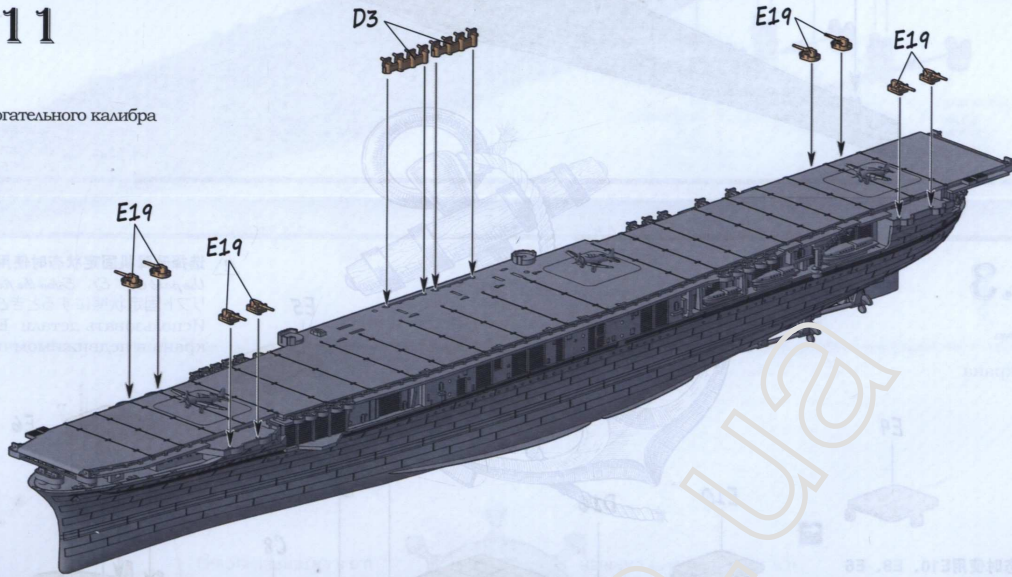

⚓ PART.12

高砲組合2
Attaching anti-aircraft guns 2
高射砲の取り付け2
Установка зенитной пушки, этап 2

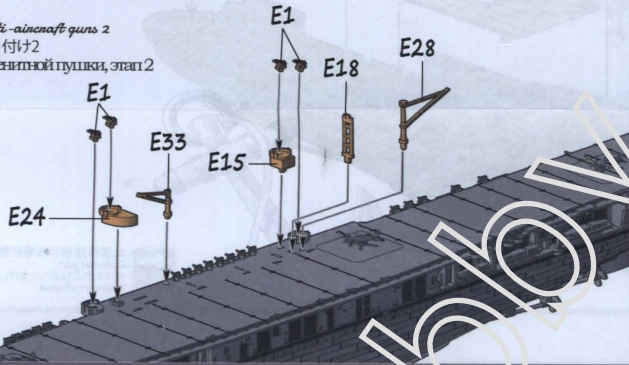

⚓ PART.13

救生筏及錨組合1
Attaching lifeboats & anchor 1
救命ボートと錨の取り付け1
Установка спасательного плота и якоря, этап 1

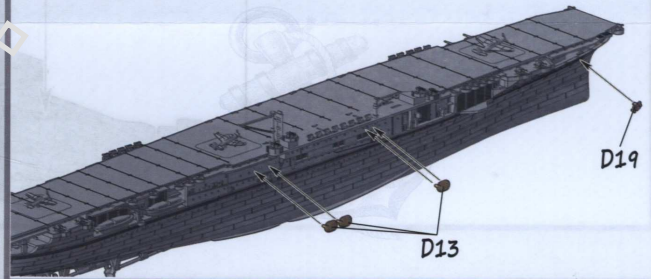

⚓ PART.14

救生筏及錨組合2
Attaching lifeboats & anchor 2
救命ボートと錨の取り付け2
Установка спасательного плота и якоря, этап 2

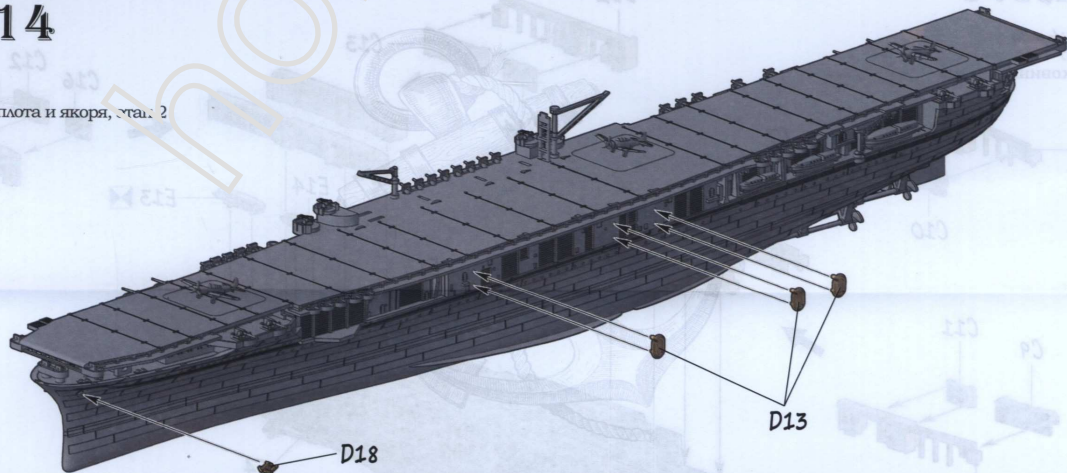

⚓ PART.15

艦島組装1
Island assembly 1
艦橋の組み立て1
Сборка островка, этап 1

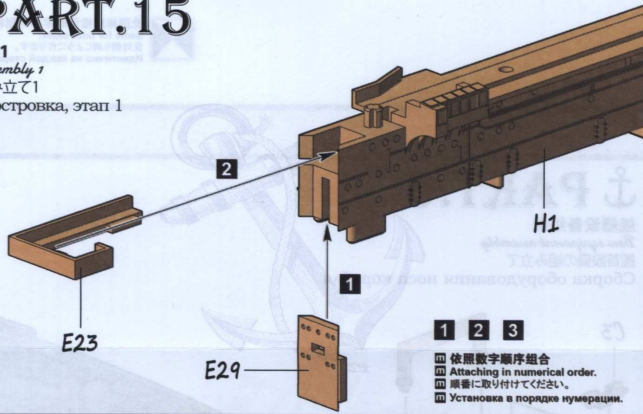

- 1 2 3
- 1 依順数字順序組立
- 2 Attaching in numerical order.
- 3 順番に取り付けてください。
- 4 Установка в порядке нумерации.

⚓ PART.16

艦島組装2
Island assembly 2
艦橋の組み立て2
Сборка островка, этап 2

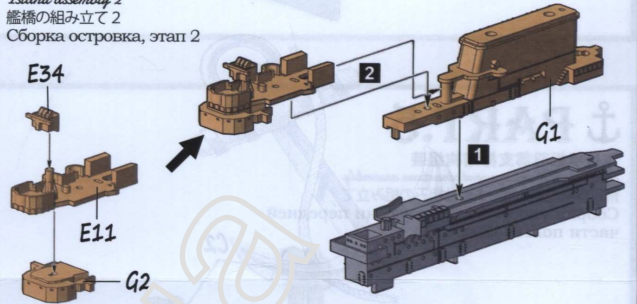

⚓ PART.17

艦島組装3
Island assembly 3
艦橋の組み立て3
Сборка островка, этап 3

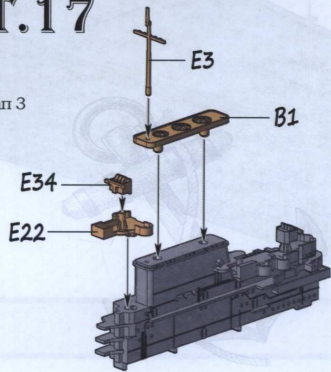

⚓ PART.18

主桅組立及組合
Assembling & attaching main mast
マストの組み立てと取り付け
Сборка и установка главной мачты

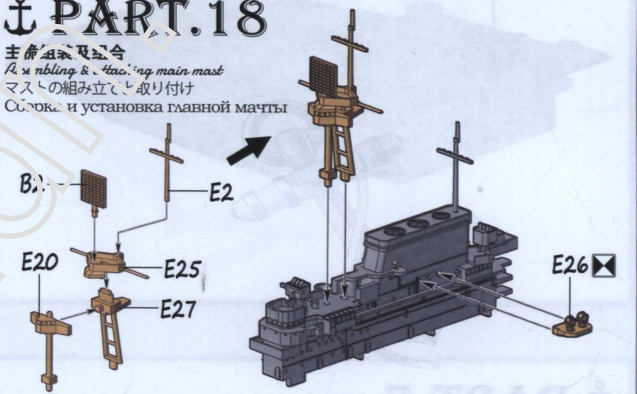

⚓ PART.19

艦島艦体組合
Attaching island to hull
艦橋と艦体の取り付け
Установка островка и корпуса корабля

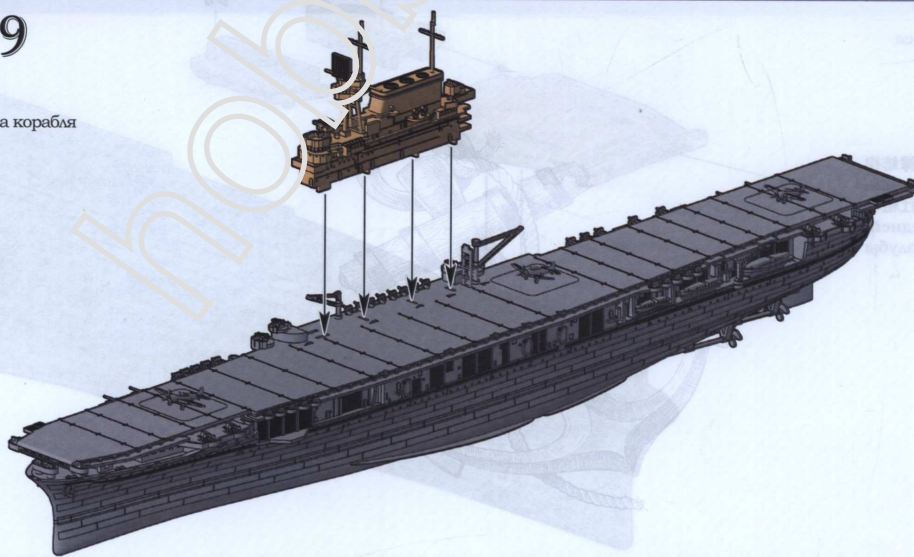

A PARTS

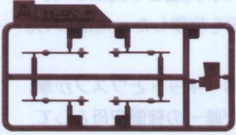

B PARTS



C PARTS

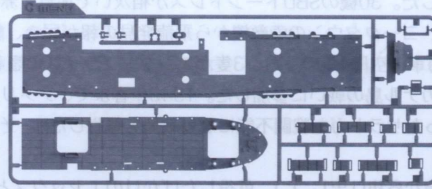

D PARTS

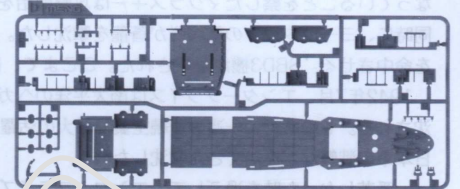

E PARTS

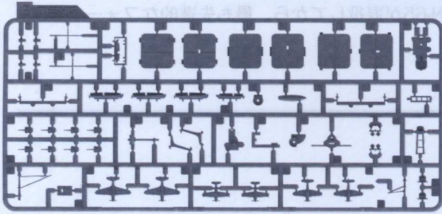

G PARTS

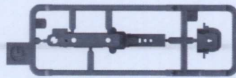

H PARTS



DZ PARTS



BD PARTS

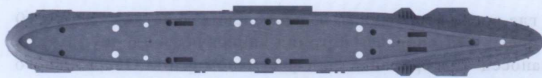

WL PARTS

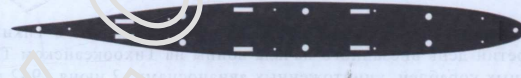

BT PARTS



F PARTS



FD PARTS

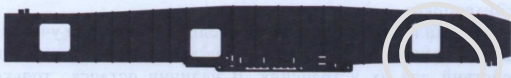

SBD PARTS x2

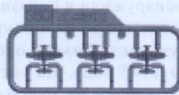

TBD PARTS x2

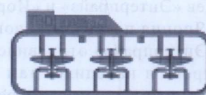

F4F PARTS x2



貼紙
Sticker
シール
Наклейка

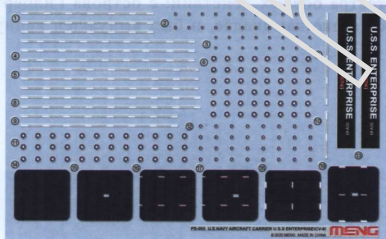

美国海军航空母舰“企业”号(CV-6), 珍珠港, 1942年5月
 U.S. Navy Aircraft Carrier U.S.S. Enterprise (CV-6), Pearl Harbor, May 1942
 アメリカ海軍航空母艦エンタープライズ(CV-6) 真珠湾 1942年5月
 Американский авианосец «Энтерпрайс» (CV-6), Перл-Харбор, май 1942 года.

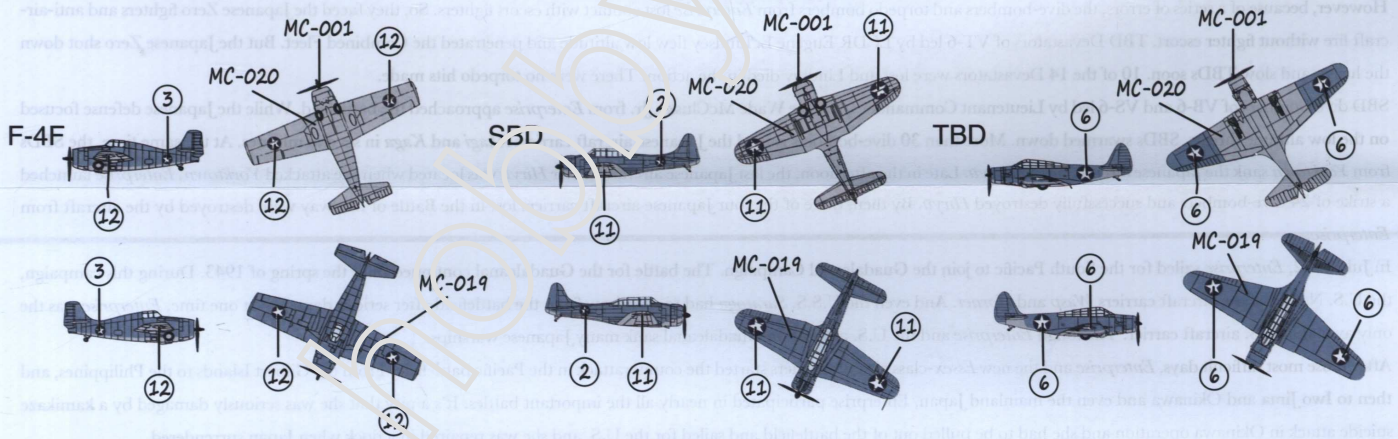
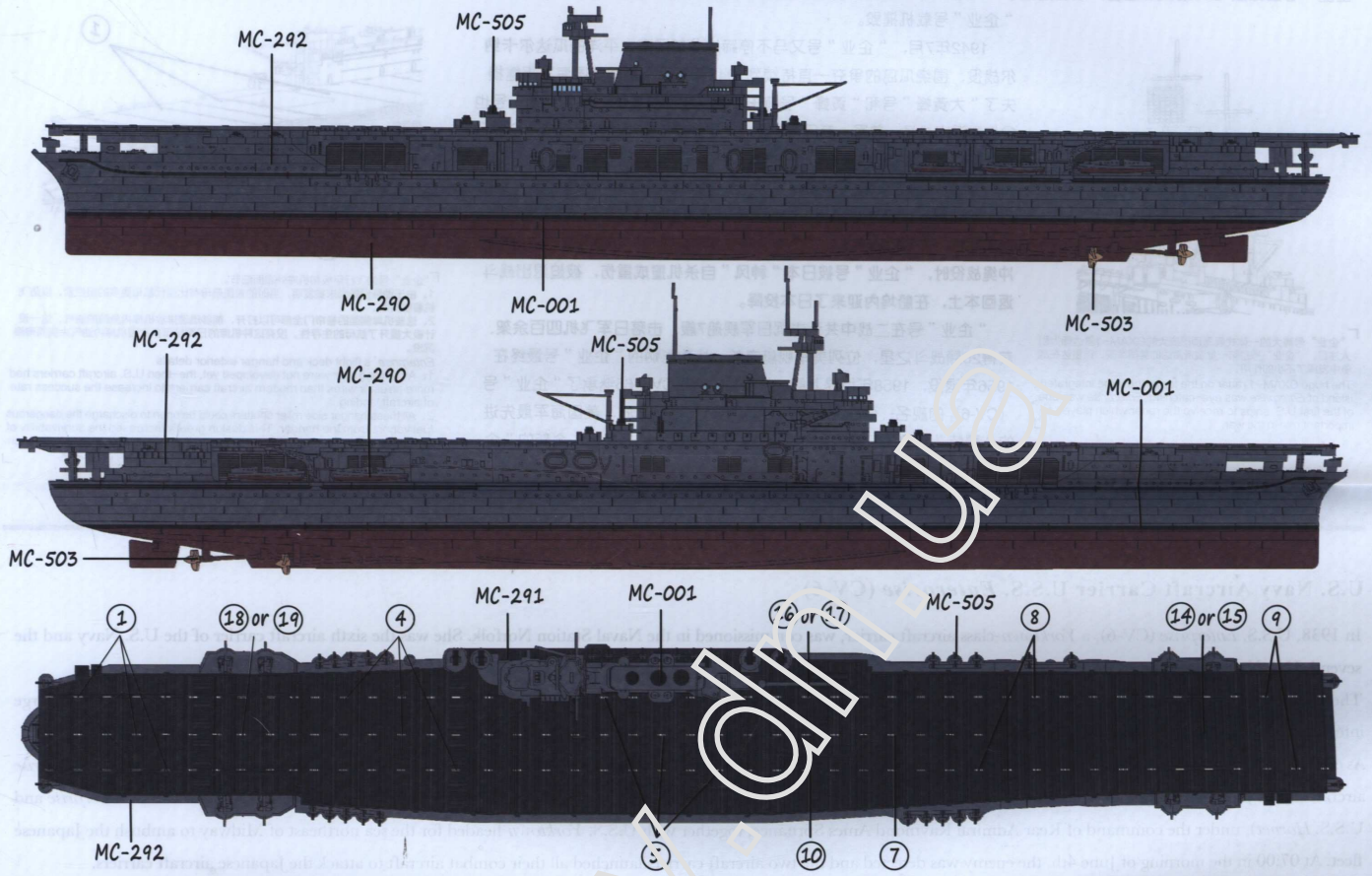

MENG AK WATER BASED COLOR ACRYSION

COLOR REFERENCE



颜色对照表
 カラー対照表
 Таблица цветов

亚光黑	Matt Black	つや消しブラック	Матовый черный	MC-001
舰底红	Hull Red	ハルレッド	Красный корпус корабля	MC-290
烟灰	Haze Grey	ヘイズグレー5H	Дымчато-серый	MC-292
甲板蓝	Deck Blue	デッキブルー20B	Палубный синий	MC-291
黄铜	Brass	ブラス	Латунный	MC-503
枪金属	Gun Metal	ガンメタル	Вороненая сталь	MC-505
浅蓝灰	Light Blue Grey	ライトブルーグレー	Светлосино-серый	MC-019
月白	Pale Greyish Blue	パールブルーブルー	Бледно-голубой	MC-020