

The logo for the publisher 'MIR' is located in the top left corner. It consists of the word 'MIR' in a stylized font, with a small graphic element between the two 'I's.

CAT.NO.144-025

SCALE 1:144

радянський надзвуковий бомбардувальник

Tu-22U/UD**Blinder-D**

Tu-22 розглядався як надзвукова заміна бомбардувальнику Tu-16, та мав бути відповіддю американському бомбардувальнику B-58. На новий літак в СРСР покладали дуже великі надії, тому ще до першого польоту було прийнято рішення про запуск бомбардувальника в серійне виробництво.

Tu-22 - суцільнометалевий моноплан класичної компоновки з низько розташованим крилом стрілоподібної форми. У центральній частині фюзеляжу розташовувався місткий бомбовий відсік, який міг вмістити до 12 тонн різних бомб, в тому числі ФАБ-5000 або ФАБ-9000. З літака також можна було використовувати спецбоеприпаси (ядерні бомби) або ракети класу «повітря-поверхня» на моделях Tu-22К і Tu-22КД. Для самооборони на літаку була передбачена 23-мм автоматична авіаційна гармата НР-23.

Складність пілотування бойової машини, поганий огляд з кабіни екіпажу і досить велика швидкість при посадці - до 320 км/г, пред'являли до навичок пілотів дуже високі вимоги, при посадці не раз це ставало причиною катастроф (було втрачено понад 70 бомбардувальників з 311 побудованих). Для тренування пілотів було спроектовано учбовий літак - Tu-22У (УД). Від бойового літака від відрізнявся кабіною інструктора, що була розташована над кабіною навчаємого пілота. Також с учбових машин було знято коромову гарматну установку.

Tu-22 застосовувався СРСР для нанесення ударів по території Афганістану. Крім СРСР, літаки Tu-22 експлуатували також ВПС Лівії та Іраку. Багдад активно використовував Tu-22 протягом всієї Ірано-Іракської війни. Літаки застосовувались для нанесення ударів по різних цілях в Ірані, в тому числі з використанням авіабомб ФАБ-5000 і ФАБ-9000. Вони наносили удари не тільки по аеродромах, військам і інфраструктурі Ірану, але і по надводних цілях. В ніч з 18 на 19 березня 1988 роки чотири іракських Tu-22Б, кожен з яких ніс 12 бомб ФАБ-500, домоглися знищення двох іранських супертанкерів Anaj і Sanandaj, які стояли у нафтового терміналу острова Харк, при цьому була серйозно зруйнована і наземна інфраструктура.

Незважаючи на всі недоліки, Tu-22 був для СРСР першим надзвуковим реактивним бомбардувальником в авіації дальньої дії. Досвід його проектування і подальшої експлуатації став у нагоді при створенні більш досконалого стратегічного ракетоносця Tu-22М.

Development of the supersonic TU-22 bomber began after the start of production of the TU-16. This supersonic medium-range bomber is a swept-wing aircraft with two engines positioned as the base of the tailfin. The low-mounted swept-back wings are tapered with square tips and a wide wing root. The landing gear pods extend beyond wings trailing edges. Two turbojets engines are low-mounted on the tail fin, with round air intakes. This eliminated the need for a complicated boundary layer separation system in the intakes, but added a 15% weight penalty, and made engine maintenance much more difficult because of how high they were off the ground.

The prototype of the "105" aircraft with BD-7M engines made its' first flight on 21 June 1958, but was subsequently extensively modified and upgraded. During testing, numerous problems arose, and a number of crewman were lost in crashes. Series production of this aircraft -- designated the TU-22 -- started at the plant Nr.22 in Kazan in 1959, where more than 300 TU-22 bombers were built through 1969. Several versions of the Blinder-bomber were built.

Blinder B - Tu-22K -- The Tu-22K was equipped to carry one Kh-22 (AS-4 Kitchen) 250-nm range air-to-surface The TU-22K carried a missile, and could also carry free-fall bombs. It carried out its' first tests in 1961 and deployment started in 1967 after conclusion of the testing phase.

Blinder D - Tu-22U -- The - Tu-22B is a trainer version similar to Blinder A, though with a raised student cockpit.

The Tu-22 was used by the Soviet Union in the Afghanistan War, and served the Soviet Air Force and Navy into the late 1980-s. Iraq received about 12 Blinders in 1973, while Libya received their 12 to 18 from 1977 to 1983. They were used by Iraq during in Iraq-Iran War, and by Libya during the conflicts in Sudan and Chad.

Деталі моделі
Part of the model

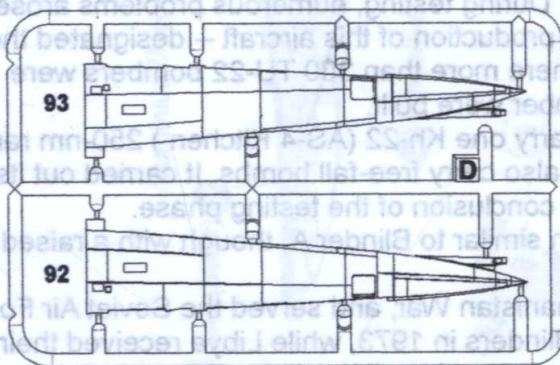
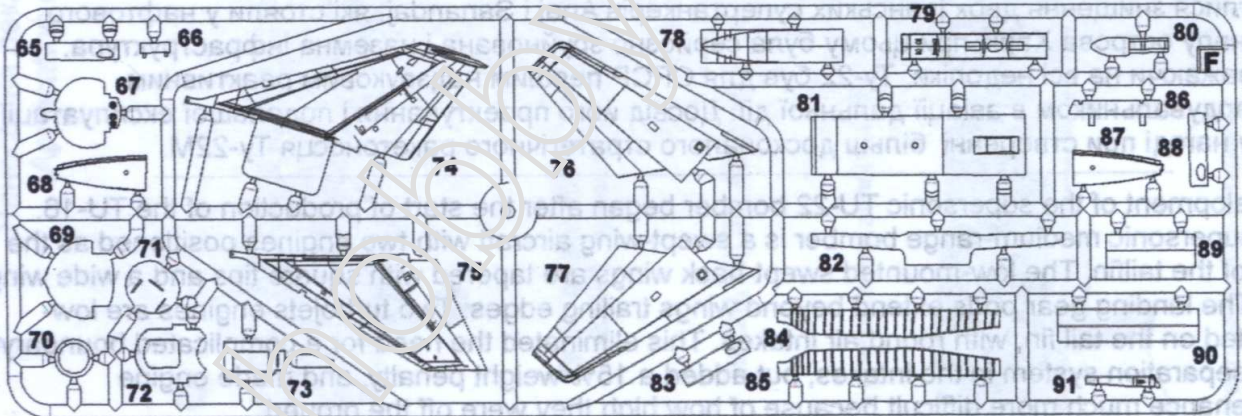
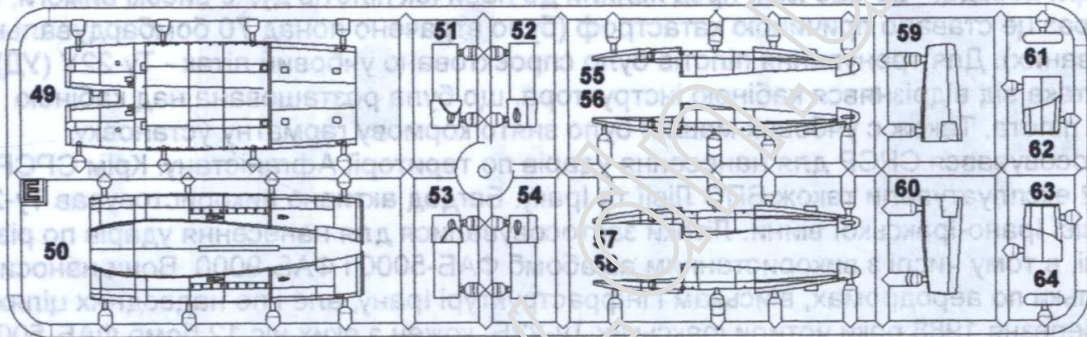
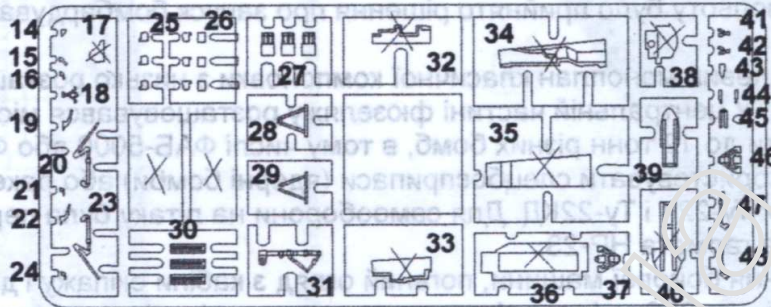
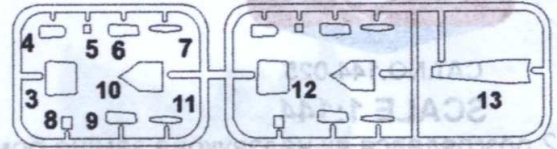
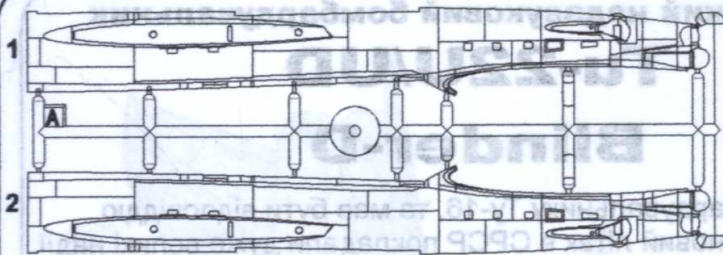
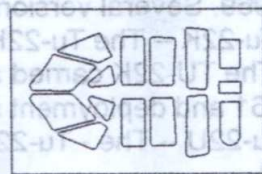
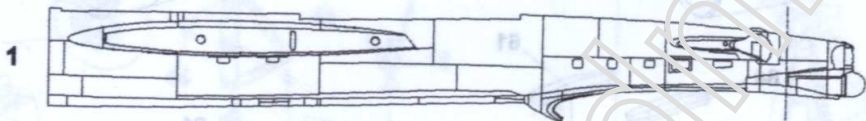
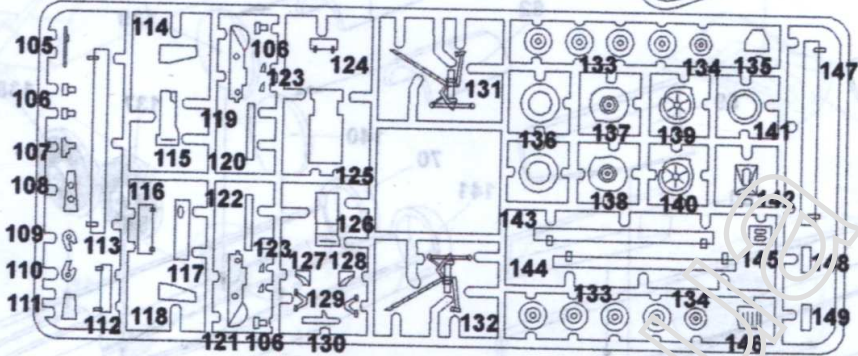
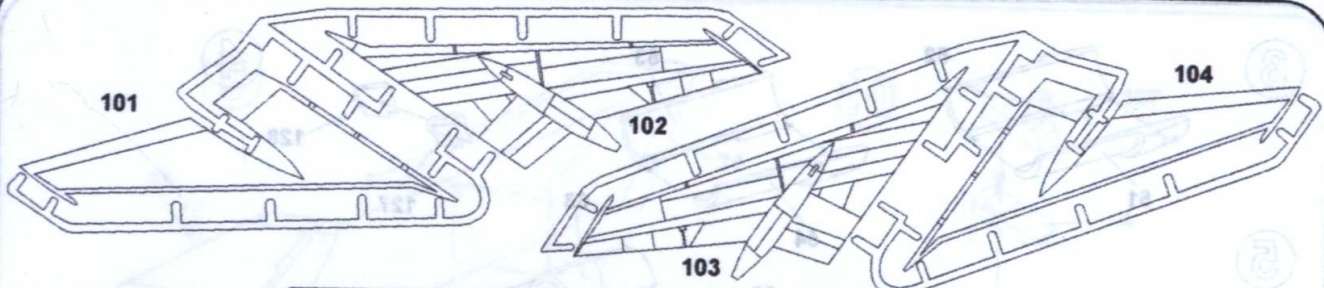

Photo Etched Parts



Mask





detach with knife
відокремити ножем

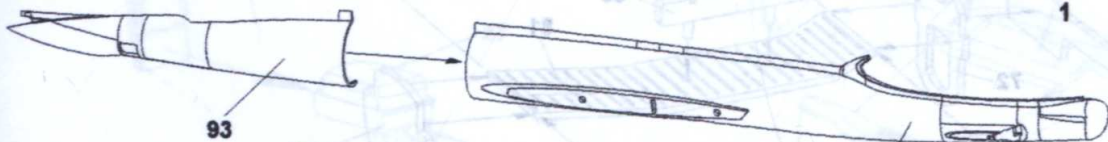
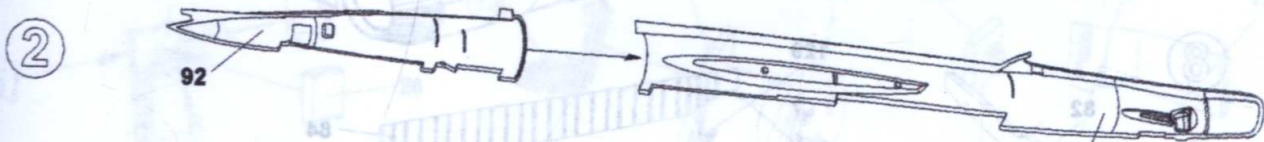
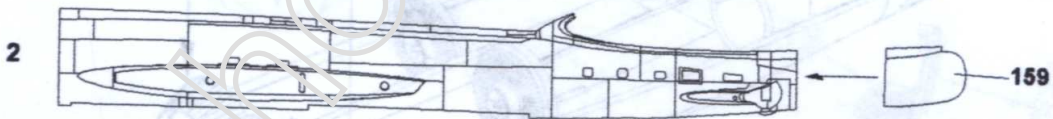

3

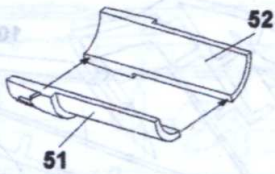

4

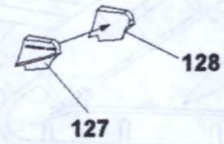
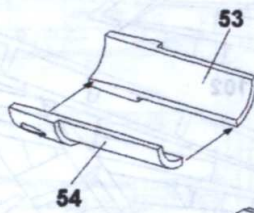

5

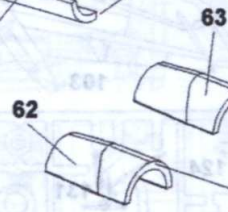
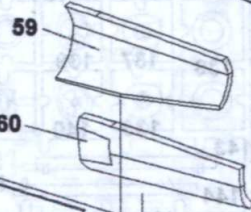
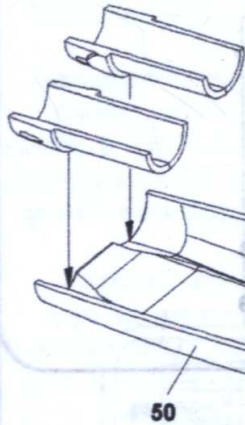

6



7

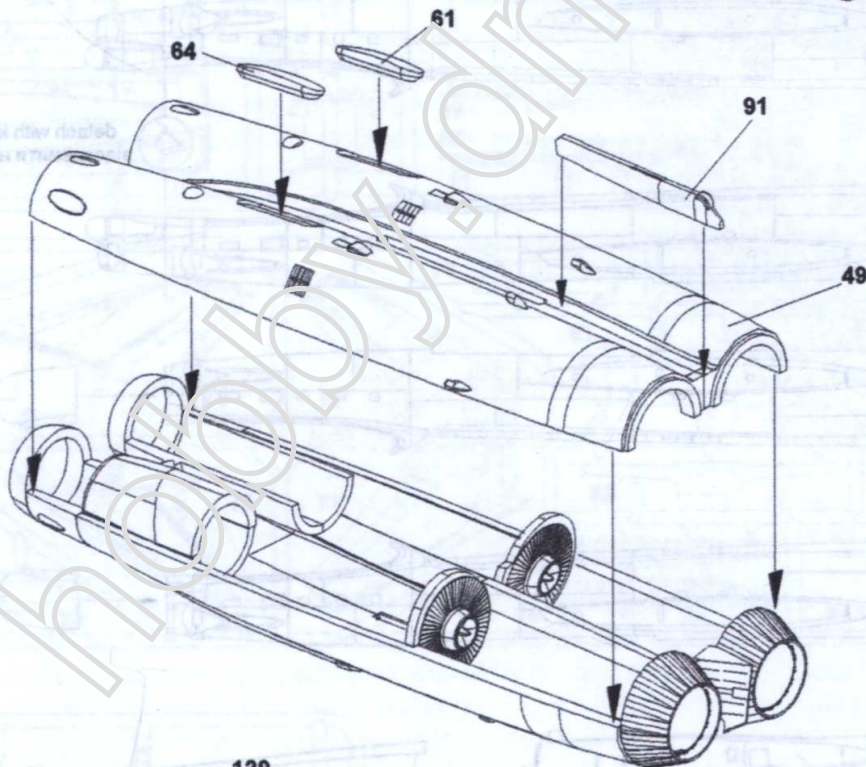

8

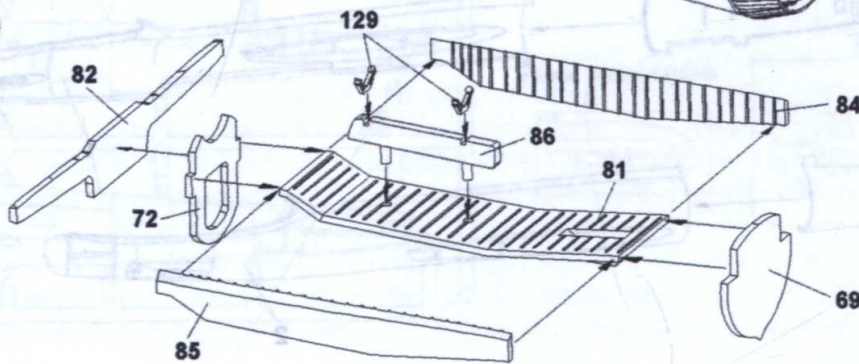

3

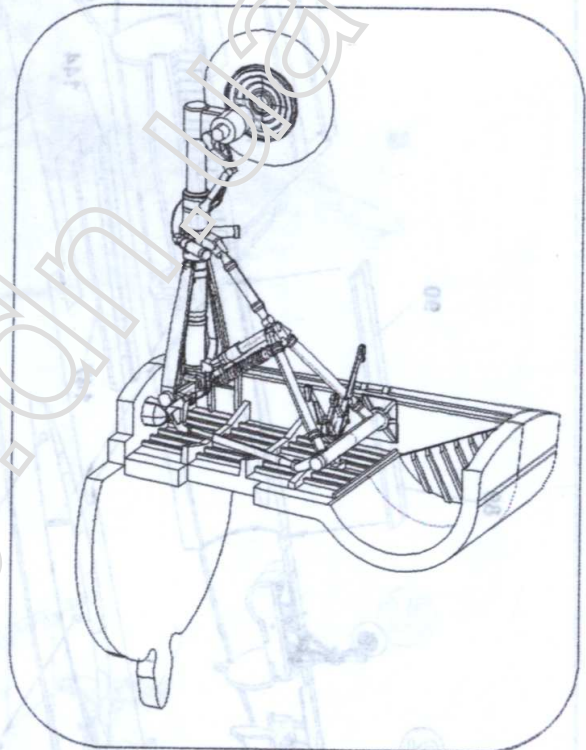
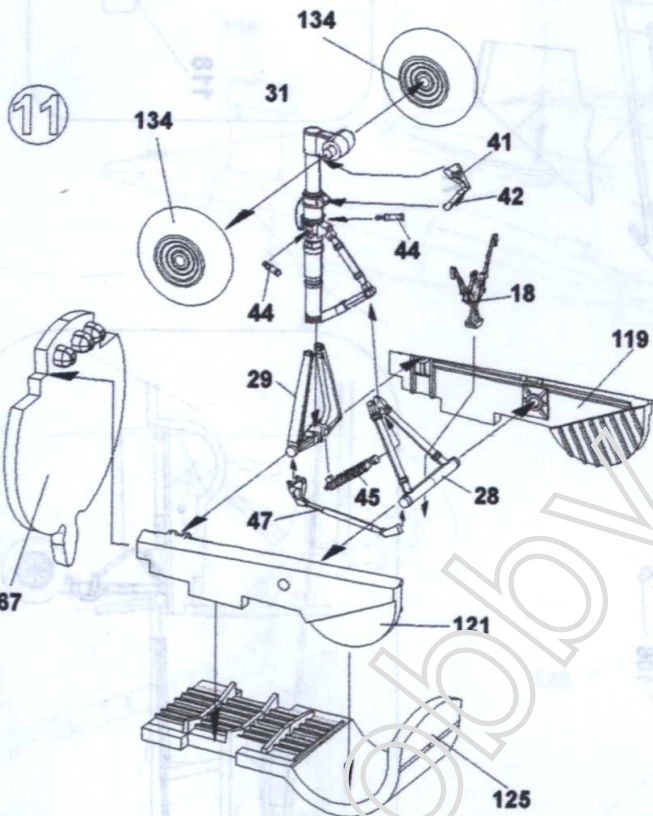
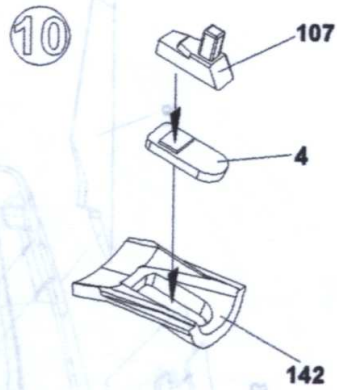
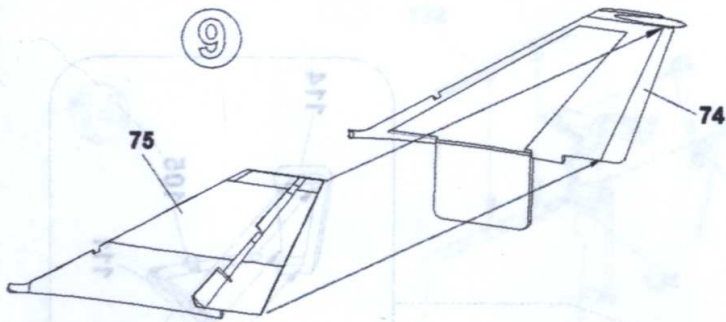

12 2x

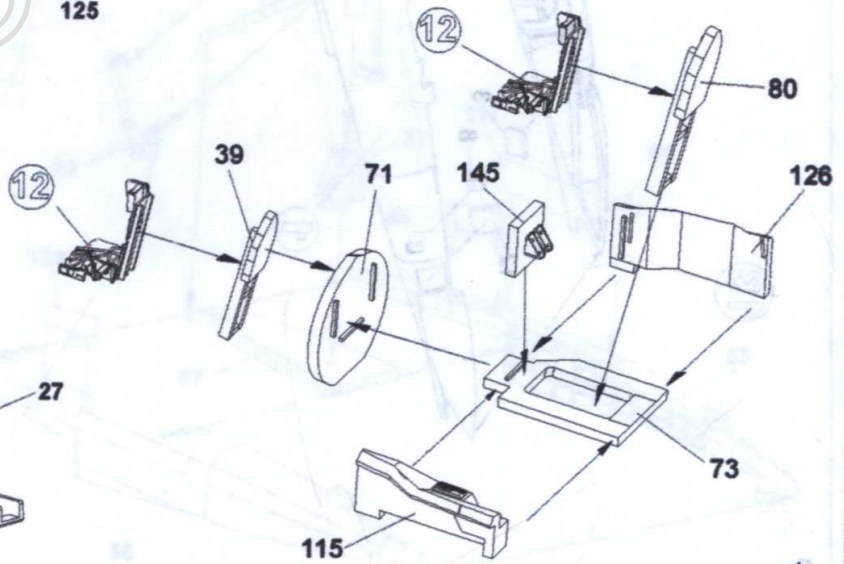
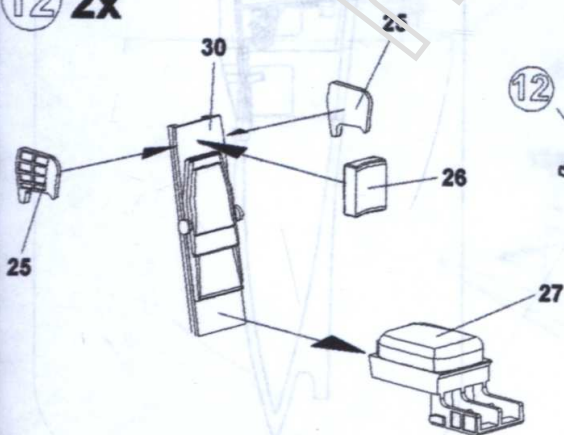

13

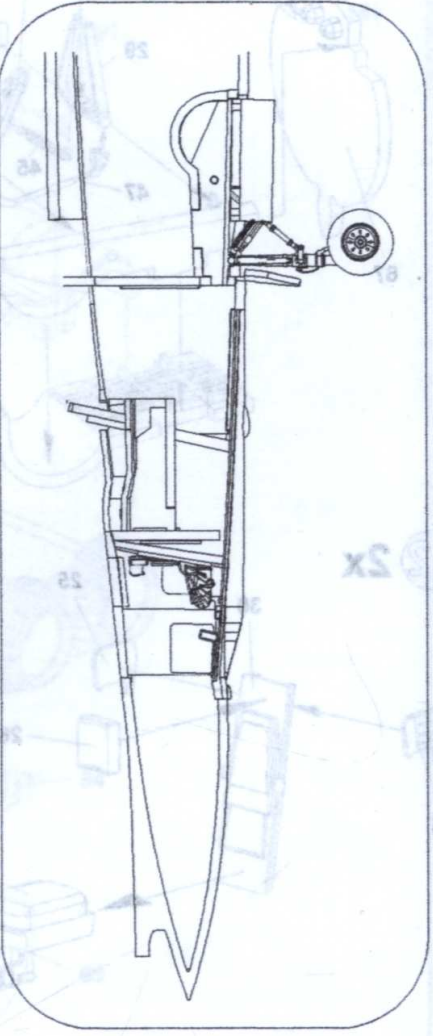
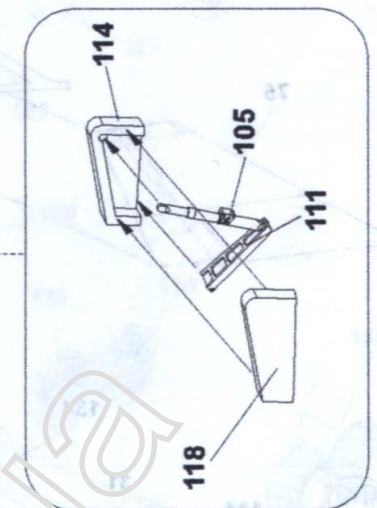
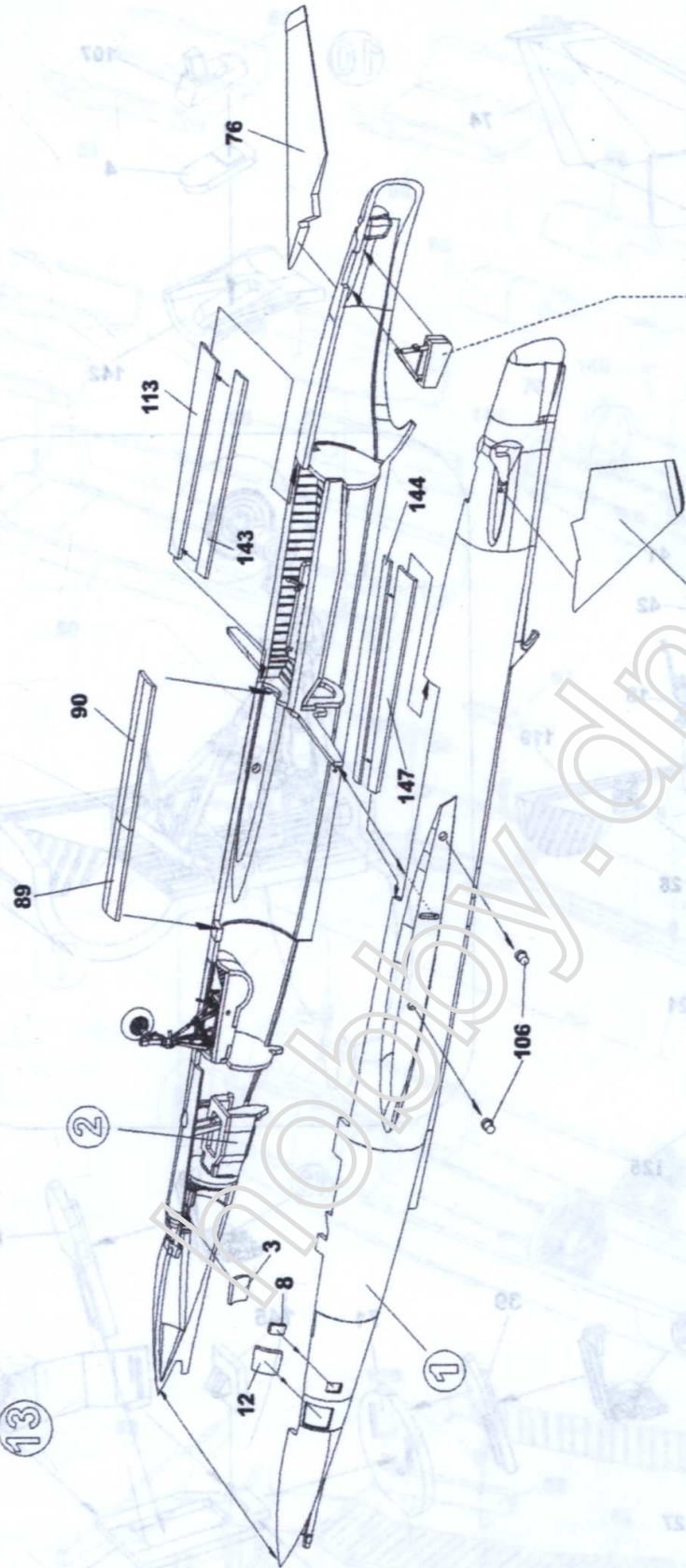

14

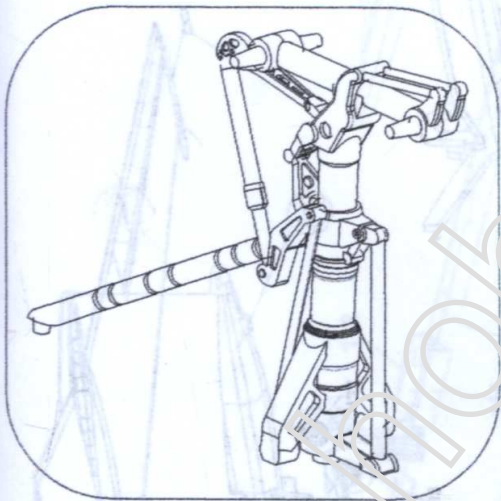
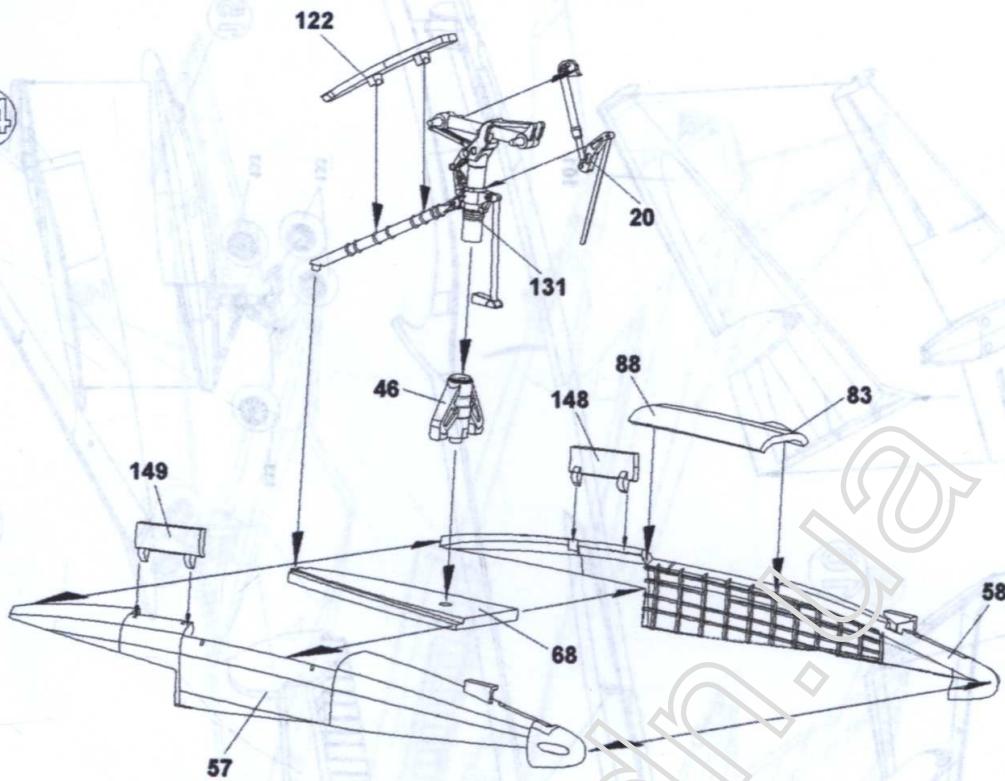

15

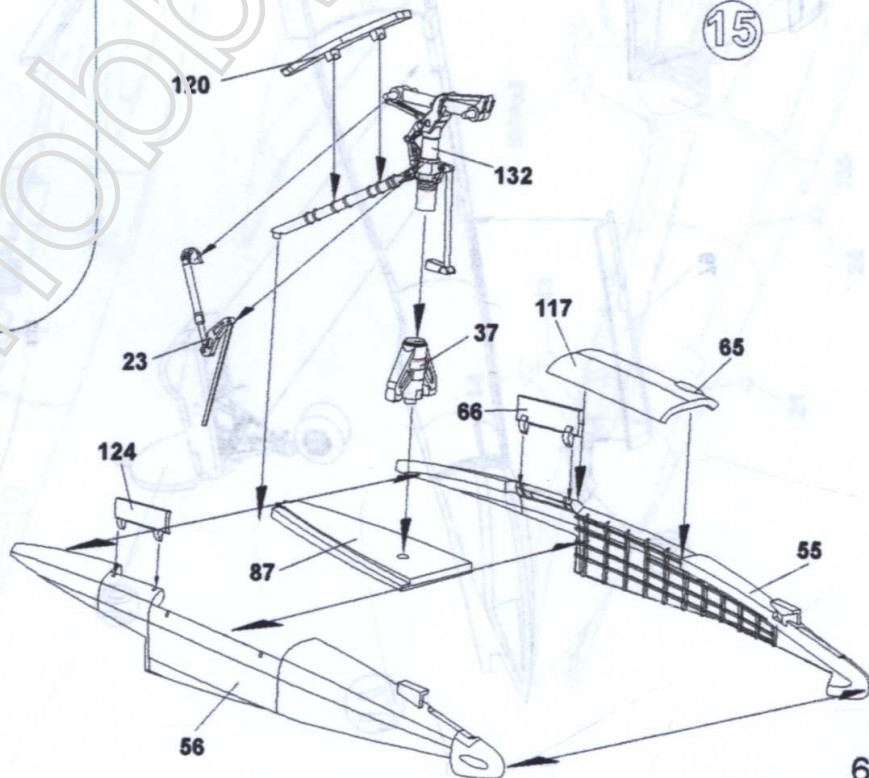

6

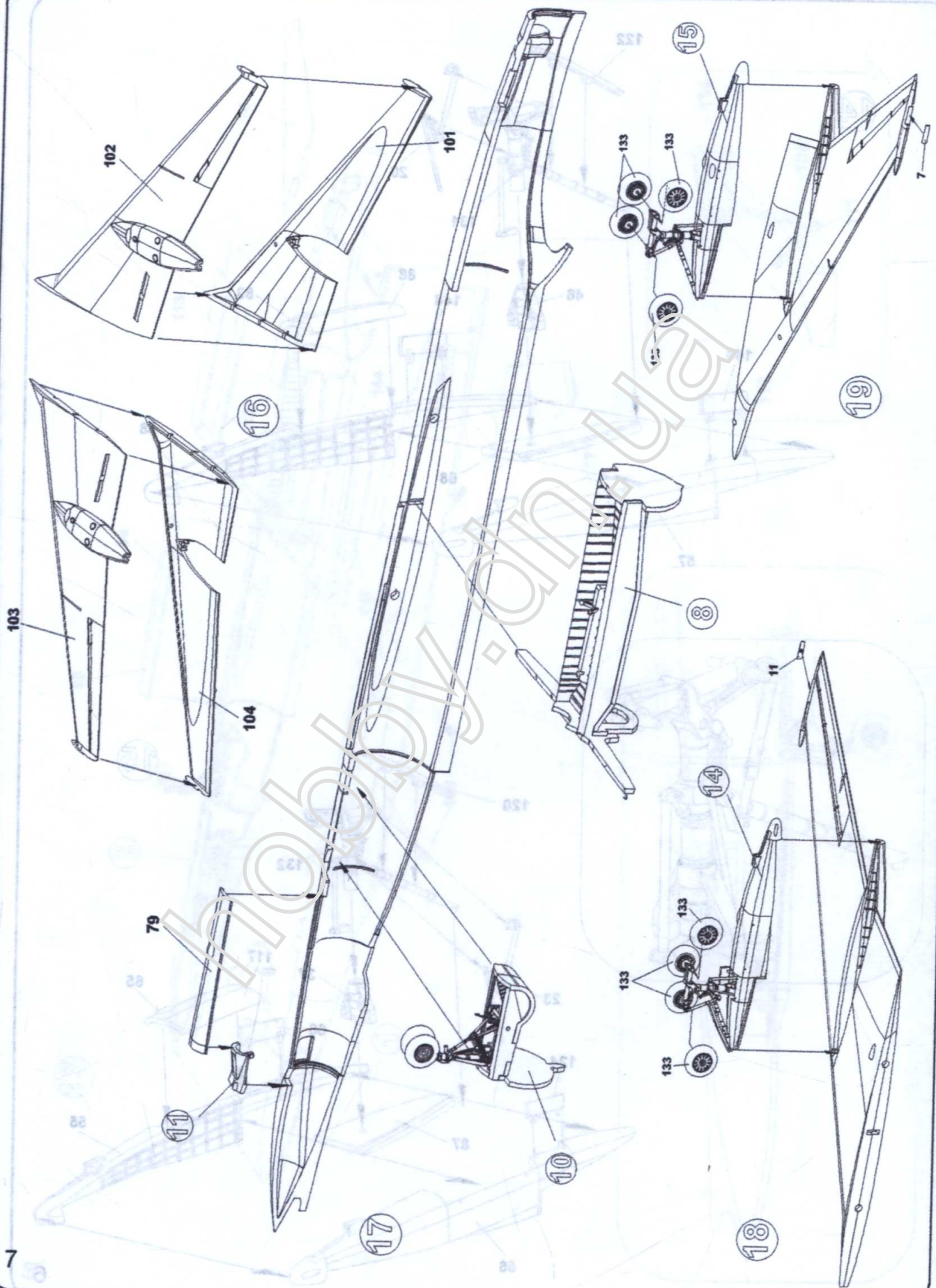

20

13

112

115

18

119

14

43

19/Pe3

21

24

135

22/Pe3

133

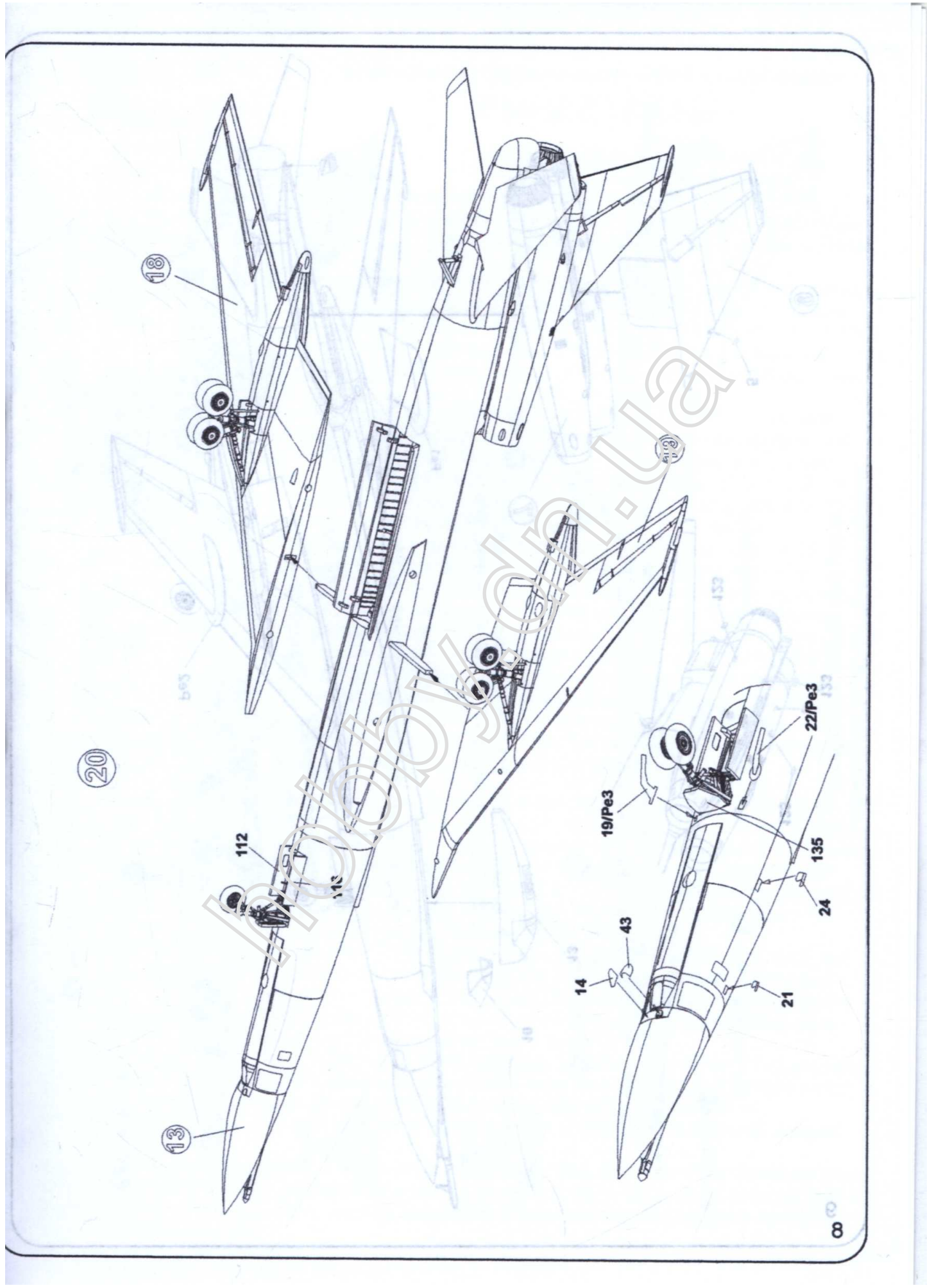

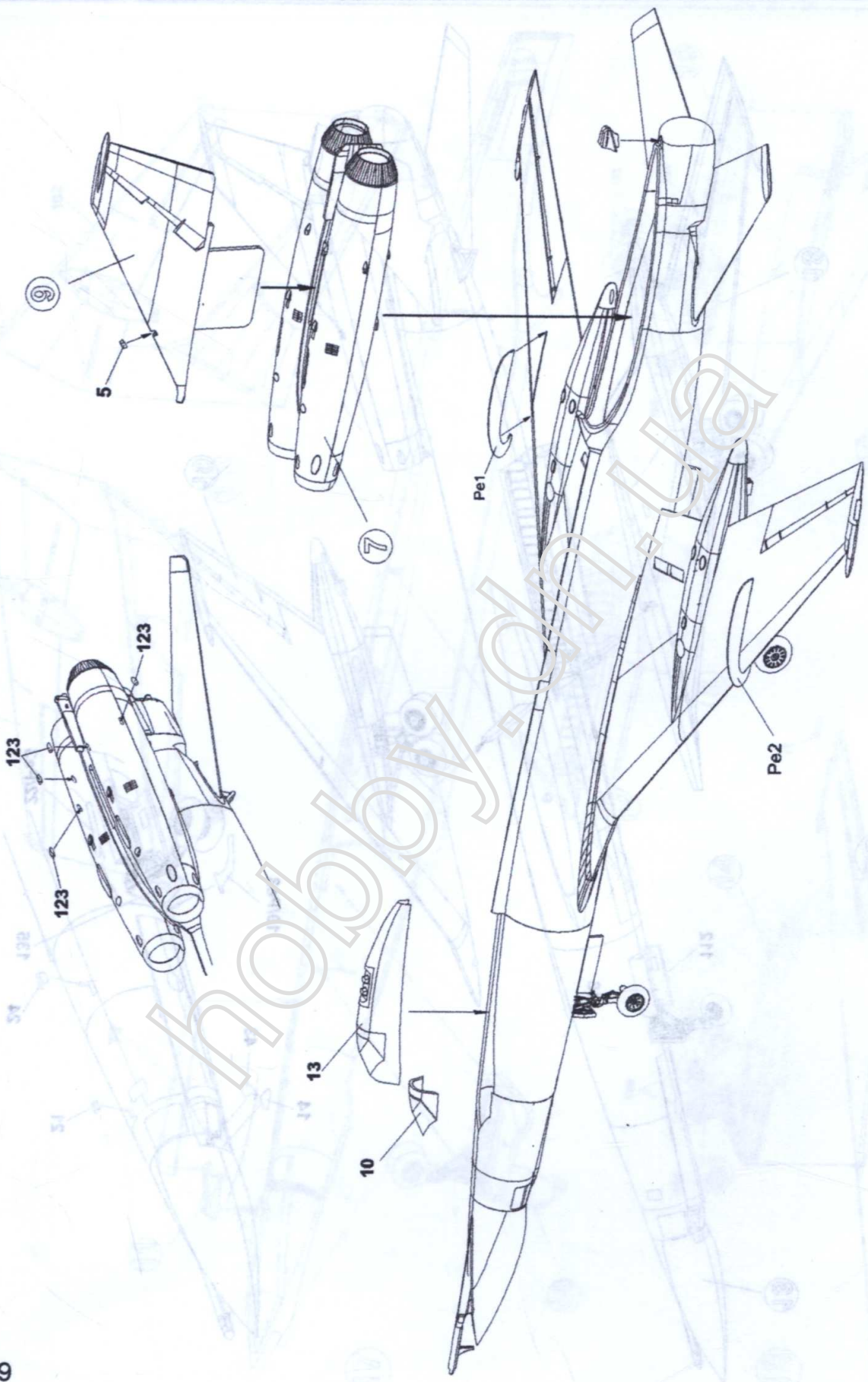

Нанесення декалей та фарбування
(Application decals and paints)

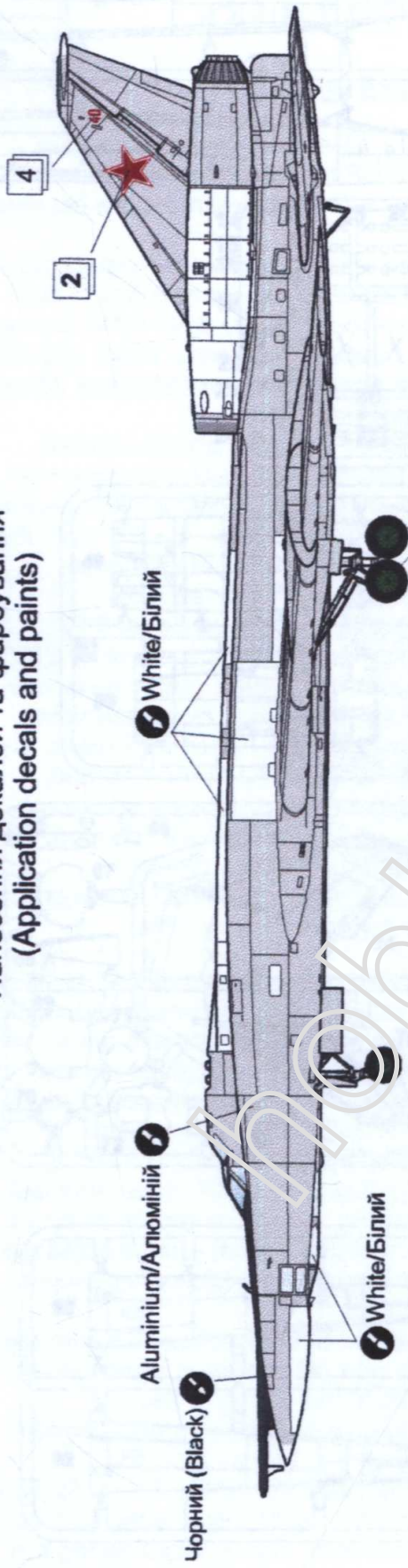

Tu-22 UD 6/н 40, 341 ТУ/П, Озерне, 80-і роки.
Tu-22 UD, tail number 61, 341 ТУАР, Ozerное, 80's

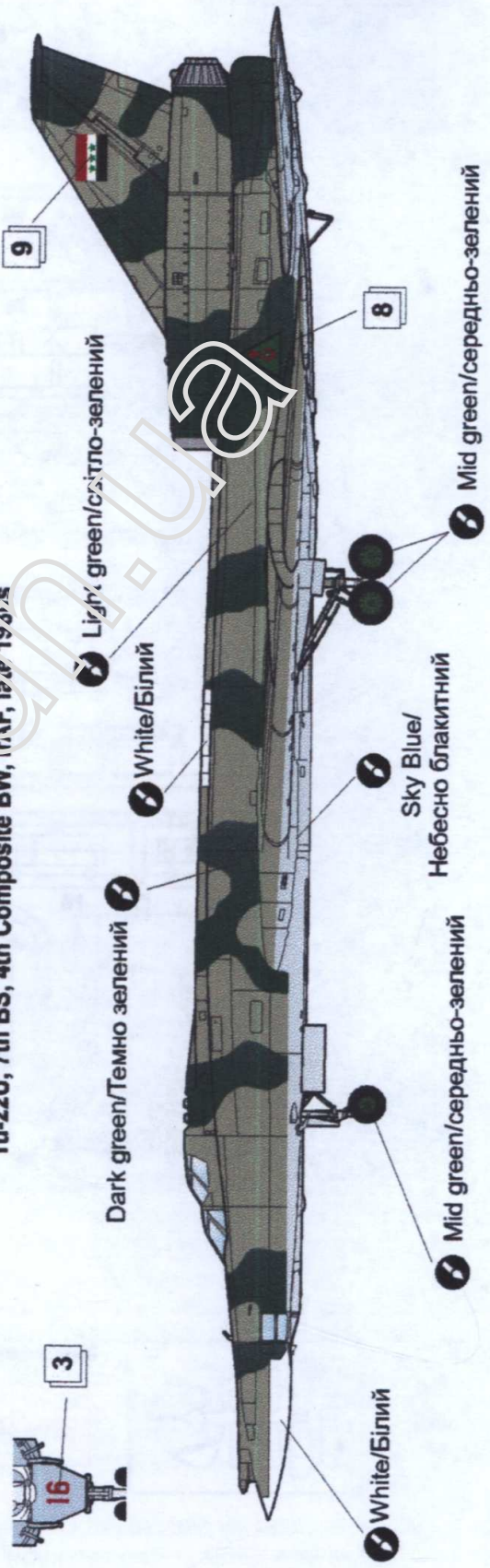

Tu-22U, 7th BS, 4th Composite BW, ІІІАF, ІІ/Ф 19/8's

Dark green/Темно зелений
White/Білий
Light green/світло-зелений
Mid green/середньо-зелений
Sky Blue/Небесно блакитний
Mid green/середньо-зелений

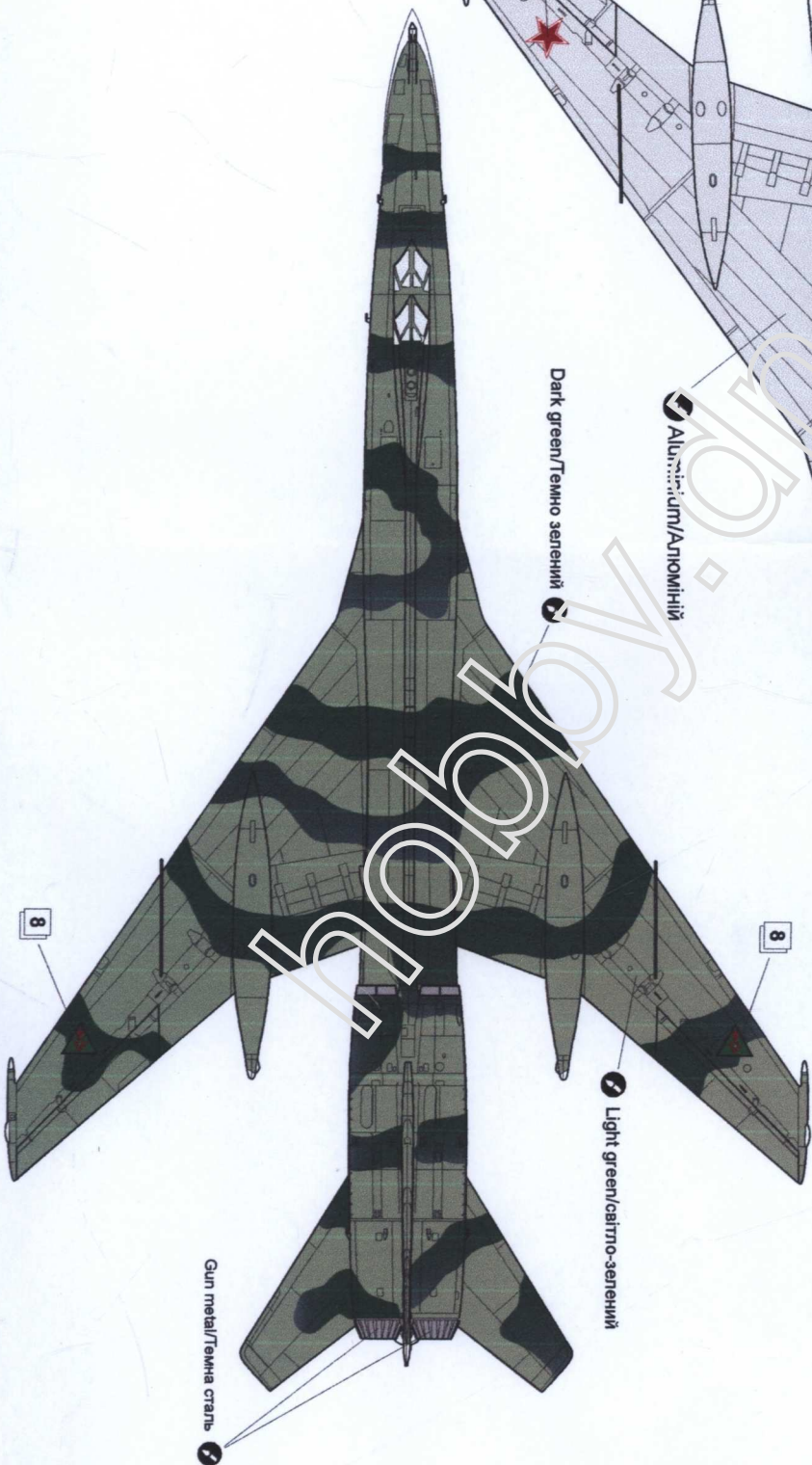
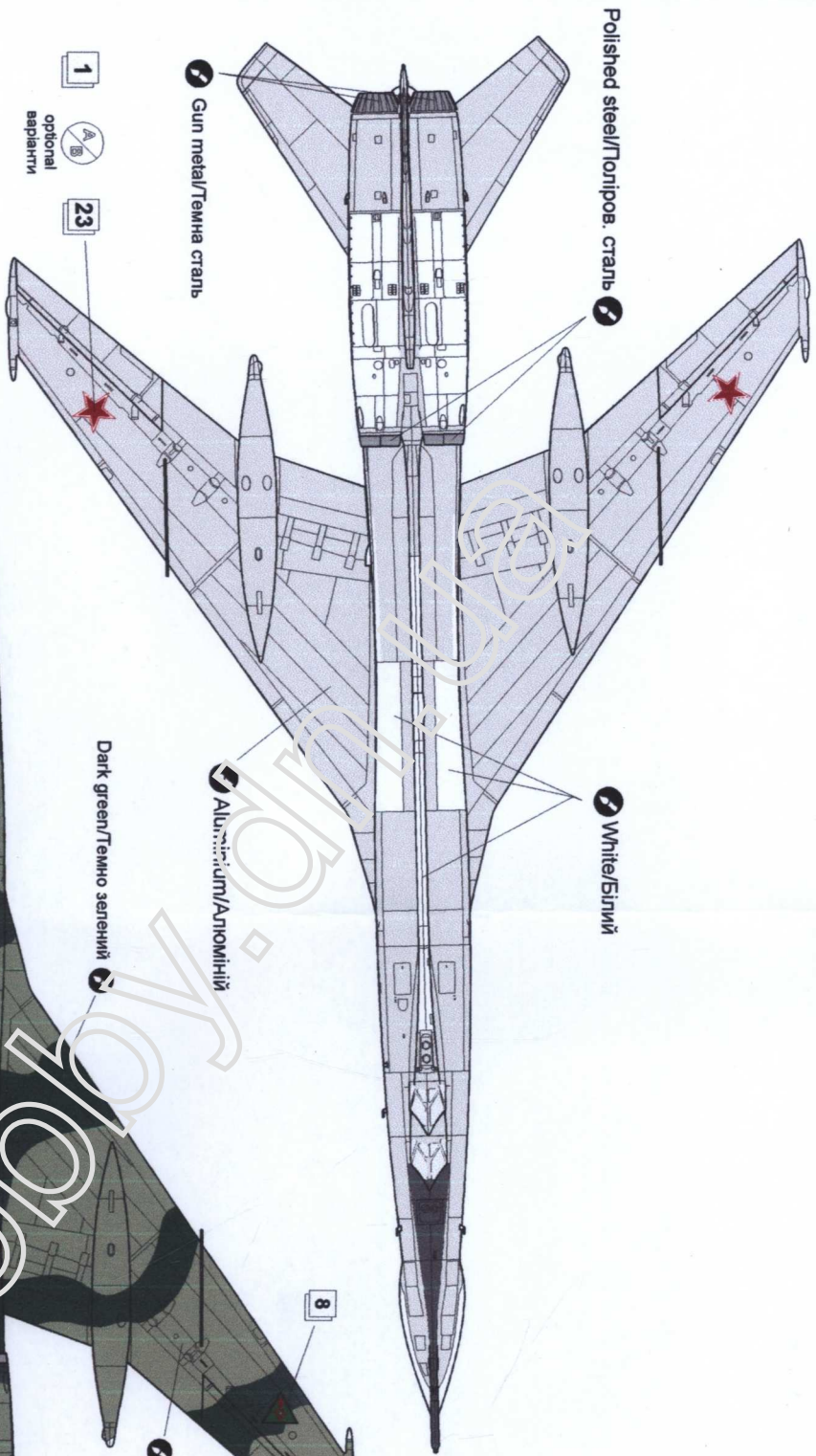

E-mail: info@mkgo-nlr.com
mkgo@mkgo-nlr.com
[www.mkgo-nlr.com](mailto:mkgo@mkgo-nlr.com)