



# Американская атомная подводная лодка USS George Washington (SSBN-598) American Nuclear-powered Submarine

CAT.NO.350-017  
SCALE 1:350

Підводні човни типу "Джордж Вашингтон" - серія з 5 атомних підводних човнів з балістичними ракетами ВМС США Перший в світовій історії проект ПЧАРБ. Передавалися флоту у 1960-1961рр.

За основу був взятий проект атомного торпедного човна "Скінджек". В корпус цього ПЧ за рубкою був вставлений 40-ка метровий відсік де і розмістили 16 пускових ракетних шахт. Також був збільшений другий відсік для забезпечення розміщення необхідного обладнання для запуску балістичних ракет.

Конструкція півтора корпусна, класична для американського підводного флоту. Вперше там був встановлений гіроскопічний заспокоювач качки, котрий знизив у 5 разів амплітуду качань на глибинах до 50 м, що підвищило влучність стрільби. Загальне компонування човнів "Джордж Вашингтон" з вертикальними шахтами за рубкою, посередині човна стала класичною для усіх човнів цього класу, окрім радянської "Акули" і то тільки в розміщення рубки.

Пуски ракет можна було проводити з глибин до 25 м при швидкості не більше 5 вузлів (9 км/год) і "поєдновано", тобто через невеликий проміж часу. Перша ракета могла стартувати через 15 хв після отримання відповідного наказу. Ракета викидалася з шахти стиснутим повітрям, після чого вмикався стартовий двигун першої ступеня ракети. Спочатку човен був озброєний ракетами Polaris A-1, а в 1964-1967 роках вони були замінені на ракети Polaris A-3 (довжина корпусу 8 м). Крім ракет човен був оснащений 6-ма торпедними апаратами з боєкомплект у 18 торпед Mark 16 mod 6 або Mark 37,

По причині відносно малої дальності польоту ракети балістичних ракет Поларіс і їх направленості на СРСР цим човнам доводилося нести службу в Північній Атлантиці та Середземному морі. Усі п'ять човнів проекту увійшли в склад 14-ескадри підводних човнів Атлантичного флоту.

Склад серії: SSBN-598 Дж. Вашингтон 1959/1985, SSBN-599 Патрік Генрі 1960/1984, SSBN-601 Роберт Лі 1960/1983, SSBN-602 Абрахам Лінкольн 1961/1981, SSBN-600 Теодор Рузвельт 1961/1981

USS George Washington (SSBN-598), the lead ship of her class of nuclear ballistic missile submarines, was the third United States Navy ship of the name, in honor of George Washington (1732-1799), first President of the United States, and the first of that name to be purpose built as a warship.

George Washington's keel was laid down at Electric Boat Division of General Dynamics, Groton, Connecticut on 1 November 1957. The first of her class, she was launched on 9 June 1959 sponsored by Mrs. Robert B. Anderson, and commissioned on 30 December 1959 as SSBN-598 with Commander James B. Osborn in command of the Blue crew and Commander John L. From, Jr. in command of the Gold crew.

George Washington was originally laid down as the attack submarine USS Scorpion (SSN-589). During construction, she was lengthened by the insertion of a 130 ft (40 m)-long ballistic missile section and renamed George Washington; another submarine under construction at the time received the original name and hull number. Inside George Washington's forward escape hatch, a plaque remained bearing her original name. Because the ballistic missile compartment design of George Washington would be reused in later ship classes, the section inserted into George Washington was designed with a deeper test depth rating than the rest of the submarine.

George Washington left Groton on 28 June 1960 for Cape Canaveral, Florida, where she loaded two Polaris missiles. Standing out into the Atlantic Missile Test Range with Rear Admiral William Raborn, head of the Polaris submarine development program, on board as an observer, she successfully conducted the first Polaris missile launch from a submerged submarine on 20 July 1960.

In 1982, George Washington returned to Pearl Harbor from her last missile patrol. In 1983, her missiles were unloaded at Bangor, Washington to comply with the SALT I treaty.

George Washington made 55 deterrent patrols in both the Atlantic and Pacific oceans in her 25-year career.

George Washington continued service as an attack submarine (SSN), returning briefly to Pearl Harbor. In 1983, she departed Pearl Harbor for the last time and transited the Panama Canal back to the Atlantic and to New London.

George Washington was decommissioned on 24 January 1985, stricken from the Naval Vessel Registry on 30 April 1986, and scheduled for disposal through the Ship-Submarine Recycling Program at Puget Sound Naval Shipyard. Recycling of the ship was completed on 30 September 1998.

## USED SYMBOLS / ВИКОРИСТОВУВАНІ СИМВОЛИ



stages of assembly  
послідовність зборки

A1

number parts  
номер деталі



apply decals  
нанести декалі



to paint  
фарбувати



detach with knife  
відокремити ножом



glue  
клеїти



optional  
варіанти



make a hole  
свердлить



pull out of sprue  
витягнути з литника

2x

quantity of operations (parts)  
повторення операцій (деталей)



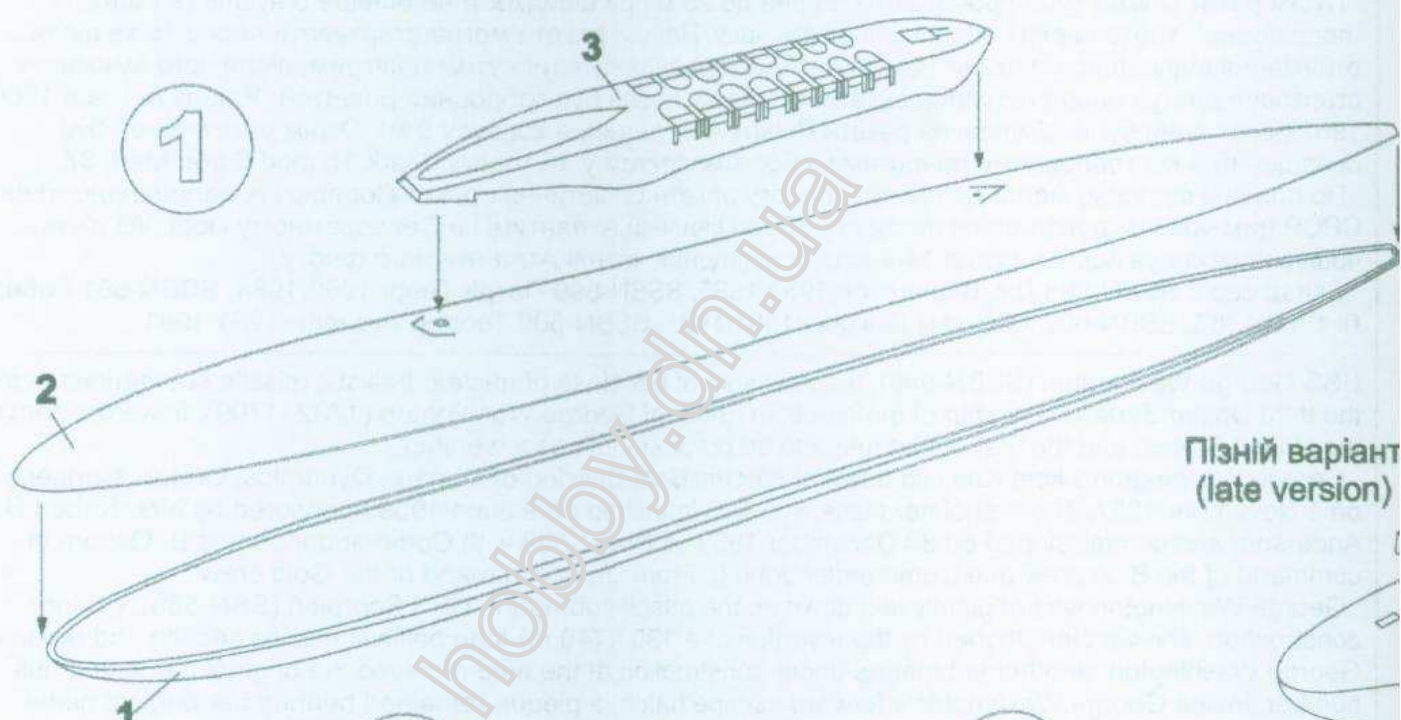
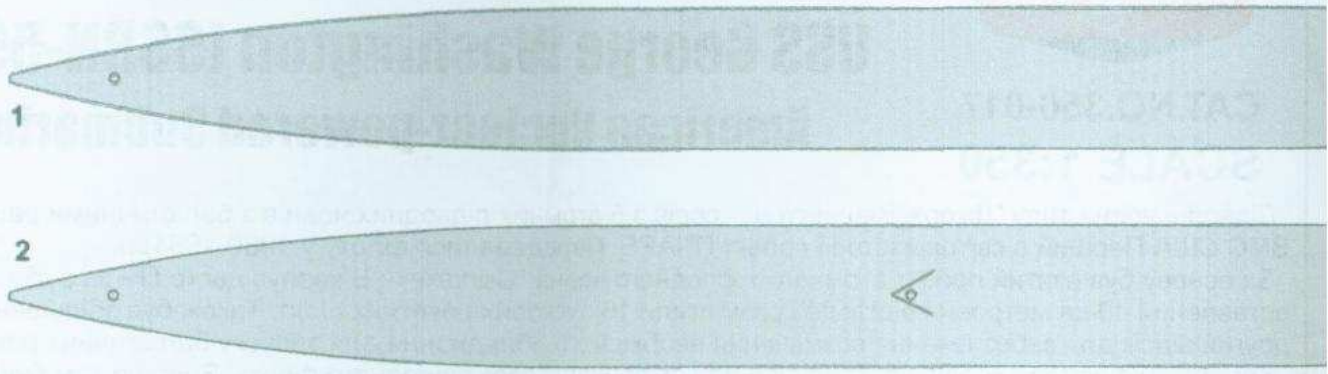

Пізній варіант  
(late version)

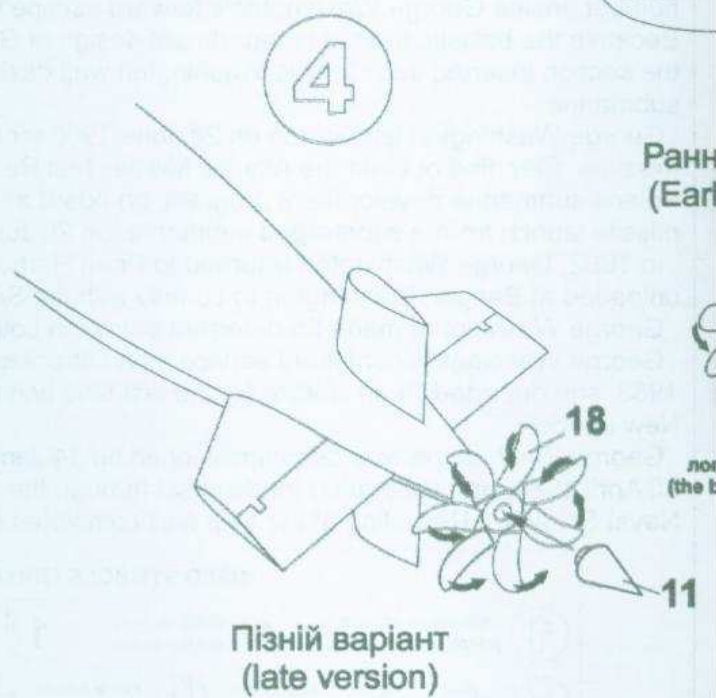
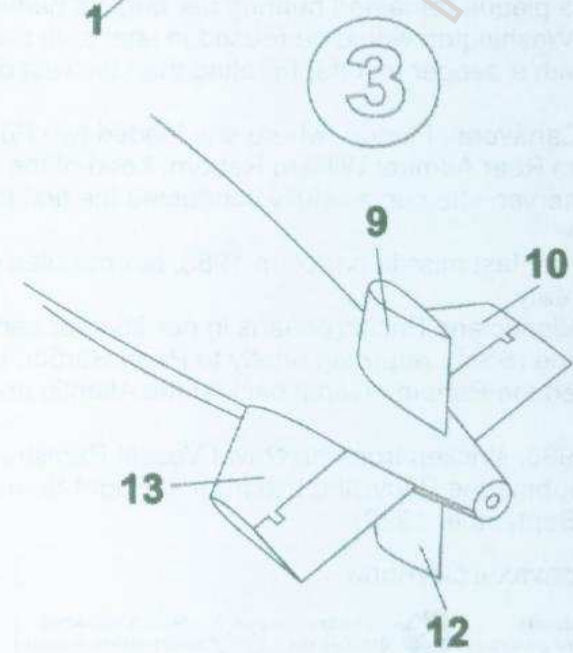

Ранн  
(Earl

лов  
(the b

Part of the model

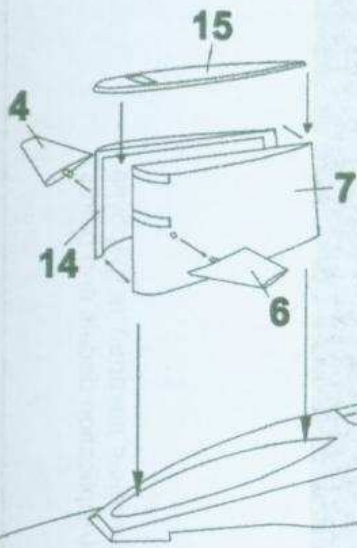
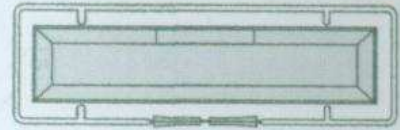
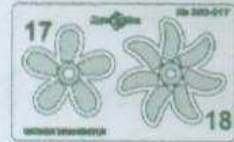
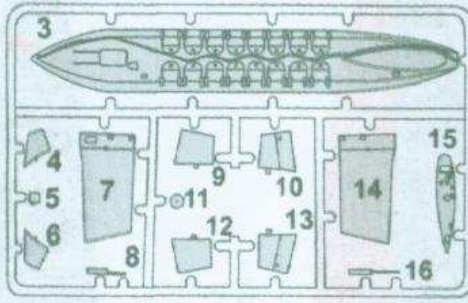
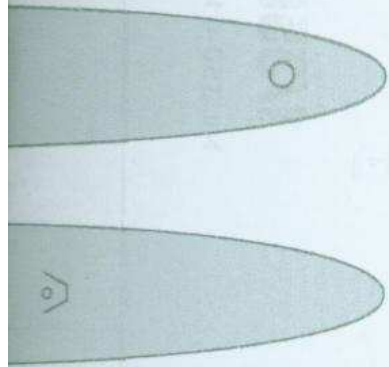

2

5



і варіант  
(version)



лопаті зігнути після монтажу  
(the blade to bend after installation)

есті зігнути після монтажу  
(blade to bend after installation)

hobby-on.ua



# USS George Washington (SSBN-598)

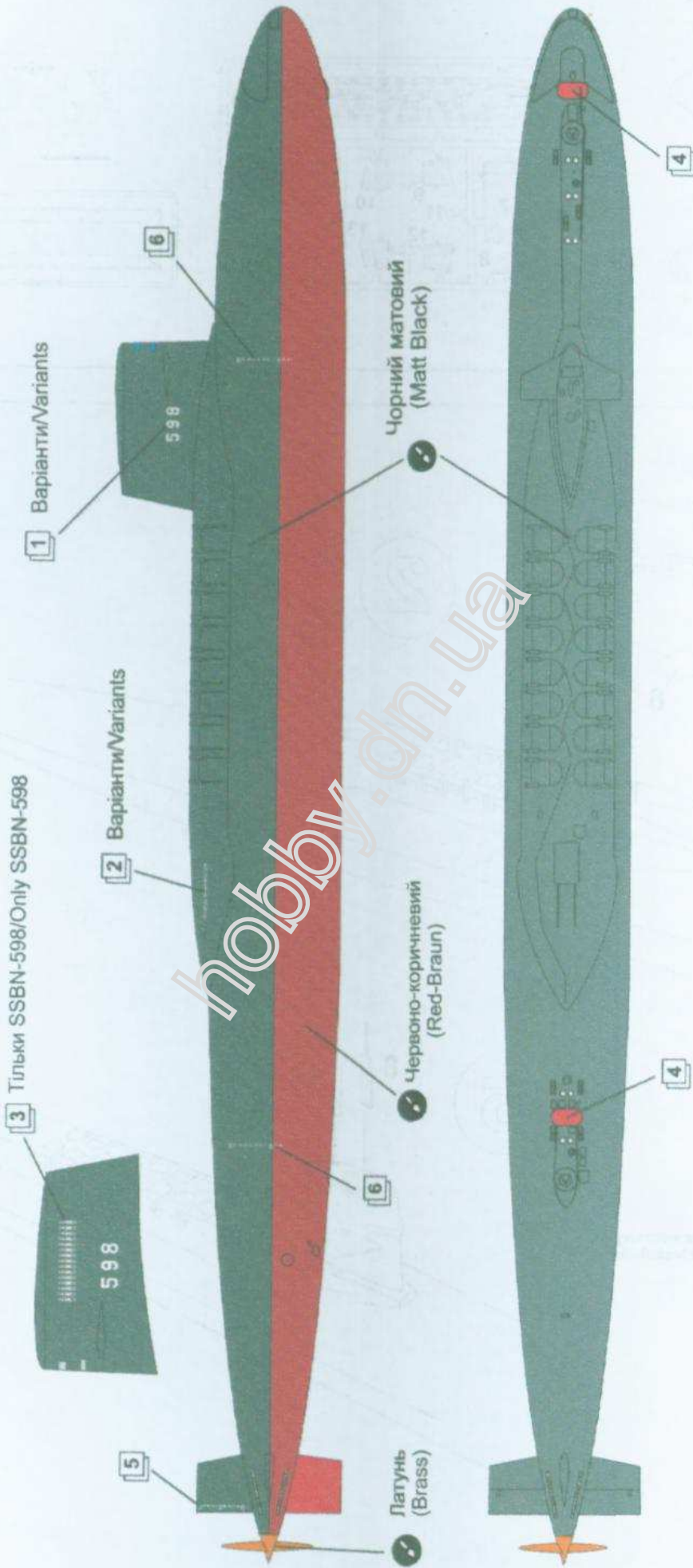

1/350

№ 350-017

Нанесення декалей та фарбування  
(Application decals and paints)

E-mail: [info@mikro-mir.com](mailto:info@mikro-mir.com)  
[mikromir.dnpr@gmail.com](mailto:mikromir.dnpr@gmail.com)  
[www.mikro-mir.com](http://www.mikro-mir.com)