

# RAILWAY GONDOLA 16,5 - 18 T

35296

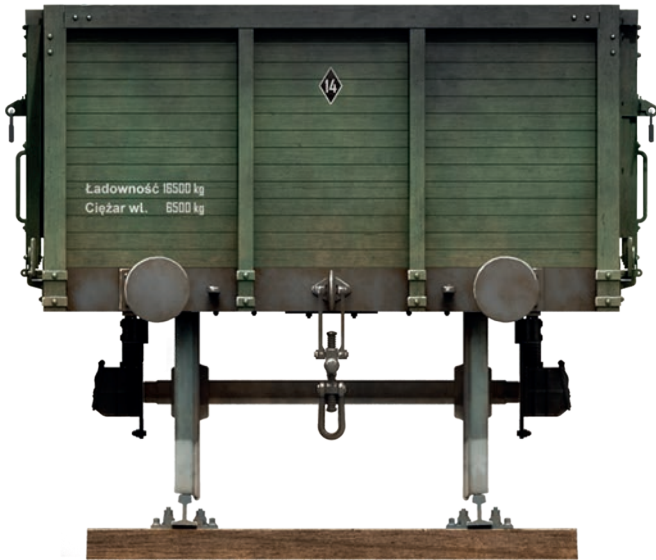

## GENERAL INSTRUCTION

- HIGHLY DETAILED MODEL
- DOORS, CAN BE POSED OPEN OR CLOSED
- CAN BE INSTALLED ON EUROPEAN OR RUSSIAN RAILWAY GAUGE
- WORKABLE WHEELS
- PHOTO-ETCHED PARTS INCLUDED
- DECAL SHEET FOR 4 VARIANTS
- RAILWAY TRACK (EUROPEAN GAUGE) INCLUDED
- 8 FUEL 200L BARRELS INCLUDED
- 5 FIGURES INCLUDED

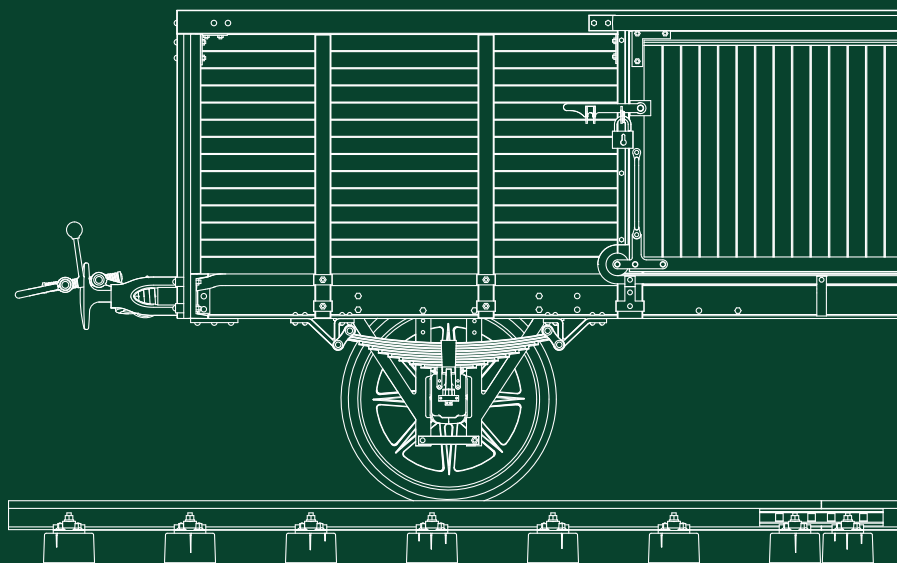

**PAINTING GUIDE**  
ОКРАСКА

**Coal wagon. Polish State Railways (PKP - Polskie Koleje Państwowe). Poland, end of the 30s.**  
Угольный полувагон. Польские государственные железные дороги (PKP - Polskie Koleje Państwowe).  
Польша, конец 30-х годов.

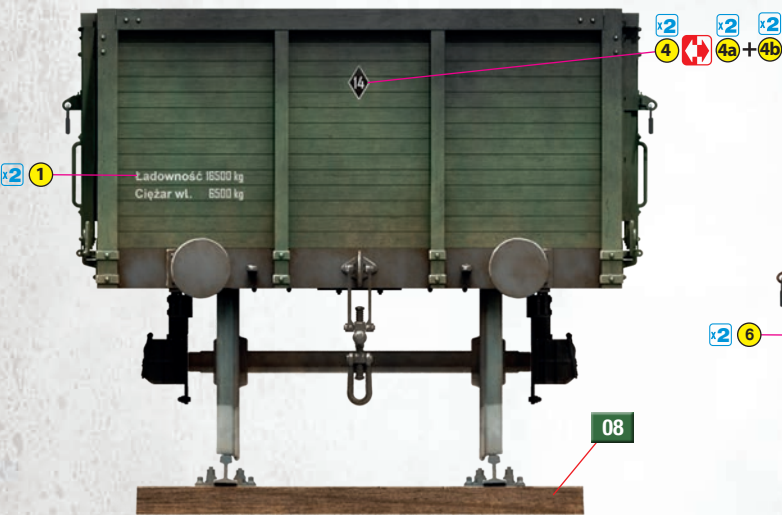

**Coal wagon. Stalin railway. Mariupol, summer 1941.**  
Угольный полувагон. Сталинской железной дороги.  
Мариуполь, лето 1941 года.

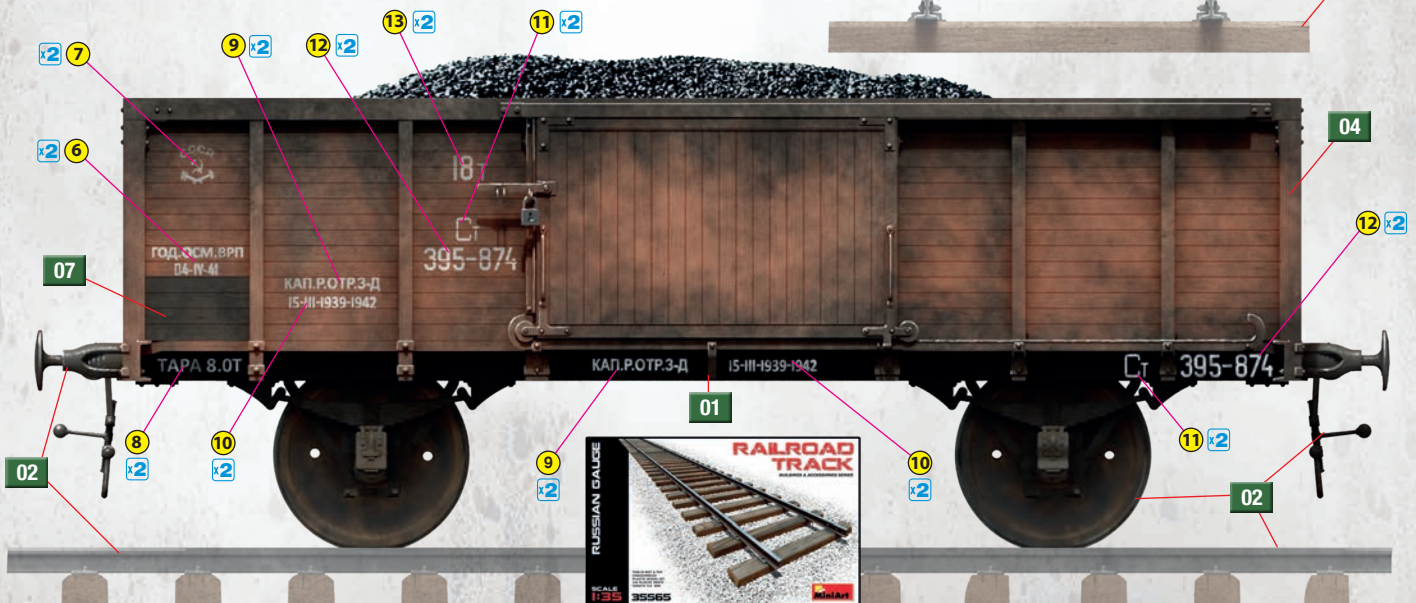



**PAINTING GUIDE**

ОПРАВКА

Deutsche Reichsbahn (imperial railway administration), 1943-1944.

Deutsche Reichsbahn (имперское управление железных дорог), 1943-1944 годы.

**Feuergefährlich**  
Rauchen und offenem Licht  
Im umkreis von 10m.  
**Verboten!**

Cut a label on the template

Вырезать табличку по шаблону

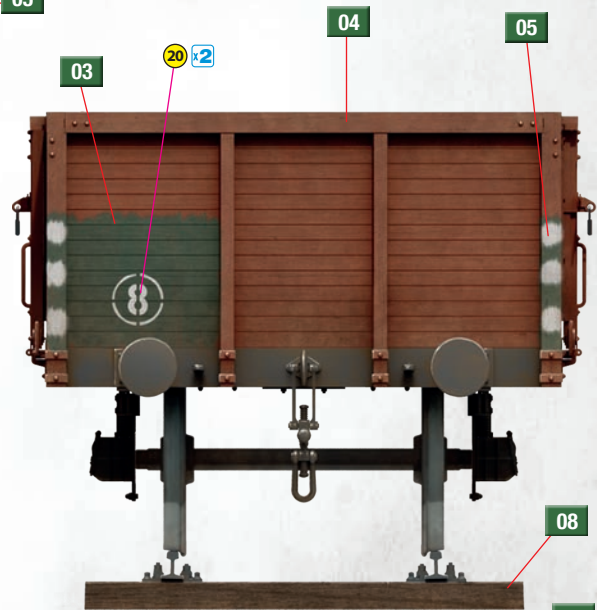
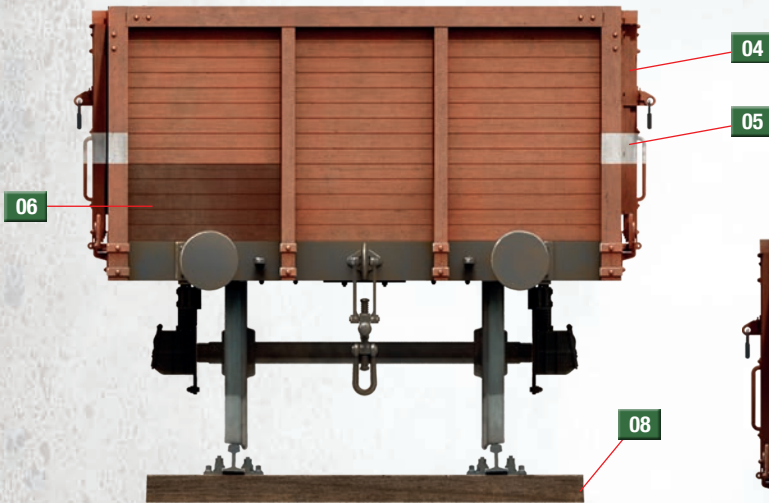
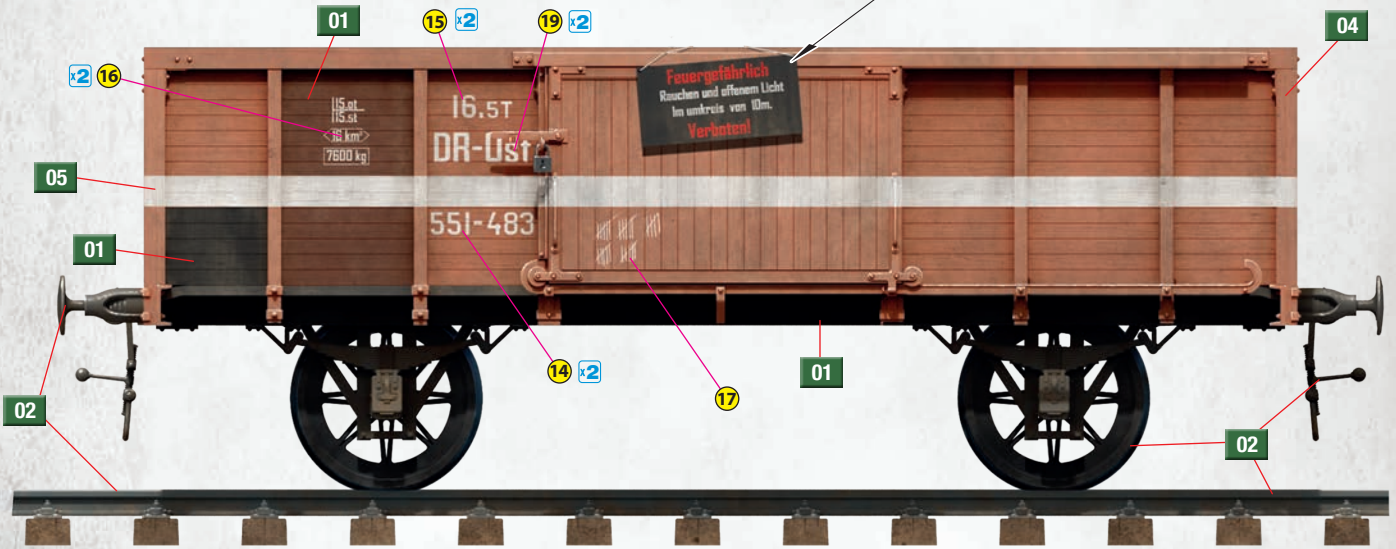

Deutsche Reichsbahn (imperial railway administration), Germany 1945.

Deutsche Reichsbahn (имперское управление железных дорог), Германия 1945 год.

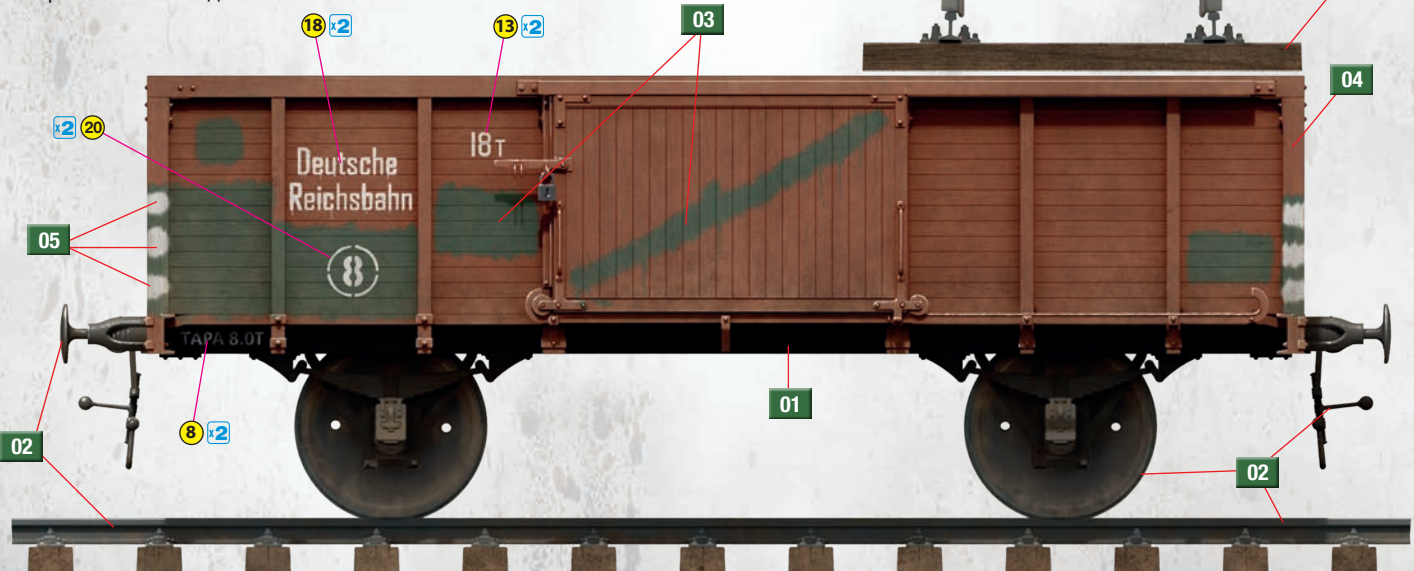

**ATTENTION**

Ne pas utiliser de colle ou de peinture à proximité d'une flamme nue, et aérer la pièce de temps en temps.  
 Pour retirer les pièces hors du cadre, utiliser des ciseaux spéciaux pour maquette le plastique en excès avec un cutter ou une lime.  
 Voir la fin de cette colonne pour la signification des symboles.  
 Après l'assemblage peut rester des pièces inutilisées.

**ZUR BEACHTUNG**

Kleber und Farbe nicht nahe von offenem Feuer verwenden und das Fenster von Zeit zu Zeit zur Belüftung öffnen.  
 Zum Abschneiden der Teile vom Verbundstück eine Modellierschere verwenden und die überstehenden Plastikteile mit einem Messer oder einer Feile beseitigen.  
 Die Bedeutung der Symbols finden Sie unten in dieser Spalte.  
 Nach dem Zusammenbau des Modells, können einzelne Teile übrig bleiben

**УВАГА**

При використанні клею та фарб всі роботи проводити подалі від джерел вогню у приміщенні, що добре провітрюється.  
 Деталі відокремлювати від літників ножом або іншим ріжучим інструментом. Зачистити облой і місця зрізу за допомогою надфілю та наждачного паперу. Будівництво моделі виконувати згідно зі схемою. Для зручності побудови жодна деталь позначена номером.  
 Після складання можуть залишитися невикористані деталі.

**ATTENZIONE**

Non usare colla e vernice vicino a fiamme esposte, e aprire le finestre di tanto in tanto per cambiare l'aria. Quando si staccano parti del carello, usare forbici da modellismo e eliminare la plastica in eccesso con un coltello o una lima. Vedere in fondo a questa colonna per il signifi. Dopo l'assemblaggio possono rimanere parti inutilizzate.

**ВНИМАНИЕ**

При использовании клея и красок все работы производить в проветриваемом помещении вдали от источников огня. Детали отделять от литников ножом или другим режущим инструментом. Зачистить облой и места среза при помощи надфиля и наждачной бумаги. Сборку моделей производить согласно схеме сборки.  
 Для удобства сборки каждая деталь обозначена номером. После сборки набора могут остаться неиспользованные детали.

**CAUTION**

When you use glue or paint, do not use near open flame, and use in well ventilated room. When you take parts off the runner frame, use modeling scissors or cutter.  
 See the bottom of this column for the meaning of symbols.  
 Extra details can remain after assembling of the kit.

**PARTS/ДЕТАЛИ**

**Ba x2**

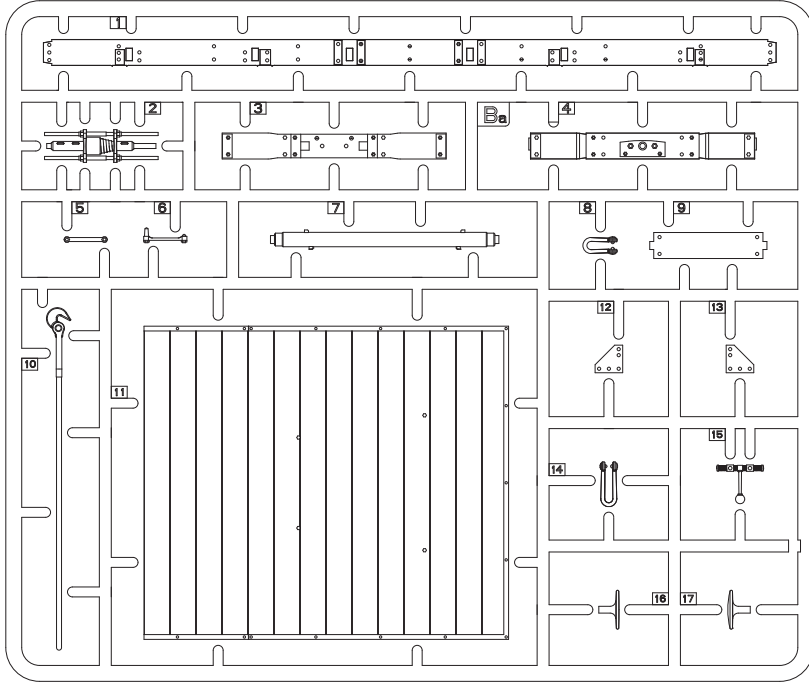

**Bd x2**

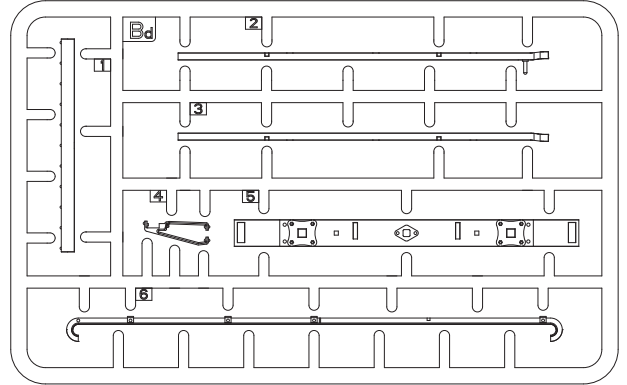

**Eb x2**

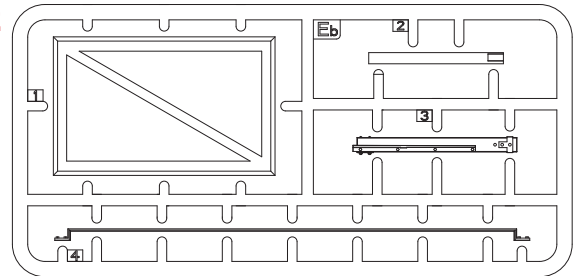

**Ea x2**

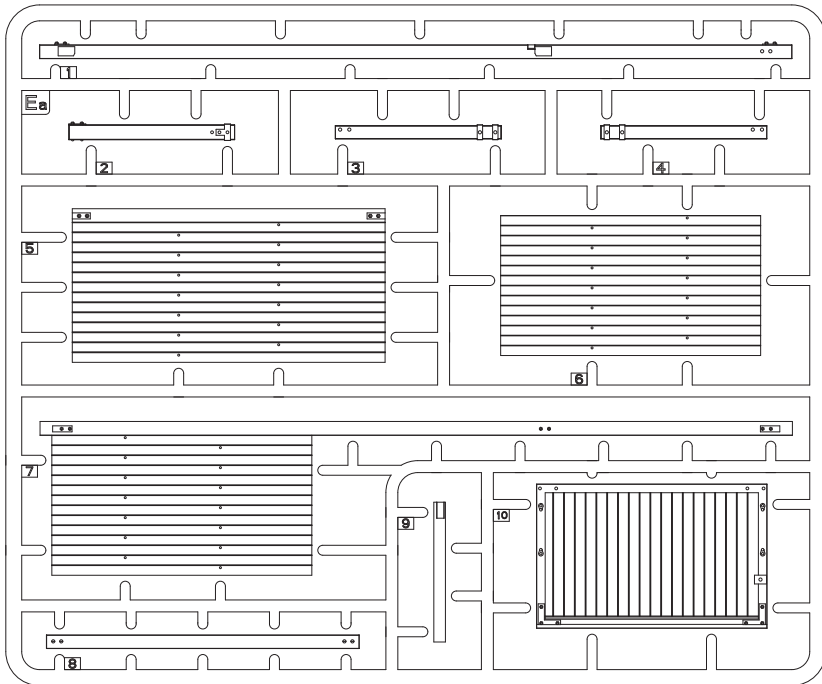

**Db x4**

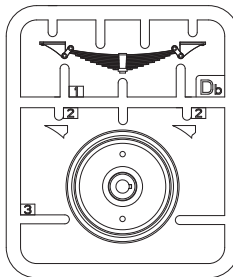

**Da x4**

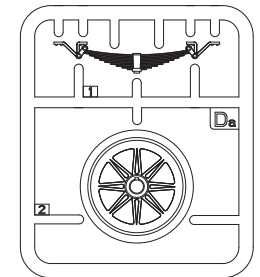

**Bc x2**

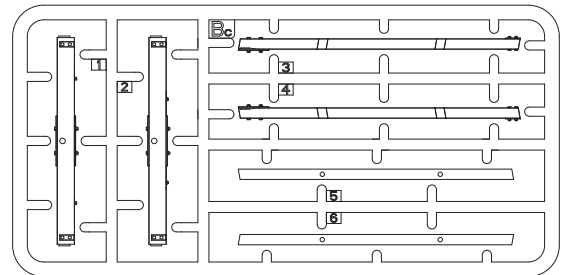

**Dc x4**

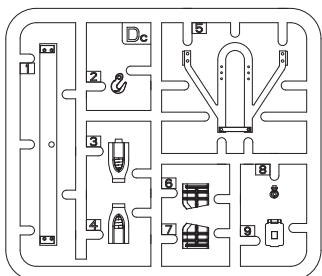

**Decal/Деколь**

<b>35296 Railway Gondola 16,5 t</b>		Ladownosc 16500 kg / Ciężar wt. 16500 kg	1	Ladownosc 16500 kg / Ciężar wt. 16500 kg	1
16	КАП.Р.ОТР.З-Д	ГОД.ОСМ.ВРП D4-IV-4I	6	ГОД.ОСМ.ВРП D4-IV-4I	17
4	КАП.Р.ОТР.З-Д	ГОД.ОСМ.ВРП D4-IV-4I	9	ГОД.ОСМ.ВРП D4-IV-4I	16.5T
15-III-1939-1942	КАП.Р.ОТР.З-Д	ТАРА 8.0T	10	ТАРА 8.0T	16.5T
15-III-1939-1942	КАП.Р.ОТР.З-Д	ТАРА 8.0T	11	ТАРА 8.0T	16.5T
15-III-1939-1942	КАП.Р.ОТР.З-Д	ТАРА 8.0T	12	ТАРА 8.0T	16.5T
15-III-1939-1942	КАП.Р.ОТР.З-Д	ТАРА 8.0T	13	ТАРА 8.0T	16.5T
15-III-1939-1942	КАП.Р.ОТР.З-Д	ТАРА 8.0T	14	ТАРА 8.0T	16.5T
15-III-1939-1942	КАП.Р.ОТР.З-Д	ТАРА 8.0T	15	ТАРА 8.0T	16.5T
15-III-1939-1942	КАП.Р.ОТР.З-Д	ТАРА 8.0T	16	ТАРА 8.0T	16.5T
15-III-1939-1942	КАП.Р.ОТР.З-Д	ТАРА 8.0T	17	ТАРА 8.0T	16.5T
15-III-1939-1942	КАП.Р.ОТР.З-Д	ТАРА 8.0T	18	ТАРА 8.0T	16.5T
15-III-1939-1942	КАП.Р.ОТР.З-Д	ТАРА 8.0T	19	ТАРА 8.0T	16.5T

**Photo-etched parts  
Детали фототравления PE**

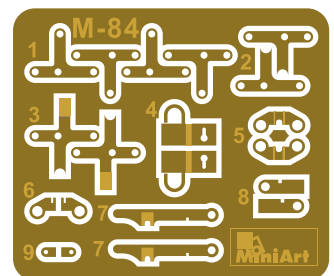





MAKE 2pcs  
2 TEILE FERTIGEN  
EFFECTUER 2 PIECES  
FAIRE DEUX PEZZI  
TEE 2 KPL  
GÖR 2 ST  
ПОВТОРИТЬ ДВА РАЗА  
КІЛЬКІСТЬ РАЗІВ



DO NOT CEMENT  
NICHT KLEBEN  
NE PAS COLLER  
NON INCOLLARE  
EILIMAA  
LIMMAEJ  
НЕ ИСПОЛЬЗОВАТЬ КЛЕЙ  
НЕ КЛЕПТИ



OPTIONAL  
NACH BELIEBEN  
FACULTATIF  
FACOLTATIVO  
VALINNANVARAINEN  
VALBAR  
ВАРИАНТЫ  
ВАРІАНТИ



OPEN HOLE  
OFFNEN  
FAIRE UN TROU  
FORO APERTO  
AVAA REIKÄ  
ÖPPNÄ HALET  
СДЕЛАТЬ ОТВЕРСТИЕ  
ЗРОБИТИ ОТВІР



REMOVE  
ENTFERNEN  
RETRIERER  
SEPARARE  
POISTA  
AVLÄGSNA  
ОТРЕЗАТЬ  
ВІДРІЗАТИ



BENO  
BITTE BIEGEN  
PLIER S'IL VOUS PLAÎT  
PIEGARE  
TAITA  
BOCKA  
ВЫГНУТЬ  
ВИГНУТИ



SCRATCHBUILD  
AM MEISTEN ZU MACHEN  
FAIRE LE PLUS  
RENTI  
TEE ITSE  
GÖR DIG SJÄLV  
СДЕЛАТЬ САМОМУ  
ЗРОБИТИ САМОМУ

## PARTS/ДЕТАЛИ

### Ba x4 (Railway Track)

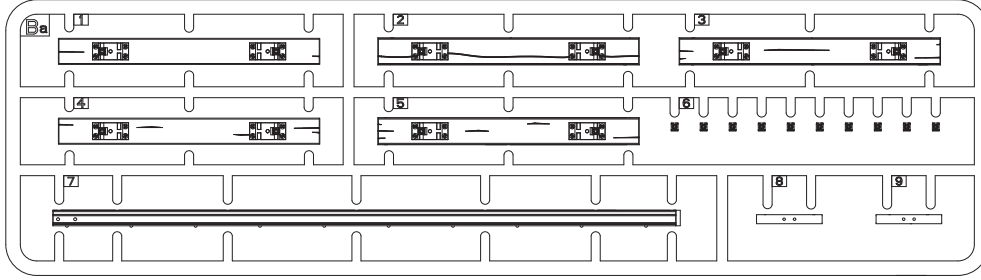

### Dj x4

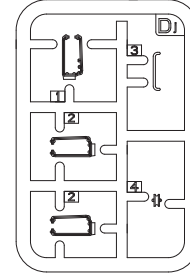

### De x4

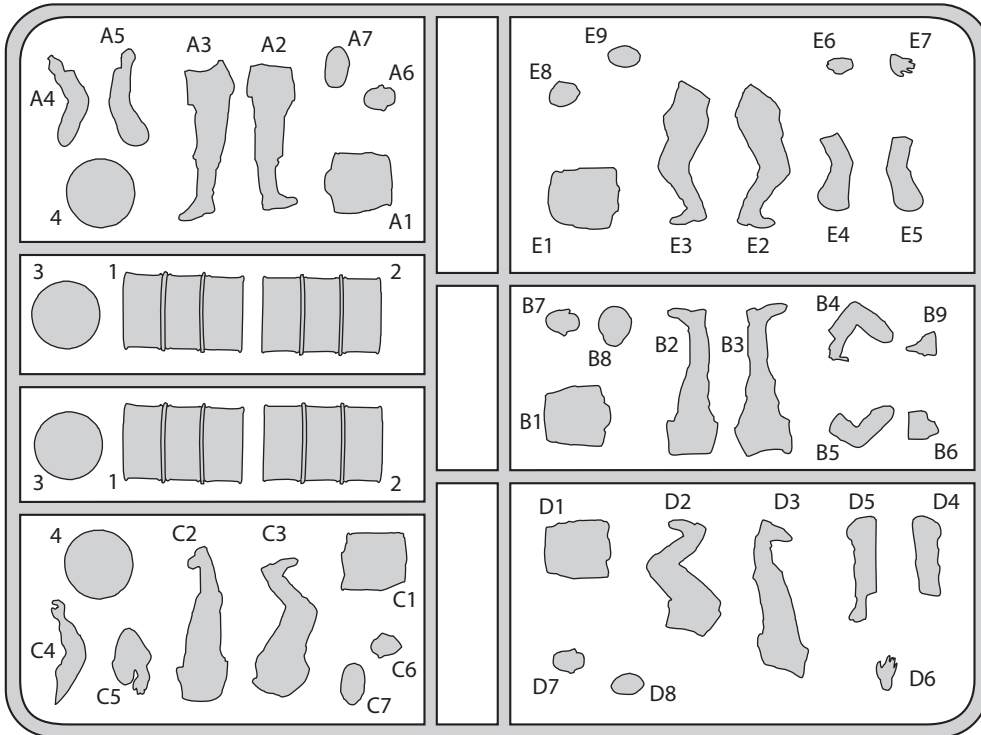
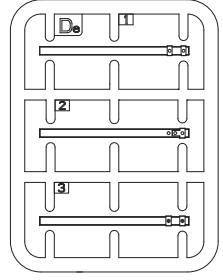

### Bg x6

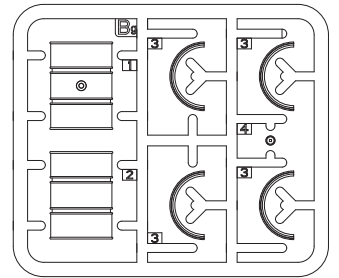

### Bj x3

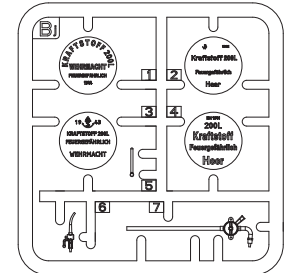

## INSTRUCTION/ИНСТРУКЦІЯ

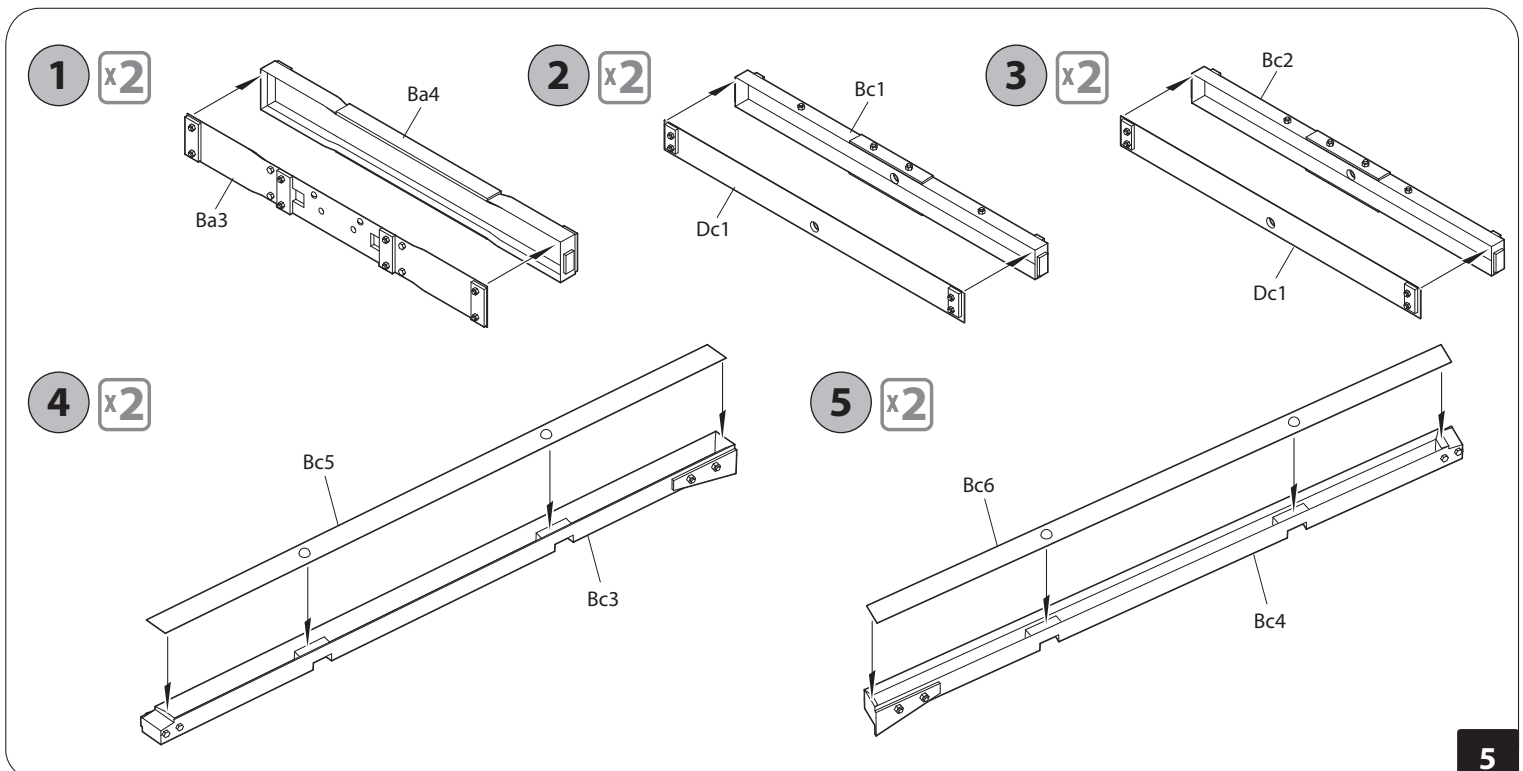

6

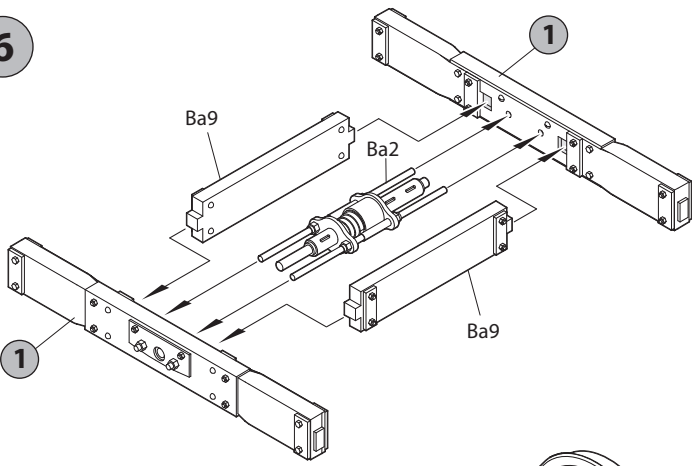

**B**

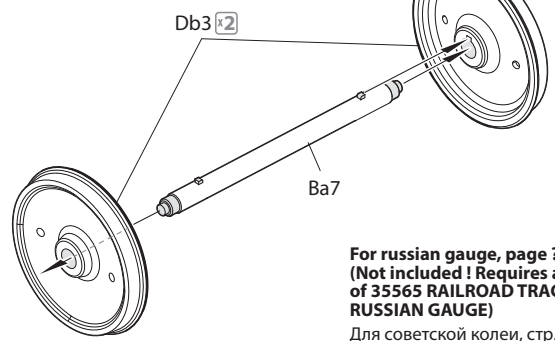

**For russian gauge, page ???  
(Not included ! Requires a set  
of 35565 RAILROAD TRACK.  
RUSSIAN GAUGE)**

Для советской колеи, стр. ??  
(Не включена в набор !  
Требуется набор 35565 RAILROAD  
TRACK. RUSSIAN GAUGE)

7 x2

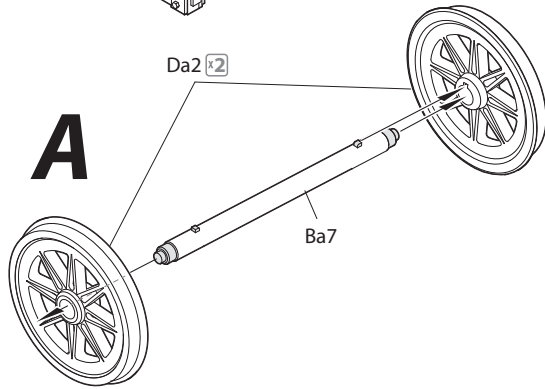

**For european gauge (included)**

Для европейской колеи (включена в набор)

8 x2

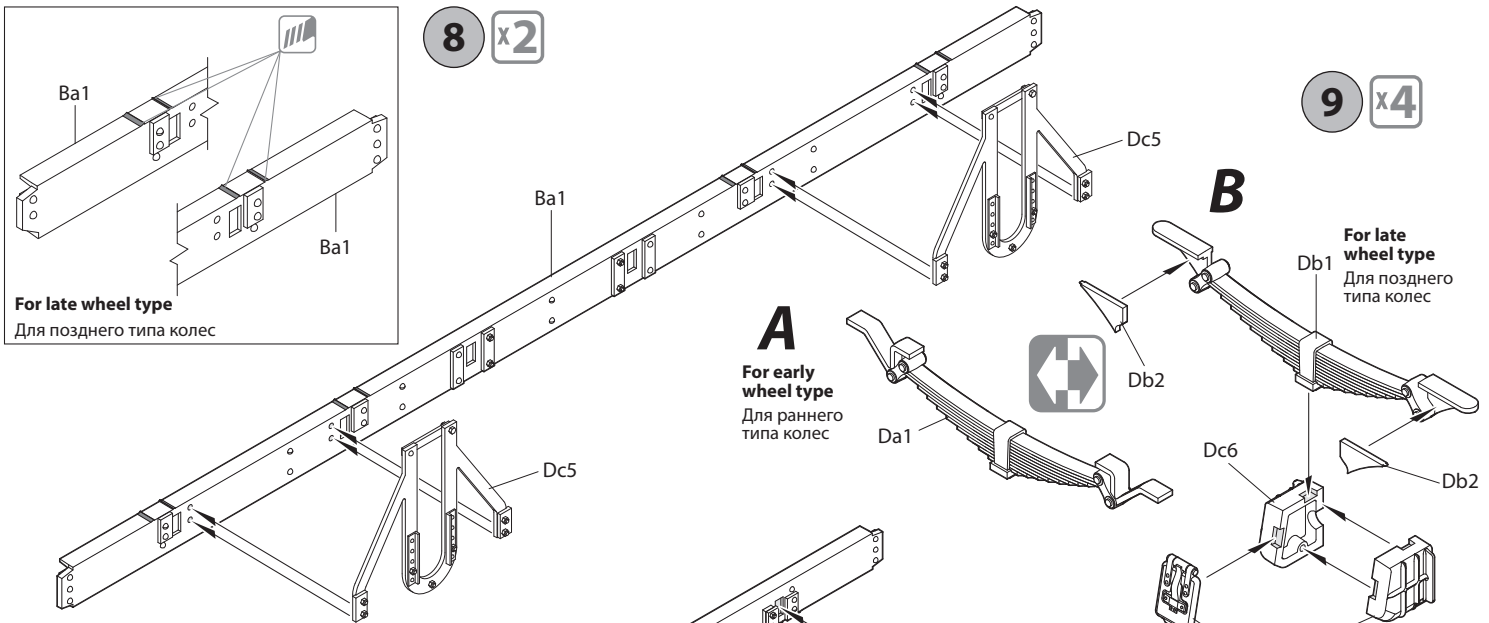
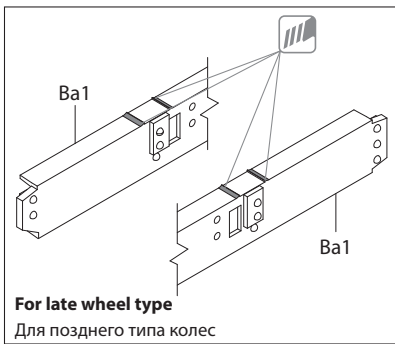

9 x4

**B**

**A**

**For early  
wheel type**  
Для раннего  
типа колес

**For late  
wheel type**  
Для позднего  
типа колес

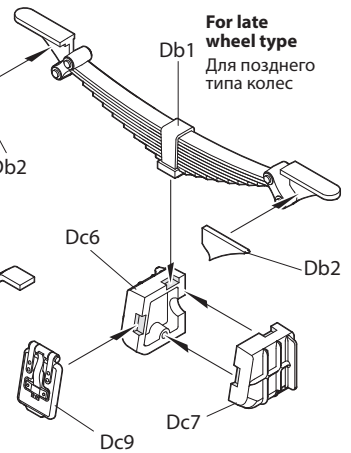
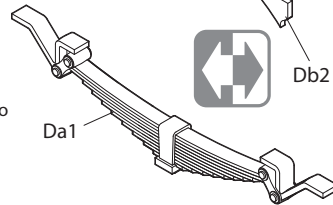

10

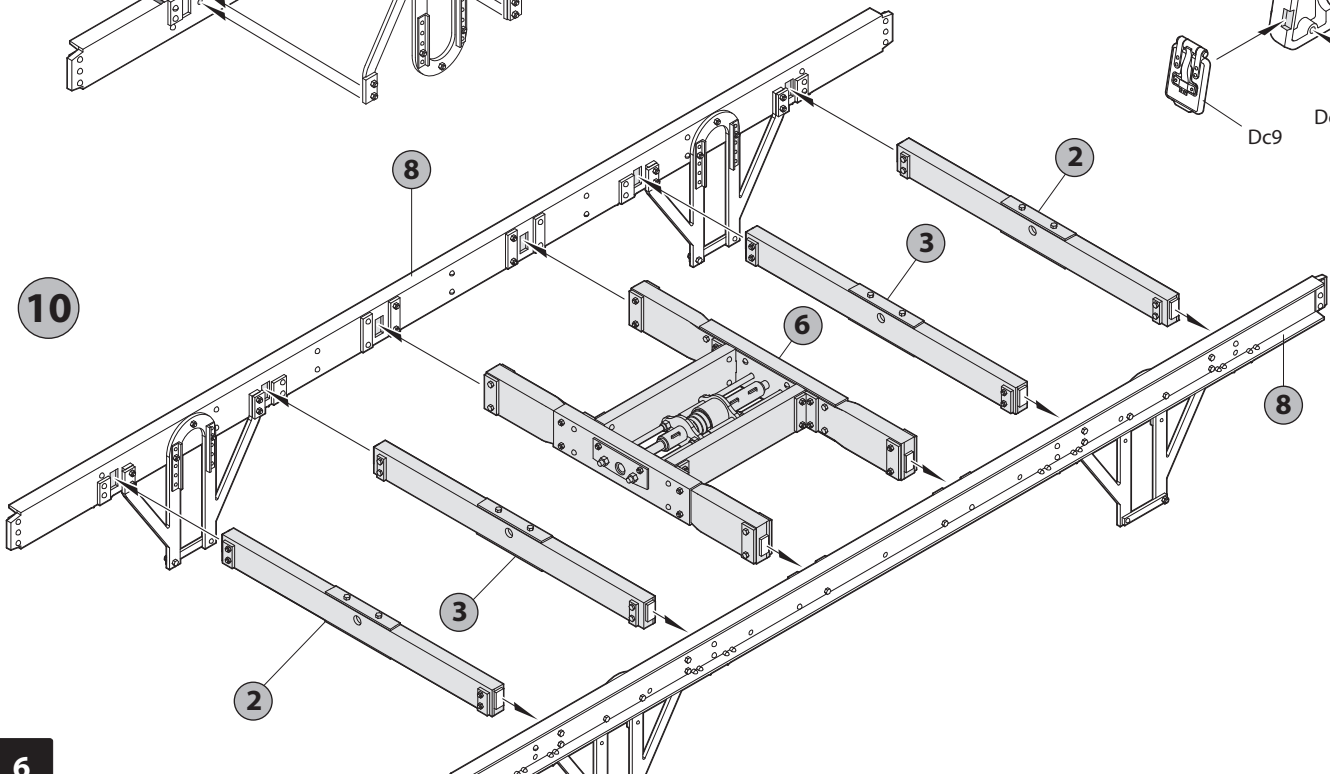



11

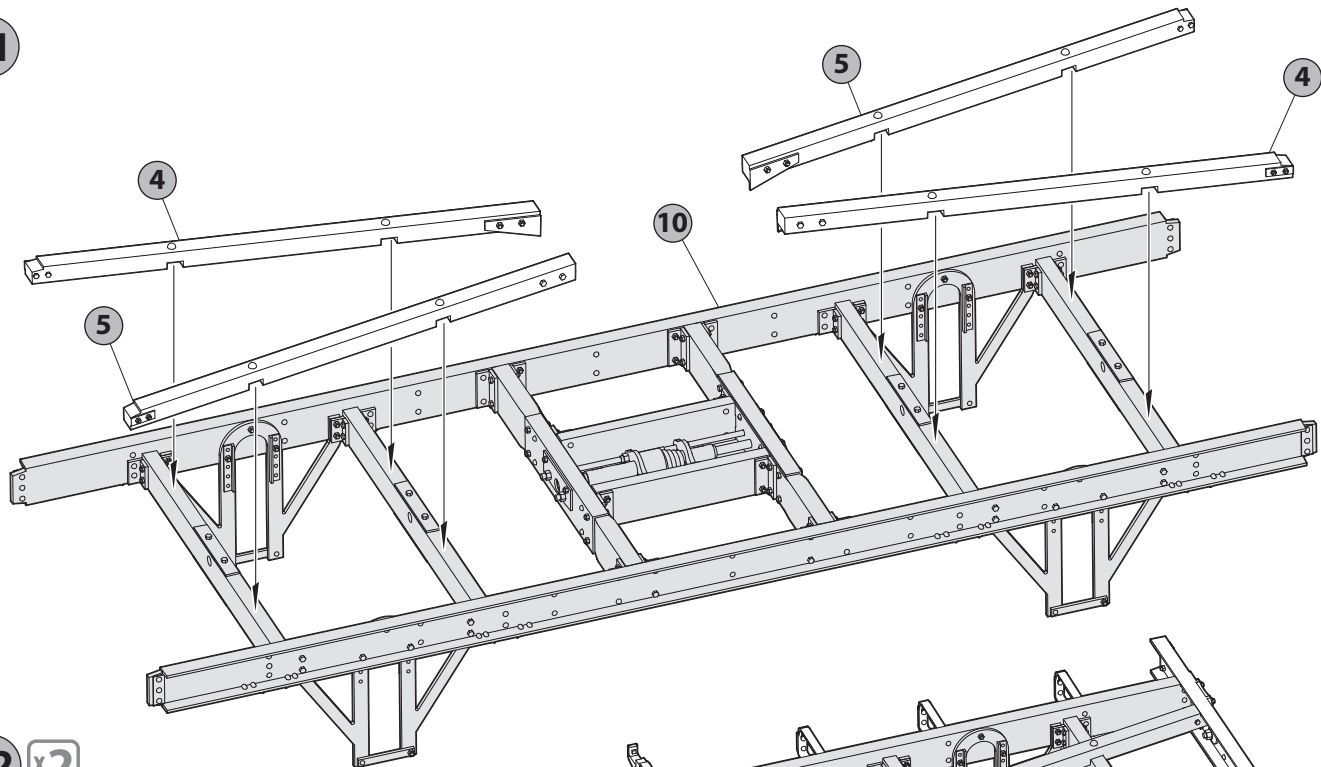

12 x2

Repeat on back side  
Повторить с другой стороны

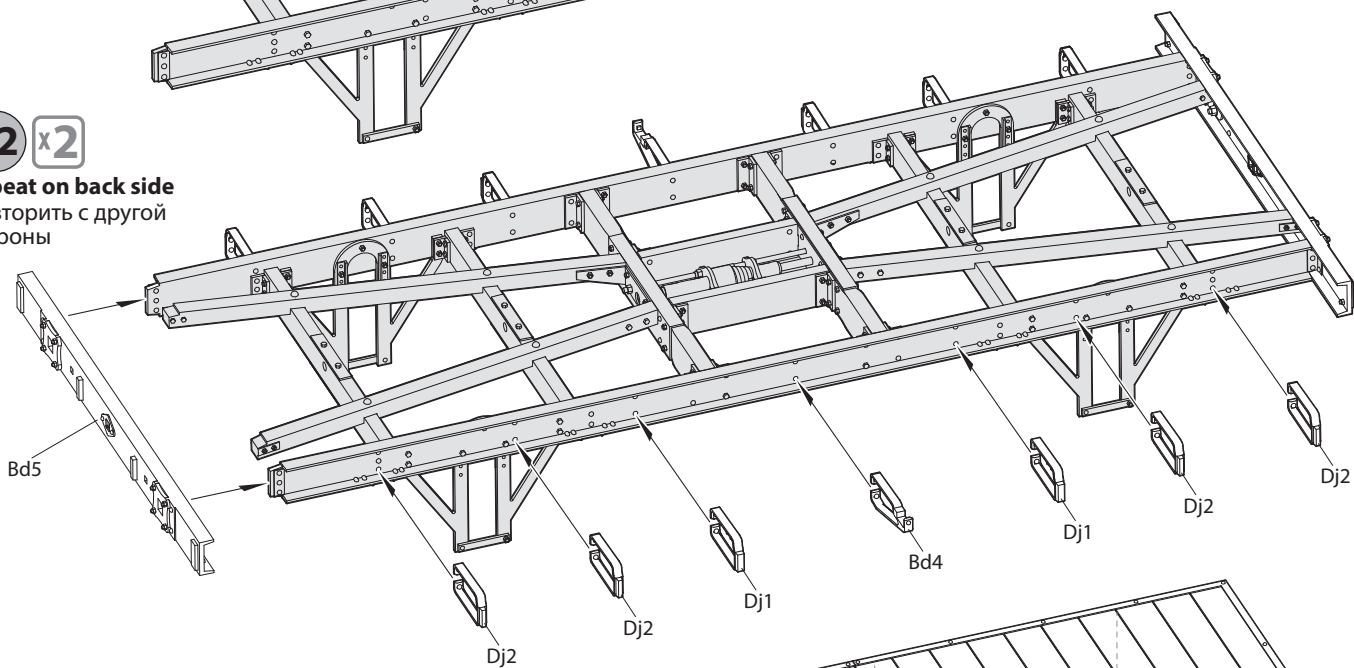

13

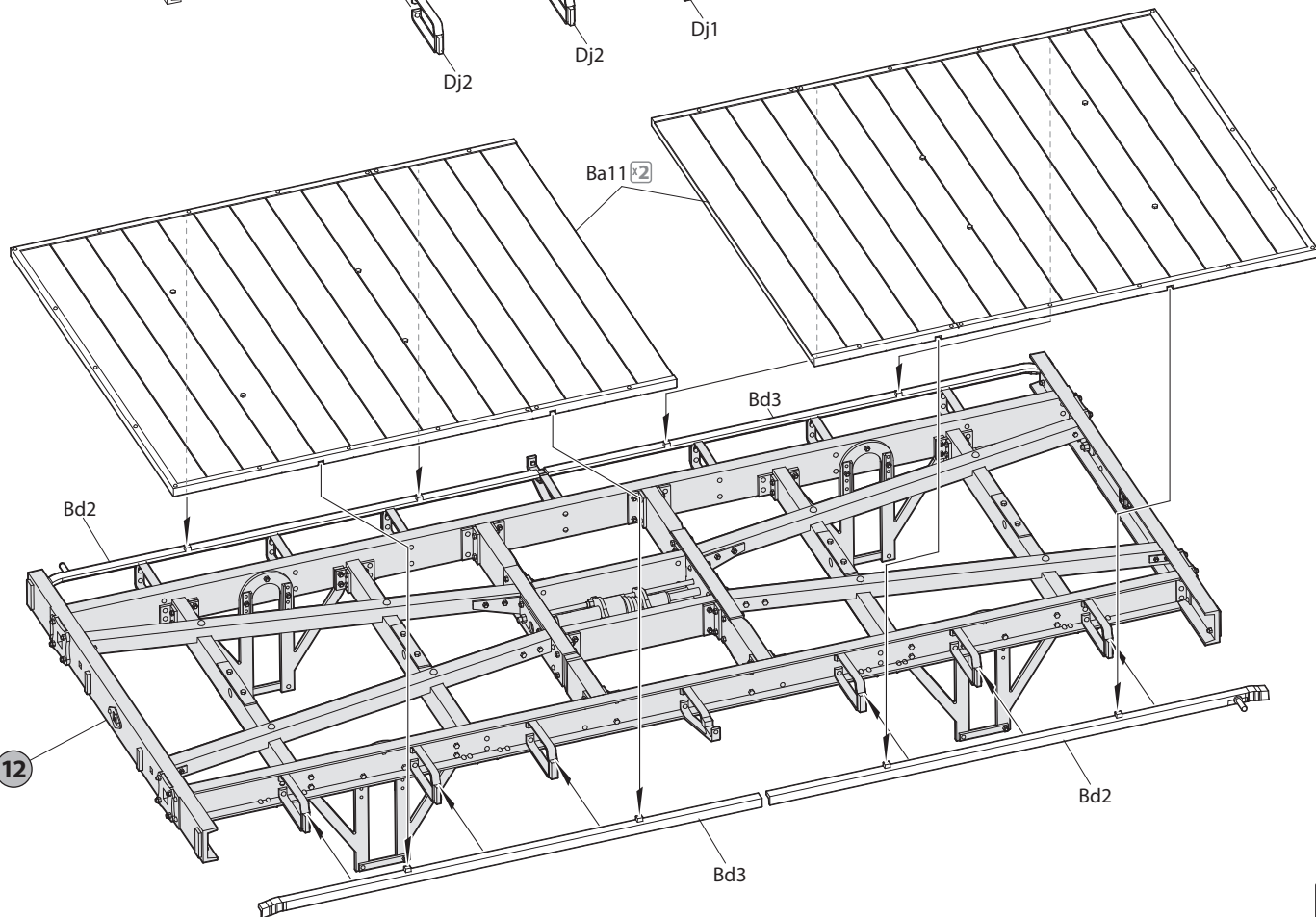

**14** **x2** Repeat on back side  
Повторить с другой стороны

**For early wheel type**  
Для раннего типа колес

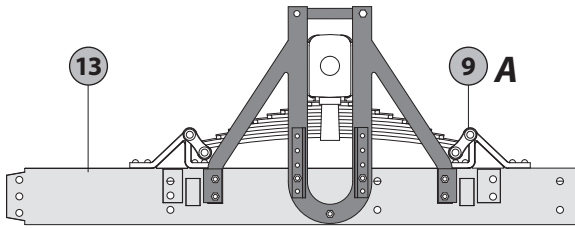
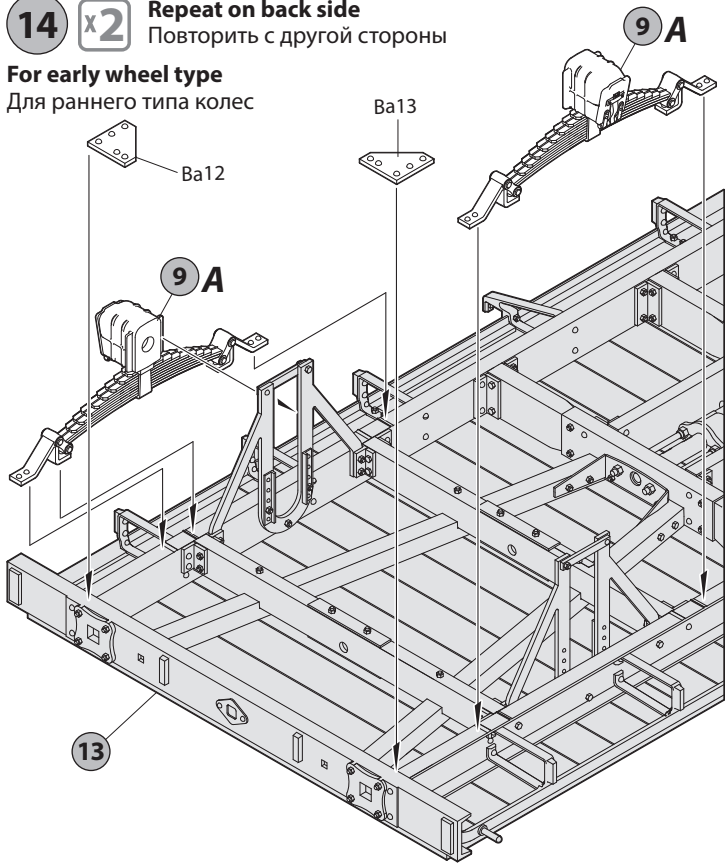

**15** **x2** Repeat on back side  
Повторить с другой стороны

**For late wheel type**  
Для позднего типа колес

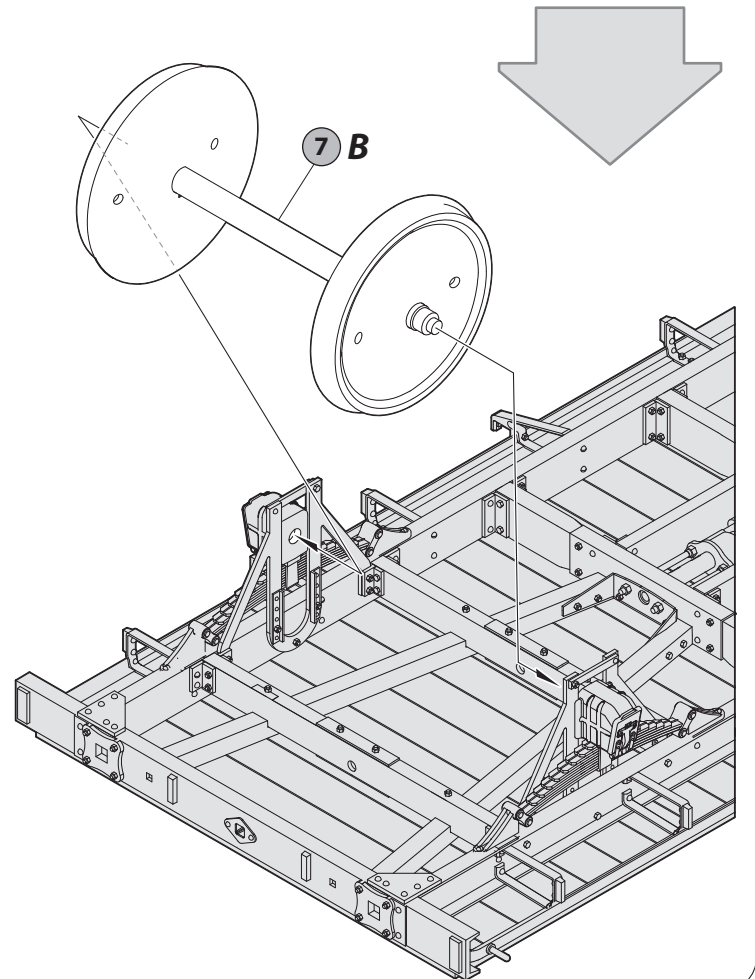
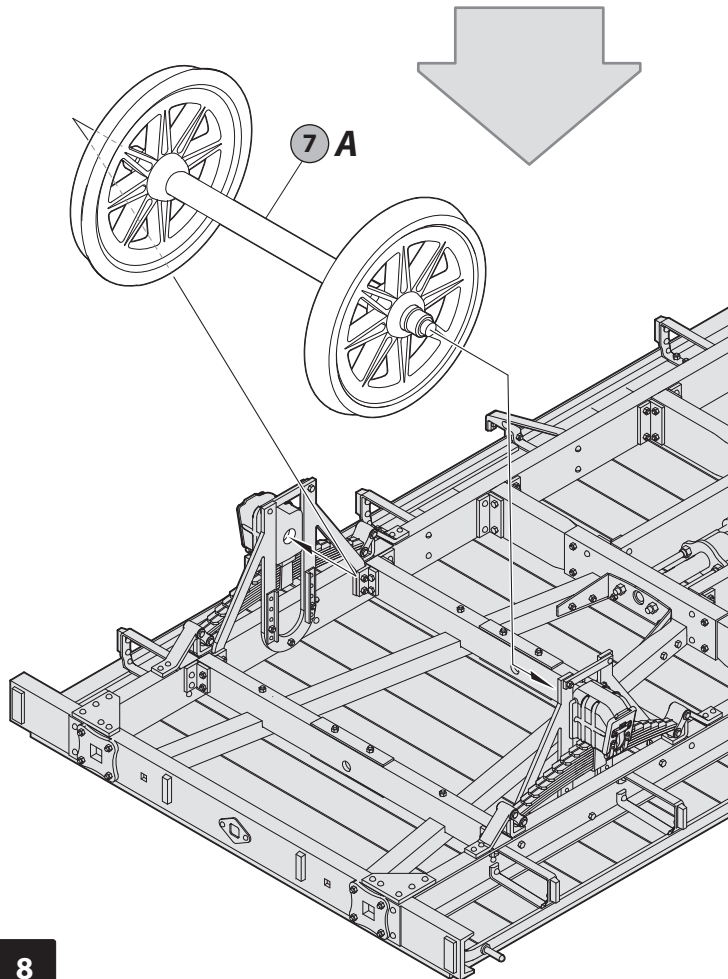
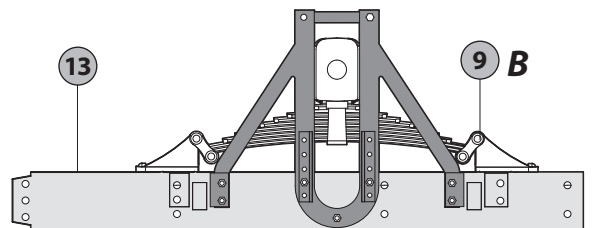
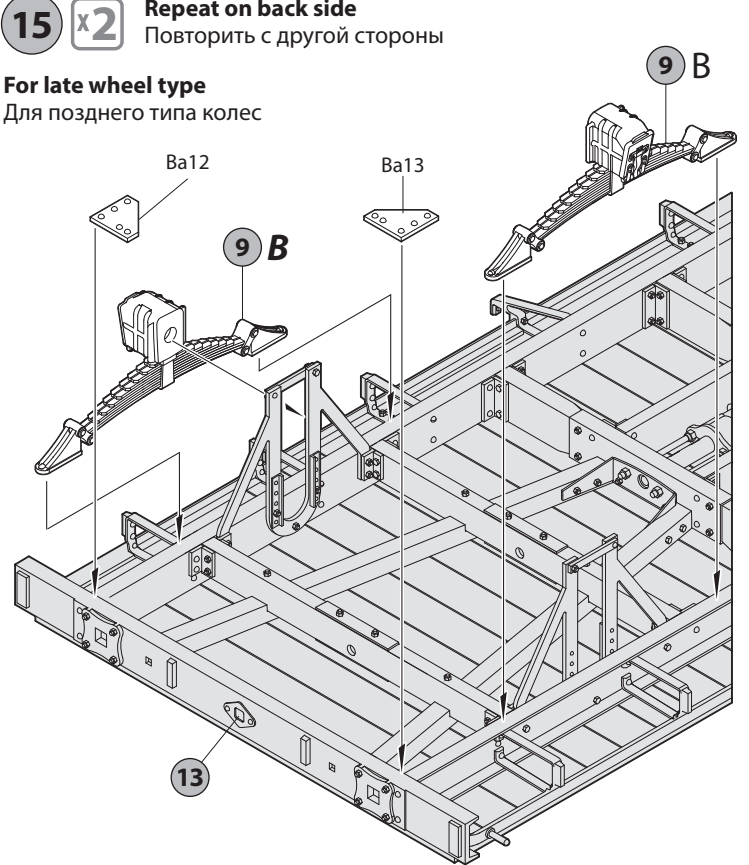



16 x2

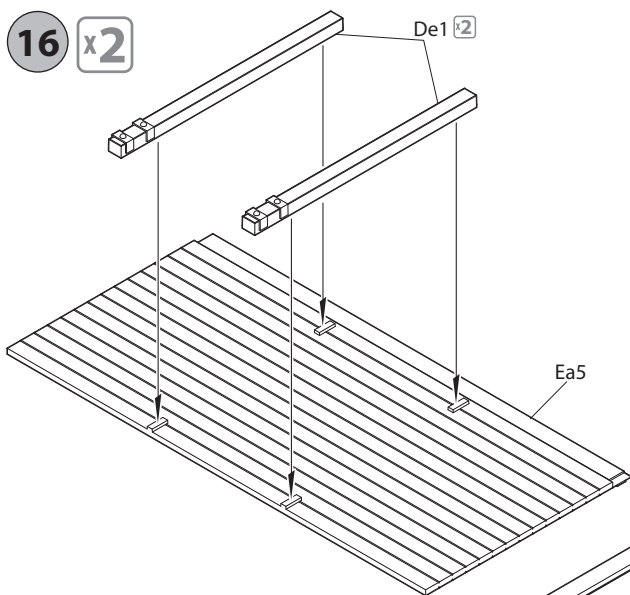

17 x2

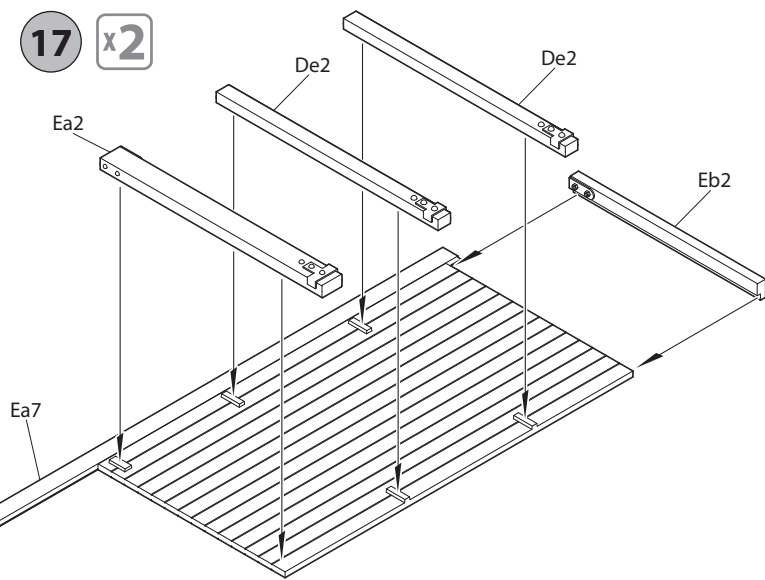

18 x2

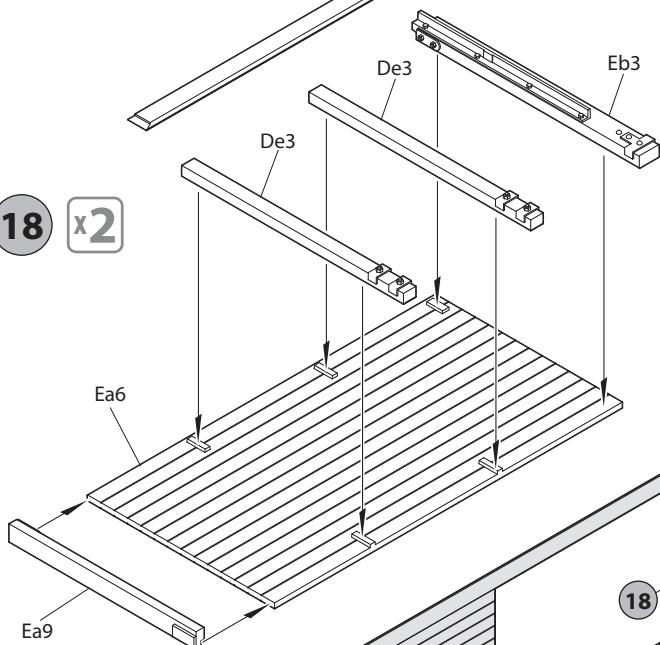

19 x2

Repeat on back side  
Повторить с другой стороны

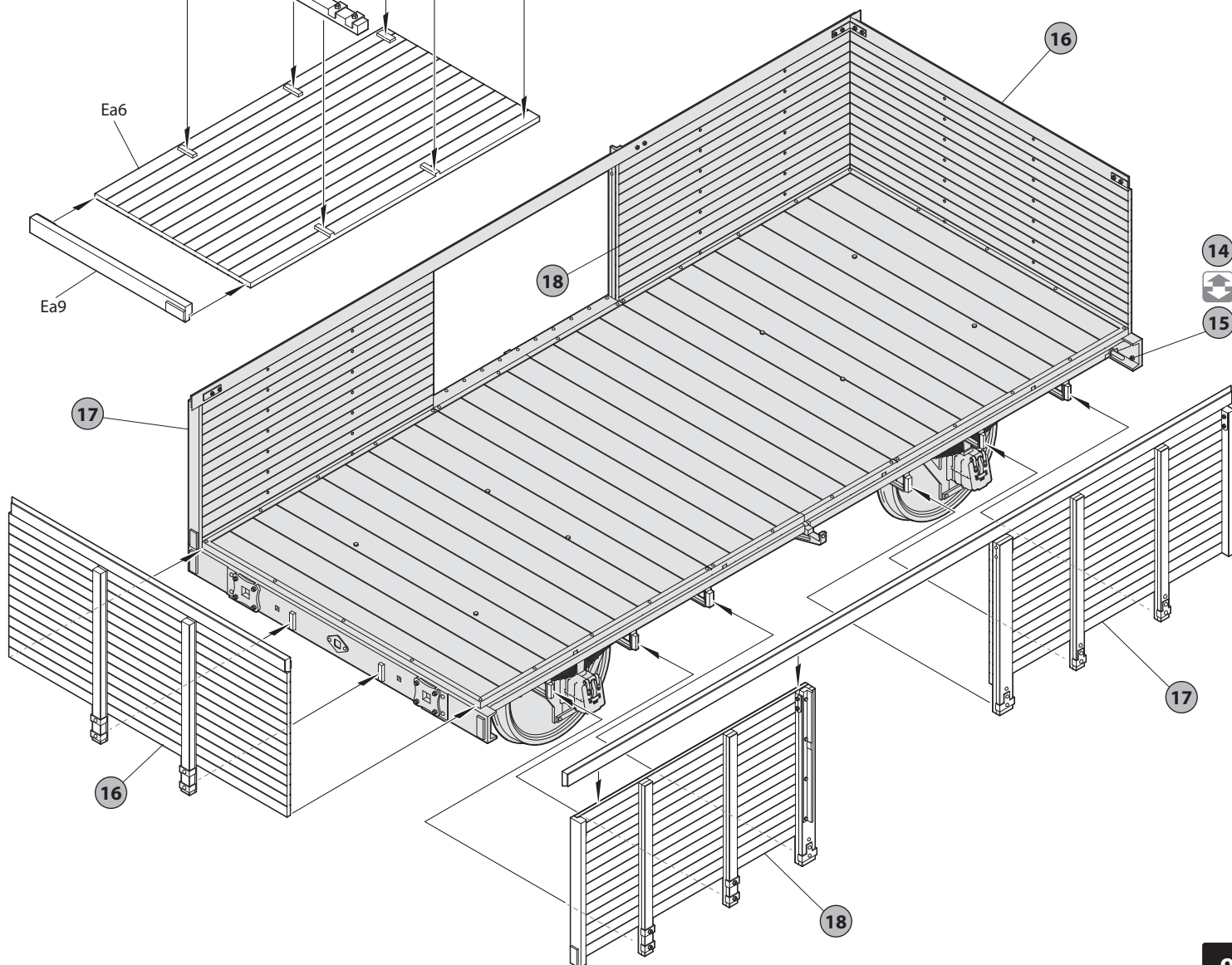

14  
15

20 x2

Repeat on back side  
Повторить с другой стороны

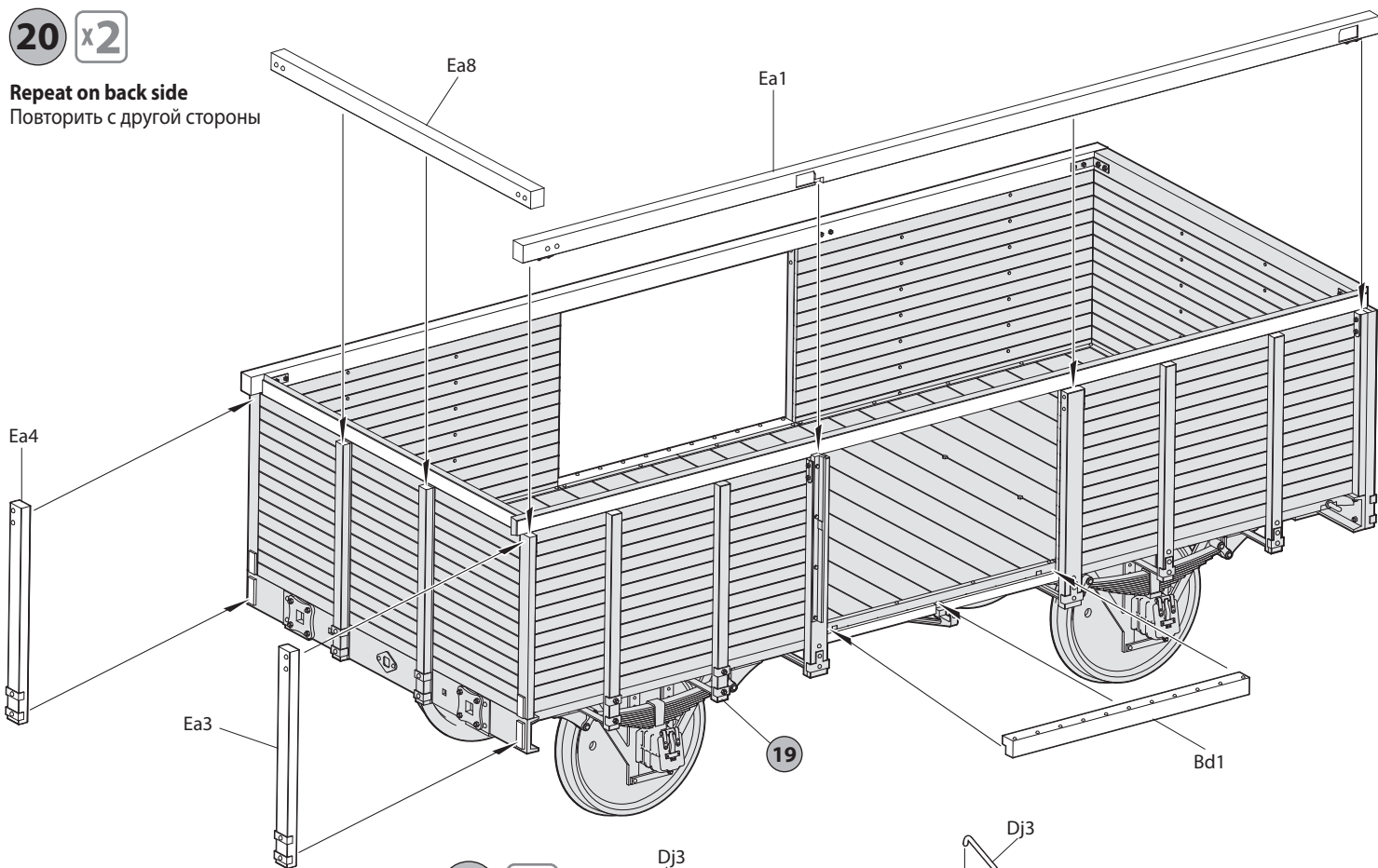

21 x2

22 x2

Repeat on back side  
Повторить с другой стороны

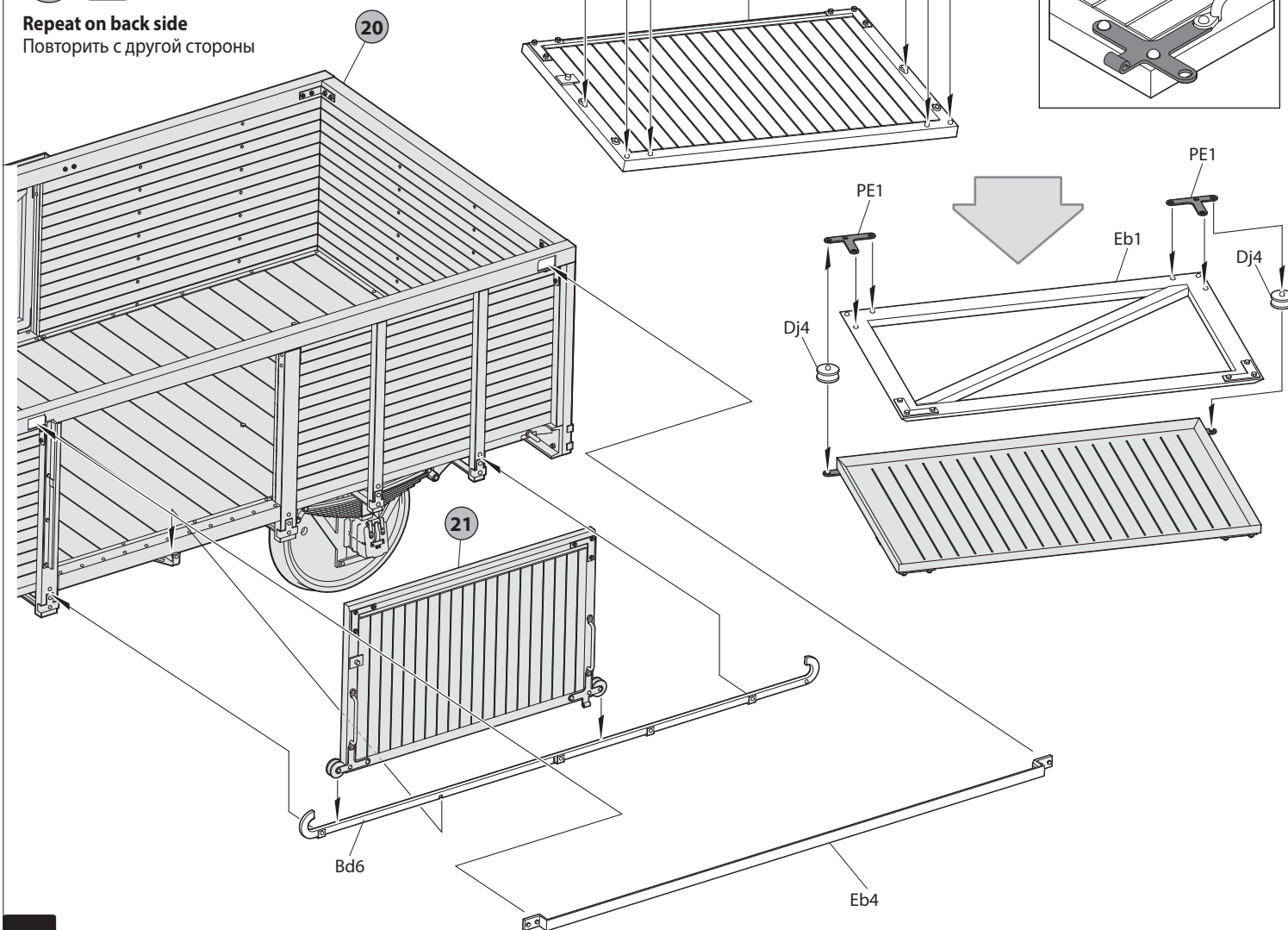



23 x2

Repeat on back side  
Повторить  
с другой стороны

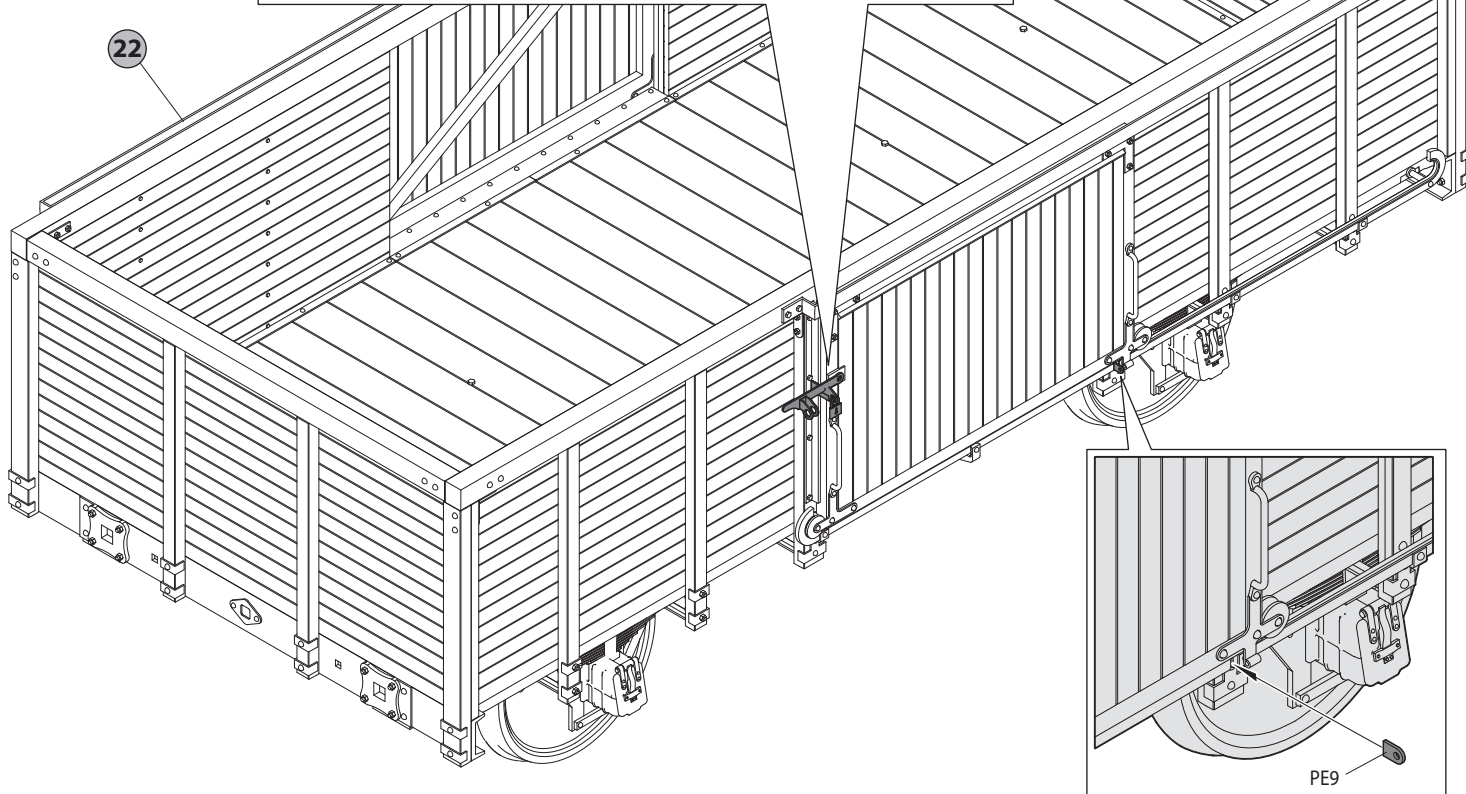
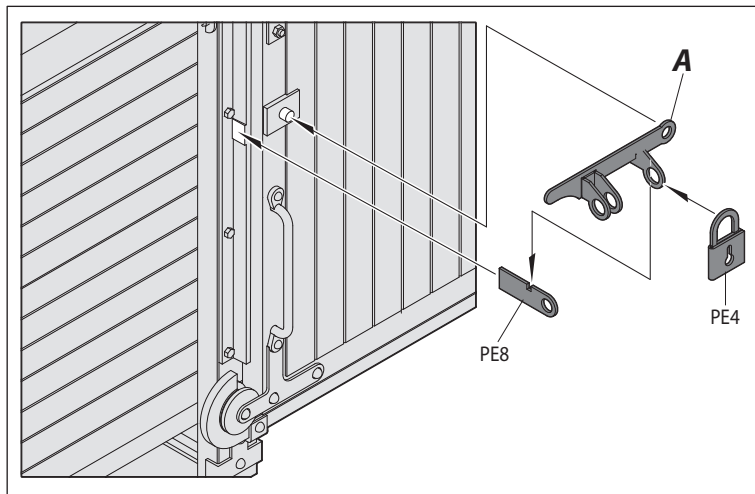

24 x2

**A**

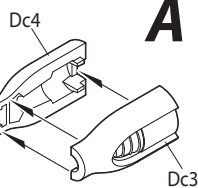

**B**

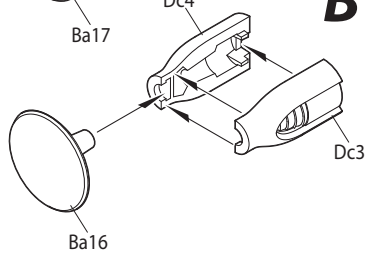

25 x2

Repeat on back side  
Повторить  
с другой стороны

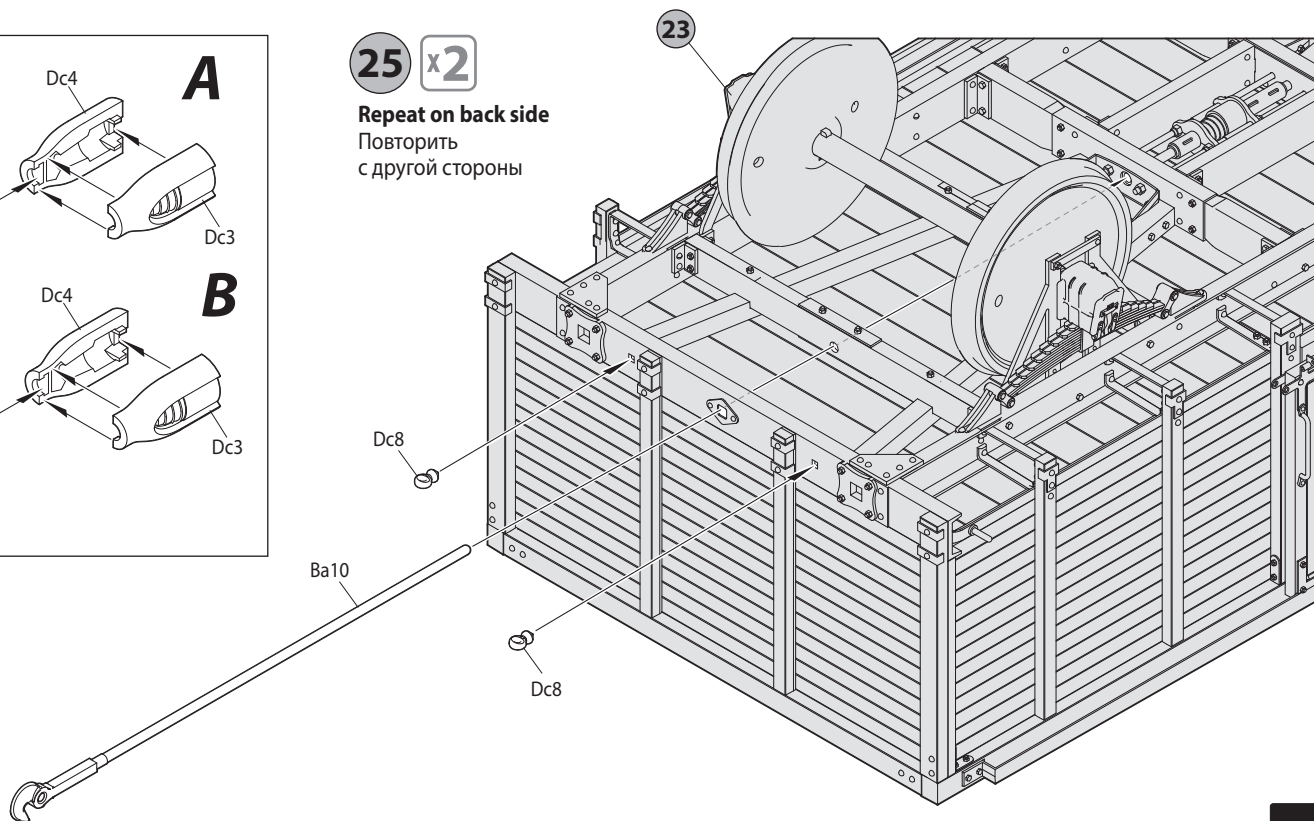

**26** x2 Repeat on back side  
Повторить с другой стороны

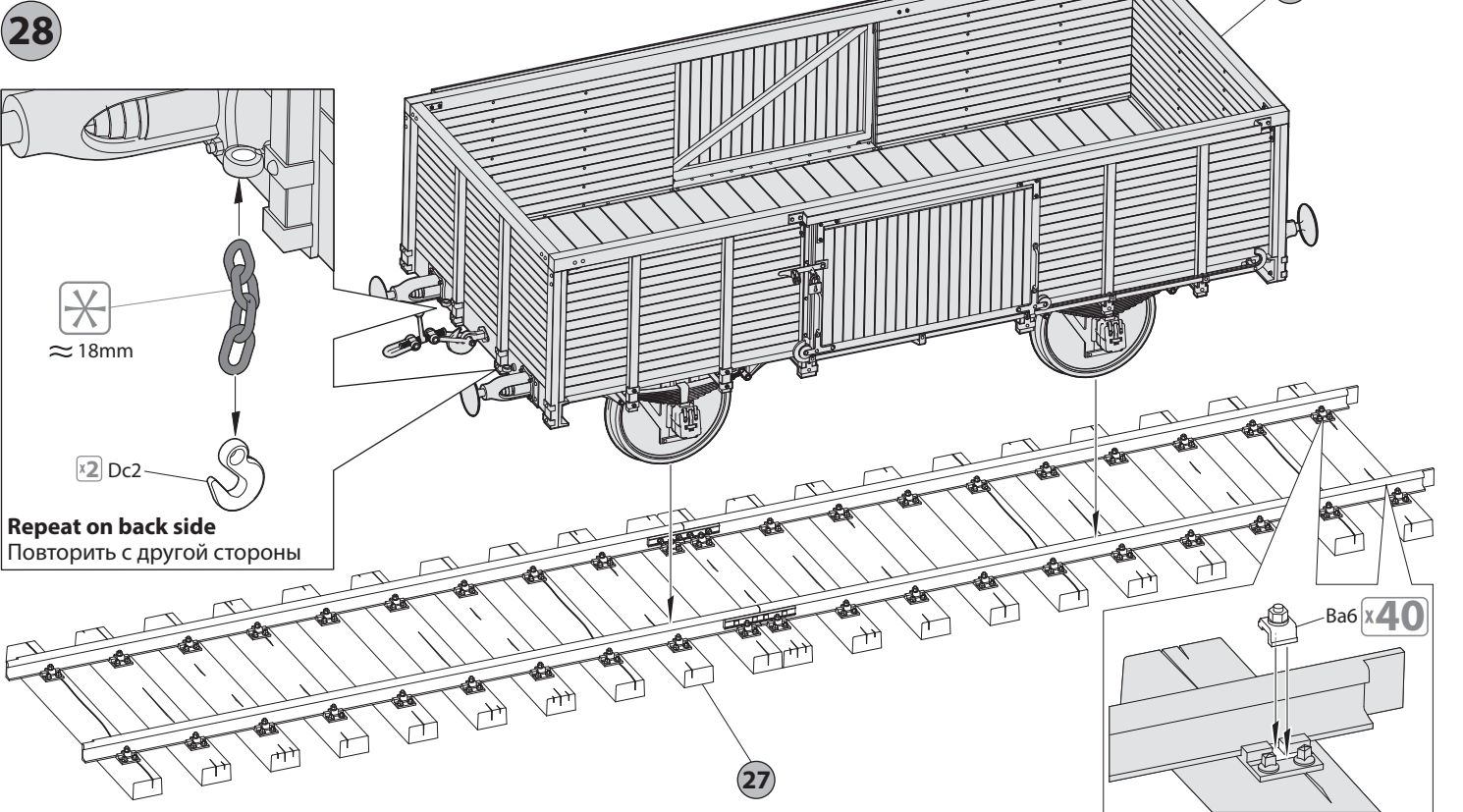
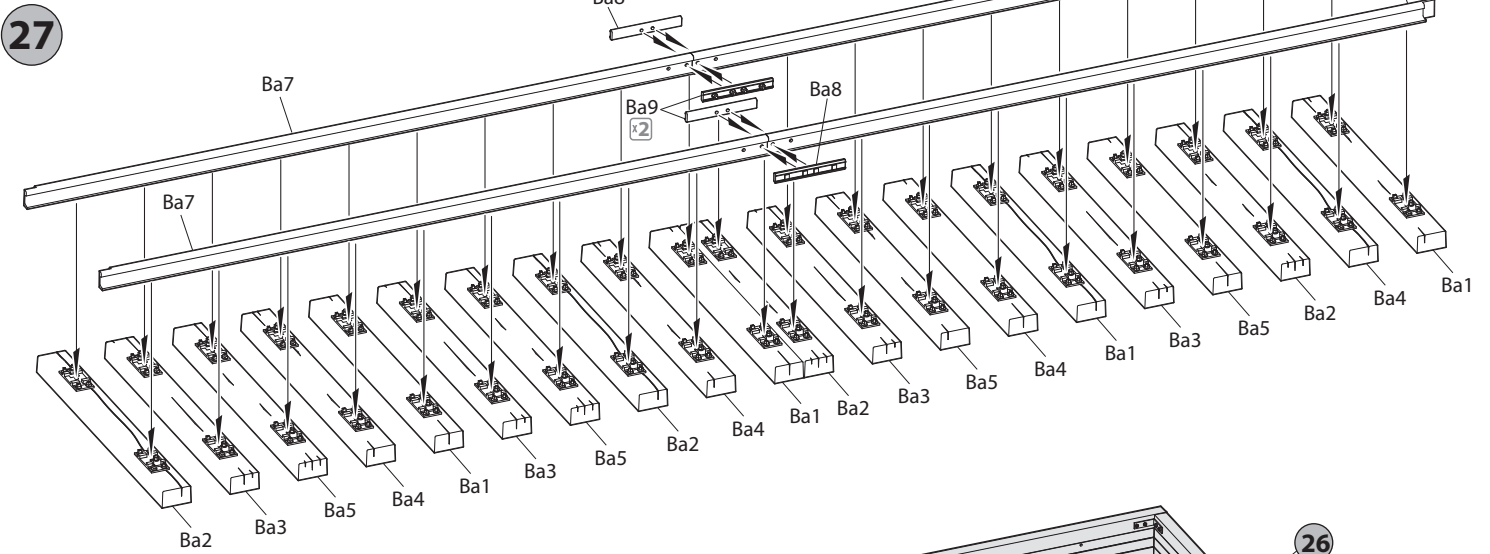
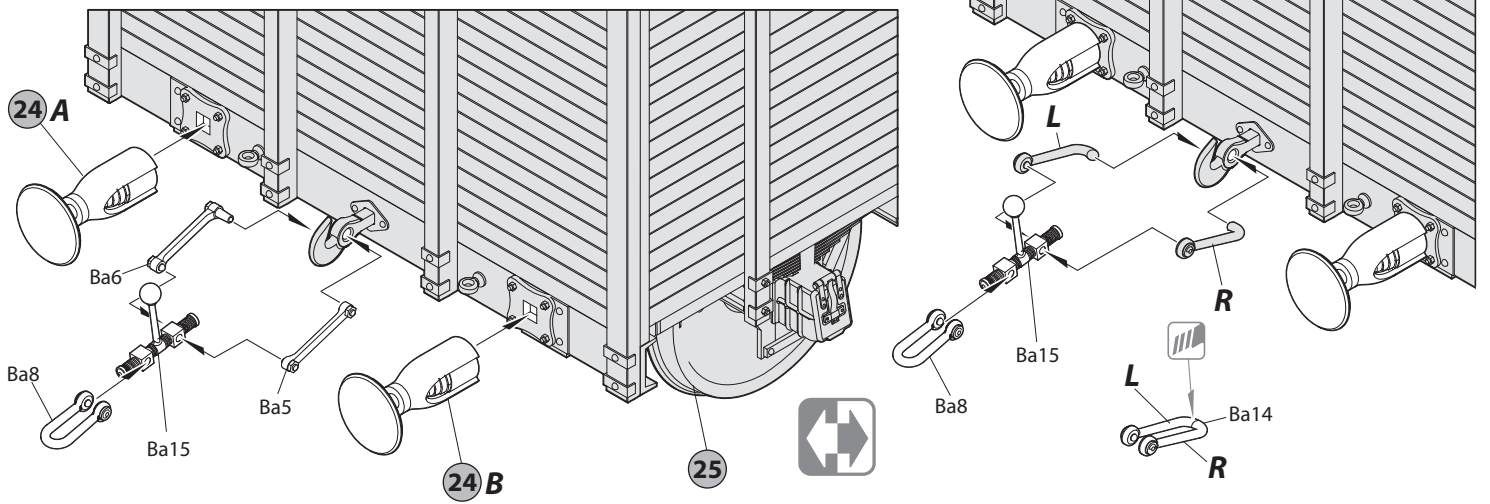



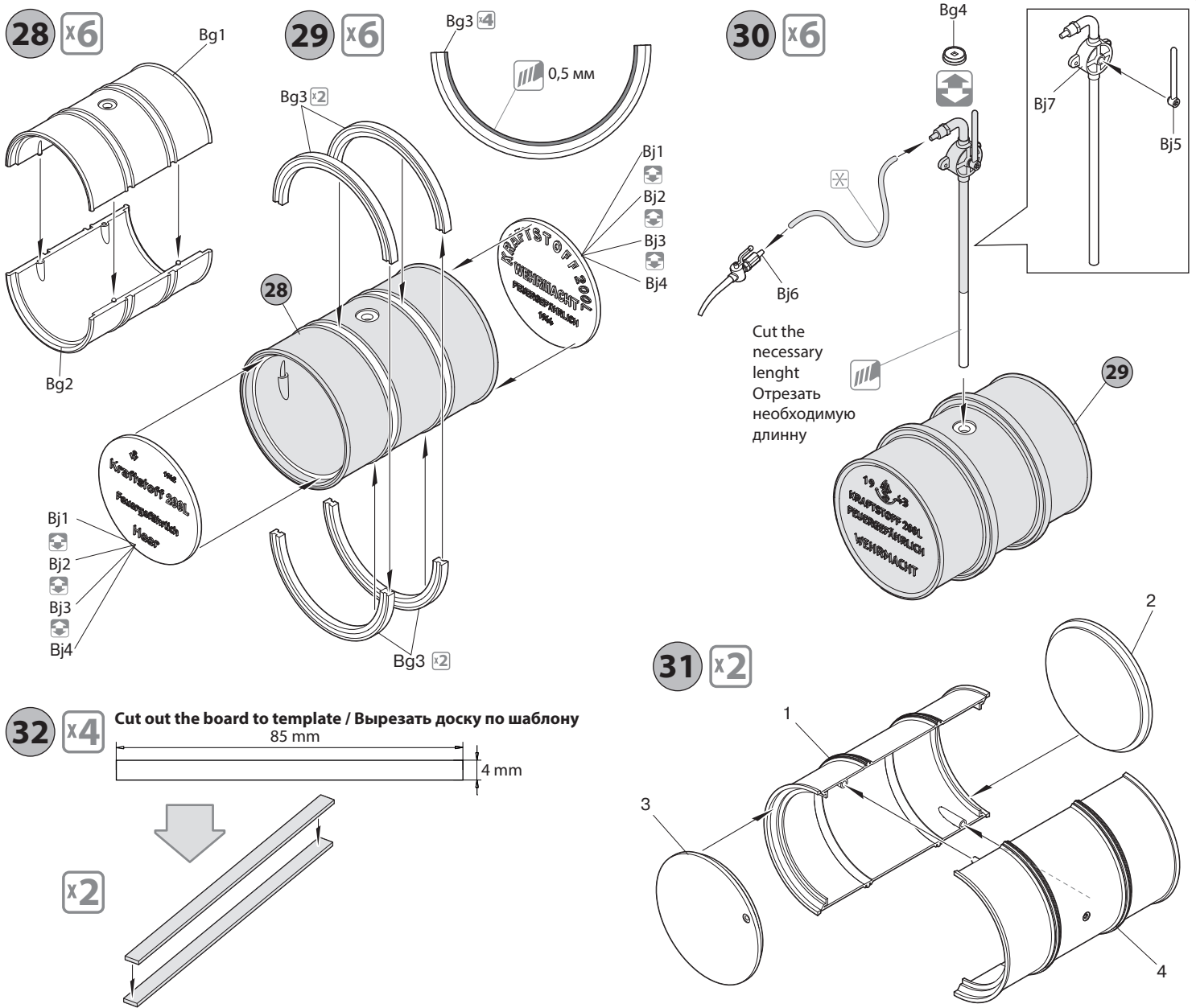

## Barrel paint options/ Варианты окрасок бочек

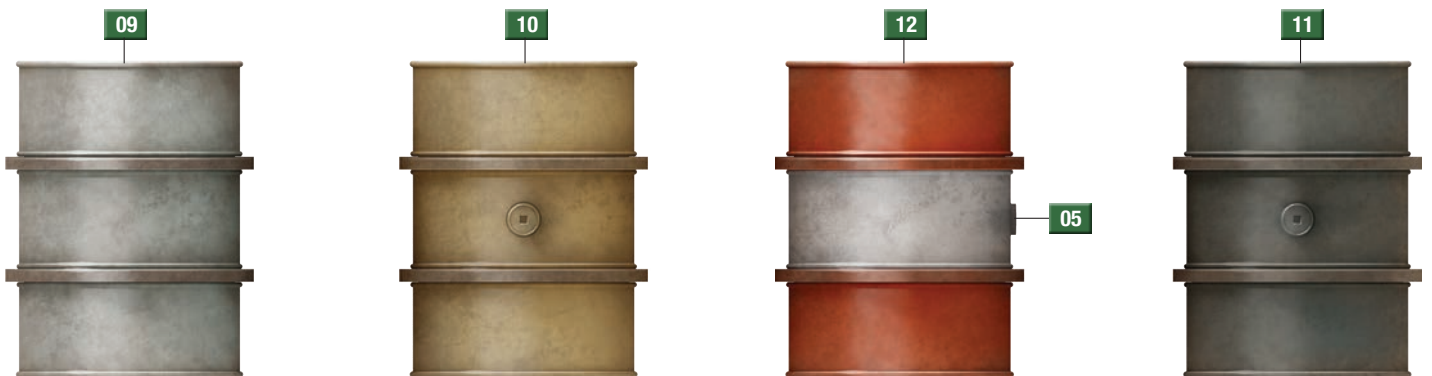

### Colors Chart

### Таблица цветов

№	Color/Цвет	Vallejo	Mr. Color	Life Color	Tamiya	AK Real Color	Mission Models	Название цвета	Color name
01		70.950	033	LC-002	XF-01	RC-001	MMP-047	Черный	Black
02		70.863	78	LC-076	XF-84	RC-015	MMM-001	Вороненный металл	Gun Metal
03		70.894	136	UA-059	Xf-67	RC-047	MMP-009	Зеленый	Green
04		71.818	29	LC-016	Xf-64	RC-067	MMP-012	Красно-коричневый	Red Braun
05		70.951	062	LC-001	XF-02	RC-004	MMP-001	Белый	White
06		70.984	41	LC-017	XF-68	RC-081	MMP-002	Темно-коричневый	Dark Brown
07		70.826	43	UA-713	XF-10	RC-056	MMP-002	Темное дерево	Old Wood
08		70.913	43	UA-714	XF-79	RC-030	MMP-076	Дерево	Wood
09		70.989	11	LC-018	XF-19	RC-021	MMP-069	Светло-серый	Light Grey
10		70.847	39	UA-204	XF-60	RC-062	MMP-011	Темно-желтый	Dunkelgelb
11		70.995	40	UA-208	XF-63	RC-057	MMP-014	Немецкий серый	German Grey
12		70.926	3	LC-006	XF-67	RC-006	MMP-003	Красный	Red
13		70.815	51	LC-021	XF-15	RC-014	MMP-070	Телесный	Skinton
14		70.920	52	UA-402	XF-65	RC-048	MMP-046	Серо-Зеленый	Grey Green
15		70.953	4	UA-140	XF-3	RC-007	MMP-041	Желтый	Yellow
16		70.997	8	LC-074	X-11	RC 020	MMM-006	Серебристый	Silver

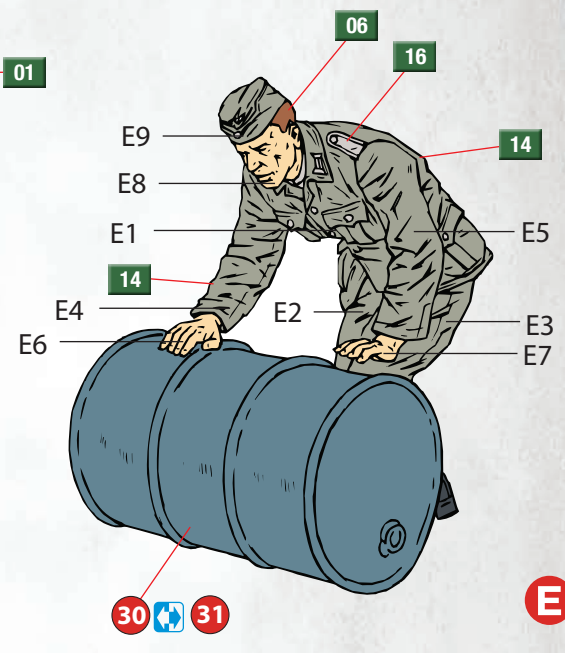
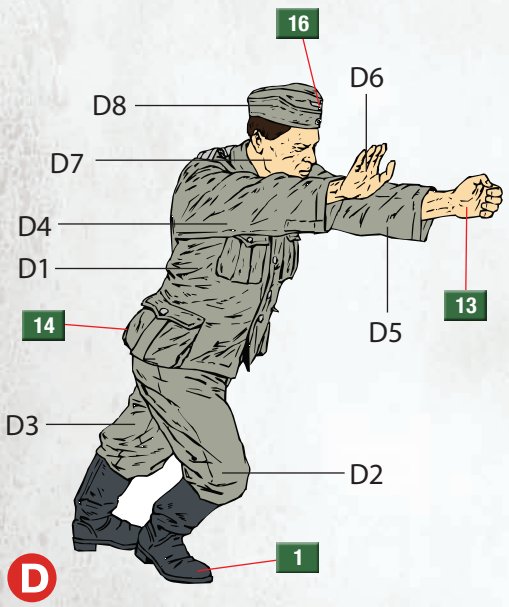
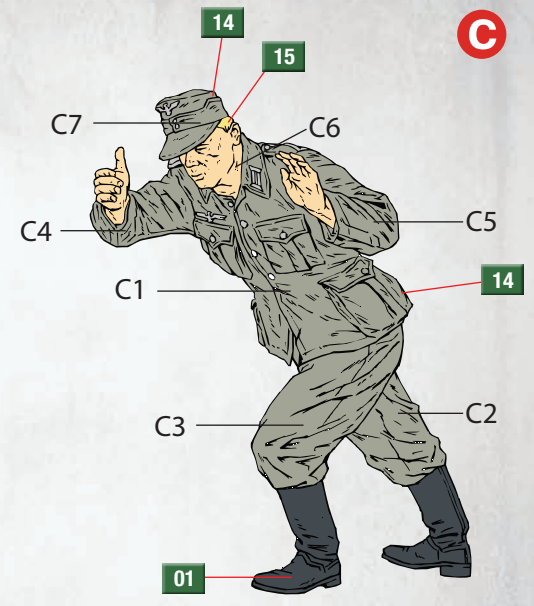
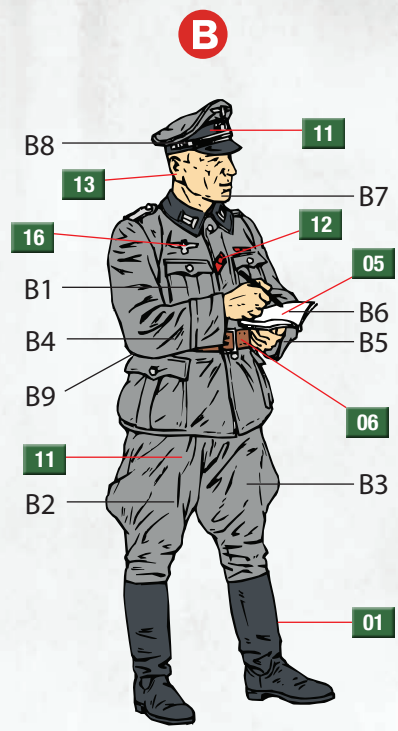
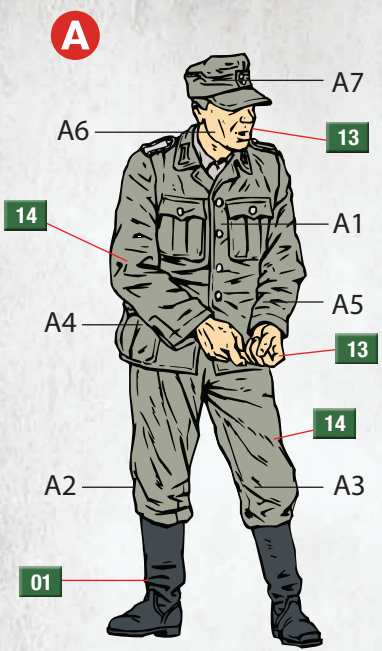



EUROPEAN GAUGE

# RAILWAY TRACK

WITH

# DEAD END

35568



THIS IS NOT A TOY  
UNASSEMBLED  
PLASTIC MODEL KIT  
90 PLASTIC PARTS  
LENGTH 342 MM

SCALE  
**1:35**

BUILDINGS & ACCESSORIES SERIES



RUSSIAN GAUGE

# RAILROAD TRACK

BUILDINGS & ACCESSORIES SERIES



THIS IS NOT A TOY  
UNASSEMBLED  
PLASTIC MODEL KIT  
144 PLASTIC PARTS  
LENGTH 714 MM

SCALE  
**1:35**

35565



# RAILWAY SEMAPHORE

BUILDINGS & ACCESSORIES SERIES

THIS IS NOT A TOY  
UNASSEMBLED PLASTIC MODEL KIT  
102 PLASTIC PARTS  
HEIGHT 243,6 MM

1:35



35566



# RAILROAD WATER CRANE

BUILDINGS & ACCESSORIES SERIES

THIS IS NOT A TOY  
UNASSEMBLED PLASTIC MODEL KIT  
50 PLASTIC PARTS  
HEIGHT 175 MM

1:35



35567



35522

L: 575 mm  
W: 170 mm

# PEDESTRIAN BRIDGE



BUILDINGS AND  
ACCESSORIES SERIES

1:35



WW II MILITARY MINIATURES SERIES

1:35

# RAILWAY COVERED GOODS WAGON 18 T "NTV" TYPE

UNASSEMBLED PLASTIC MODEL KIT



Booth2018



# SOVIET RAILWAY FLATBED 16,5-18 t

WW II MILITARY MINIATURES SERIES



Booth2018

35303



UNASSEMBLED PLASTIC MODEL KIT    PARTS ARE INCLUDED    BOX CONTAINS MODELS OF RAILWAY FLATBED    DECAL SHEET IS INCLUDED

SCALE  
1:35