

3,7 cm KPÚV typ M vz.37/ 3,7 cm PAK (t)

NÁVOD / INSTRUCTIONS

CZ – Historie Plzeňské Škodovy závody byly tradičním dodavatelem děl již od dob Rakouska-Uherska. Na tuto tradici navázala Škodovka po vzniku republiky Československé a stala se jedním z hlavních dodavatelů výzbroje nové československé armády. Zároveň byla i velkým exportérem zbraní do celého světa. Vývojové oddělení Škodových závodů navrhlo ve třicátých letech minulého století moderní protitankový kanón A3 ráže 37 mm. Ten byl přijat do výzbroje čs. armády pod označením 3,7 cm KPÚV vz.34 (Kanón Proti Útočné Vozbě). Škodováci ale neusli na vavřínech a vyvinuli modernizovanou variantu označenou A4. Při zkušebních střelbách kanón A4 dosáhl vynikajících výkonů a značně překonal 3,7 cm KPÚV vz.34. Nový kanón ale používal odlišná střelivo proti již zavedenému 3,7 cm KPÚV vz.34. Proto musel být upraven závěr nového kanónu pro použití jak nového střeliva i střeliva pro 3,7 cm KPÚV vz.34. Pak již nic nebránilo zavedení kanónu A4 do výzbroje. Čs. armáda jej zavedla pod označením 3,7 cm KPÚV vz.37. V té době to byl nejlepší kanón své kategorie na světě. Sériové 3,7 cm KPÚV vz.37 pro čs. armádu byly dodávány v provedení pro pěchotní jednotky s koločnými koly jako typ P, pro jezdeckto byl určen typ J s diskovými koly s pneumatikami a novou jezdeckou kolešnou. Typ M taktéž s diskovými koly s pneumatikami byl určen pro motorizovanou přepravu. Kanóny A4 byly také exportovány, mimo jiné do Jugoslávie, Bulharska a Maďarska. V roce 1938 bylo na obranu Československa připraveno skoro tisíc 3,7 cm KPÚV vz.34 a 3,7 cm KPÚV vz.37, z toho 390 ks bylo 3,7 cm KPÚV vz.37 P a 300 ks 3,7 cm KPÚV vz.37 M. 3,7 cm KPÚV vz.37 dokázal prostřelit pancíře všech tehdejších tanků Wehrmachtu. V boji je ale nakonec nasadil právě Wehrmacht. Do výzbroje německé armády, která zjistila, že 3,7 cm KPÚV vz.37 je kvalitnější než německé kanóny stejné ráže, byl zařazen jako 3,7 cm PAK 37(t). Jak jsou účinné, zjistili ke své škodě vojáci Polska, Belgie, Lucemburska, Nizozemí a Francie. Teprve útok na Sovětský svaz odsunul tyto kanóny do druhé linie, proti pancířům nových sovětských středních a těžkých tanků byly kanony ráže 37 mm neúčinné. Ve výzbroji ale zůstaly prakticky do konce války. Dalším uživatelem byla armáda Slovenského štátu, který vznikl na troskách Československa. I Slovenský štát nasadil 3,7 cm KPÚV vz.37 při útoku na Sovětský svaz, s podobnými problémy jako Wehrmacht.

CZ – Historie The Skoda Works in Pilsen had been a traditional gun manufacturer and supplier already since the times of the Austro-Hungarian Empire, and after the independent Czechoslovak Republic was established in 1918, the company continued in this tradition and became one of the major armament suppliers for the new Czechoslovak Army and also exported large numbers of weapons world wide. In the 1930s, the Skoda development department came up with a design for a modern 37mm A3 anti tank gun, which was later accepted by the Army and used under designation 3,7cm KPUV vz.34, (KPUV standing for Kanon Proti Utočne Vozbe, or Anti-Tank Gun). The Skoda design team did not lie back on their laurels and developed a modernised type known as the A4 which gained excellent results while it was being tested and surpassed considerably the original 3,7cm KPUV gun. However, the new type used a different type of ammunition and therefore its breach had to be redesigned to be capable of using the earlier ammo as well. After that, nothing stood against the A4 gun being accepted by the Czechoslovak Army, which used it under 3,7cm KPUV vz.37 designation. At that time, this weapon was the world's best in its category. The production guns were supplied in several varieties, as Type P for infantry units (P=pěchota, or Infantry) with spoked wheels, for cavalry units as Type J (J for jezdeckto, Cavalry) with pneumatic wheels with standard discs and as Type M which could have been transported behind a motorised vehicles. The A4 guns were also exported to Yugoslavia, Bulgaria and Hungary, besides others. In 1938, nearly one thousand KPUV guns of both types were ready to defend Czechoslovakia, 390 of them were of vz.37 Type P and 300 of vz.37 Type M. The 3,7cm KPUV Gun vz.37 was capable to shoot through the armour of all Wehrmacht's tanks. However, in the end, these guns were first used in combat by the German Wehrmacht, which, having realised the Czechoslovak guns were superior to German ones, put them into service under 3,7cm PAK 37(t) designation. And, how effective these guns were, soldiers of Poland, France, Belgium, Luxembourg and the Netherlands found out to their detriment. In the end, only the attack against the Soviet Union made the 37mm guns obsolete as they were no longer effective against the new Soviet mid and heavy tank armours. Nevertheless, the guns remained on strenght almost until the end of the war. Amongst their users were also the army of the Slovak State, which had been built on the ruins of former Czechoslovakia, the Slovak Army deployed the 3,7cm guns also against the USSR, but with similar trouble as the Wehrmacht.

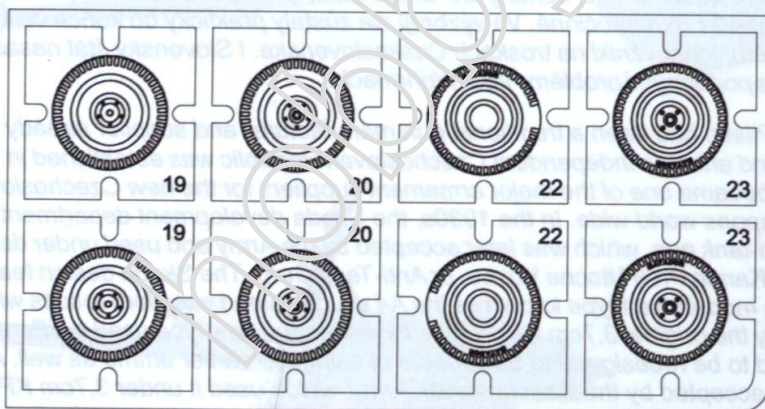
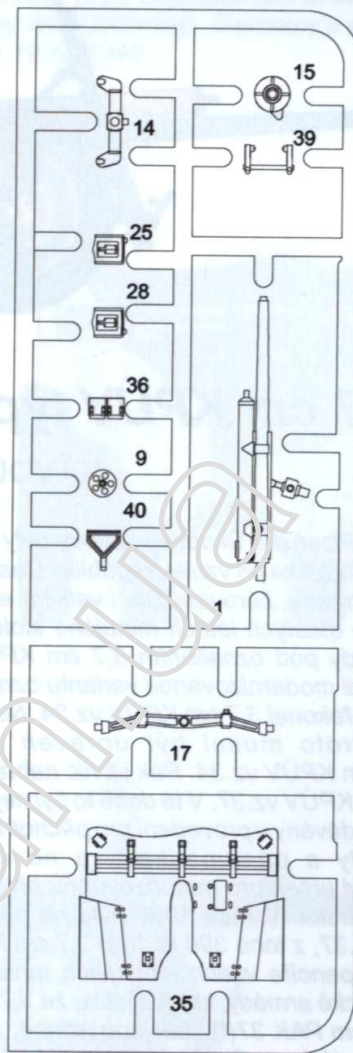
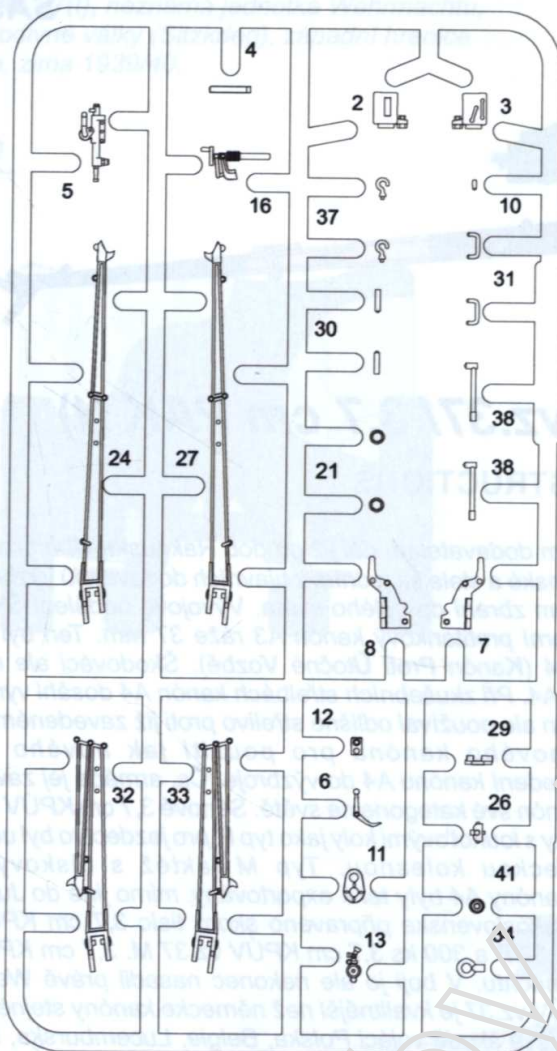

		Barvy GUNZE/ GUNZE Colour No.			
A	Tmavá zemitá / Dark Earth	H72 / C22	E	Špinavě bílá / Off White	H21 / C69
B	Světle zelená / Bright Green	H26 / C66	F	Ocel / Steel	H18 / C28
C	Tmavě žlutá / Dark Yellow	H79 / C39	G	Barva pneu / Tire Black	H79 / C39
D	Polní šedá / Field Gray	H32 / C40	H	Červenohnědá / Red Brown	H47 / C41

SYMBOLS					
	MOŽNOST VOLBY OPTIONAL NACH BELIEBEN OPTION		POUŽIT KYANOAKRYLÁTOVÉ LEPIDLO INSTANT CYANOACRYLATE GLUE ZYANOAKRYLATKLEBER COLLE CYANOACRYLAT		OHNOUT BEND BIEGEN COURBER
	ZHOTOVIT NOVÉ SCRATCH BUILD FERTIGSTELLEN ACHEVER		REZAT/VRTAT CUT OFF/DRILL ENTFERNEN DETACHER		NATRÍT COLOUR FARBEN PEINDRE

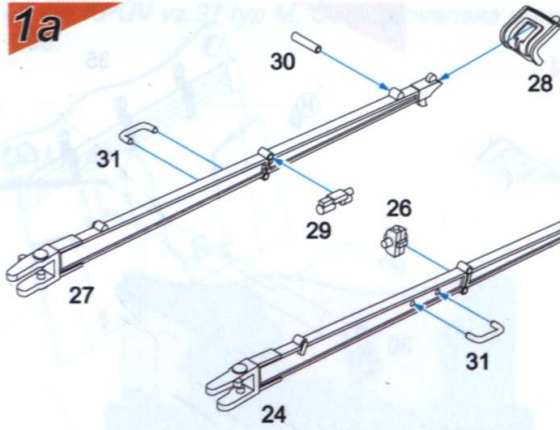
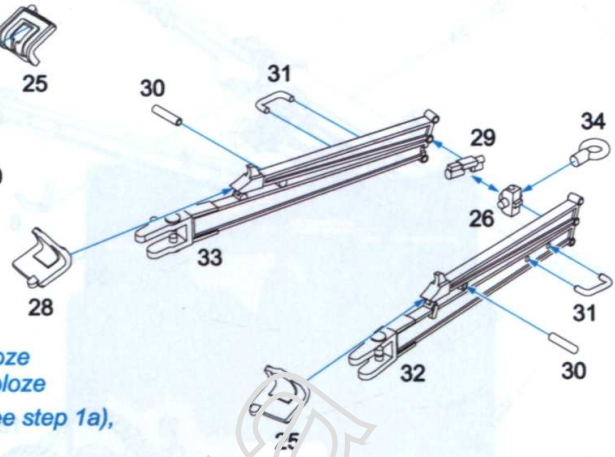
1a**? 1b**

Note/ Pozn. V kroku 1a sestavíte lafetová ramena v palebné poloze
 V kroku 1b sestavíte lafetová ramena v trasportní poloze
 The carriage trails can be posed in firing position (see step 1a),
 or in travelling position (see step 1b)

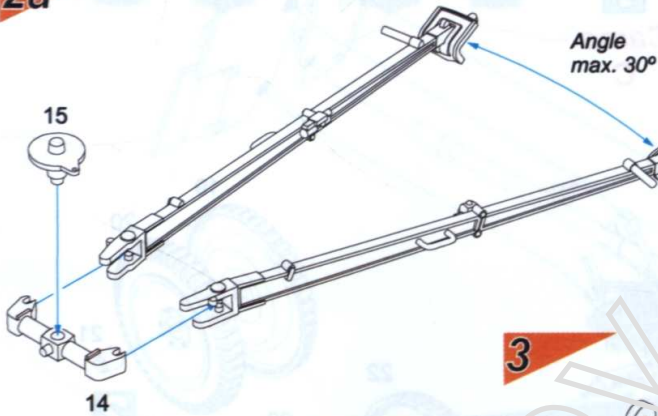
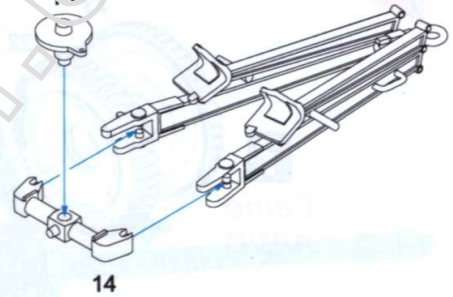
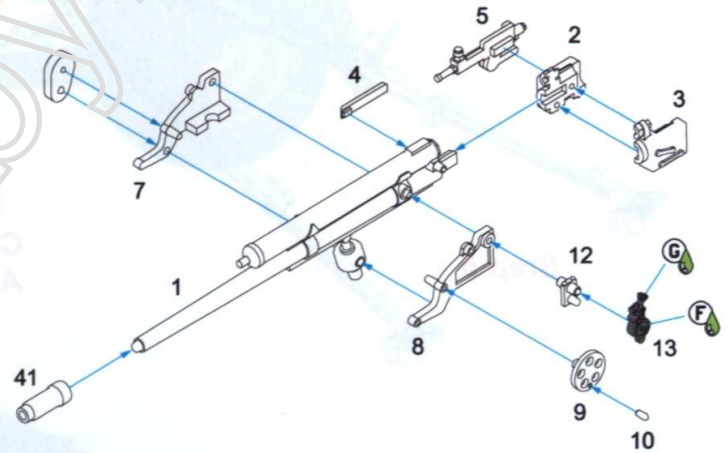
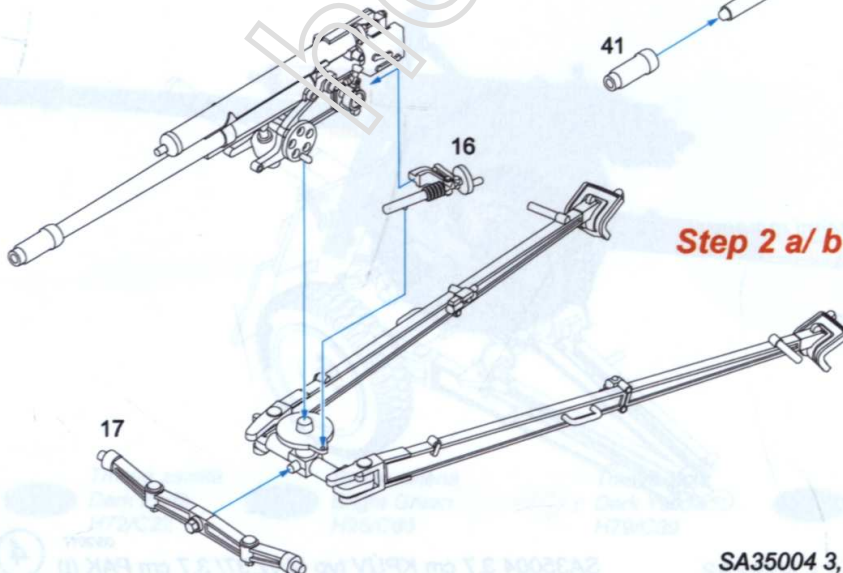
2a**Step 1a****? 2b****Step 1b****3****4****Step 3****Step 2 a/ b**

06/2017

SA35004 3,7 cm KPÚV typ M vz.37/ 3,7 cm PAK (t)

3

5

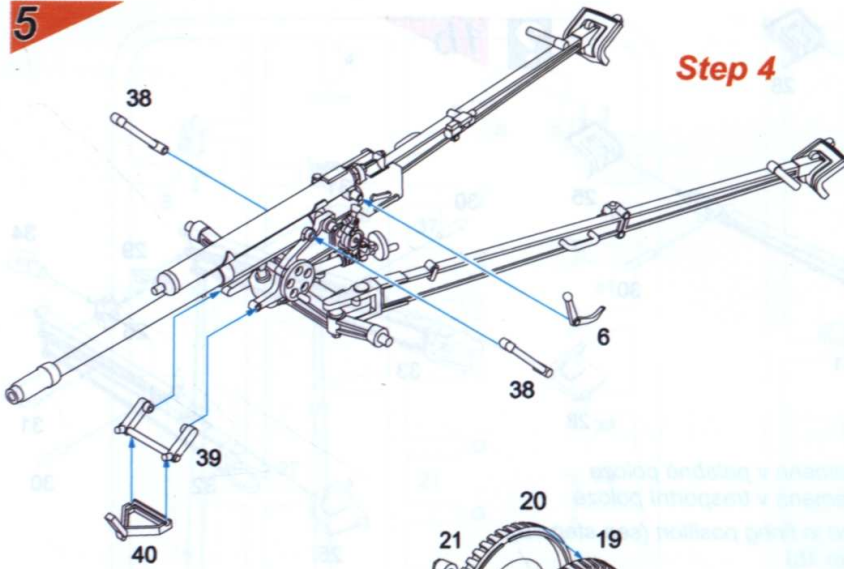

Step 4

6

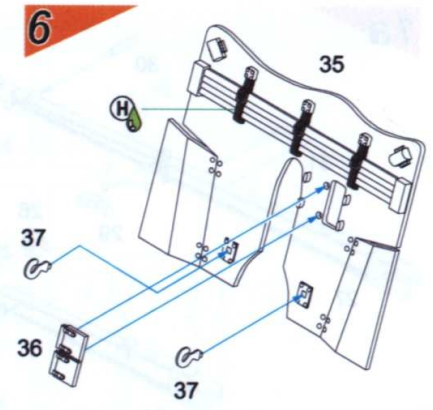

Step 6

7

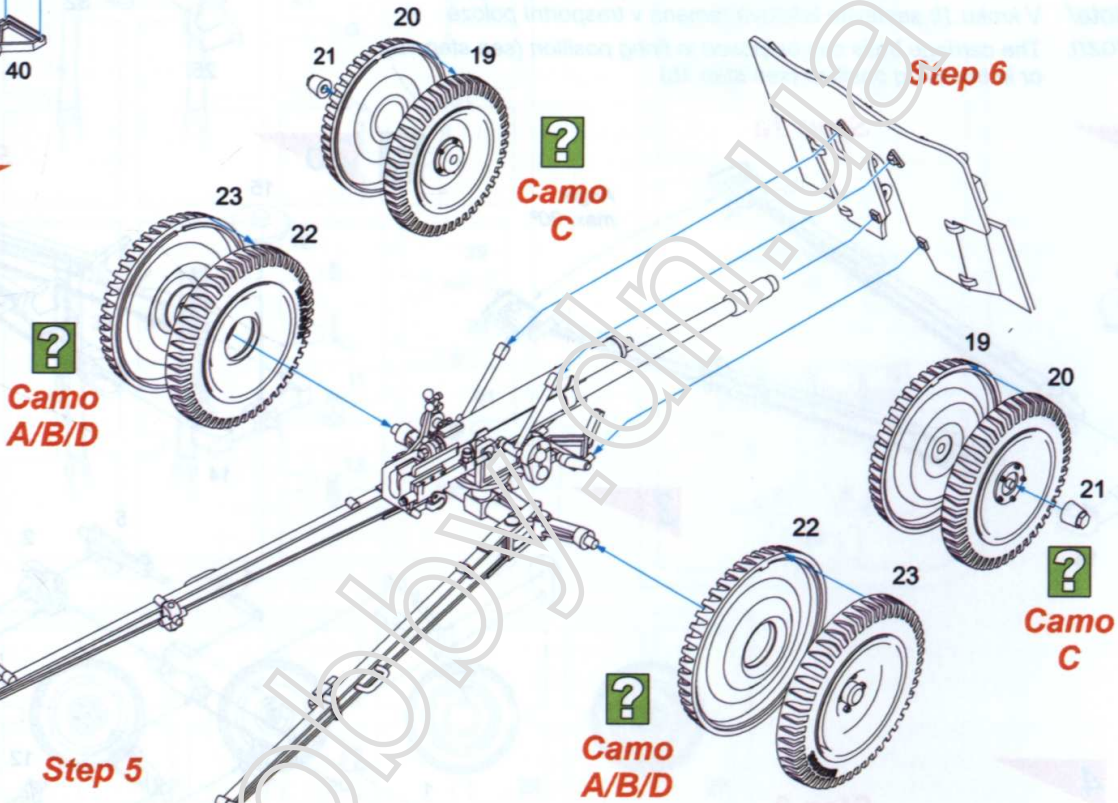

Step 5

Celkový pohled kanonu s lafetovými rameny v transportní poloze.

Overall view of the gun with the trail in travelling position.

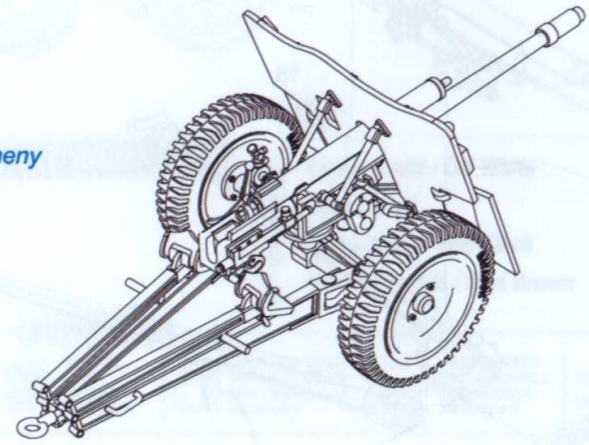

3,7 cm KPÚV vz.37 typ M, Československá armáda, 1938.

3,7 cm KPÚV vz.37 typ M, Czechoslovak Army, 1938.

CAM. A

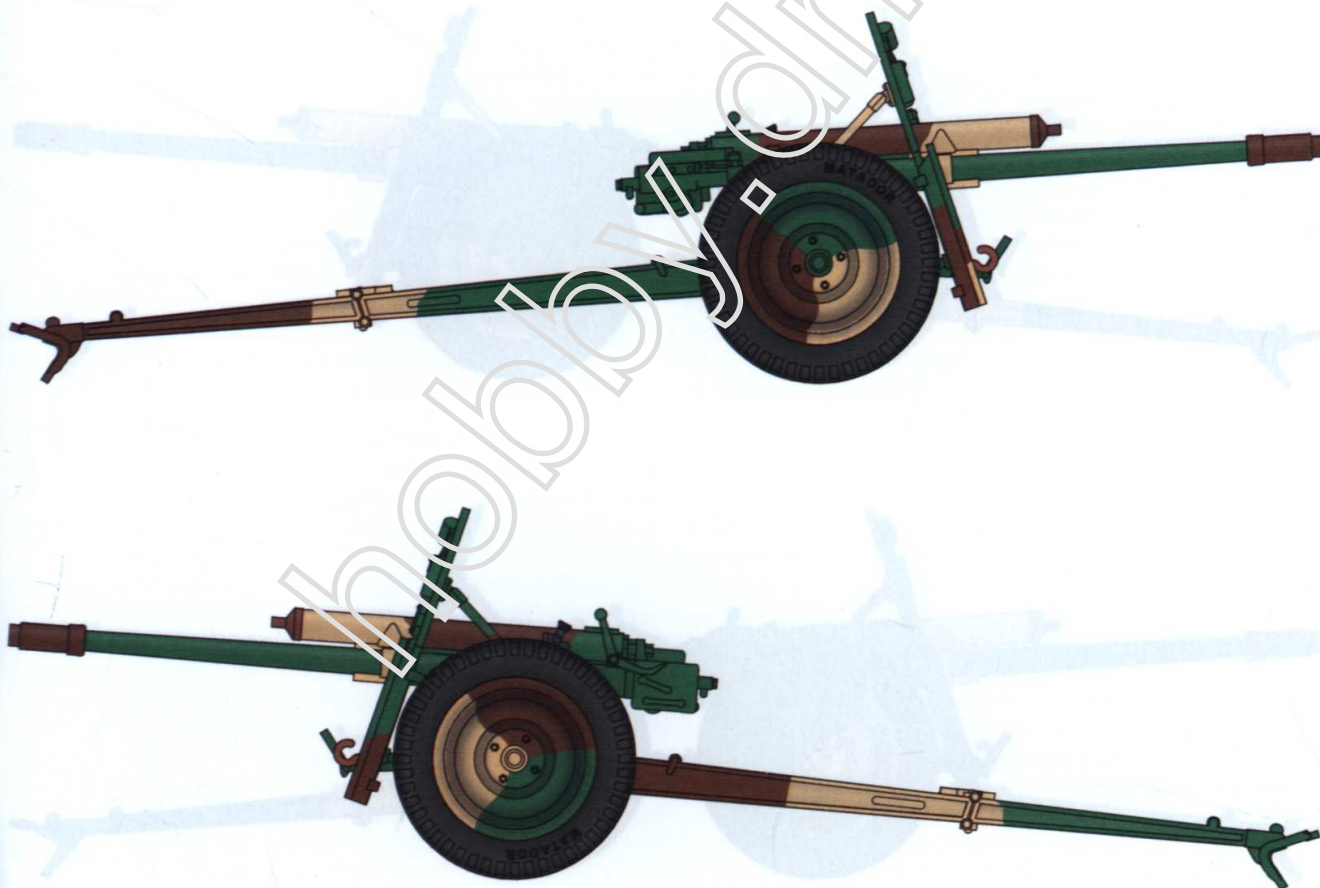

Tmavá zemitá
Dark Earth
H72/C22



Světle zelená
Bright Green
H26/C66



Tmavě žlutá
Dark Yellow
H79/C39



Barva pneu
Tire Black
H77/C137

Special
ARMOUR

GUNZE
SANGYO

09/2017

5

SA35004 3,7 cm KPÚV typ M vz.37/ 3,7 cm PAK (t)

3,7 cm KPÚV vz.37 typ M, rota kanónů proti útočné vozbě, motorizovaná Rychlá skupina Slovenské armády, Lipovec, Ukrajina, Východní fronta, červenec 1941.

3,7 cm KPÚV vz.37 typ M, Anti-tank gun company (motorised), Slovak Army Mobile Group, Lypovets, Ukraine, Eastern Front, July 1941.

CAM. B



Obtisk Decal



Tmavá zemitá
Dark Earth
H72/C22



Světle zelená
Bright Green
H26/C66



Tmavě žlutá
Dark Yellow
H79/C39



Barva pneu
Tire Black
H77/C137



06/2017

6

3,7 cm PAK 37(t), neznámá jednotka Wehrmachtu, útok na Polsko, září 1939.

3,7 cm PAK 37(t), unknown unit of the Wehrmacht, Invasion of Poland, September 1939.

CAM. C

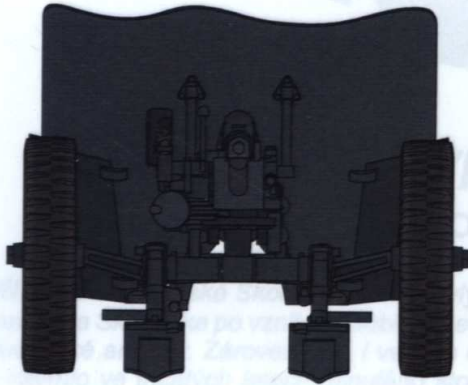

Polní šedá
Field Gray
H32/C40

Barva pneu
Tire Black
H77/C137

Special
ARMOUR

GUNZE
SANGYO

06/2017

7

SA35004 3,7 cm KPÚV typ M vz.37/ 3,7 cm PAK (t)

3,7 cm PAK 37(t), neznámá jednotka Wehrmachtu, období Podivné války (Sitzkrieg), západní hranice Německa, zima 1939/40.

3,7 cm PAK 37(t), unknown unit of the Wehrmacht, Phoney War (Sitzkrieg), Germany's western border, Winter 1939-1940.

CAM. D

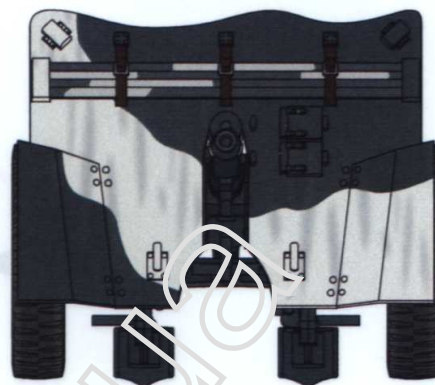
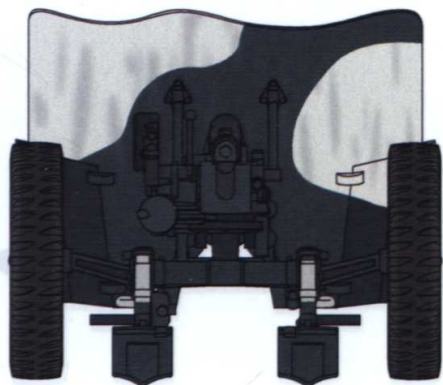

Polní šedá
Field Gray
H32/C40

Špinavě bílá
Off White
H21/C69

Barva pneu
Tire Black
H77/C137

Special
ARMOUR
GUNZE
SANGYO

06/2017

8

SA35004 3,7 cm KPÚV typ M vz.37/ 3,7 cm PAK (t)