

LOTUS EUROPA SPECIAL

1/24 SPORTS CAR SERIES NO.358



1/24 スポーツカーシリーズNO.358 ロータス ヨーロッパスペシャル

METAL AIR FUNNELS & PHOTO-ETCHED PARTS INCLUDED
金属製のエアファンネル、エッチングパーツ付き

Founder of the world-renowned firm Lotus Cars and the brains behind a string of memorable sports cars, Colin Chapman was searching for a replacement for the Lotus Seven in the early sixties. In 1966, adopting the development concept of "an affordable sports car with a base suitable for racing", Lotus brought out the Europa. The Europa's most distinctive features are its unbelievably low body and its mid-ship mounted engine, which at that time was found only on racing cars. As its name implies, and since it was to be released first in Europe, principally France, the Europa was equipped with an engine and gearbox from the Renault 16. It incorporates a box section Y-shaped backbone frame, which was refined on the Elan, and a polyester body, which contributes to weight savings. A

Der Gründer der weltberühmten Firma Lotus Cars und des Gehirns hinter einer Menge bekannter Sportwagen, Colin Chapman, suchte in den frühen Sechszigern einen Ersatz für den Lotus Seven. 1966 brachte Lotus den Europa heraus, dessen Entwicklungsvorgabe „ein erschwinglicher Sportwagen mit einem für Rennen geeigneten Grundkonzept“ war. Die hervorstechendsten Merkmale des Europas sind seine unwahrscheinlich niedrige Karosserie und der in der Mitte eingebaute Motor, welcher zu der damaligen Zeit nur in Rennwagen zu finden war. Er besitzt einen kastenförmigen Mittelträgerahmen in Y-Form, welcher auf der Basis des Elan weiterentwickelt wurde, und ein Polyester-Karosserie, welche zur Gewichtseinsparung beiträgt. Die Vorderachse umfaßt ein mit Stabilisator ausgerüstetes Doppelquerlenker-Aufhängungssystem, kastenförmige Schwingen mit links und rechts unabhängigen Lenken bilden die

Fondateur de la marque de réputation mondiale Lotus Cars et cerveau à l'origine d'une série de voitures sportives mémorables, Colin Chapman cherchait au début des années 60 un remplaçant à la Lotus Seven. En 1966, en développant le concept de "la voiture sportive de prix abordable constituant une bonne base pour la compétition", Lotus présenta son modèle Europa. Cette voiture se caractérisait par sa carrosserie incroyablement basse et son moteur installé en position centrale, une configuration uniquement rencontrée à l'époque sur les voitures de compétition. L'Europa était basée sur un châssis en forme de Y en tubes de section carrée, plus tard améliorée sur l'Elan et comportait une carrosserie en polyester de manière à réduire son poids. La suspension était à double triangulation avec barre stabilisatrice à l'avant et à bras

ロードゴーイングフォーミュラとも呼べるセブン、FRのライトウェイトスポーツ、エランと魅力的なスポーツカーを世に送り出したロータスカーズ。そのロータスが1966年に発表したスポーツカーがヨーロッパです。「安価に購入でき、レーシングベースにも適したリアルスポーツ」を開発コンセプトにして生まれたヨーロッパは異様なまでに低いそのフォルムもさることながら、当時はまだレーシングカーにしか採用されていなかったエンジンのミッドシップ化を量産市販車にいち早く採り入れたのが大きな特長です。その名の通り、発売当初はヨーロッパ大陸、特にフランスを主な市場と考えていたため、エンジンやギヤボックスはルノー16用を使用。他メーカーのパーツを極力使用することで価格が抑えられていました。また、フレームはエランで培ったボックス断面のY字型バックボーンフレーム、ボディはFRPとされ軽量化に貢献しています。サスペンションはフロントがダブルウィッシュボーンにス

stabilizer mounted double wishbone system comprises the front suspension, and a box constructed radius arm with a left/right independent link makes up the rear. The lightweight body and excellent balance from the mid-ship allows for world class cornering. After Lotus Europa Series 1, powerful engines were added and various refinements were made to its successors: Europa Series 2, Europa Twin Cam, and the last version, released in 1972, the Europa Special. The Special features a "big valve" 126hp 1,558cc four cylinder DOHC engine, a five speed transmission, alloy wheels, and a body with pinstripes inspired by a famous Formula car livery. L'over of sports cars and renowned "idea man", Colin Chapman created this lightweight sports car masterpiece, the Lotus Europa.

Hinterachse. Die leichtgewichtige Karosserie und die durch den Mittelmotor hervorragende Gewichtsverteilung ergeben ein Kurvenverhalten der Weltklasse. Nach dem Lotus Europa der Serie 1, wurden in die Nachfolger leistungsstarke Motoren und eine ganze Reihe von Verbesserungen eingebracht: Europa Serie 2, Europa Twin Cam, und als letzte noch die 1972 herausgekommene Version, der Europa Special. Der Special besitzt einen „Großventil“ DOHC-Vierzylindermotor mit 1558cm³ und 126 PS, ein Fünfganggetriebe und Aluminiumfelgen. Die Karosserien war in den JPS Farben schwarzer Grund mit goldenen Nadelstreifen lackiert, wie sie damals auf F1 Autos gebräuchlich waren. Der Sportwagenliebhaber und als „Mann voller Ideen“ bekannte Colin Chapman schuf dieses Meisterstück eines leichtgewichtigen Sportwagen, den Lotus Europa.

tirés à l'arrière avec liaisons inférieures droite/gauche indépendantes. La carrosserie légère et l'excellente répartition des masses assuraient un comportement époustoufflant en virage. Après la Lotus Europa Series 1, des moteurs plus puissants furent installés et diverses améliorations apportées aux versions suivantes: Europa Series 2, Europa Twin Cam et la dernière, Europa Special apparue en 1972. La Special était équipée d'un moteur quatre cylindres double arbres à cames en tête de 1558cm³ développant 126 chevaux, d'une transmission à cinq rapports et de jantes en alliage. Sa carrosserie noire avec de fins filets était inspirée de la livrée d'une célèbre F1 de l'époque. Amoureux des voitures de sport et innovateur génial, Colin Chapman a créé avec l'Europa un véritable petit chef d'œuvre.

タビライザーを装備、リヤはボックス構造のラジアスアームと左右のロワリンクで構成された独立タイプ。軽量な車体とミッドシップによる優れた重量バランスにより、世界でもトップクラスのコーナリング性能を発揮したのです。このロータスヨーロッパシリーズ1は、その後シリーズ2、ツインカム、スペシャルと装備の充実とハイパワーエンジンの搭載など改良が続けられました。中でも、スペシャルは1972年に登場した最終進化版。ビッグバルブと呼ばれる最高出力126馬力の1558cc4気筒DOHCエンジンを搭載し、オプションで5速ミッションが選択でき、アルミホイールを標準で装備。また、ボディには、当時F1で活躍したJPSカラーのロータスを思わせるピストライプが施されていました。スポーツカーを愛し、独創的なアイデアマンとして知られたロータスの創始者、コーリン・チャップマンが生み出したライトウェイトスポーツの傑作車、それがロータスヨーロッパなのです。

《インレットマークの貼り方》

- ① 貼りたいインレットマークを台紙ごと切り取ります。
- ② 台紙からインレットマークのついた透明シールをはがして、所定の位置に貼ります。
- ③ シールの上からインレットマークを車体にこすりつけます。
- ④ 車体にインレットマークが確実に付いているか確かめながら、ゆっくりシールをはがします。

METAL TRANSFERS

- ① Cut around metal transfer using a sharp modeling knife.
- ② Remove the metal transfer and transparent film from lining, using tweezers.

- ③ Place the film and metal transfer into position and rub the metal parts lightly.
- ④ Carefully peel away the transparent film from model and metal transfer, making sure the metal transfer stays on the model.

METALL-STICKER

- ① Schneiden Sie mit einem scharfen Modelliermesser um den Metall-Sticker herum.
- ② Entfernen Sie mit einer Pinzette den Metall-Sticker und die Transparentfolie von den Kennzeichnungslinien.
- ③ Die Folie und den Metall-Sticker an die entsprechende Stelle plazieren und festrubbeln.

- ④ Schaben Sie die Transparentfolie vorsichtig von dem Modell und dem Metall-Sticker ab und stellen Sie sicher, daß das Metall nicht mit abgezogen wird.

TRANSFERTS METAL

- ① Découper le motif à l'aide d'un couteau de modéliste pointu.
- ② Retirer le transfert métal et le film transparent du support à l'aide de précelles.
- ③ Placer le film et le transfert métal à l'endroit souhaité puis frotter fermement.
- ④ Enlever délicatement le film transparent en s'assurant que le métal ne se décolle pas du modèle.

ボディ色 Body color Karosseriefarbe Teinte de carrosserie	シラスホワイト Cirrus white	ブラックグロス Black gloss	リージェンシーレッド Regency red
	TS-26 (LP-2)	TS-14 (LP-1)	TS-8 (LP-21)
内装色 Interior color Innenfarbe Coloris intérieur	★内装色は右 A 、 B のどちらかを選んでください。 ★Choose between interiors A and B at right. ★Zwischen Innenraum A und B wählen. ★Choisir entre le intérieurs A et B à droite.		
	A ... ベージュ系色 Beige	B ... ブラック系色 Black Schwarz Noir	

ASSEMBLY

《使わない部品》 / Not used. B18, B34, エッチングパーツ⑩
 Nicht verwenden. / Non utilisées. photo-etched parts

1 エンジンの組み立て
Engine
Motor
Moteur

指示の部分を切り取ります。
Cut off.
Wegschneiden.
Découper.

★メッキ部品を取り付けるときは接着面のメッキをはがしてから接着してください。
★Remove plating from areas to be cemented.
★An den Klebestellen muß die Chromschicht abgeschabt werden.
★Enlever le revêtement chrome des parties à encoller.

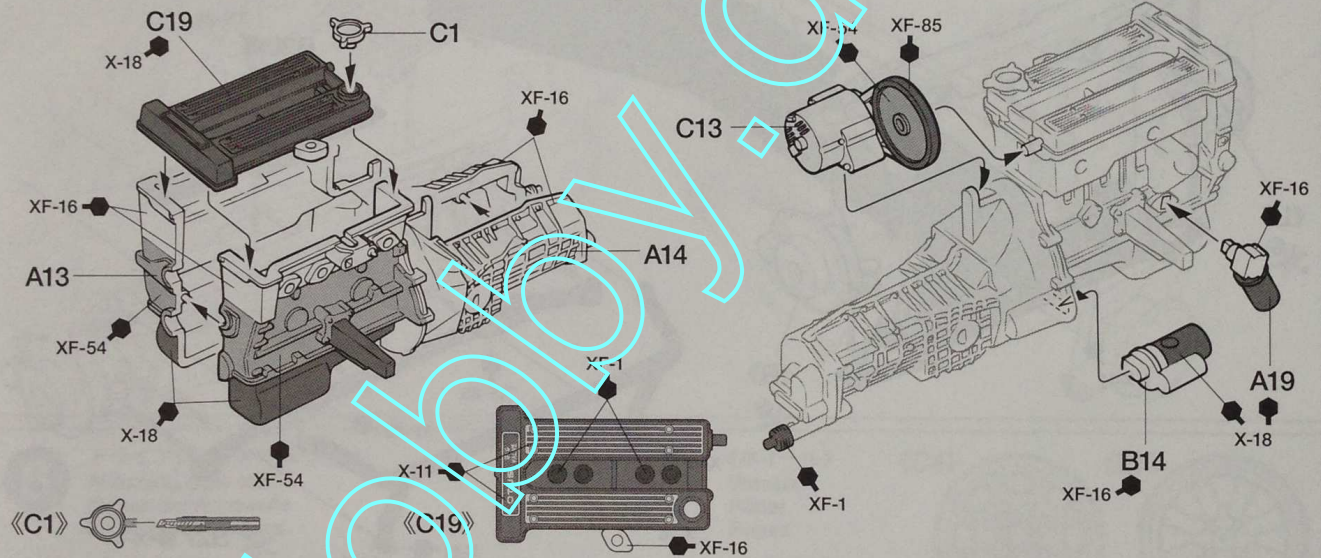

2 エキゾーストパイプの取り付け
Attaching exhaust pipe
Auspuffrohr-Einbau
Fixation des pots d'échappement

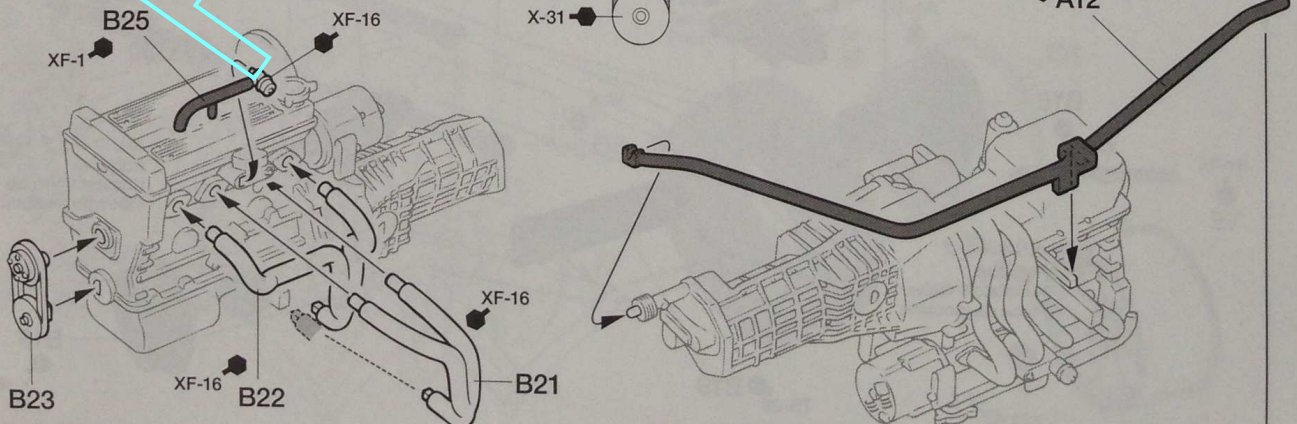
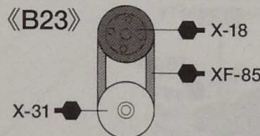

3 《フロントアップライト》
Front uprights
Vordere Achsschenkel
Fusées avant

指示の部品を瞬間接着剤で
取り付けます。
Apply instant cement.
Sekundenkleber auftragen.
Appliquer de la colle cyanoacrylate.

指示のエッチングパーツを貼ります。
Attach photo-etched parts.
Die Fotogeätzten Teile anbringen.
Fixer les pièces photo-découpées.

このマークの部品は接着しません。
Do not cement.
Nicht kleben.
Ne pas coller.

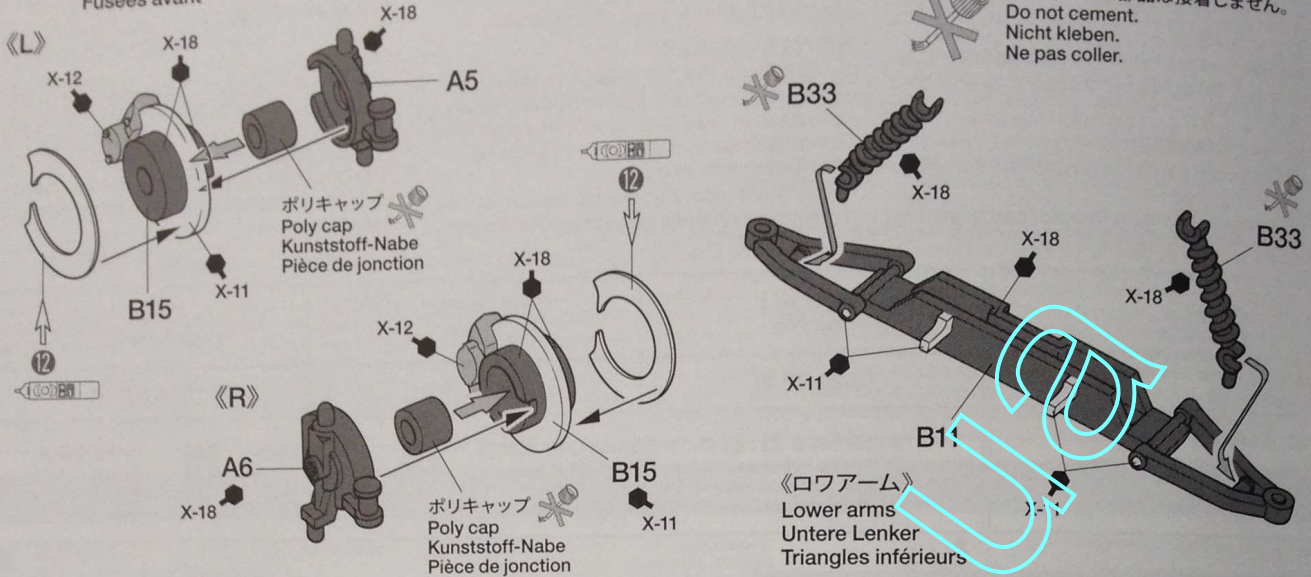

4 フロントサスペンションの組み立て
Front suspension
Vorderradaufhängung
Suspension avant

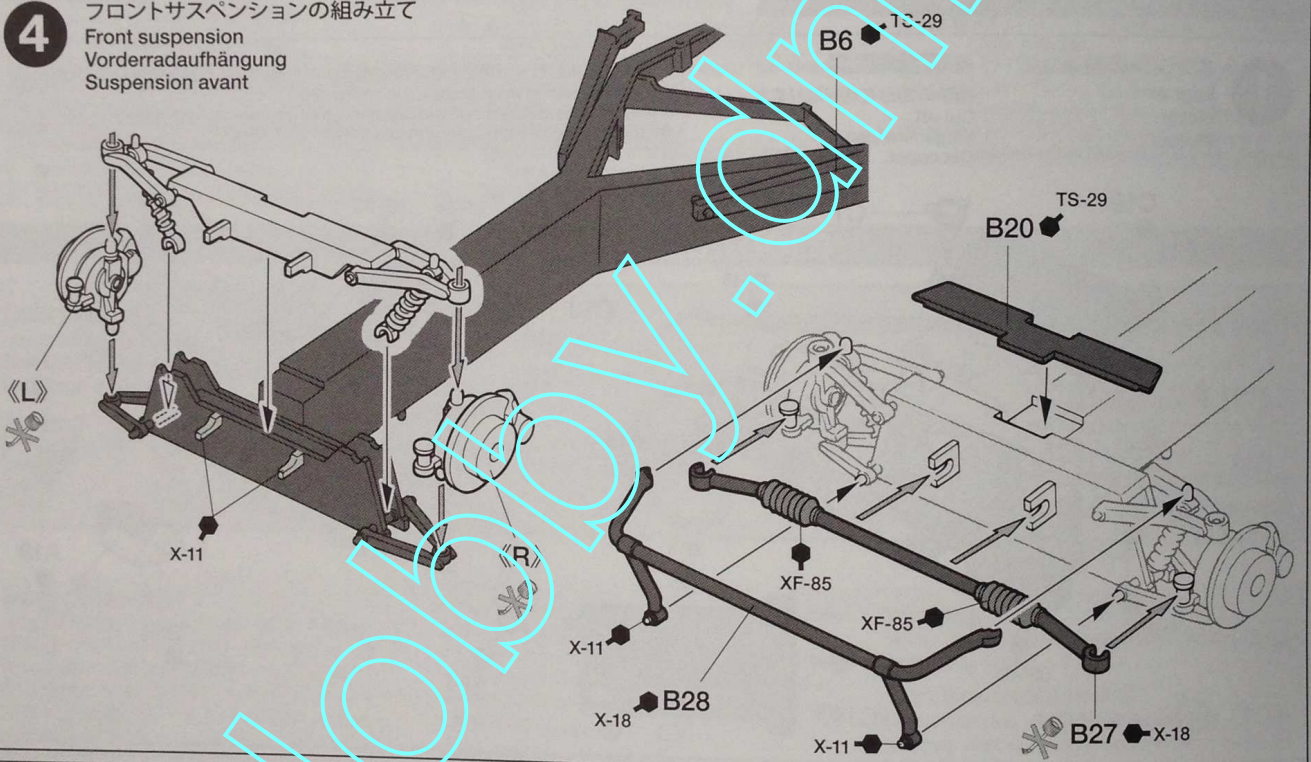

5 リヤサスペンションの組み立て
Rear suspension
Hinterradaufhängung
Suspension arrière

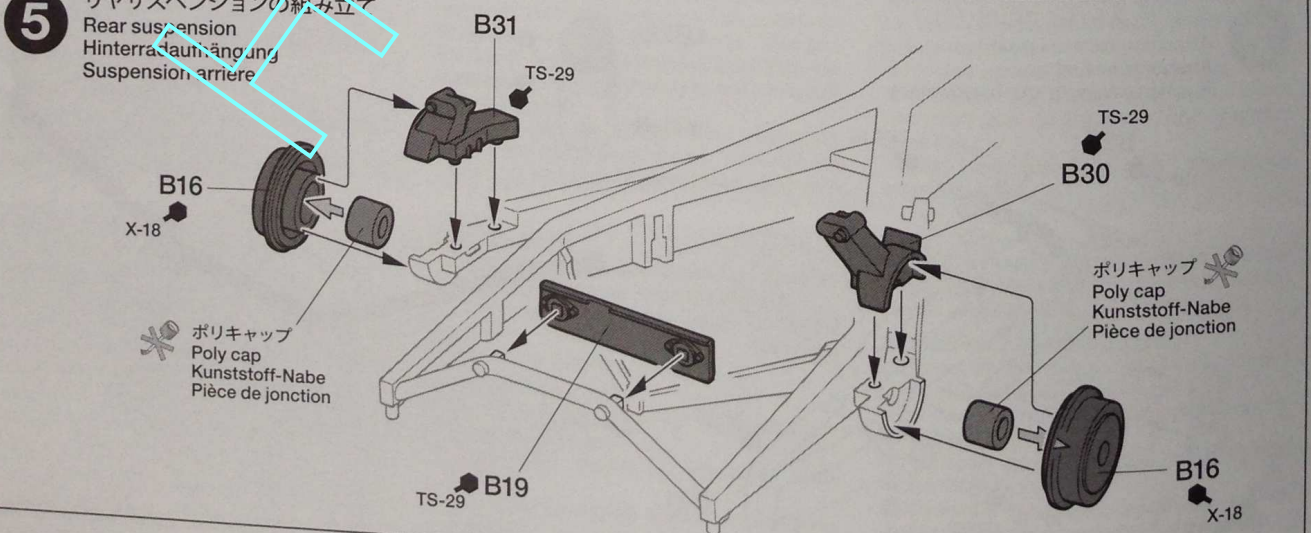

6

エンジンの取り付け
Attaching engine
Motor-Einbau
Mise en place du moteur

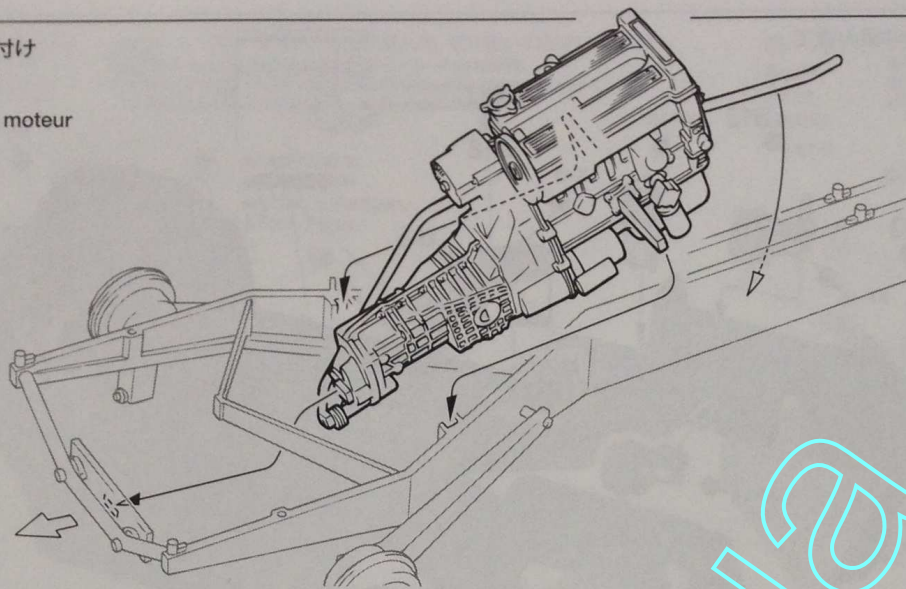

7

マフラーの取り付け
Attaching exhaust
Attaching muffler
Fixation des échappements

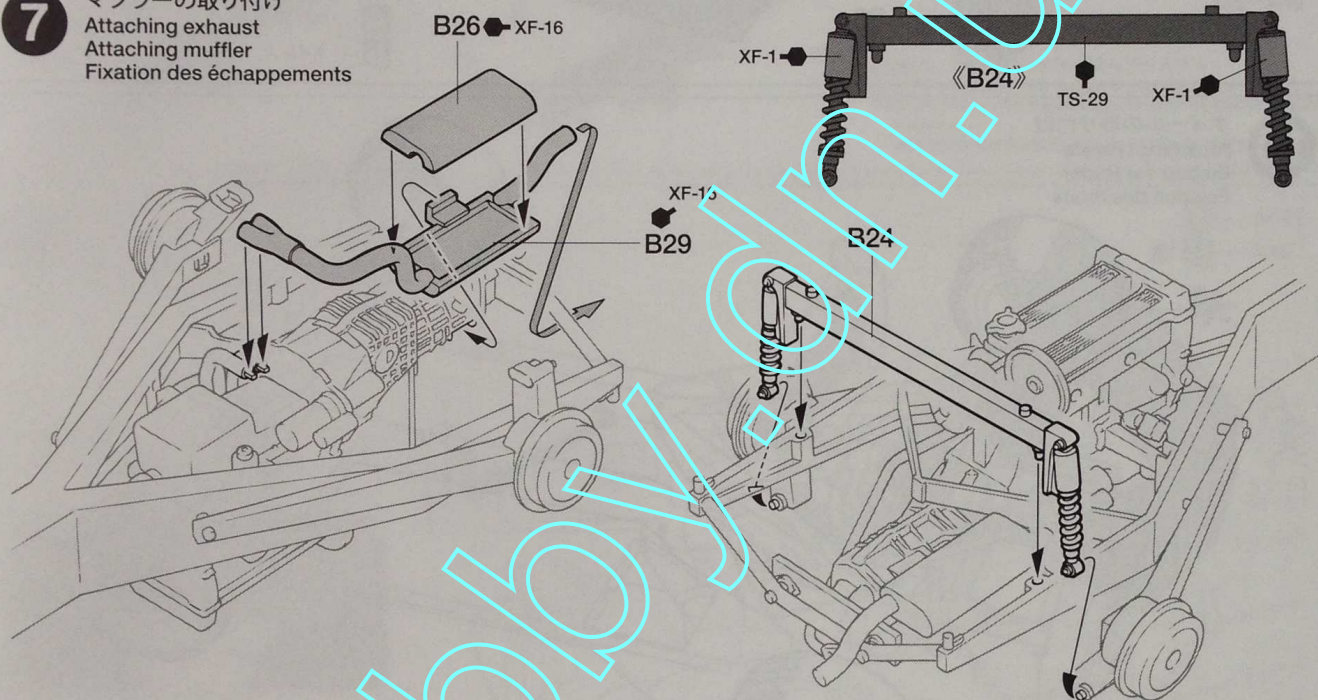

8

ドライブシャフトの取り付け
Attaching drive shafts
Einbau der Achswelle
Fixation des cardans

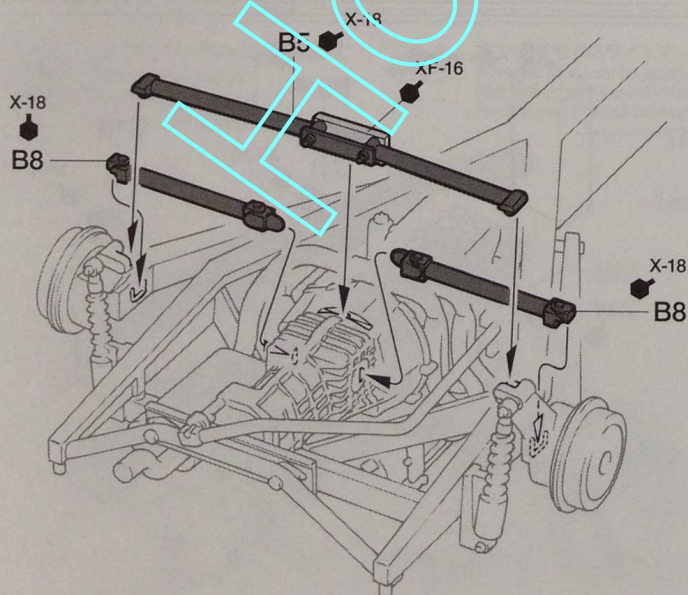

《ホイール》
Wheels
Räder
Roues

《C4》

《E7》

- ★4個作ります。
- ★Make 4.
- ★4 Satz anfertigen.
- ★Faire 4 jeux.

タイヤ
Tire
Reifen
Pneu

- ★どちらか選びます。
- ★Select either.
- ★Auswählen.
- ★Choisir l'une ou l'autre.

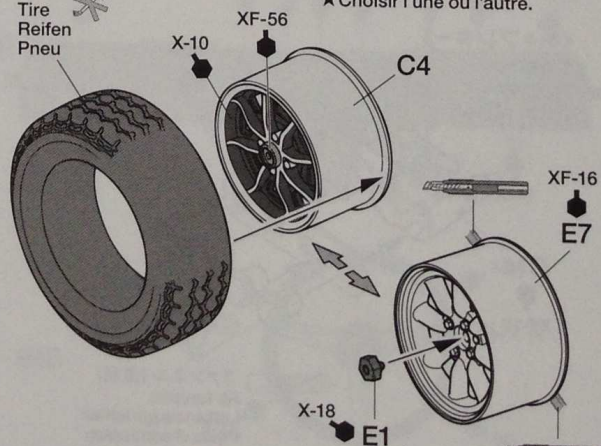

9

シャーシの組み立て
Chassis
Châssis

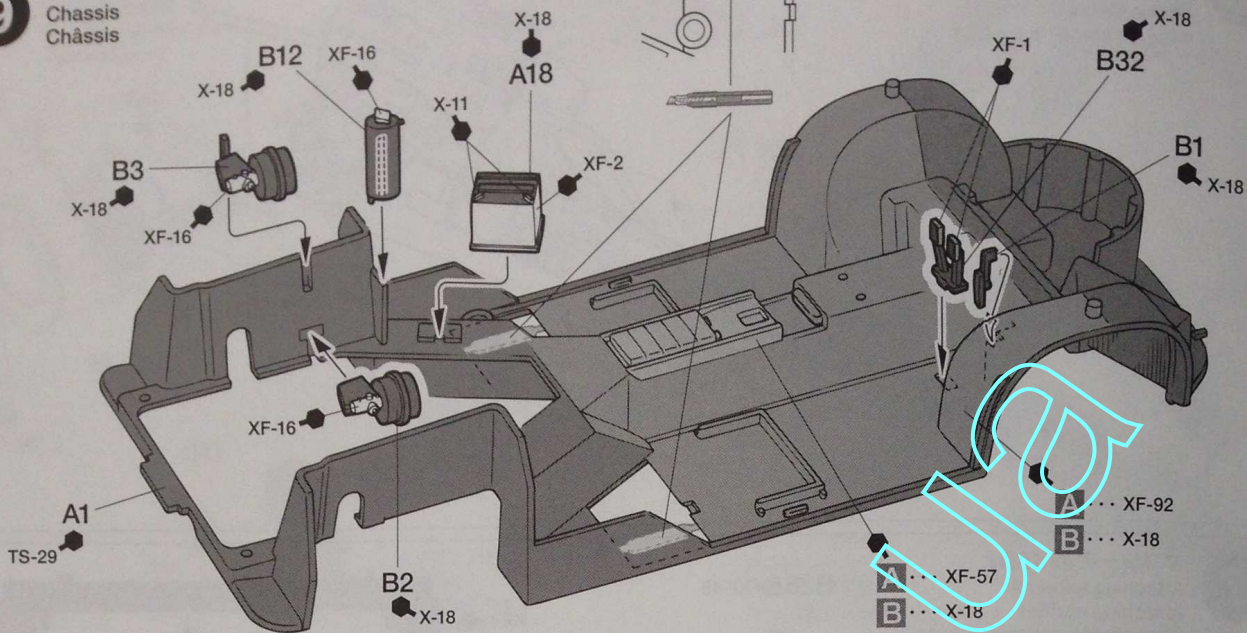

10

ホイールの取り付け
Attaching wheels
Einbau der Räder
Fixation des roues

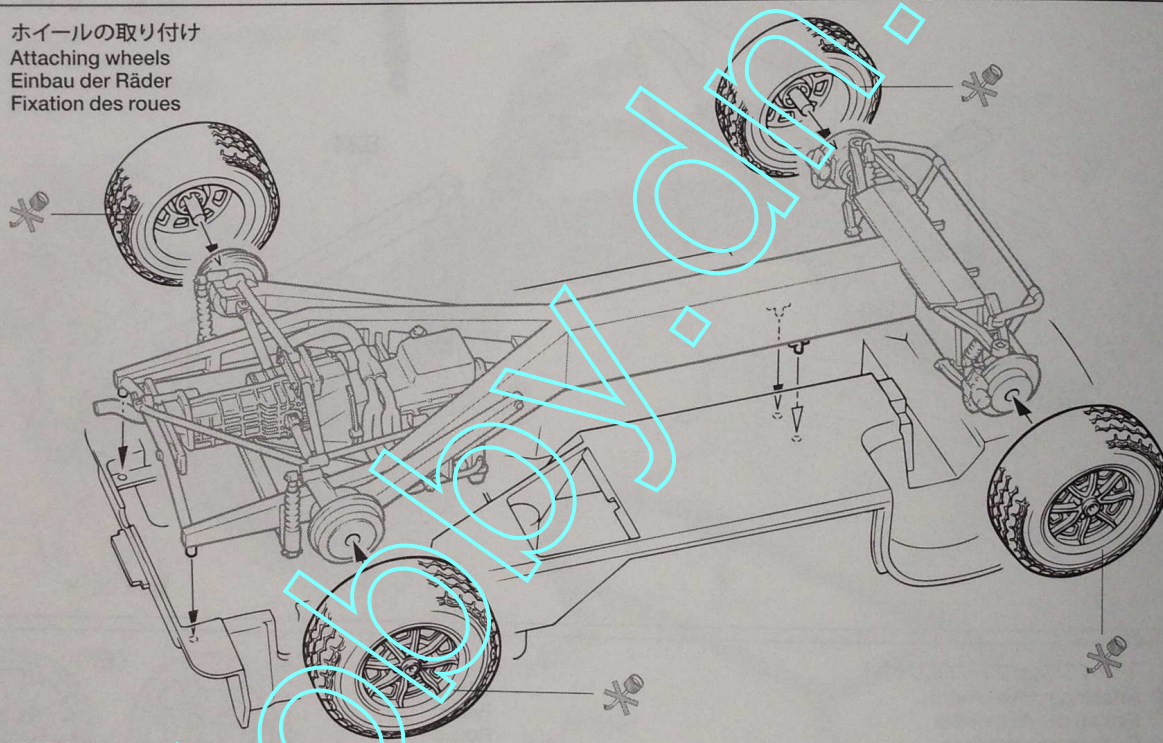

11

フューエルタンクの取り付け
Attaching fuel tank
Einbau des Kraftstofftanks
Fixation du réservoir

《キャブレター》
Carburetor
Vergaser
Carburateur

C14
XF-16

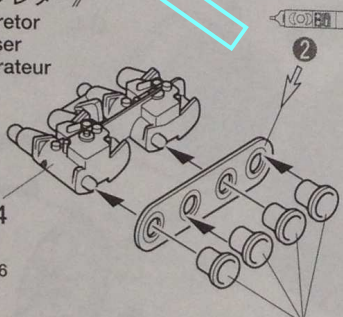

ファンネル (金属)
Air funnels
Luftansaugtrichter
Pipes d'admission

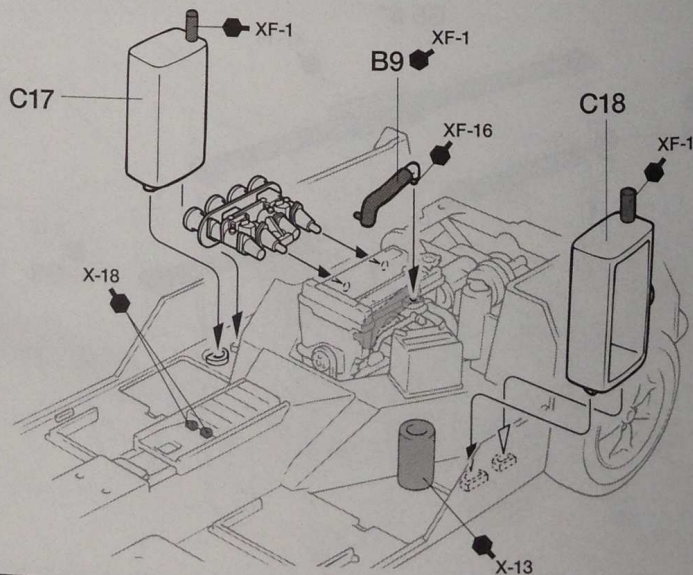

12

シートベルトの組み立て Seatbelts Sicherheitsgurte Harnais

★シートベルトの色をご自由に選んで、切り抜いてお使いください。
★Choose and cut out desired color of seatbelt.
★Die richtige Farbe der Sicherheitsgurte ausschneiden.
★Découper les sangles de la couleur choisie.

《シート》
Seats
Sitze
Sièges

★2個作ります。
★Make 2.
★2 Satz anfertigen.
★Faire 2 jeux.

A ★2個作ります。
★Make 2.
★2 Satz anfertigen.
★Faire 2 jeux.

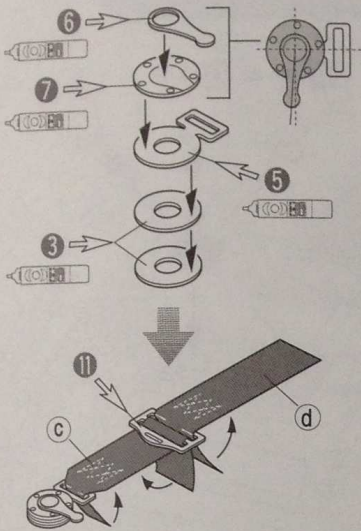

B ★2個作ります。
★Make 2.
★2 Satz anfertigen.
★Faire 2 jeux.

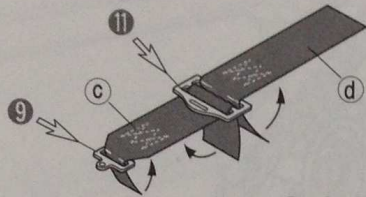

C ★4個作ります。
★Make 4.
★4 Satz anfertigen.
★Faire 4 jeux.

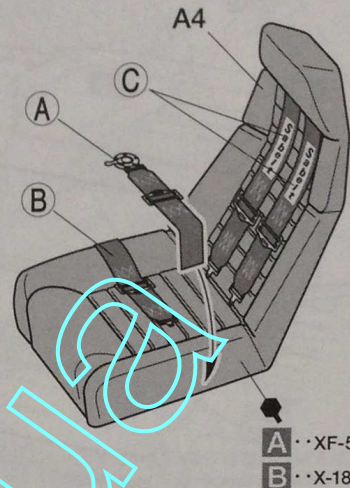
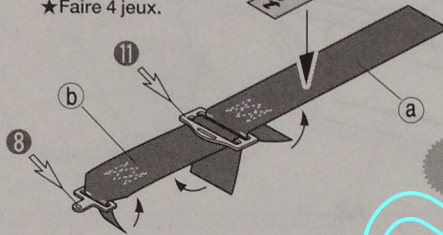

A...XF-57
B...X-18

★①、②、③は自由に選んでください。
★Choose desired seatbelt manufacturer decal.
★Richtiges Herstellerlogo für den Sicherheitsgurt wählen.
★Choisir le decal du fabricant de harnais.

13

シートの取り付け Attaching seats Sitz-Einbau Fixation des sièges

《A3》裏面
Reverse side
Rückseite
Autre côté

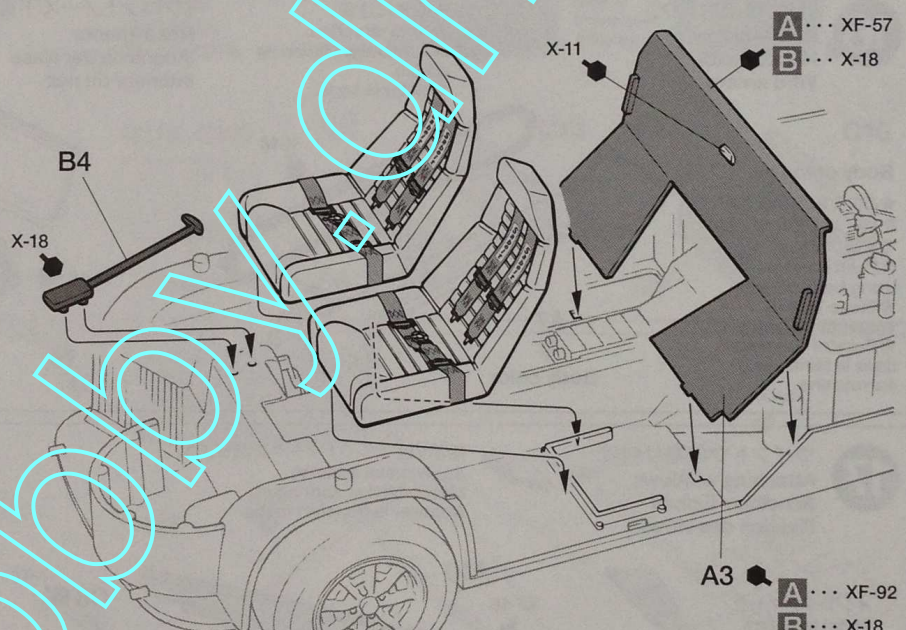
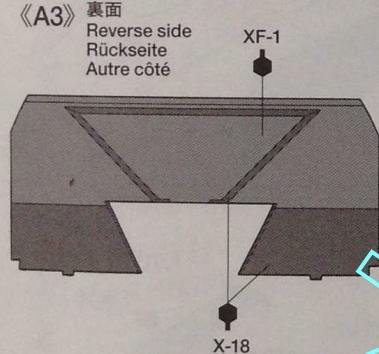

A...XF-57
B...X-18

A3...XF-92
B...X-18

14

メーターパネルの組み立て Instrument panel Instrumentenbrett Tableau de bord

指示の番号のスライドマークを貼ります。
Number of decal to apply.
Nummer des Abziehbildes, das anzubringen ist.
Numéro de la décalcomanie à utiliser.

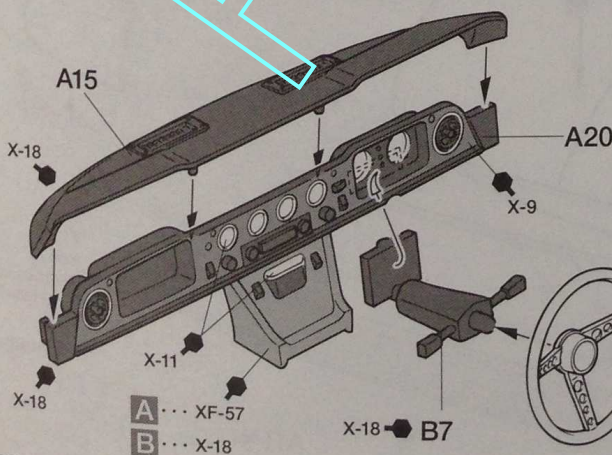

《A20》

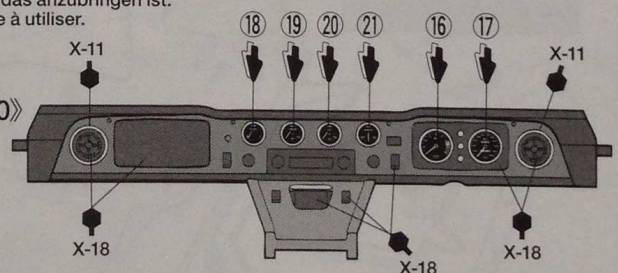

《B10》

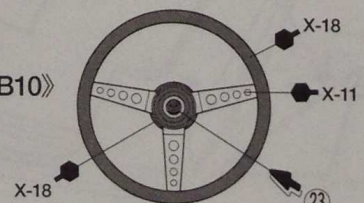

A...XF-57
B...X-18

X-18 → B7

X-18

X-11

15

メーターパネルの取り付け
 Attaching instrument panel
 Einbau des Instrumentenbrettes
 Fixation du tableau de bord

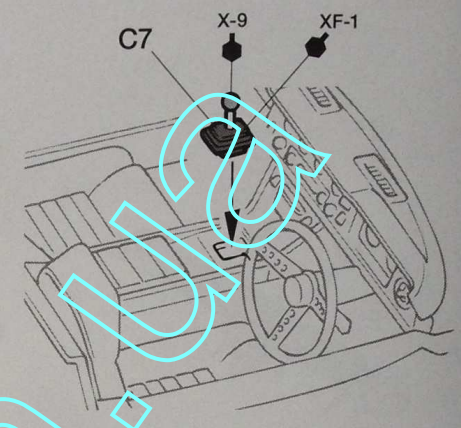
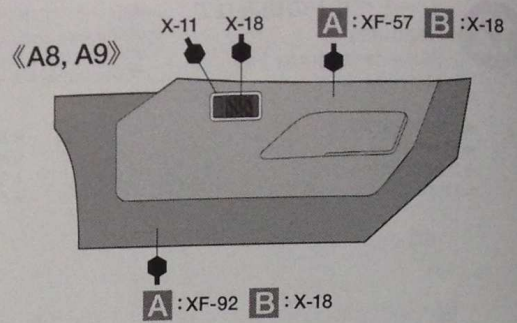
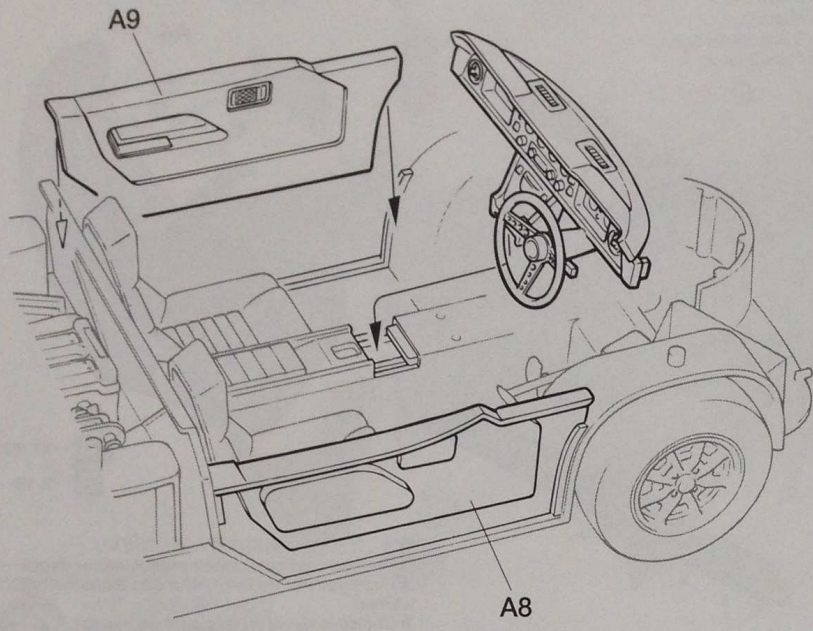

16

《リヤウインドウ》
 Rear window
 Heckscheibe
 Vitre arrière

★向きに注意。
 ★Note direction.
 ★Auf richtige Platzierung achten.
 ★Noter le sens.

《フロントノーズ下面》
 Nose interior
 Innenteile der Nase
 Intérieur du nez

Body color
 ★この文字で指示されたパーツはボディカラーで塗装します。
 ★Paint these parts using body color.
 ★Diese Teile in Wagenfarbe lackieren.
 ★Peindre ces pièces dans la teinte de la carrosserie.

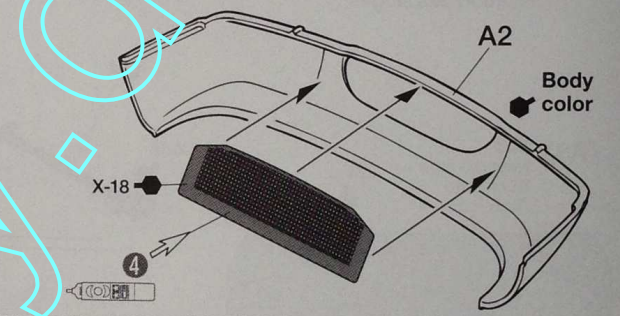
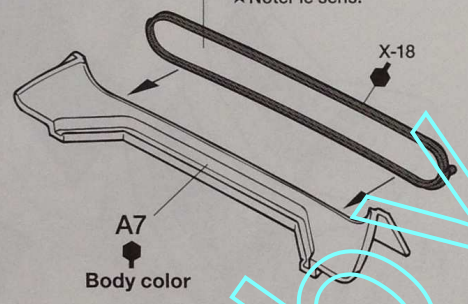

17

ウインドウの取り付け
 Attaching windows
 Scheiben-Einbau
 Fixation des vitres

指示のインレットマークを貼ります。
 Apply metal transfer.
 Metall-Sticker anbringen.
 Apposer le transfert métal.

インレットマーク
 Metal transfers
 Metalltransfer
 Transferts métal

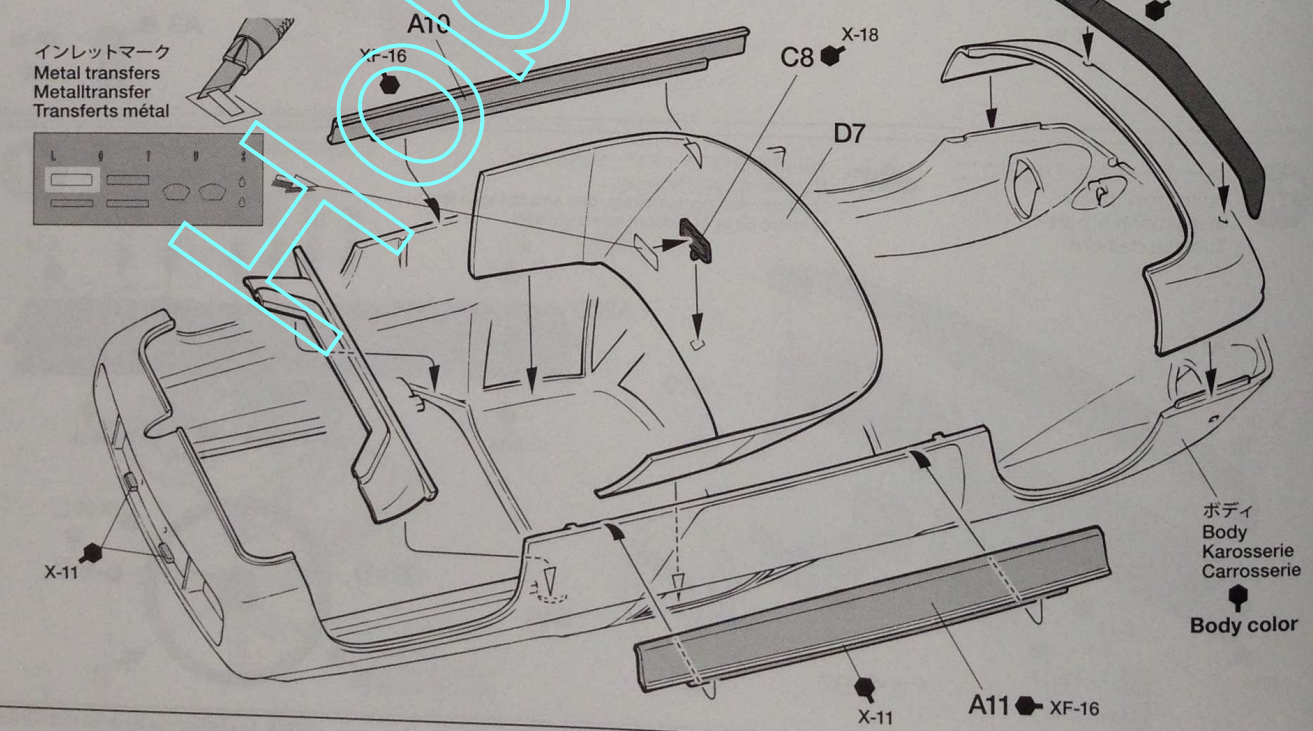
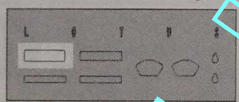

18

ボディの取り付け
Attaching body
Aufsetzen der Karosserie
Fixation de la carrosserie

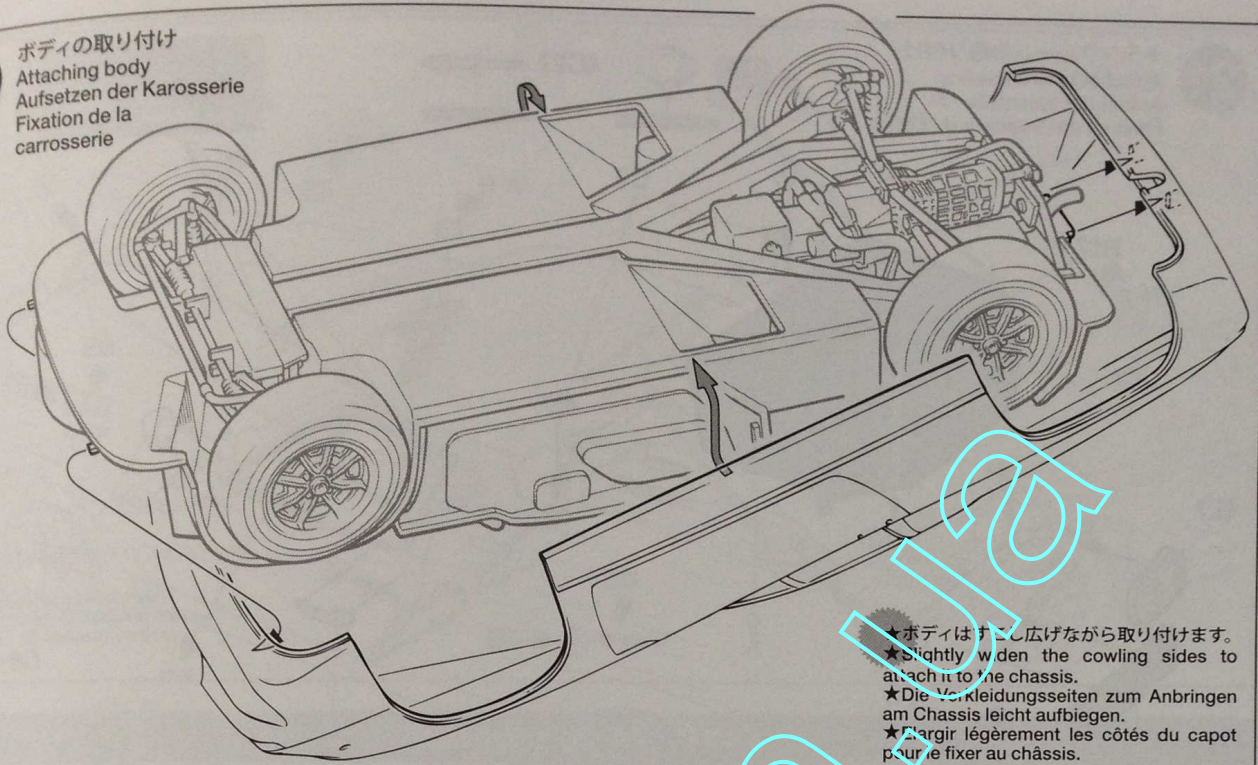

★ボディは少し広げながら取り付けます。
★Slightly widen the cowlings sides to attach it to the chassis.
★Die Verkleidungsseiten zum Anbringen am Chassis leicht aufbiegen.
★Élargir légèrement les côtés du capot pour le fixer au châssis.

19

《ヘッドライト》
Headlights
Scheinwerfer
Phares

★2個作ります。
★Make 2.
★2 Satz anfertigen.
★Faire 2 jeux.

《テールライト》
Taillights
Rücklicht
Feux arrière

内側
Inside
Innenseite
Intérieur

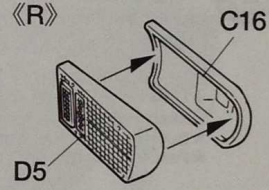
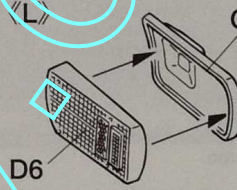
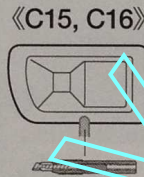
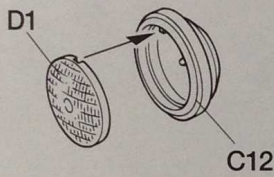

20

外装部品の取り付け
Attaching body parts
Karosserieteile-Einbau
Fixation des accessoires

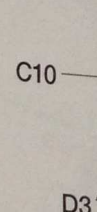
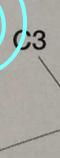
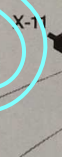
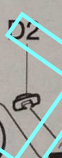
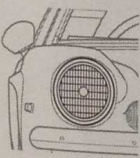
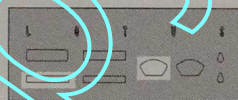
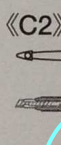
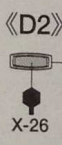
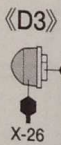

D3

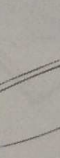
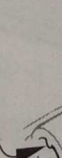
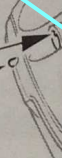

D2

《C10》

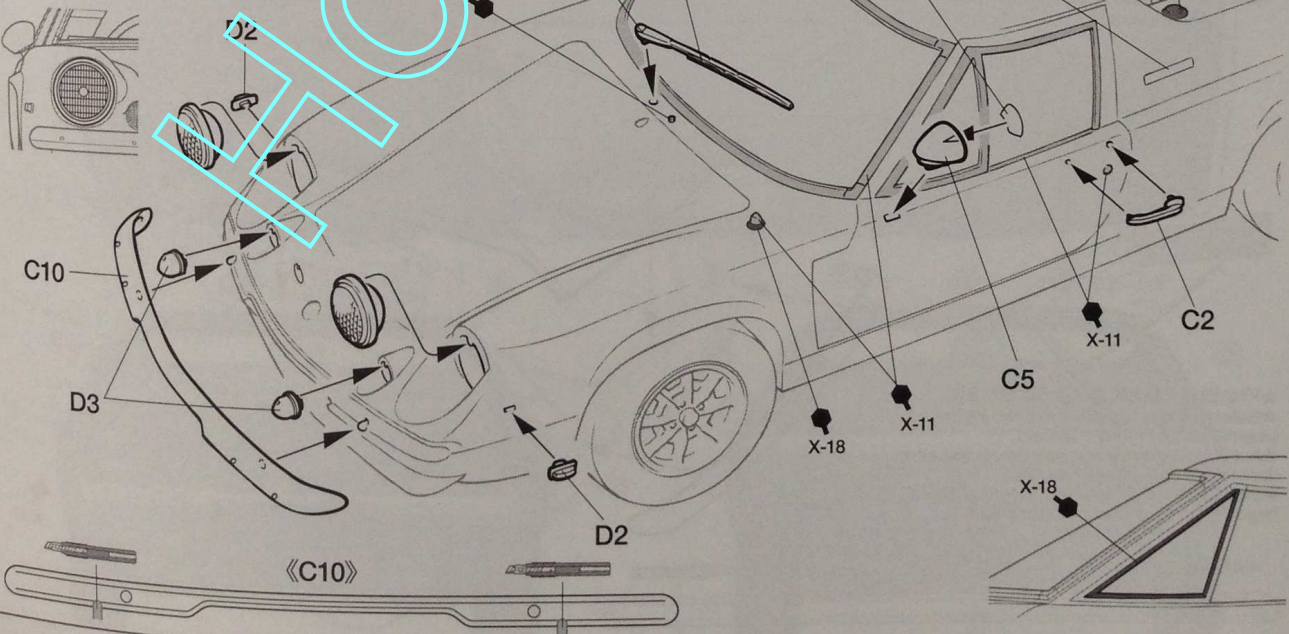

21

トランクルームの取り付け
Attaching trunk interior
Anbau der Innenteile
Fixation de l'intérieur du coffre

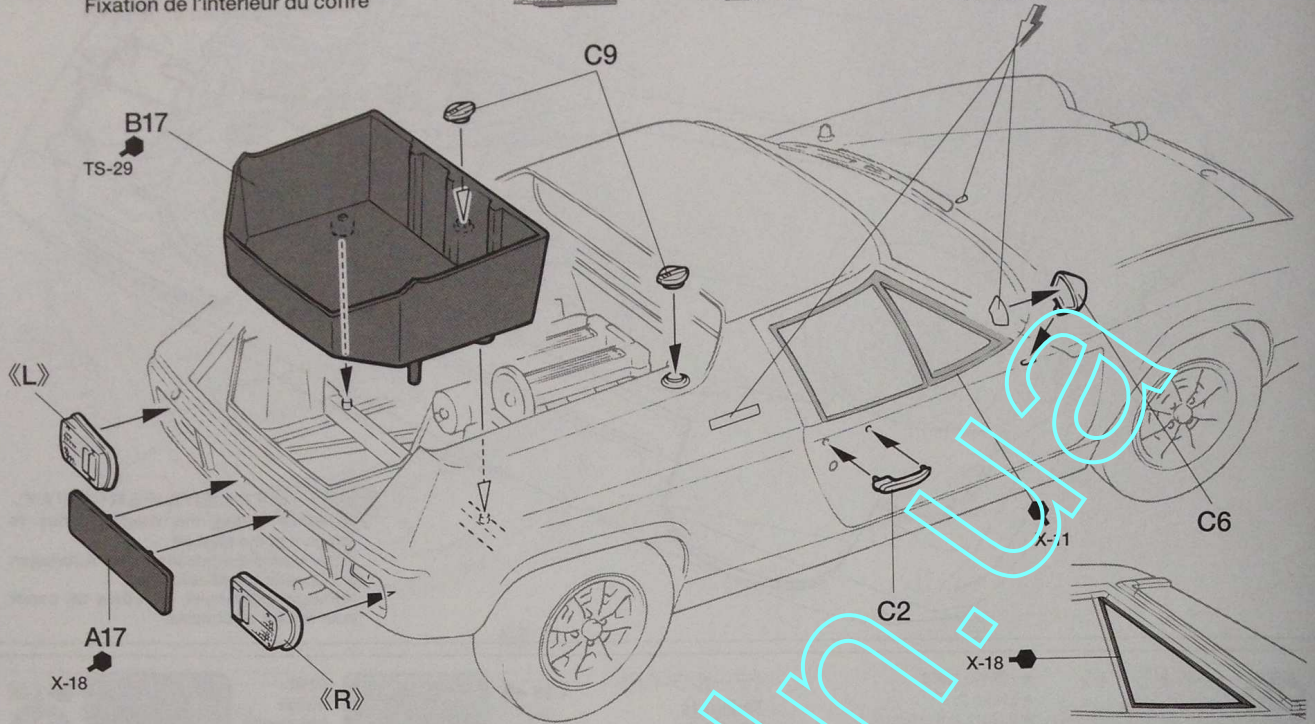
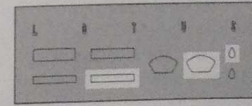
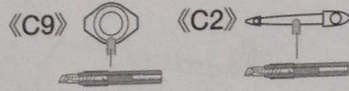

22

エンジンフードの組み立て
Engine hood
Motorhaube
Capot

指示の穴を開けます。
Make holes.
Loch machen.
Percer des trous.

- ★リヤウィングを付ける場合は穴を開けます。
- ★Make holes if attaching rear wing.
- ★Bohrungen öffnen, wenn Heckspoiler angebaut wird.
- ★Percer des trous pour fixer l'aileron.

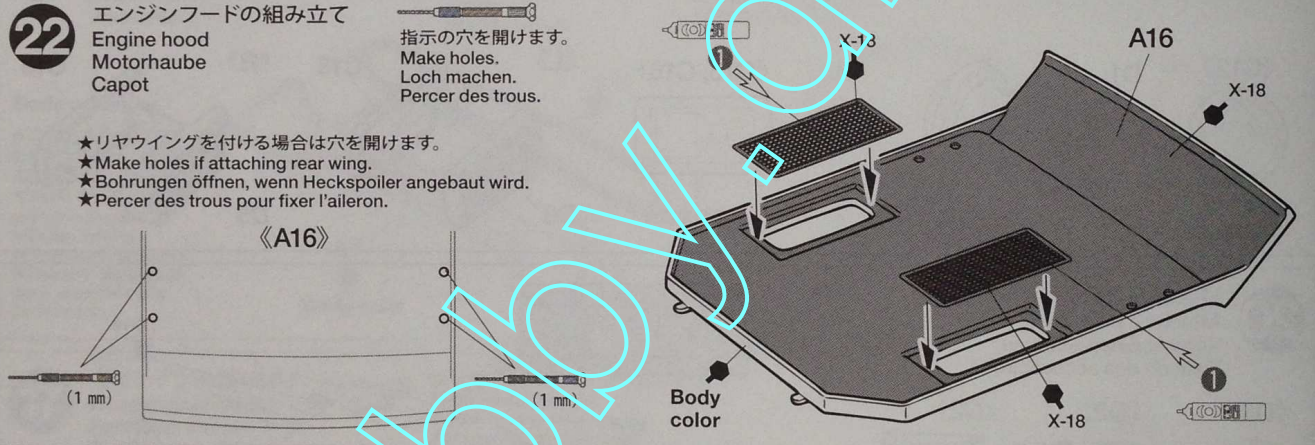

23

エンジンフードの取り付け
Attaching engine hood
Anbringung der Motorhaube
Fixation du capot

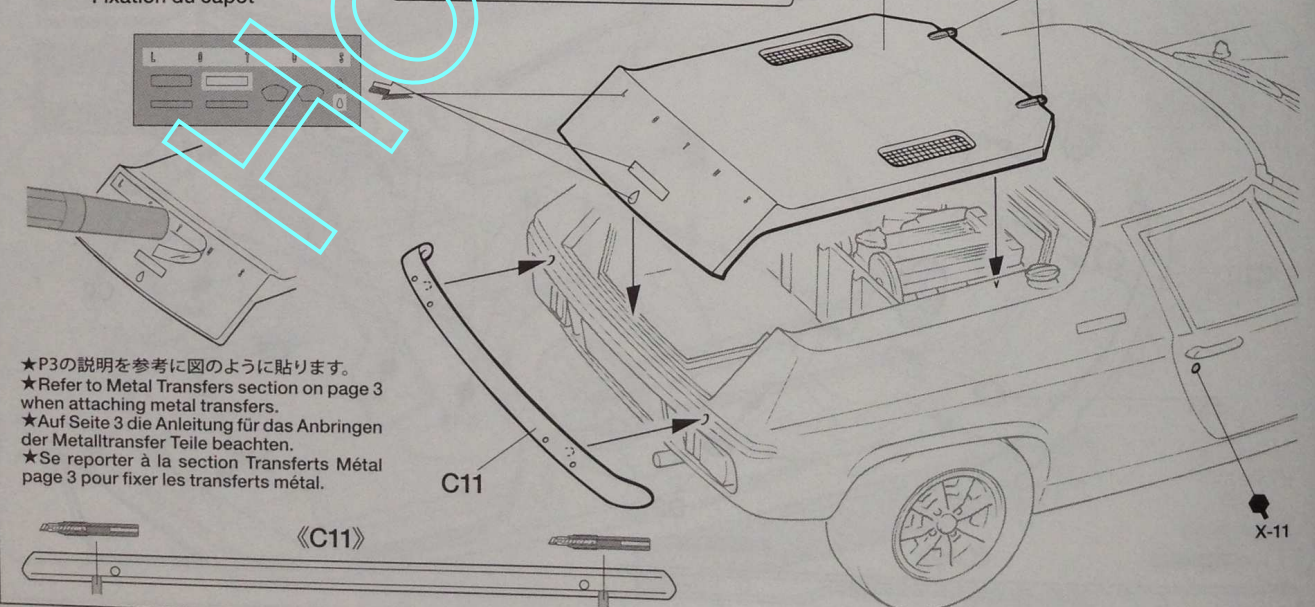
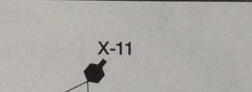
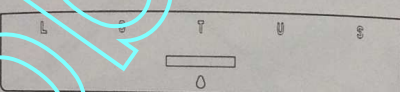

- ★P3の説明を参考に図のように貼ります。
- ★Refer to Metal Transfers section on page 3 when attaching metal transfers.
- ★Auf Seite 3 die Anleitung für das Anbringen der Metalltransfer Teile beachten.
- ★Se reporter à la section Transferts Métal page 3 pour fixer les transferts métal.

24

リヤウイングの取り付け
 Attaching rear wing
 Einbau des hinteren Spoilers
 Fixation de l'aileon arrière

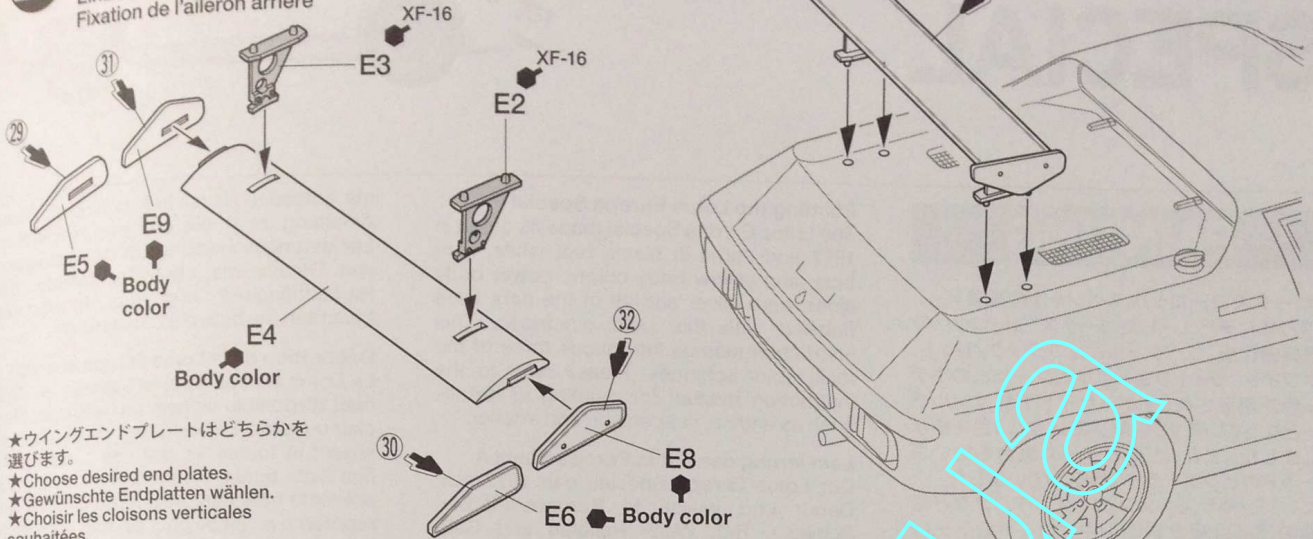

★ウイングエンドプレートはどちらかを選びます。
 ★Choose desired end plates.
 ★Gewünschte Endplatten wählen.
 ★Choisir les cloisons verticales souhaitées.

MARKING & PAINTING

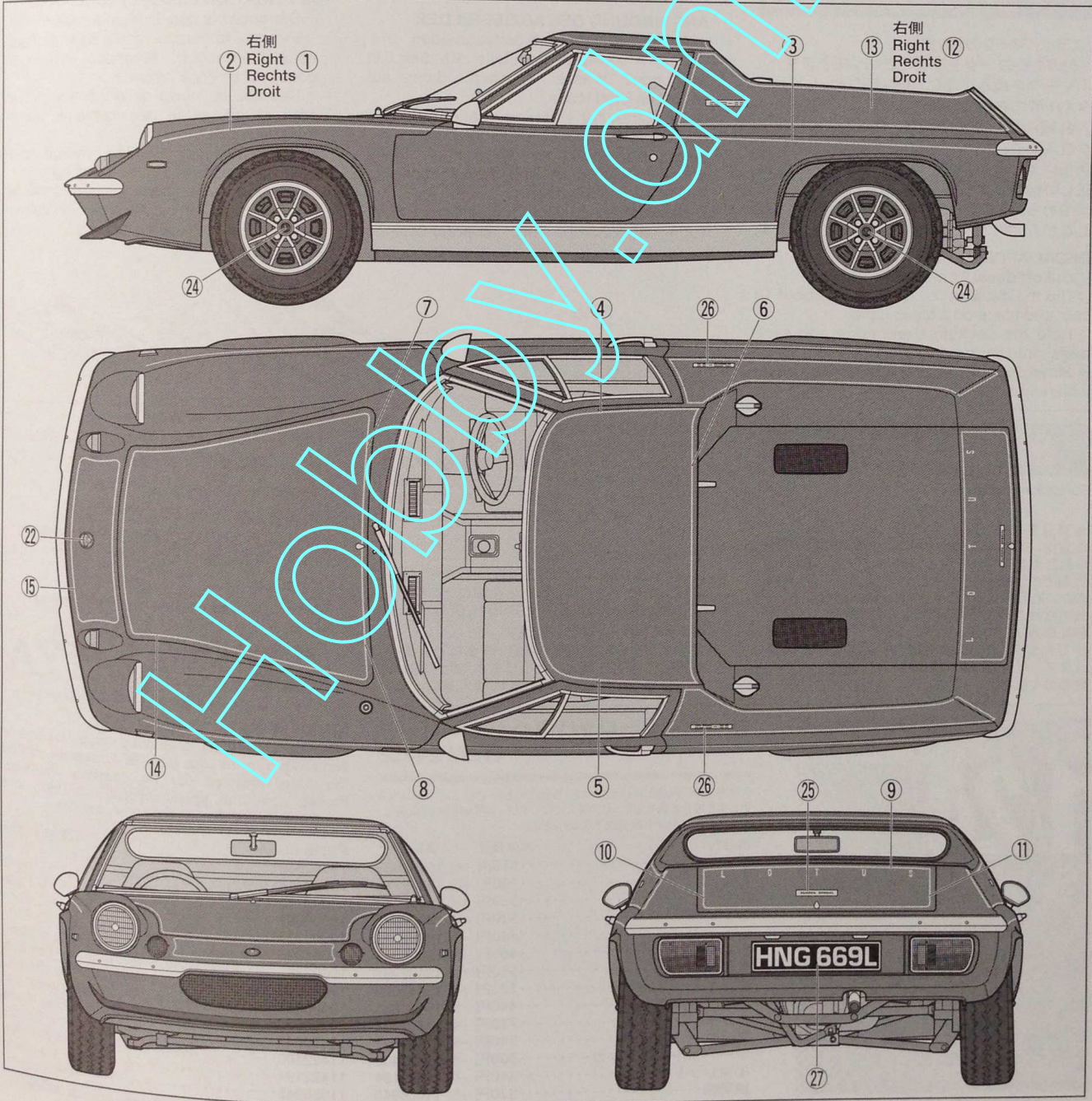

LOTUS EUROPA SPECIAL

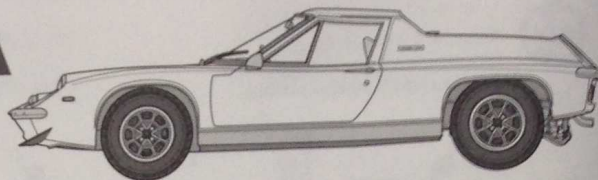

PAINTING

《ロータス ヨーロッパスペシャルの塗装》

1972年にデビューしたロータス ヨーロッパの最終進化版、スペシャルにはブラック、レッド、ホワイト、ライトブルー、イエローなどのボディ色が用意され、ボディサイド下部はシルバーとなっています。説明図では主な3色を指示しました。また、どのカラーの場合も細いゴールドのピンストライプが入っていました。エンジンやサスペンション、インテリアなど細部の塗装は組立説明図中にタミヤカラーの色番号で指示しました。パッケージのイラストも参考にしてください。

Painting the Lotus Europa Special

The Lotus Europa Special made its debut in 1972 and came in black, red, white, light blue, and yellow body colors. Lower body sides were silver and all of the cars were finished with thin gold pinstripes. This instruction manual introduces three of the main color schemes. Please refer to the instruction manual for painting of details such as engine, suspension and interior.

Lackierung des Lotus Europa Special

Der Lotus Europa Special, gab 1972 sein Debüt und wurde in Karosseriefarben Schwarz, Rot, Weiß, Hellblau und Gelb ausgeliefert. Die unteren Karosseriebereiche waren silbern und alle Autos waren

mit goldenen Nadelstreifen verziert. Diese Anleitung zeigt die drei hauptsächlichsten Lackierungsschemata. Für die Lackierung von Details wie etwa des Motors, der Radaufhängung und des Innenraums beachten Sie bitte die Bauanleitung.

Décoration de la Lotus Europa Special

La Lotus Europa Special apparue en 1972 était disponible en noir, rouge, blanc, bleu clair ou jaune. Le bas de la carrosserie était argent et toutes les voitures portaient de fins filets dorés. Ce manuel d'instructions présente trois des principales finitions. Se reporter à la notice pour peindre les détails tels que moteur, suspension et intérieur.

APPLYING DECALS

《スライドマークの貼り方》

- ①貼りたいマークをハサミで切り抜きます。
- ②マークをぬるま湯に10秒ほどひたしてからタオル等の布の上に置きます。
- ③台紙のはしを手で持ち、貼るところにマークをスライドさせてモデルに移してください。
- ④指に少し水をつけてマークをぬらしながら、正しい位置にずらします。
- ⑤やわらかな布でマークの内側の気泡を押し出しながら、押しつけるようにして水分をとりま

- ⑤Press decal down gently with a soft cloth until excess water and air bubbles are gone.

ANBRINGUNG DES ABZIEHBILDES

- ①Abziehbild vom Blatt ausschneiden.
- ②Das Abziehbild ungefähr 10 Sek. in lauwarmes Wasser tauchen, dann auf sauberen Stoff legen.
- ③Die Kante der Unterlage halten und das Abziehbild auf das Modell schieben.
- ④Das Abziehbild an die richtige Stelle schieben und dabei mit dem Finger das Abziehbild naßmachen.
- ⑤Das Abziehbild leicht mit einem weichen Tuch andrücken, bis überschüssiges

Wasser und Luftblasen entfernt sind.

APPLICATION DES DECALCOMANIES

- ①Découpez la décalcomanie de sa feuille.
- ②Plongez la décalcomanie dans de l'eau tiède pendant 10 secondes environ et poser sur un linge propre.
- ③Retenez la feuille de protection par le côté et glissez la décalcomanie sur le modèle réduit.
- ④Placez la décalcomanie à l'endroit voulu en la mouillant avec un de vos doigts.
- ⑤Pressez doucement la décalcomanie avec un tissu doux jusqu'à ce que l'eau en excès et les bulles aient disparu.

DECAL APPLICATION

- ①Cut off decal from sheet.
- ②Dip the decal in tepid water for about 10 sec. and place on a clean cloth.
- ③Hold the backing sheet edge and slide decal onto the model.
- ④Move decal into position by wetting decal with finger.



部品請求について

For use in Japan only!

★部品をなくしたり、こわれた方は、このステッカーが貼られたカスタマーサービス取次店でご注文いただけます。また、当社カスタマーサービスに直接ご注文する場合は、右記の方法でご注文することができます。詳しくは当社カスタマーサービスまでお問い合わせください。

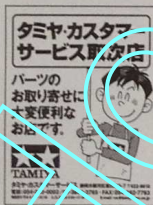

- ①《郵便振替のご利用法》
郵便局の払込用紙の通信欄に下のリストを参考に、JTB番号、スケール、製品名、部品名、部品コード、数量を必ずご記入ください。振込人住所欄にはお電話番号もお書きいただき、口座番号・00810-9-118、加入者名・(株)タミヤでお振込ください。
- ②《代金引換のご利用法》
パーツ代金に加えて代引き手数料(300円+税)をご負担いただければ、電話またはホームページより代金引換によるご注文をお受けいたします。
- ③《タミヤカードのご利用法》
タミヤカードをご利用の場合、代金はご指定金融機関の口座引き落としとなります。ご注文は電話またはホームページよりお受けいたします。

《住所》 〒422-8610 静岡県駿河区恩田原3-7
株式会社タミヤ カスタマーサービス係

《お問い合わせ電話番号》
静岡 054-283-0003
東京 03-3899-3765 (静岡へ自動転送)
※電話番号をお確かめの上、おかけ間違いのないようお願いいたします。

《カスタマーサービスアドレス》
www.tamiya.com/japan/customer/



ロータス ヨーロッパスペシャル ITEM 24358

★本体価格(税抜き)は2020年12月現在のものです。諸事情により変更となる場合があります。★ご購入に際しては、本体価格に消費税を加えてください。(小数点以下を切り捨て)

部品名	本体価格	部品コード
ボディ	510円 +税	10552689
Aパーツ	700円 +税	19002714
Bパーツ	560円 +税	19002715
Cパーツ	520円 +税	19006897
Dパーツ	440円 +税	19002716
Eパーツ	460円 +税	19006896
タイヤ袋詰	540円 +税	19402287
ポリキャップ(x4)	120円 +税	19442023
エアファンネル(x4)	440円 +税	19403861
エッチングパーツ	720円 +税	14702032
マーク	340円 +税	11402647
シートベルトステッカー	300円 +税	11422400
インレットマーク	340円 +税	11422194
説明図	320円 +税	11056945

AFTER MARKET SERVICE CARD

When purchasing replacement parts, please take or send this form to your local Tamiya dealer so that the parts required can be correctly identified. Please note that specifications, availability and price are subject to change without notice.

Parts code	ITEM 24358
10552689	Body
19002714	A Parts
19002715	B Parts
19006897	C Parts
19002716	D Parts
19006896	E Parts
19402287	Tire Bag
19442023	Poly Cap (x4)
19403861	Air Funnel (x4)
14702032	Photo-Etched Parts
11402647	Decals
11422400	Seatbelt Stickers
11422194	Metal Transfers
11056945	Instructions

1/24
Sports Car

www.tamiya.com