

# Бронепоїзд "Олександр Невський" №2, 25 ОДБП / Armored train "Alexander Nevsky" the 25th Division No2



## NO.645

1:72

**UKR** 25 окремих дивізіон бронепоездів (ОДБП) був сформований в СРСР у місті Уфі наприкінці 1911 на початку 1942 року. Дивізіон складався з двох бепо: №1 «Полководець Суворов», №2 «Олександр Невський». Кожен з них складався з бронепаровоза типу Ов, (броня не гартована - 30 мм, будка та рубка командира - 40 мм, башта ППО - 15 мм, озброєння - ДШК), і чотирьох бронемайданчиків: № 194, 195, 196, 197 і № 924, 925, 926, 927 (броня не гартована, борта і башти - 15+15мм з повітряним зазором, рух і дах - 15мм, озброєння кожної - 75мм польська гармата зразка 1902/26 років і п'ять кулеметів ДТ). Надалі кожен з бепо був доукомплектований одним майданчиком ППО заводу «Стальмост» з двома ДШК на кожному. Влітку 1942 року 25 дивізіон був приданий до 62 армії, де і воював, беручи участь в обороні Сталінграду. У результаті після нетривалих боїв пошкоджені бепо «Полководець Суворов» відбув до міста Саратов на ремонт, а бепо «Олександр Невський» в результаті оточення і виходу з ладу бронепаровоза був залишений своєю командою і виявився захопленим ворогом на станції Басаргіно. В кінці 1942 року бепо отримали нові номери: №687 - «Олександр Невський», №718 - «Полководець Суворов». У 1943 році в Саратові після здобуття нової матчастини 25 дивізіон знову відправився на фронт в розпорядження 51 армії. До березня 1945 року обидва бепо брали участь в боях у складі 2-го Українського фронту і закінчили війну на станціях Аджуд-Ноца. У 1946 році 25 ОДБП був розформований. Командував дивізіоном капітан (пізніше майор) І.К. Журавльов.

**ENG** 25th separate division of armored trains was formed in the USSR in the city of Ufa at the end of 1941/beginning of 1942. The division consisted of two bepos: No. 1 "Commander Suvorov", No. 2 "Alexander Nevskiy". Each of them consisted of Ov type armored locomotive (not hardened armor - 30 mm, booth and cabin of the commander - 40 mm, air defense turret - 15 mm, armament - DShK), and four armored platforms: No. 194, 195, 196, 197 and No. 924, 925, 926, 927 (not hardened armor, boards and turrets - 15+15 mm with an air gap, movement and roof - 15 mm, armament of each - 75 mm Polish gun, sample of 1902/26 and five DT machine guns). Furthermore each bepo was completed with one air defence platform of "Stalmost" plant with two DShKs on each. In the summer of 1942 the 25th division was given to the 62nd army, where it took part in fights, participating in defensive of Stalingrad. As a result, after short fights, damaged bepo "Commander Suvorov" was sent to the city of Saratov on repair, and bepo "Alexander Nevskiy" as a result of coming to surrounding and damaging of armored locomotive had been left by the crew and was captured by the enemy at Basargino station. At the end of 1942 bepos got new numbers: No. 687 - "Alexander Nevskiy", No. 718 - "Commander Suvorov". In 1943 in Saratov after the receipt of new equipment the 25th division was moved to the front again in order of the 51st Army. Till March, 1945 both bepos took part in fights as a part of the 2nd Ukrainian front and finished war at Adzhud-Nots's stations. In 1946 25 division was disembodyed. The captain (later the major) I.K. Zhuravlyov ordered a division.

**DEU** Die 25-ste Division Panzerzüge war in der UdSSR in der Stadt Ufa Ende 1941 und Anfang 1942 gebildet. Die Division bestand aus zwei Panzerzügen: №1 "Heerführer Suworow" und №2 "Alexander Newski". Jeder von ihnen bestand aus Panzerzug des Typs Ov, (die Panzerung nicht glühend-30 mm, das Häuschen und das Deckhaus des Kommandeurs-40 mm, der Flakturm-15 mm, die Ausrüstung - DschK), und vier Panzerplattformen: № 194, 195, 196, 197 und № 924, 925, 926, 927 (die Panzerung nicht glühend, Bordes und des Turmes-15+15mm mit dem Luftspielraum, die Fahrgestell und das Dach - 15mm, die Ausrüstung jede - 75mm polnische Kanone Mod. 1902/26 und fünf Maschinengewehre DT). In der Folge war jeder Panzerzug nachgerüstet mit einer Flakplattform des Betriebs "Stalmost" mit zwei DschK auf jeder. Im Sommer 1942 war die 25-ste Abteilung 62 Armeen übergeben, wo sie in den Kämpfen, an der Verteidigung Stalingrad teilgenommen. Nach den kurzen Kämpfen beschädigter Panzerzug "Heerführer Suworow" wurde in die Stadt Saratow für die Reparatur gefahren und Panzerzug "Alexander Newski" infolge der Kesselung und des Ausfalls Panzerzuges von der Mannschaft aufgegeben und wurde von Feind bei der Station Bassargino erbeutet. Ende 1942 haben die Panzerzüge die neuen Nummern bekommen: № 687 "Alexander Newski" und № 71 "Heerführer Suworow". Im Jahre 1943 hat sich in Saratow nach neuer Ausrüstung der 25-ste Abteilung auf die Front zur Verfügung 51 Armeen wieder begeben. Bis zum März 1945 nahmen beide Panzerzüge an den Kämpfen im Bestande von der 2. Ukrainischen Front teil und haben den Krieg an den Stationen Adschud-Noza beendet. In 1946 war 25-ste Division aufgelöst. Division Kommandeur war Kapitän (später Major) I.K. Schurawlew.

**RUS** 25 отдельный дивизион бронепоездов (ОДБП) был сформирован в СССР в городе Уфе в конце 1941 в начале 1942 года. Дивизион состоял из двух бепо: №1 «Полководец Суворов», №2 «Александр Невский». Каждый из них состоял из бронепаровоза типа Ов, (броня не закаленная - 30 мм, будка и рубка командира - 40 мм, башня ПВО - 15 мм, вооружение - ДШК), и четырех бронемайданчиков: № 194, 195, 196, 197 и № 924, 925, 926, 927 (броня не закаленная, борта и башни - 15+15мм с воздушным зазором, движение и крыша - 15мм, вооружение каждой - 75мм польская пушка образца 1902/26 года и пять пулеметов ДТ). Впоследствии каждый из бепо был доукомплектован одной майданчиком ПВО завода «Стальмост» с двумя ДШК на каждом. Летом 1942 года 25 дивизион был придан 62 армии, где и воювал, участвуя в обороне Сталинграда. В итоге после непродолжительных боёв повреждённый бепо «Полководец Суворов» ушёл в город Саратов на ремонт, а бепо «Александр Невский» в результате окружения и выхода из строя бронепаровоза был оставлен своей командой и оказался захваченным врагом у станции Басаргино. В конце 1942 года бепо получили новые номера: № 687 - «Александр Невский», № 718 - «Полководец Суворов». В 1943 году в Саратове после получения новой матчастини 25 дивизион снова отправился на фронт в распоряжение 51 армии. До марта 1945 года оба бепо принимали участие в боях в составе 2-го Украинского фронта и закончили войну на станциях Аджуд-Ноца. В 1946 году 25 ОДБП был расформирован. Командовал дивизионом капитан (позже майор) И.К. Журавлев.

## МОНТАЖНА СХЕМА / ASSEMBLY

### UKR УВАГА - Прочитати обов'язково!

Пильно вивчіть інструкцію для складання моделі перед початком роботи. Деталі з рамок вирізати за допомогою гострого ножа або кусачок. Номера деталей позначені цифрами та малими латинськими літерами: 1, 2, 3... У дужках вказано номери симетричних деталей. Рамка, в якій знаходиться деталь, позначена великою латинською літерою: А, В, С... Для деталей, які необхідно фарбувати перед складанням, вказано кольори фарби: (А), (В), (С)... Порядок з'єднання деталей позначений цифрами: [1], [2], [3]... З'єднувати деталі за допомогою клею Plastic CEMENT.

**Вказівка по наклеюванню декалей:** вирізати з аркуша потрібні декалі (на схемі номери декалей вказано цифрами); покласти їх у посуд з чистою водою приблизно на 0.5 хвилини; накласти декалі на модель, а потім зсунути їх з аркуша. Для кращого прилипання, притиснути їх чистою ганчіркою.

### ENG ATTENTION - Useful advice!

Read the instructions carefully prior to assembly. Remove parts from frame with a sharp knife or a pair of scissors and trim away excess plastic. Do not pull off parts. Numbers of parts are marked figures and small letters: 1, 2, 3... Frames, in which the part is situated, are marked by capital letters: A, B, C... For parts, which should be painted before mounting, are given colours of paint: (A), (B), (C)... The parts assembling sequence is marked figures: [1], [2], [3]... Use plastic cement ONLY.

**Directions for applying the decals:** cut out from the sheet the necessary decals; plunge them into a vessel with pure water for about 0.5 minute; apply the decals on the kit, letting them slide from the paper. For a better adhesion, press them by means of clean rag.

### DEU ACHTUNG - Ein zünftlicher Rat!

Vor der Montage die Zeichnung aufmerksam studieren. Die einzelnen Montageteile mit einem Messer oder einer Schere vom Spritzling sorgfältig entfernen. Nummern der Einzelteile sind als Ziffern und kleiner Lateinbuchstaben angegeben: 1, 2, 3... In den Klammern werden die Nummern von symmetrischen Einzelteilen angegeben. Der Rahmen, in welchem sich der Einzelteil befindet, wird als grosser Lateinbuchstabe angegeben: A, B, C... Für die Einzelteile, die vor der Montage zu färben sind, wird die Farbe des Farbstoffs angegeben: (A), (B), (C)... Die Reihenfolge der Montage wird als Ziffern angegeben: [1], [2], [3]... Bitte nur Plastikklebstoff verwenden.

**Anweisungen für Abziehbilder-Anbringung:** Die benötigten Abziehbilder vom Blatt abschneiden, in ein Glas reines Wasser für etwas Minute eintauchen, auf das Modell legen und dann vom Papierbogen abnehmen. Um eine bessere Haftung zu erzielen, die Abziehbilder mit einem reinen Tuch andrücken.

### RUS ВНИМАНИЕ - Прочитать обязательно!

Внимательно изучите инструкцию по сборке модели перед началом работы. Детали из рамок вырезать при помощи острого ножа или кусачек. Номера деталей указаны цифрами и малыми латинскими буквами: 1, 2, 3... В скобках указаны номера симметричных деталей. Рамка, в которой расположена деталь, указана заглавной латинской буквой: А, В, С... Для деталей, которые необходимо красить перед монтажом, указан цвет краски: (А), (В), (С)... Порядок монтажа деталей указан цифрами: [1], [2], [3]... Клеить детали при помощи клея Plastic CEMENT.

**Указание для наклейки декалей:** Вырезать из листа нужные декали, опустить их в посуду с чистой водой приблизительно на 0.5 мин., наложить декали на модель, а затем сдвинуть их с листа. Для лучшего прилипания прижать их чистой марлевой тампоном.



**Ax4**

x1

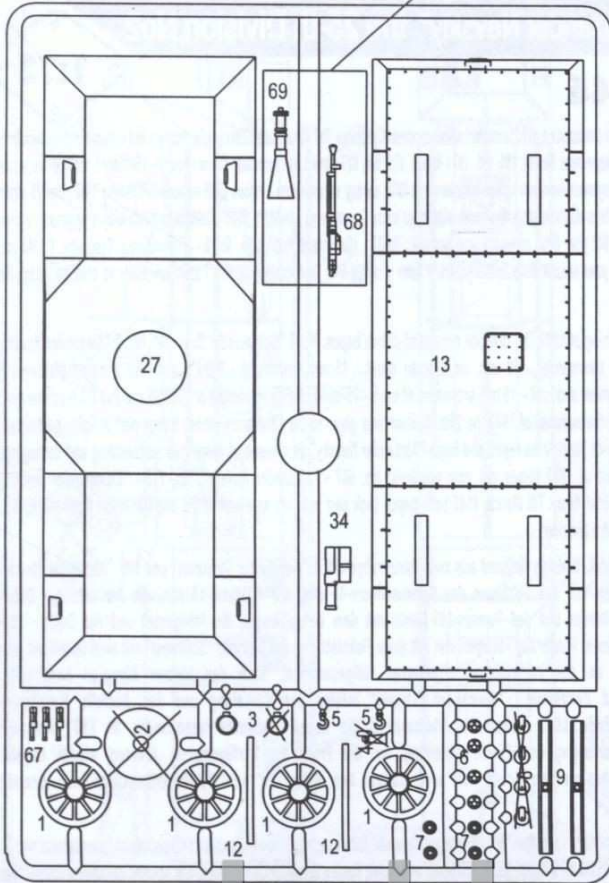

**B**

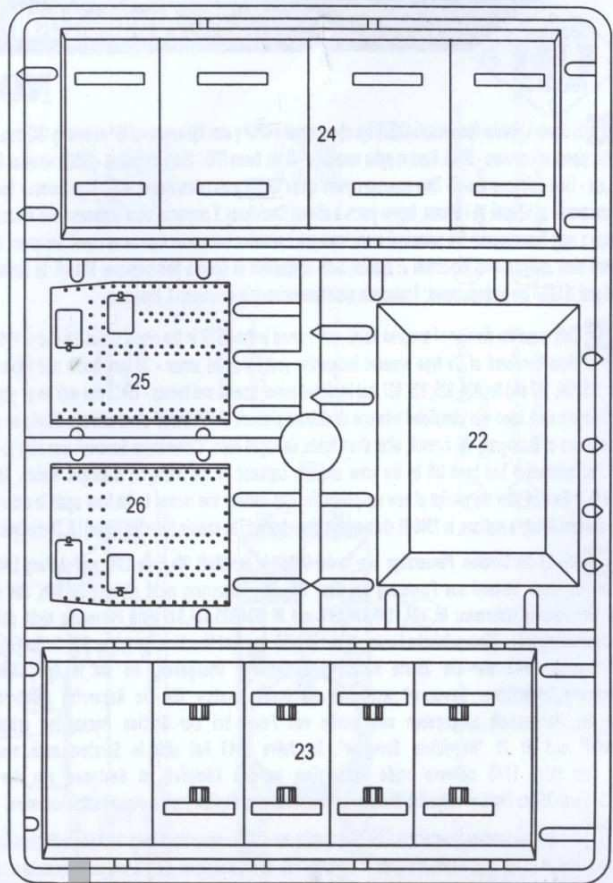

hobby.dn.ua

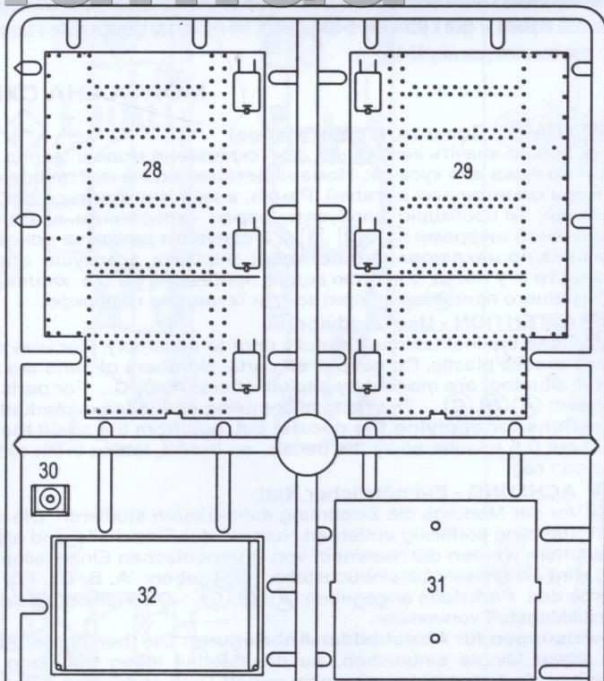
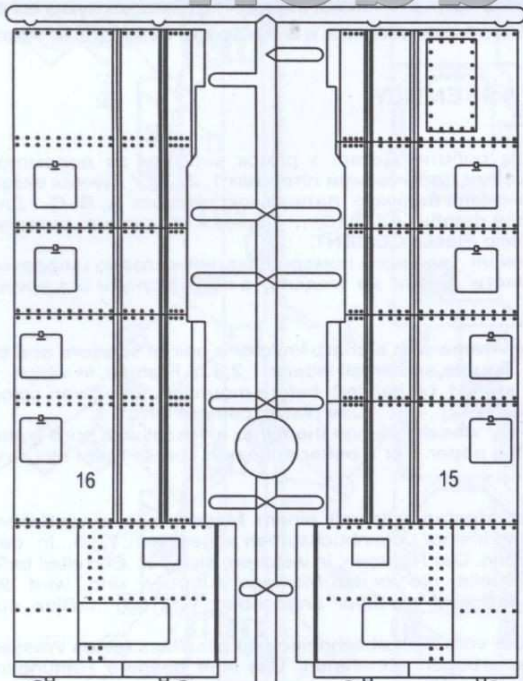

**Kx8**





## Hx2

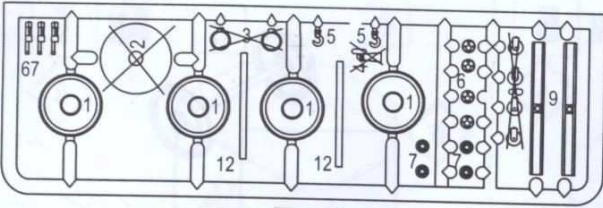

## Fx2

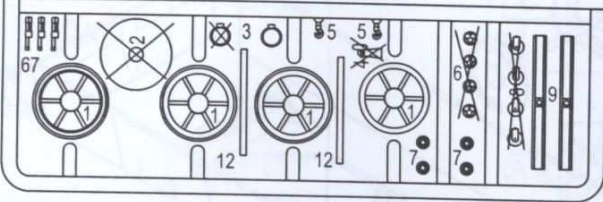

## Dx4

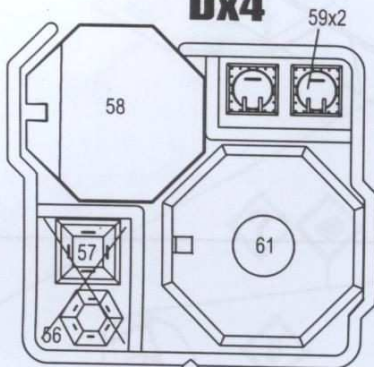

✗ Деталь при складанні не застосовувати. /  
Do not use this detail during assembling.

## PHOTO-ETCHED PARTS

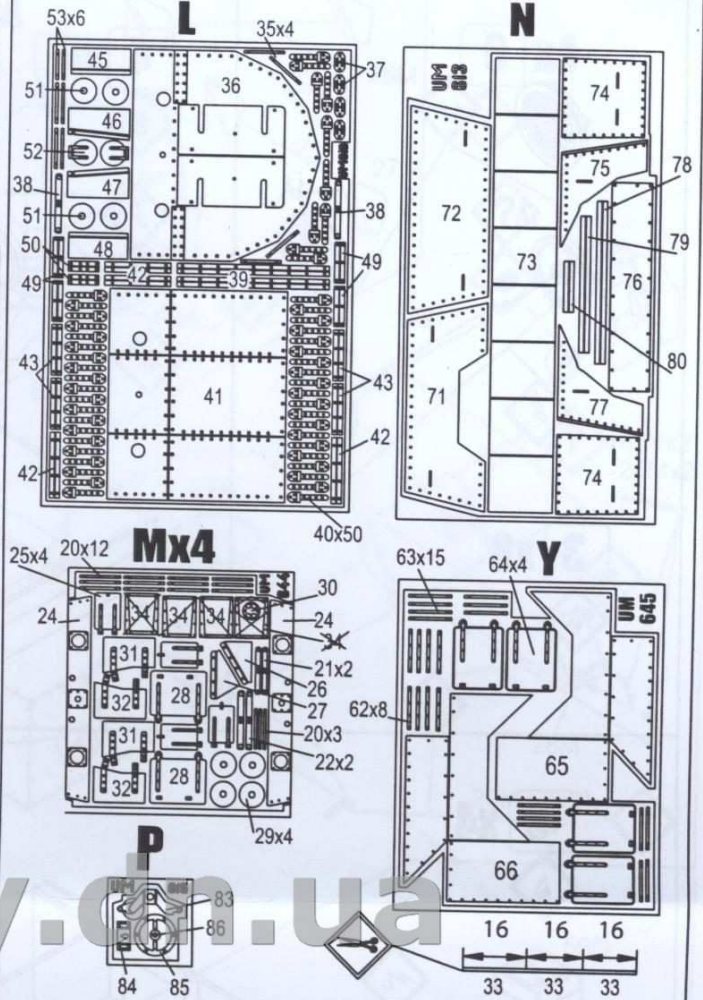

Деталі в одній упаковці/ The parts are packed together.



ПЯТИ  
SOLDER  
LOTEN  
ПЯТЬ



ФАРБУВАТИ  
PAINT  
FARBEN  
КРАСИТЬ



НАКЛЕЙТИ ДЕКАЛЬ  
APPLY DECAL  
ABZIEHBILDER ANBRINGEN  
НАКЛЕЙТИ ДЕКАЛЬ



НЕ КЛЕЙТИ  
DO NOT CEMENT  
NICHT KLEBEN  
НЕ КЛЕЙТИ



НА ВИБІР  
OPTIONAL  
WAHLWEISE  
НА ВЫБОР



СВЕРДЛИТИ  
OPEN HOLE  
OFFNEN  
СВЕРЛИТЬ



ВИДІРЗАТИ  
CUT OFF  
SCHNEIDEN  
ОТРЕЗАТЬ



КЛЕЙТИ  
CEMENT  
KLEBEN  
КЛЕЙТИ



СПИЛЯТИ  
FILE DOWN  
ENTFERNEN  
СПИЛИТЬ



ВАРИАНТ КОМПЛЕКТАЦІЇ МОДЕЛІ  
VARIANT OF A MODEL SET  
VERSION DES ZUSAMMENBAUS DES MODELS  
ВАРИАНТ КОМПЛЕКТАЦІЇ МОДЕЛІ



СФОРМУВАТИ  
FORM  
FORMEN  
ФОРМОВАТИ



ПОВТОРИТИ З ПРОТИЛЕЖНОГО БОКУ  
REPEAT SAME PROCEDURE ON OPPOSITE SIDE  
GLEICHEN VORGANG AUF GEGENUEBERLIEGEN  
SEITE WIEDERHOLEN  
ПОВТОРИТИ С ПРОТИВОПОЛОЖНОЇ СТОРОНИ

1

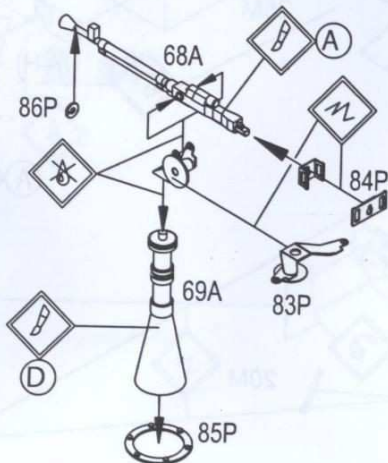

2

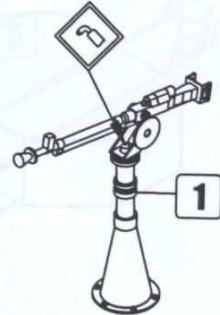



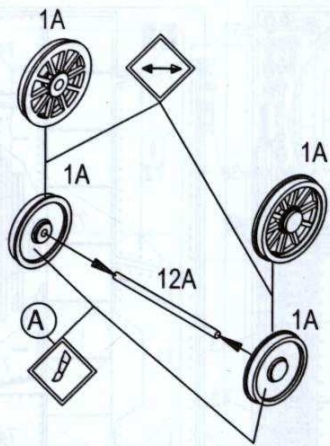

**3 x 8**

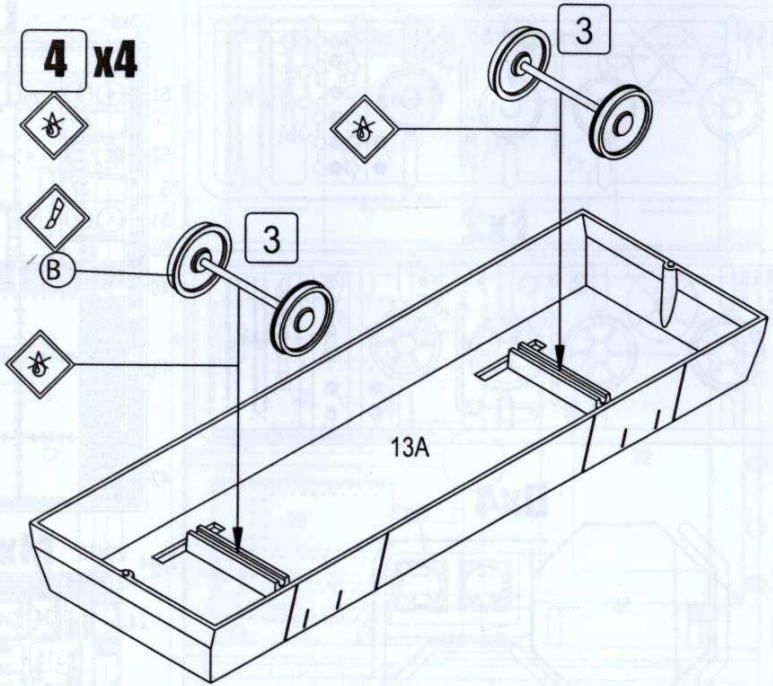

**5 x 4**

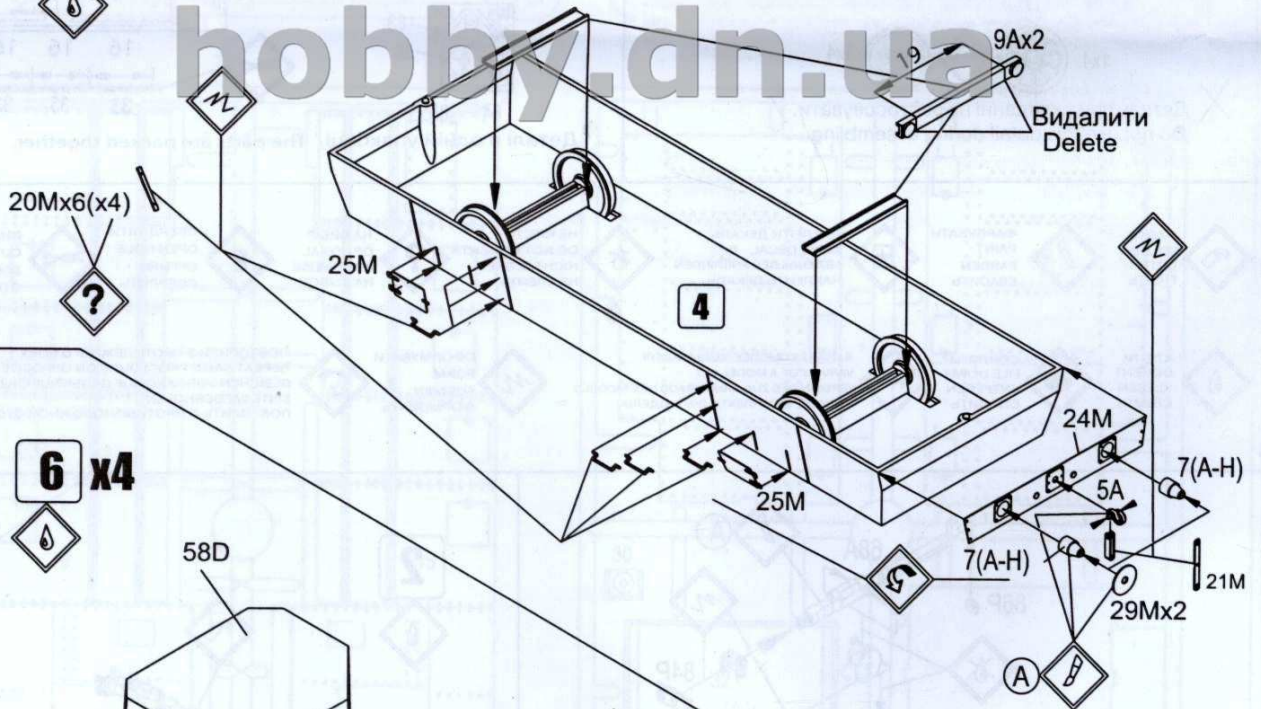

**6 x 4**

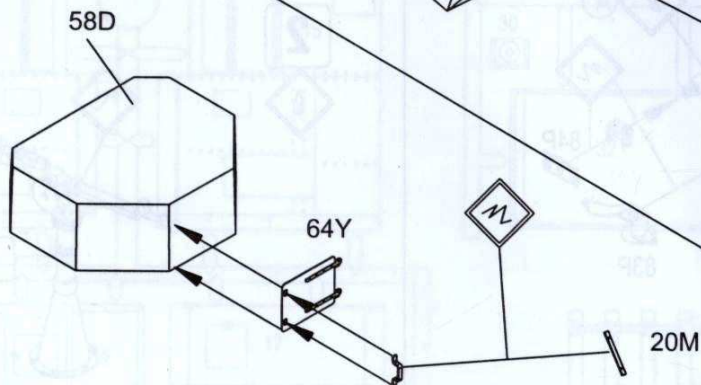



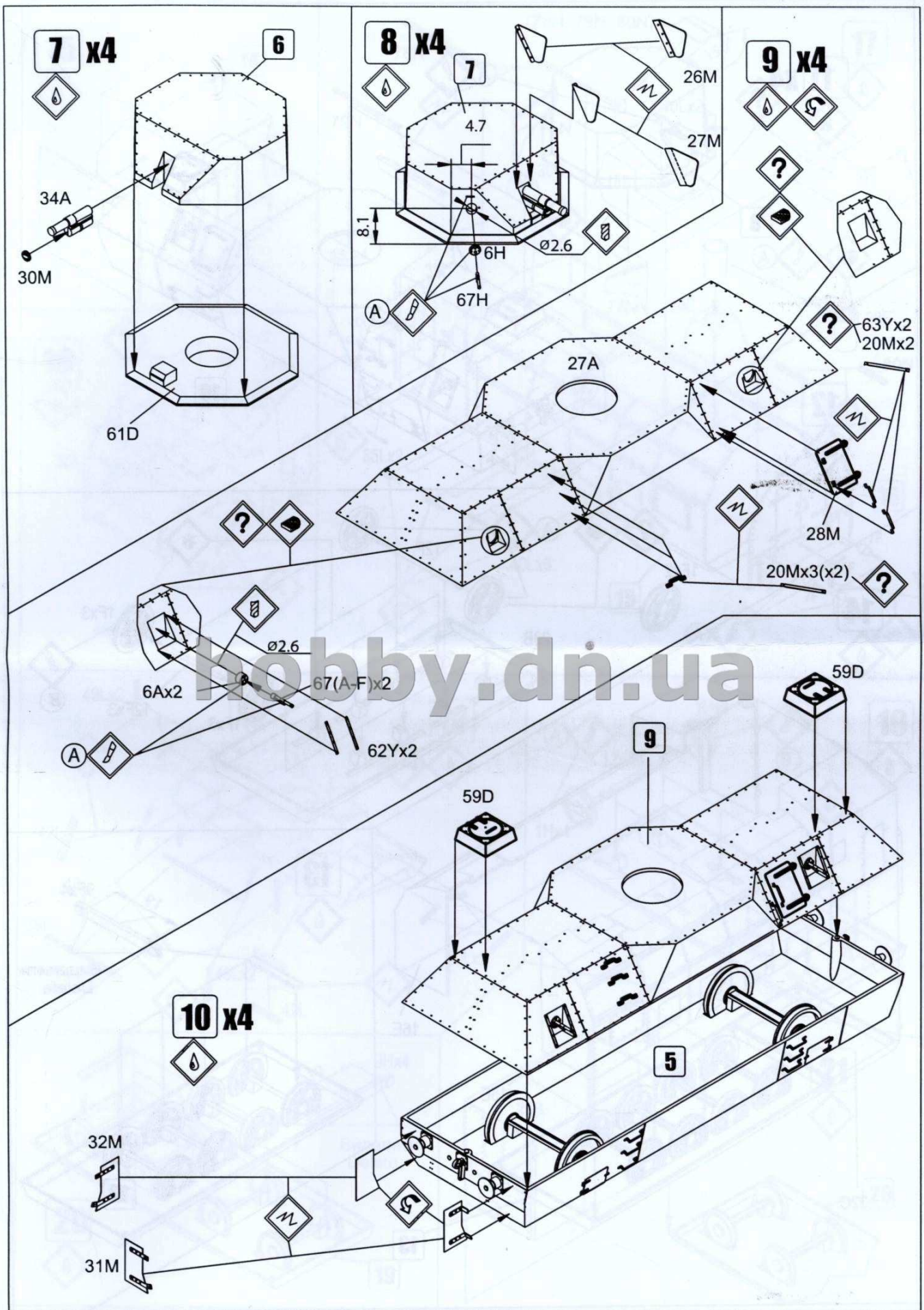



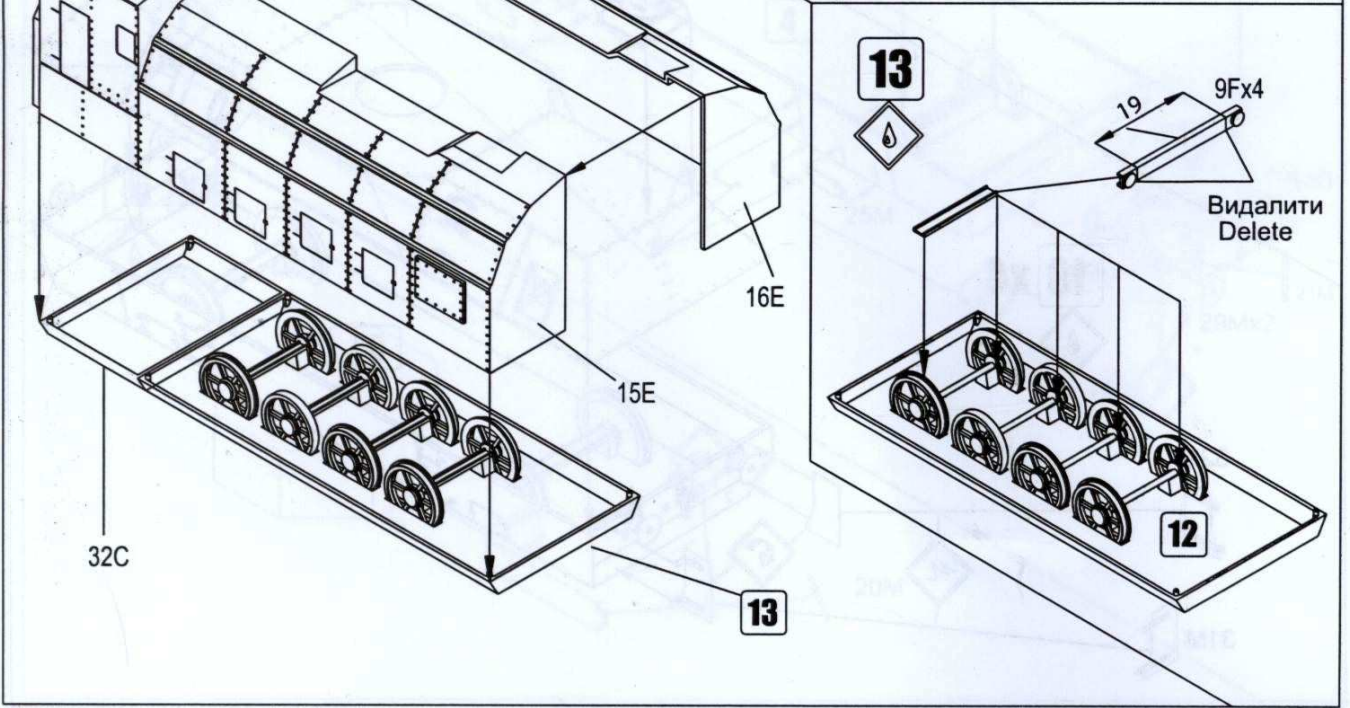
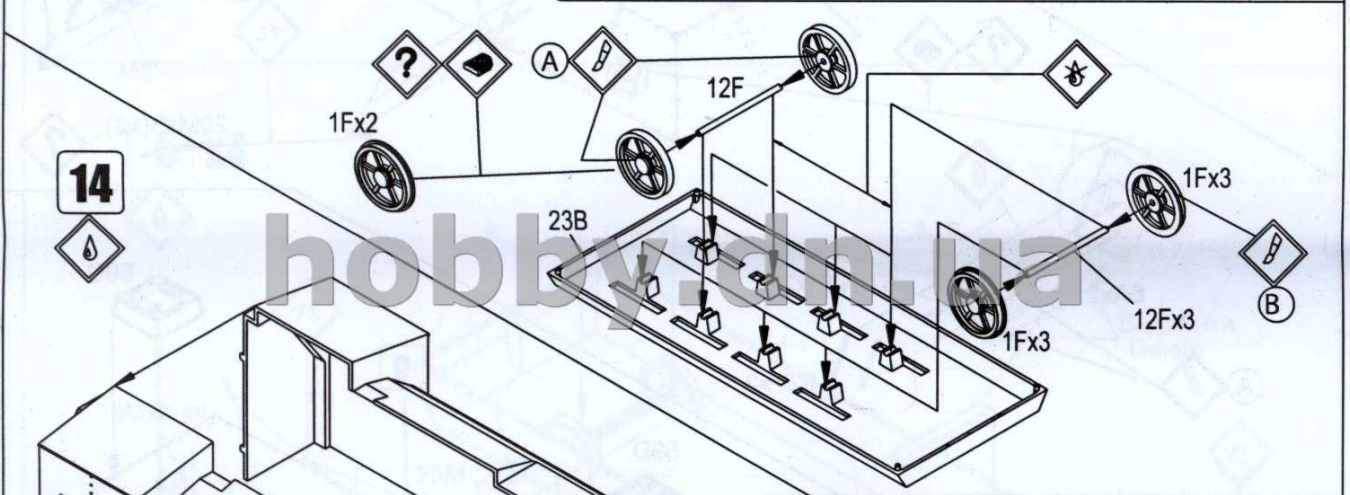
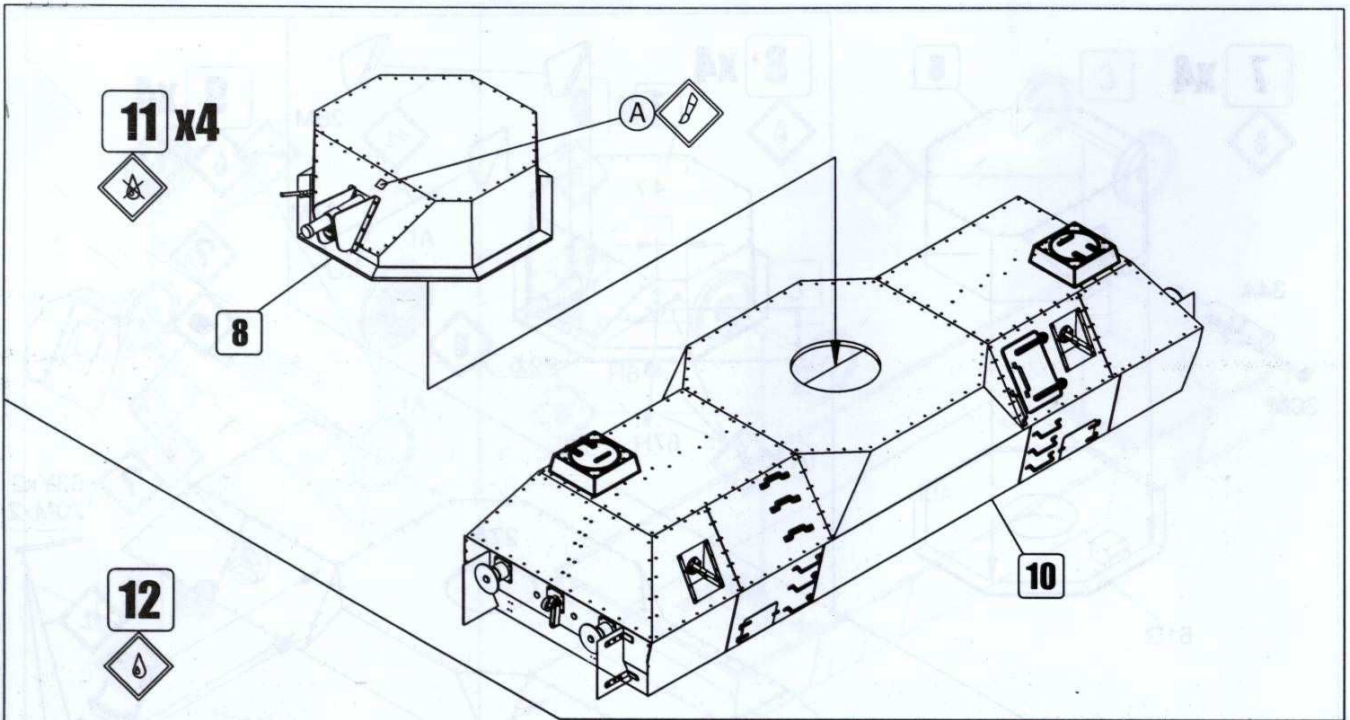



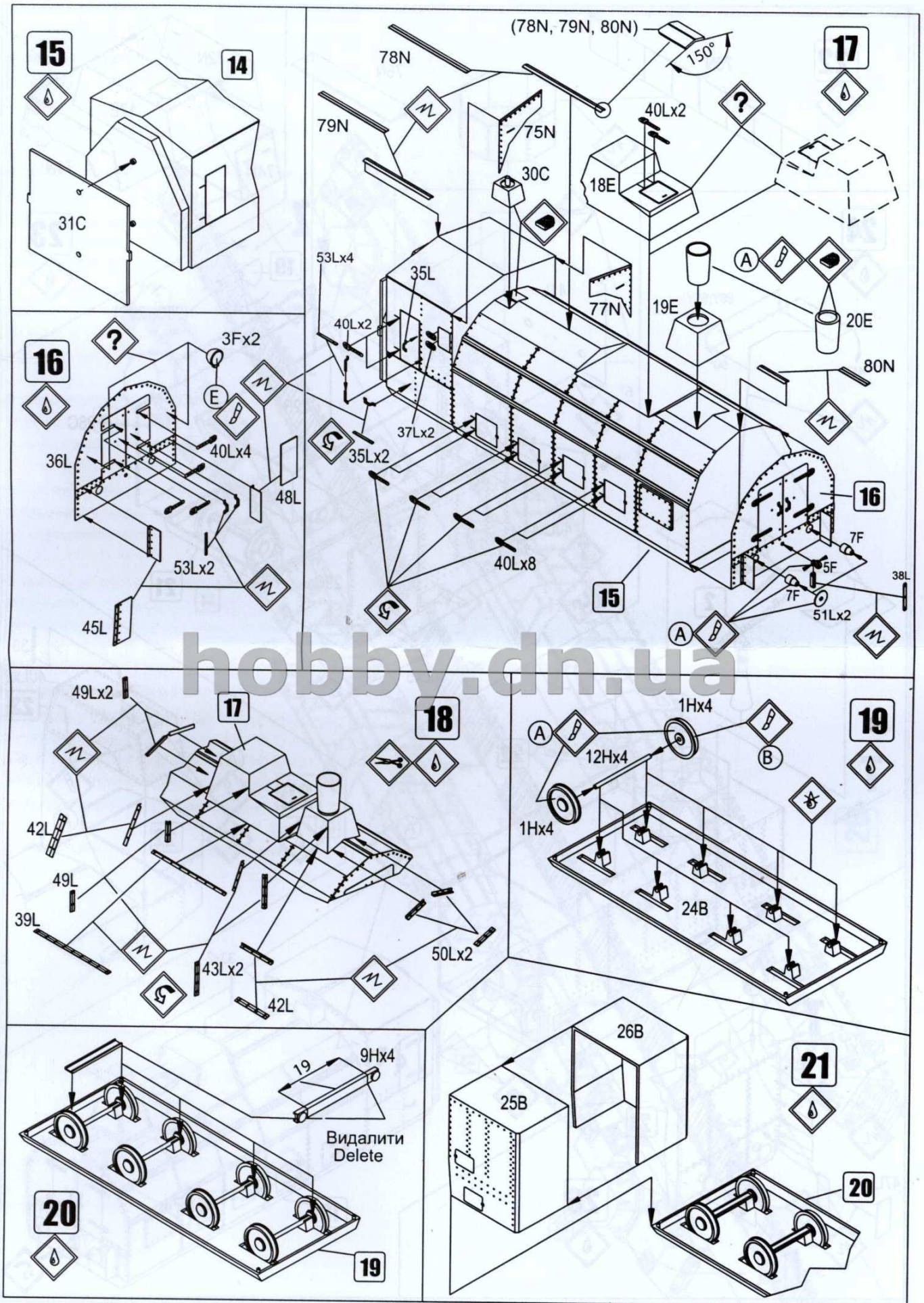



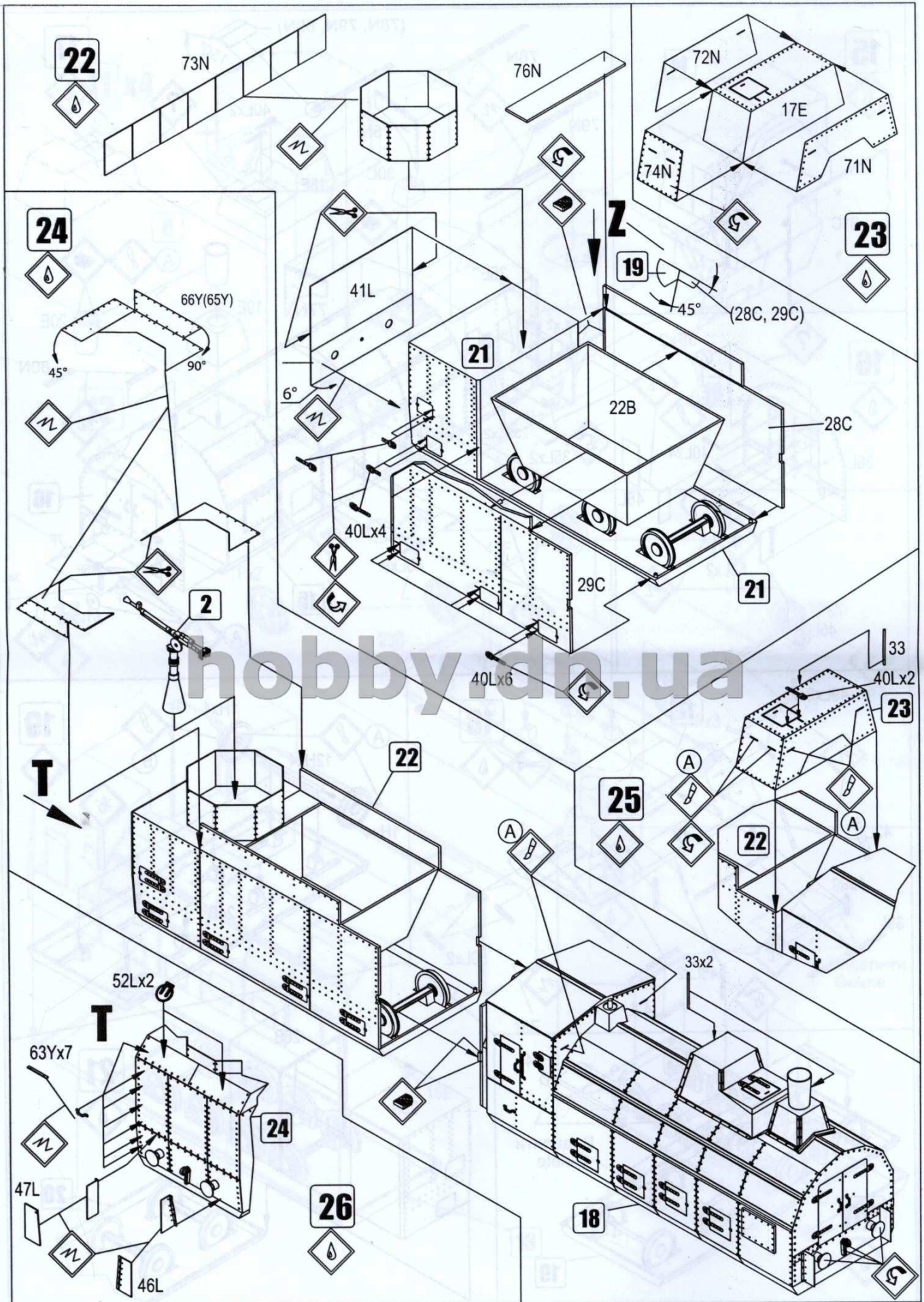



27

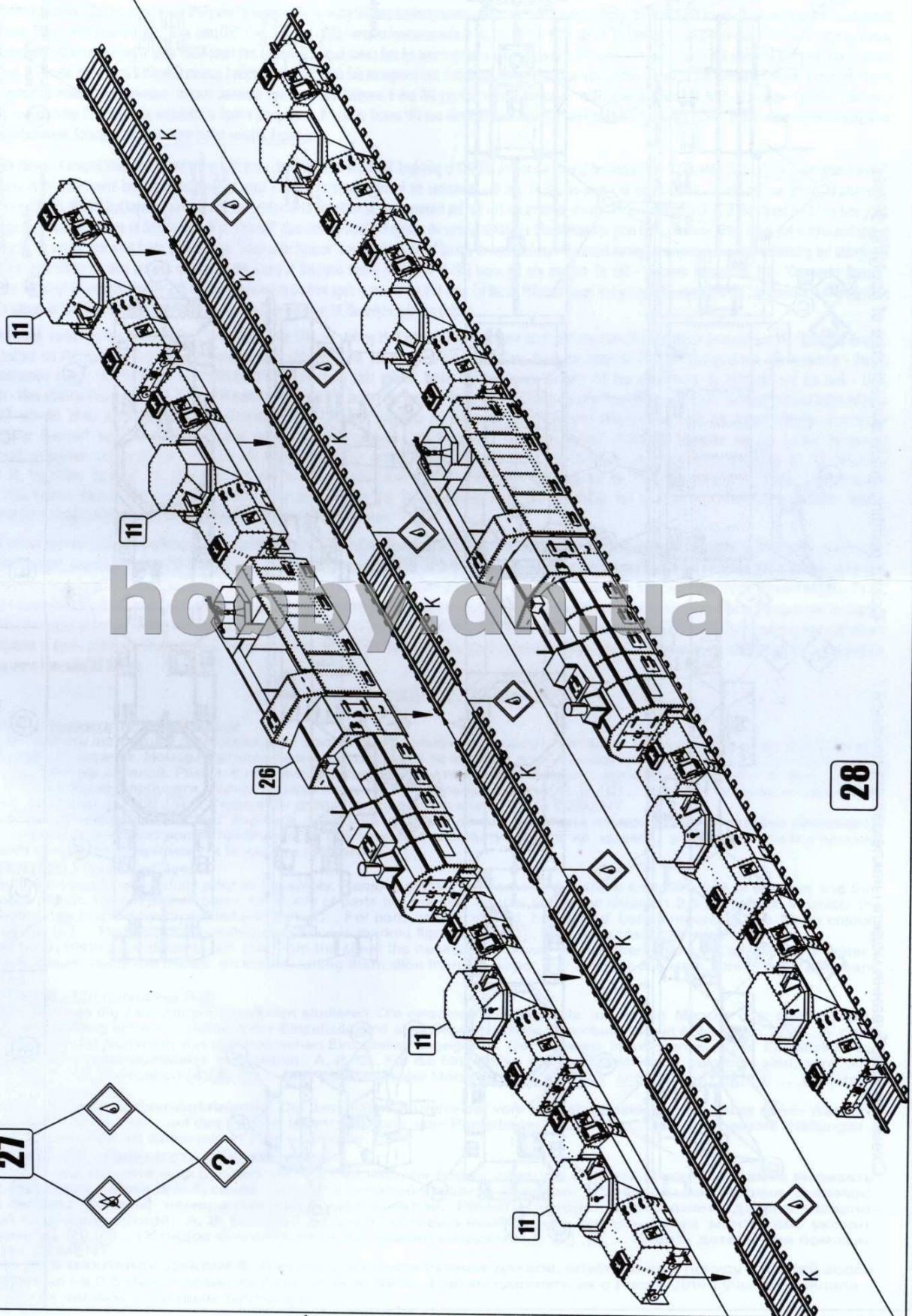
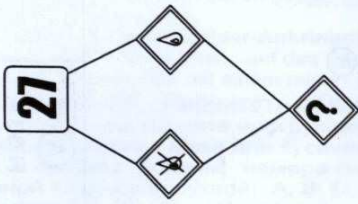

28



Схема розфарбування моделі і наклеювання декалей /

Colour painting guide and scheme of applying decals

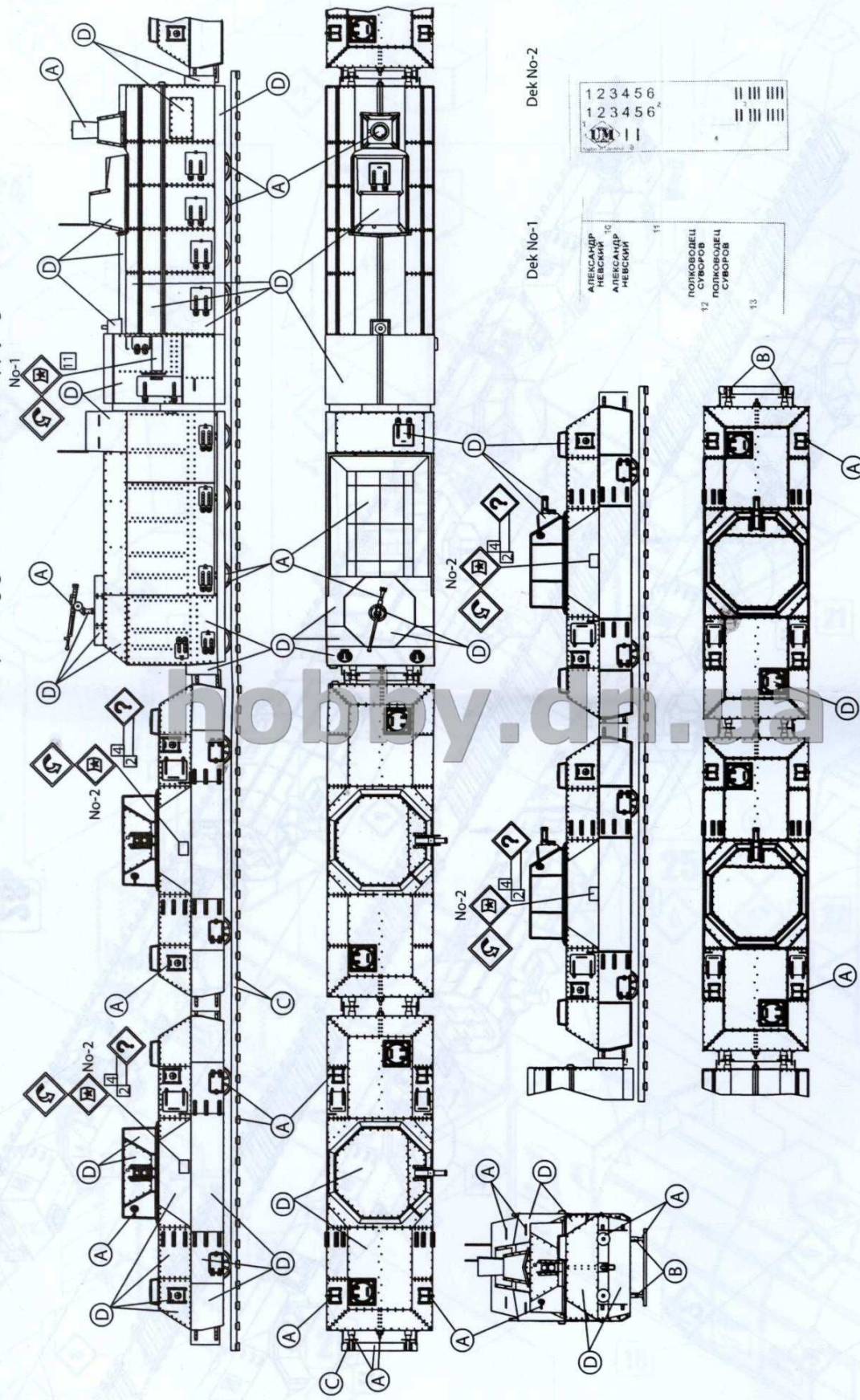

<p><b>(A)</b> H 33 Чорний Black Schwarz Черный</p>	<p><b>(B)</b> H 87 Сталевий Steel Grey Stahlgrau Стальной</p>	<p><b>(C)</b> H 113 Іржавий Rust Rostbraun Ржавый</p>	<p><b>(D)</b> H 155 Темно-оливковий Olive Drab Olivgrau Темно-оливковый</p>	<p><b>(E)</b> H 191 Сріблястий Chrome Silver Chromsilber Серебристый хром</p>	<p>НУМРОЛ</p>	<p>НУМРОЛ</p>
<p><b>(A)</b> Чорний (матовий) Black Matt</p>	<p><b>(B)</b> Сталевий (матовий) Matt Steel Grey</p>	<p><b>(C)</b> Іржавий (матовий) Matt Rust</p>	<p><b>(D)</b> Темно-оливковий (матовий) Matt Olive Drab</p>	<p><b>(E)</b> Сріблястий (матовий) Matt Silver Grey</p>		