

Самохідна артилерійська установка АТ-1 (шасі Т-26)/ Artillery self-propelled mount AT-1 (T-26 chassis)



No.689 (No.689-1)



UKR Самохідна артилерійська установка (далі САУ) АТ-1 була розроблена в СРСР в 1934 р. в конструкторському бюро Ленінградського заводу «Спецмашстрой», на цьому ж заводі в 1935 році був виготовлений дослідний зразок. Базовою машиною для САУ був легкий танк Т-26. Машина відносилася до типу повністю броньованих САУ. Бойове відділення знаходилося в середній частині броньованої рубки. САУ мала на озброєнні 76.2 мм гармату ПС-3 змонтовану на штирвовій тумбі, з можливістю повороту гармати (без повороту машини) в секторі 40 градусів, крім того, вертикальні кути наведення гармати становили: -5; +45 градусів. У комплект озброєння САУ входили також два кулемети ДТ (7.62 мм), причому один з них розміщувався в кульовій опорі праворуч від ствола гармати, другий кулемет був запасним і міг використовуватися екіпажем для самооборони. Екіпаж складався з механіка-водія, спостерігача (він же заряджаючий) і артилериста. У даху рубки були люки для входу і виходу екіпажу. Бойова рубка була виготовлена з катаних бронелистів 6-15 мм, які кріпилися до каркасу рубки і між собою заклепками, причому бортові і кормові щитки рубки були виконані відкидними на петлях. Двигун, трансмісія, ходова, електрообладнання, ємність паливних баків залишилися як на танку Т-26. За результатами випробувань САУ АТ-1 була прийнята на озброєння в якості засобів полкової артилерії, проте таких машин було виготовлено в 1936 р. всього 10 шт.

ENG The AT-1 self-propelled gun (hereinafter SPG) was developed in the USSR in 1934 at the design bureau of the Leningrad "Spetsmashstroy" plant, and a prototype was made at the same plant in 1935. The basic vehicle for SPG was a light tank T-26. This vehicle belonged to the type of fully armored SPG. The fighting compartment in the middle of the armored cabin. SPG was armed with a 76.2 mm gun PS-3 mounted on a pin pedestal, with the ability to rotate the gun (without rotation of the machine) in the 40-degree sector, in addition, the vertical aiming angles of the gun were: -5; + 45 degrees. The SPG also included two DT machine guns (7.62 mm), with one of them placed in a ball support to the right of the gun barrel, the second machine gun was spare and could be used by the crew for self-defense. The crew consisted of a driver, an observer (he is also a loader) and a gunner. In the roof of the cabin there were hatches for the entrance and exit of the crew. The conning tower was made of rolled armor plates 6-15 mm, which were attached to the conning tower frame and by rivets between them, and the side and stern shields of the conning tower were made folding on hinges. The engine, transmission, running, electrical equipment, and the capacity of the fuel tanks remained as on the T-26 tank. According to the results of tests, the AT-1 self-propelled gun was adopted as a means of regimental artillery, but only 10 such vehicles were manufactured in 1936.

DEU Die Selbstfahranone AT-1 wurde 1934 in der UdSSR im Konstruktionsbüro des Leningrader Werks "Spetsmashstroy" entwickelt. Im selben Werk wurde 1935 ein Prototyp hergestellt. Das Basisfahrzeug für die AT-1 war der leichte Panzer T-26. Das Fahrzeug war eine voll gepanzerte SPG. Das Kanonenabteil befand sich in der Mitte des gepanzerten Steuerhauses. Die selbstfahrenden Geschütze waren mit einer 76,2mm PS-3-Kanone bewaffnet, die auf einem Stiftsockel montiert war und die Möglichkeit hatte, die Waffe (ohne die Maschine zu drehen) in einem Sektor von 40 Grad zusätzlich zu den vertikalen Winkeln der Waffe zu drehen waren: -5; +45 Grad. Das Bewaffnungsset des AT-1 enthielt auch zwei DT-Maschinengewehre (7,62 mm), von denen sich eines in einem Kugellager rechts vom Gewehrlauf befand. Das zweite Maschinengewehr war ein Ersatz und konnte von der Besatzung verwendet werden für die Selbstverteidigung. Die Besatzung bestand aus einem Fahrer, einem Beobachter (Lader) und einem Artilleristen. Auf dem Dach der Kabine befanden sich Luken für den Ein- und Ausstieg der Besatzung. Der Verbindungsturm bestand aus gerollten Panzerplatten von 6 bis 15 mm, die mit Nieten am Steuerhausrahmen und miteinander befestigt waren, und die seitlichen und hinteren Schilde des Steuerhauses bestanden aus Klappscharnieren. Der Motor, das Getriebe, das Fahrgestell, die elektrische Ausrüstung und das Fassungsvermögen der Kraftstofftanks blieben dieselben wie beim T-26-Tank. Den Testergebnissen zufolge wurde der AT-1 als Mittel der Regimentsartillerie in Dienst gestellt, aber 1936 wurden nur 10 solcher Fahrzeuge hergestellt.

RUS Самоходная артиллерийская установка (далее САУ) АТ-1 была разработана в СССР в 1934 г. в конструкторском бюро Ленинградского завода «Спецмашстрой», на этом же заводе в 1935 году был изготовлен опытный образец. Базовой машиной для САУ являлся легкий танк Т-26. Машина относилась к типу полностью бронированных САУ. Боевое отделение находилось в средней части бронированной рубки. САУ имело на вооружении 76,2 мм пушку ПС-3 смонтированную на штирвовой тумбе, с возможностью поворота орудия (без поворота машины) в секторе 40 градусов, помимо того, вертикальные углы наведения пушки составляли: -5; +45 градусов. В комплект вооружения САУ входили также два пулемета ДТ (7,62 мм), причем один из них размещался в кульбовой опоре справа от ствола орудия, второй пулемет был запасным и мог использоваться экипажем для самообороны. Экипаж состоял из механика-водителя, наблюдателя (он же заряжающий) и артиллериста. В крыше рубки имелись люки для входа и выхода экипажа. Боевая рубка была изготовлена из катаных бронелистов 6-15 мм, которые крепились к каркасу рубки и между собой заклепками, причём бортовые и кормовые щитки рубки были выполнены откидными на петлях. Двигатель, трансмиссия, ходовая, электрооборудование, ёмкость топливных баков остались как на танке Т-26. По результатам испытаний САУ АТ-1 была принята на вооружение в качестве средств полковой артиллерии, однако таких машин было изготовлено в 1936 г. всего 10 шт.

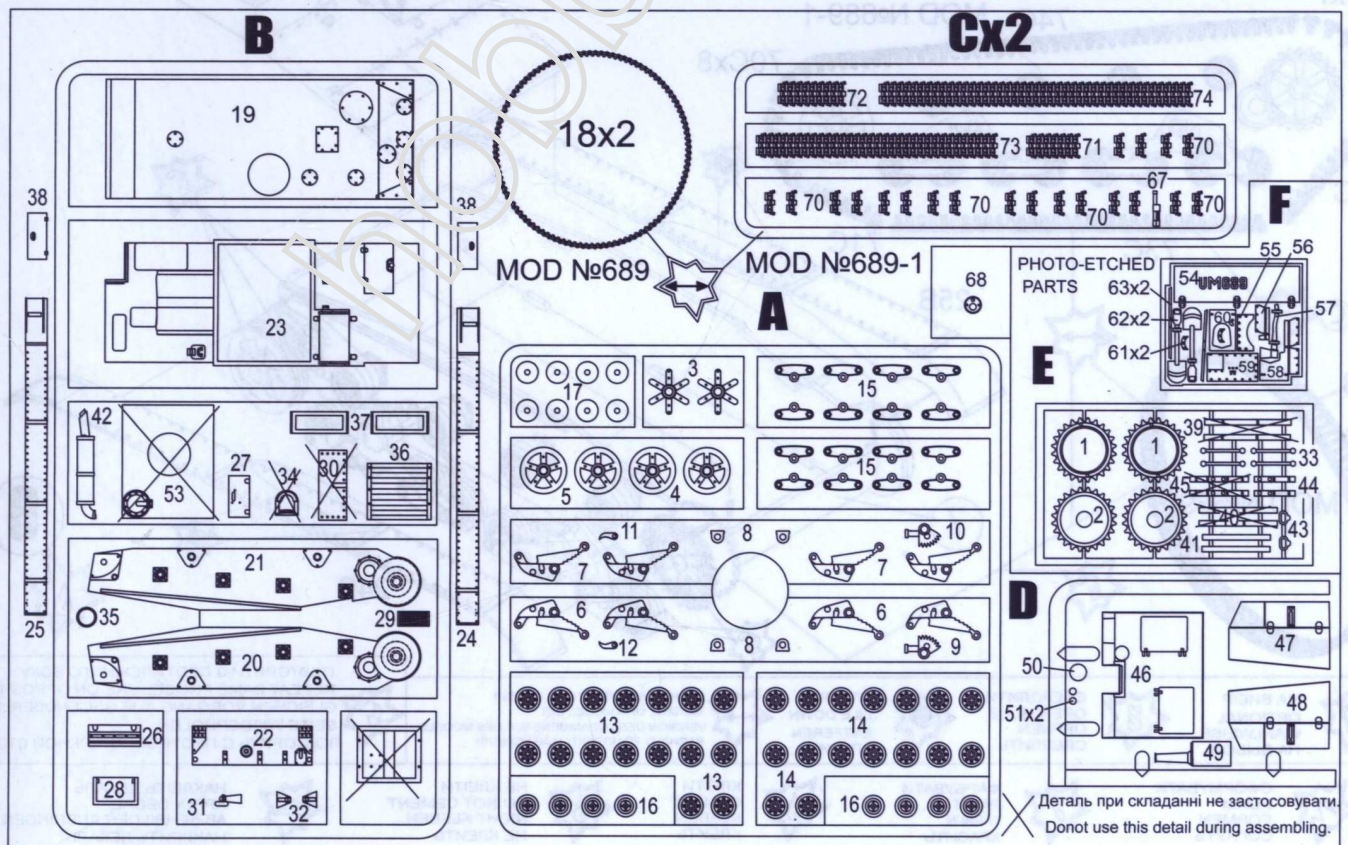

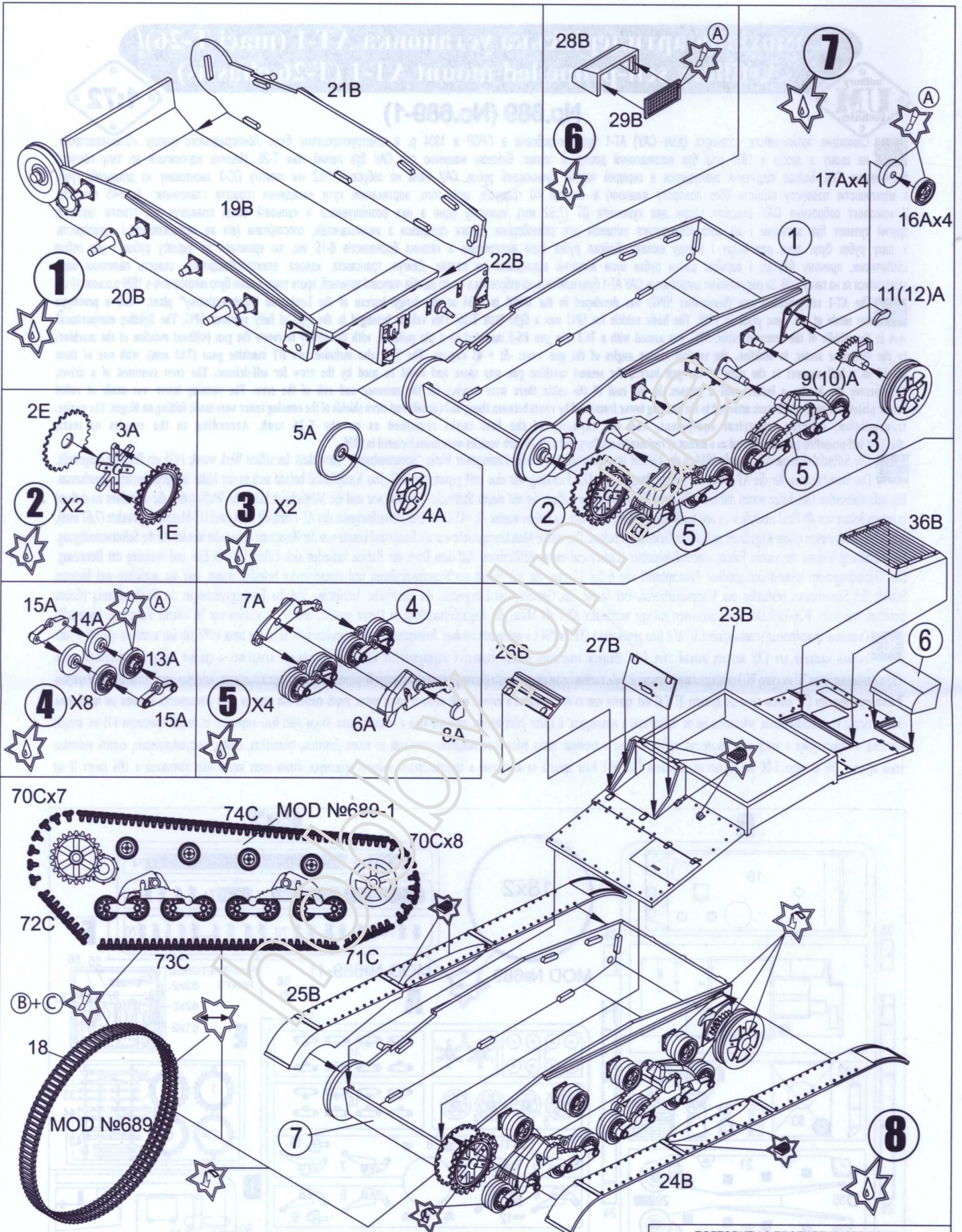

- | | | | | | | | | | |
|--|---|--|--|--|--|--|---|--|---|
| | НА ВИБІР
OPTIONAL
WAHLWEISE
НА ВЫБОР | | СВЕРДЛИТИ
OPEN HOLE
OFFNEN
СВЕРЛИТЬ | | СПИЛЯТИ
FILE DOWN
ENTFERNEN
СПИЛИТЬ | | ВАРИАНТ КОМПЛЕКТАЦІЇ МОДЕЛІ
VARIANT OF A MODEL SET
VERSION DES ZUSAMMENBAUS DES MODELS
ВАРИАНТ КОМПЛЕКТАЦІЇ МОДЕЛІ | | ПОВТОРИТИ З ПРОТИЛЕЖНОГО БОКУ
REPEAT SAME PROCEDURE ON OPPOSITE SIDE
GLEICHEN VORGANG AUF GEGENÜBERLIEGEN
SEITE WIEDERHOLEN
ПОВТОРИТЬ С ПРОТИВОПОЛОЖНОЇ СТОРОНИ |
| | СФОРМУВАТИ
FORM
FORMEN
СОГНУТЬ | | ФАРБУВАТИ
PAINT
FÄRBN
КРАСИТЬ | | КЛЕИТИ
CEMENT
KLEBEN
КЛЕИТЬ | | НЕ КЛЕИТИ
DO NOT CEMENT
NICHT KLEBEN
НЕ КЛЕИТЬ | | НАКЛЕИТЬ ДЕКАЛЬ
APPLY DECAL
ABZIEHBILDER ANBRINGEN
НАКЛЕИТЬ ДЕКАЛЬ |

МОНТАЖНА СХЕМА / ASSEMBLY / МОНТАЖНАЯ СХЕМА

УВАГА - ПРОЧИТАТИ ОBOB'ЯЗКОВО !

Деталі з рамок вирізати за допомогою гострого ножа або кусачок. Номери деталей позначені цифрами: 1, 2, 3... У дужках вказано номери симетричних деталей. Рамка, в якій знаходиться деталь позначена літерою: А, В, С... Порядок з'єднання деталей позначений цифрами: ①, ②, ③... З'єднувати деталі за допомогою клею Plastic CEMENT.

ATTENTION - USEFUL ADVICE !

Remove parts from frame with a sharp knife or a pair of scissors and trim away excess plastic. Do not pull off parts. Numbers of parts are marked figures: 1, 2, 3... Frames, in which the part is situated, are marked by letters: A, B, C... The parts assembling sequence is marked figures: ①, ②, ③... Use plastic cement only.

ВНИМАНИЕ - ПРОЧИТАТЬ ОБЯЗАТЕЛЬНО !

Детали из рамок вырезать при помощи острого ножа или кусачек. Номера деталей обозначены цифрами: 1, 2, 3... В скобках указаны номера симметричных деталей. Рамка, в которой находится деталь указана буквой: А, В, С... Порядок монтажа деталей указан цифрами: ①, ②, ③... Клеить детали при помощи клея PlasticCEMENT.

ACHTUNG - EIN NÜTZLICHER RAT !

Die einzelnen Montageteile mit einem Messer oder einer Schere vom Spritzling entfernen. Nummern der Einzelteile sind als Ziffer angegeben: 1, 2, 3... In den Klammern werden die Nummern von symmetrischen Einzelteilen angegeben. Der Rahmen, in welchem sich der Einzelteil befindet, wird als Buchstabe angegeben: A, B, C... Die Reihenfolge der Montage wird als Ziffer angegeben: ①, ②, ③... Bitte nur Plastikklebstoff verwenden.

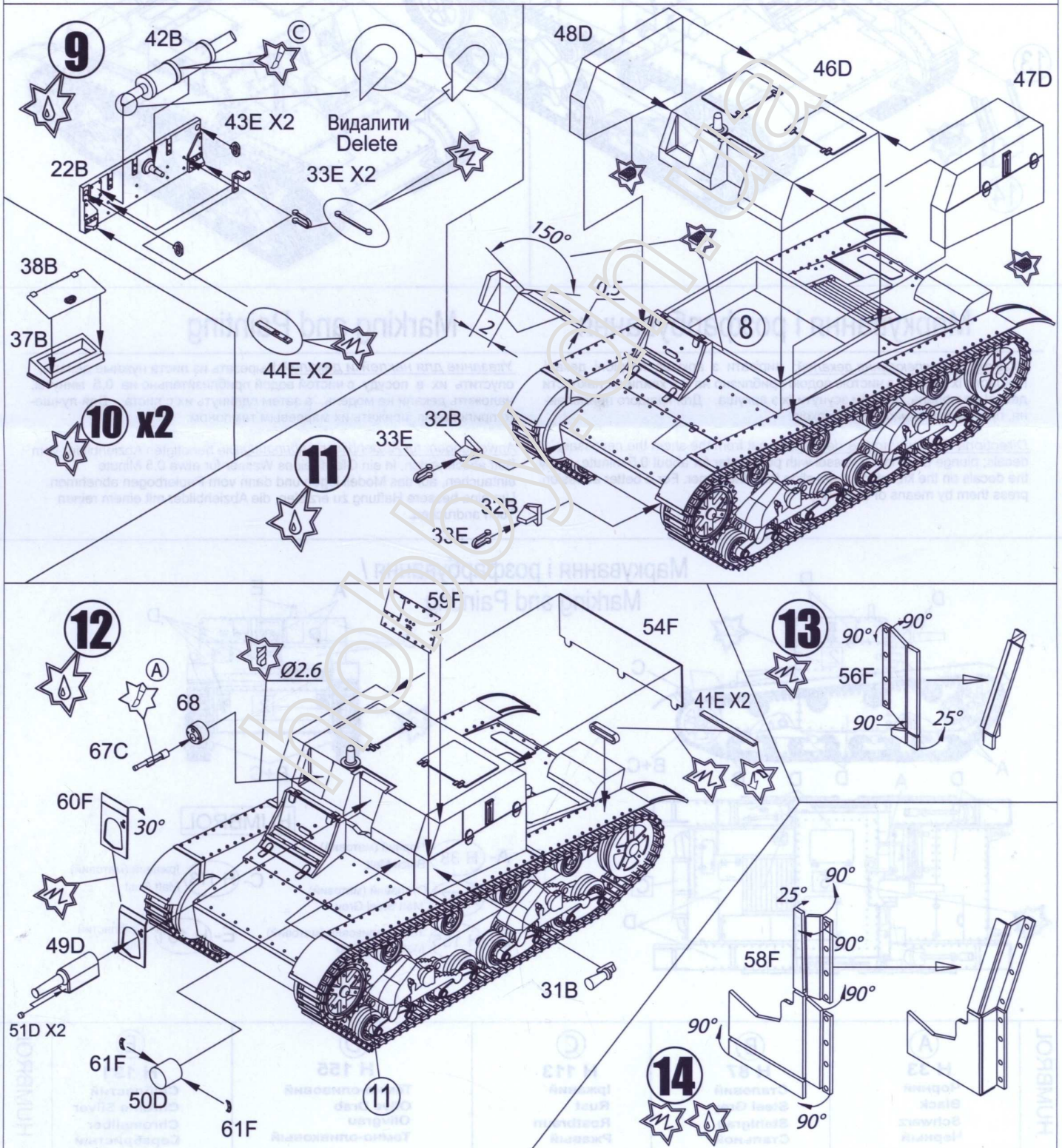

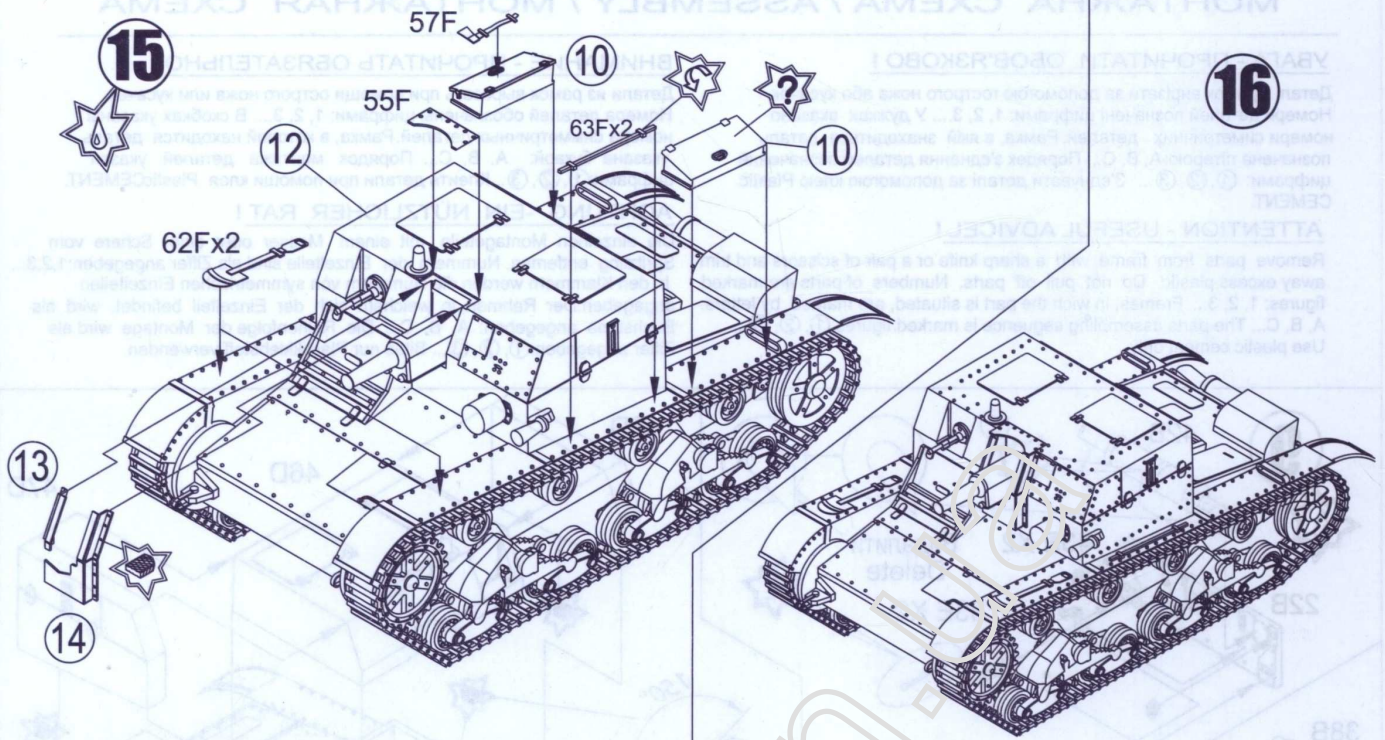

Маркування і розфарбування

Вказівка до наклеювання декалей: вирізати з аркуша потрібні декалі, покласти їх у посуд з чистою водою приблизно на 0,5 хвилини, накласти декалі на модель, а потім зсунути їх з аркуша. Для кращого прилипання, притиснути їх чистою ганчіркою.

Directions for applying the decals: cut out from the sheet the necessary decals; plunge them into a vessel with pure water for about 0,5 minute; apply the decals on the kit, letting them slide from the paper. For a better adhesion, press them by means of clean rag.

Marking and Painting

Указание для наклейки декалей: Вырезать из листа нужные декали, опустить их в посуду с чистой водой приблизительно на 0,5 минуты, наложить декали на модель, а затем сдвинуть их с листа. Для лучшего прилипания, прижать их марлевым тампоном.

Anweisungen für Abziehbilder-Anbringung: Die benötigten Abziehbilder vom Blatt abschneiden, in ein Glas reines Wasser für etwa 0,5 Minute eintauchen, auf das Modell legen und dann vom Papierbogen abnehmen. Um eine bessere Haftung zu erzielen, die Abziehbilder mit einem reinen Tuch andrücken.

Маркування і розфарбування / Marking and Painting

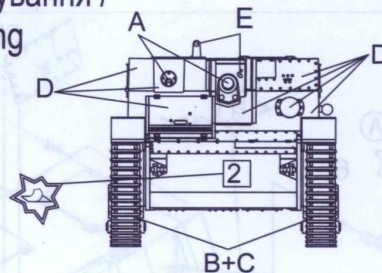
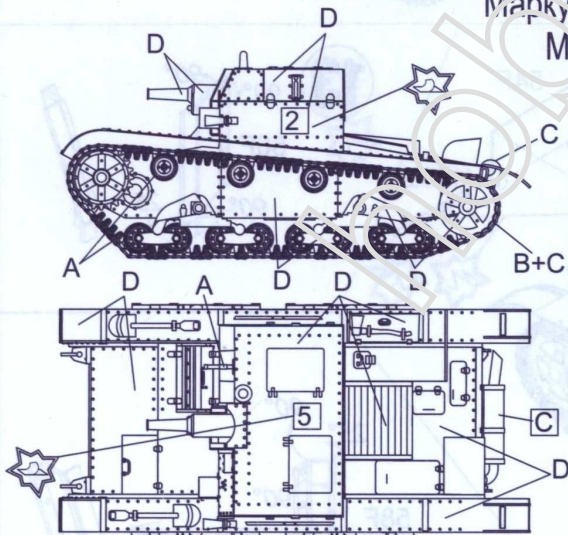

HUMBROL

- A- (H 33) Чорний (матовий) / Black Matt
- B- (H 87) Сталевий (матовий) / Matt Steel Grey
- C- (H 113) Іржавий (матовий) / Matt Rust
- D- (H 155) Темно-оливовий (матовий) / Matt Olive Drab
- E- (H 191) Сріблястий / Silver

HUMBROL

(A)
H 33
Чорний
Black
Schwarz
Черный

(B)
H 87
Сталевий
Steel Grey
Stahlgrau
Стальной

(C)
H 113
Іржавий
Rust
Rostbraun
Ржавый

(D)
H 155
Темно-оливовий
Olive Drab
Olivgrau
Темно-оливковый

(E)
H 191
Сріблястий
Chrome Silver
Chromsilber
Серебристый

HUMBROL

Маркування і розфарбування / Marking and Painting

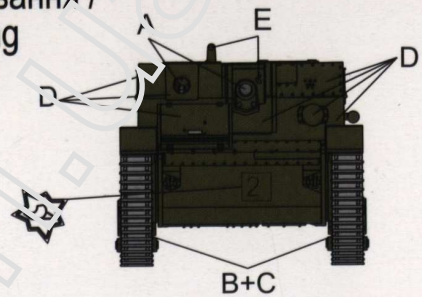
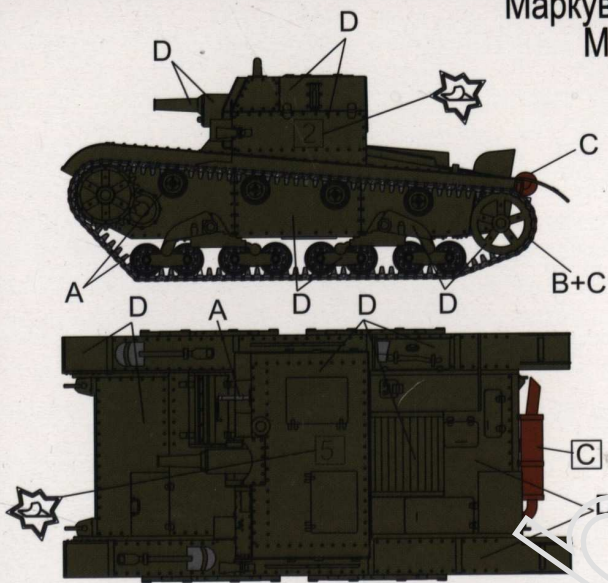

HUMBROL

- A- H33 Чорний(матовий) BlackMatt
- B- H87 Сталевий(матовий) MattSteelGrey
- D- H156 Темно-оливовий(матовий) MattOliveDrab
- C- H113 Іржавий(матовий) MattRust
- E- H191 Сріблястий Silver

UKR	ENG	DEU	RUS
Основні БТХ	The main characteristics	Technisches Daten	Основные БТХ
Бойова маса, кг9600	Combat weight, kg.....9600	Gewicht, kg.....9600	Боевая масса, кг.....9600
Екіпаж, чол3	Crew, pers.....3	Besatzung, Mann.....3	Екипаж, чел3
- танкова гармата, м1x76.2	- tank gun mm1x76.2	- Panzerkanone, mm.....1x76.2	- танковая пушка, мм.....1x76.2
- кулемет ДТ, мм.....1x7.62	- machine g in DT, mm1x7.62	- Maschinengewehr DT, mm.....1x7.62	- пулемет ДТ, мм1x7.62
- потужність двигуна:..... 90 к.с.	- power engine 90 hp	- Leistung triebwerk:90 PS	- мощность двигателя:..... 90 л.с.
Швидкість макс. км/год.....30	Maximum speed, km/h30	Höchstgeschwindigkeit, km/h30	Скорость макс. км/час.....30
Запас ходу по шосе, км.....170	Radius of action, km.....170	Fahrbereich (Straße), km.....170	Запас хода по шоссе, км170