

72160 DH.91 Albatross 1/72

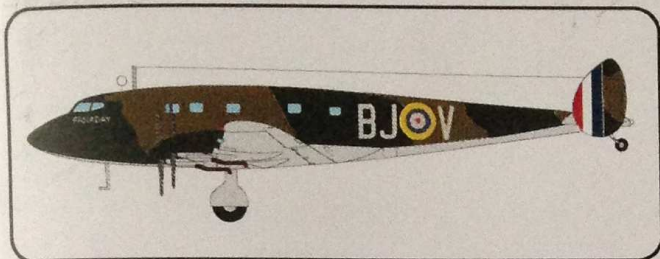

Stručná historie De Havilland DH.91 Albatross

V polovině třicátých let minulého století byla letecká technika již natolik vyspělá, že se začínalo uvažovat o transatlantických letech a v té souvislosti se začaly objevovat na svou dobu technicky vyspělé letouny jako byl DC-2 a DC-3. Jedny z nejpokročilejších myšlenek v této oblasti měla v britském leteckém průmyslu firma de Havilland Aircraft Co. Ltd.

V červenci 1936 získala firma od ministerstva letectví zakázku P.35/36 na konstrukci rychlého stroje, který by byl schopen dopravovat přes Atlantik poštu o celkové váze cca 450 kg. Uživatelem měla být dopravní společnost Imperial Airways. Šéfkonstruktér firmy A. E. Hagg navrhl velmi elegantní letoun s aerodynamickými tvary, který dostal typové číslo DH.91 a jméno Albatross. Jednalo se o celodřevěný samonosný dolnoplošník se zatahovacím podvozkem. Pohonou jednotku tvořily čtyři motory de Havilland Gipsy Twelve XII o výkonu 392 kW každý. Posádka byla složena z pilota, copilota, operátora a stewarda.

První let prototypu označeného E-2 se uskutečnil 20. května 1937 v kokpitu se šéfpilotem firmy F. G. Waightem a nedopadl nijak slavně. Motory pracovaly jen na poloviční výkon a podvozek se celý nezatahl a zůstal zaseklý na polovině své cesty. Následně došlo k některým konstrukčním úpravám zejména u ocasních ploch.

V červenci 1937 po úspěšném představení letounu na letecké výstavě v Hendonu došlo i ke změně určení letadla. Místo dopravy pošty přes Atlantik měly letouny nadále dopravovat až 22 cestujících nejen po evropských destinacích, ale i do severní Afriky a Střední Východ.

Celkem bylo vyrobeno sedm strojů z toho dva prototypy. Druhý prototyp byl zalétán v červenci 1938. Každý ze strojů dostal své jméno začínající na písmeno F.

Faraday - registrace G-AEUV, původně poštovní letoun, v roce 1939 létal u Imperial Airways, v roce 1940 ve společnosti BOAC a v době války sloužil v RAF u 271. Sqn se sériovým číslem AX903. Havaroval při přistání 11. srpna 1941 v Reykjavíku.

Franklin - registrace G-AEUV, původně poštovní letoun, provozovala ho společnost BOAC, v době války začleněn k RAF k 271. Sqn pod sériovým číslem AX904. Havaroval

7. dubna 1942 opět v Reykjavíku při přistání.

Frobisher - registrace G-AFDI, dopravní varianta, v roce 1938 dodán do společnosti Imperial Airways později BOAC. Zničen německým bombardováním 20. prosince 1940 na letišti Whitchurch.

Falcon - registrace G-AFDJ, dopravní varianta, v roce 1938 dodán do společnosti Imperial Airways později BOAC. Vyřazen z provozu v září 1943.

Fortuna - registrace G-AFDK, dopravní varianta, v roce 1939 dodán do společnosti Imperial Airways, později BOAC. Zničen při přistání 16. července 1943 v Irsku.

Fingal - registrace G-AFDL, dopravní varianta, v roce 1939 dodán do společnosti Imperial Airways, později BOAC. Havaroval při přistání 6. října 1940 u obce Pucklechurch v Gloucestershire.

Fiona - registrace G-AFDM, dopravní varianta, v roce 1939 dodán do společnosti Imperial Airways, později BOAC. Vyřazen z provozu v září 1943.

Všech pět dopravních letounů bylo ve válečných letech modifikováno pro válečnou službu. Byly opatřeny kamuflážním nátěrem, přesto jim zůstaly civilní poznávací značky.

Technická data:

Rozpětí (m)	32,00
Délka (m)	31,79
Výška (m)	6,78
Max. rychlost (km/hod)	362
Dolet (km)	1674
Dostup (m)	5455

VALOM

Zlešická 1808/10 148 00 Praha 4 - Chodov
Czech Republic



A brief history of the de Havilland DH.91 Albatross

Aviation technology had become so advanced by the middle of the 1930s that ideas were hatched about transatlantic flights and it was in this spirit that aircraft such as DC-2 and DC-3, technically advanced for their time, began to appear. One of the most advanced ideas in this area in the British aviation industry came from de Havilland Aircraft Co. Ltd.

The company was given order P.35/36 by the Air Ministry in July 1936 to build a fast aircraft that would be able to take mail totalling 450 kg in weight across the Atlantic. The aircraft was to be used by transport company Imperial Airways. Senior constructor at the company A. E. Hagg designed a very elegant aircraft with aerodynamic lines. It was given serial number DH.91 and the name of Albatross. It was a monoplane constructed almost entirely of wood with retractable landing gear and was powered by four de Havilland Gipsy Twelve XII engines, each of a power of 392 kW. The aircraft was manned by a pilot, a co-pilot, an operator and a steward.

The E-2 prototype took its first flight on 20th May 1937, with the company's chief pilot F. G. Waight in the cockpit, but was not much of a success. The engines only worked at half power and the landing gear did not fully retract, remaining stuck for half of its journey. Certain construction modifications were then made, mainly to the tail areas.

The purpose of the aircraft was then altered in July 1937, after being successfully shown at the air show in Hendon. Instead of transatlantic mail transport, the aircraft were to carry up to 22 passengers to European destinations, North Africa and the Middle East.

A total of seven aircraft were made, two of these prototypes. The second prototype was test-flown in July 1938. Each aeroplane was given a name beginning with the letter F.

Faraday - registered G-AEUV, originally a mailplane, flown by Imperial Airways in 1939, by BOAC in 1940 and by No. 271 Squadron RAF under serial number AX903 during the War. Crashed on landing in Reykjavik on 11th August 1941.

Franklin - registered G-AEUV, originally a mailplane, operated by BOAC, then by No. 271 Squadron RAF under serial number AX904 during the War. Crashed on 7th April 1942, again in Reykjavik, again on landing.

Frobisher - registered G-AFDI, passenger variant, delivered to Imperial Airways (later BOAC) in 1938. Destroyed by German bombing of Whitchurch Airport on 20th December 1940.

Falcon - registered G-AFDJ, passenger variant, delivered to Imperial Airways (later BOAC) in 1938. Scrapped in September 1943.

Falcon - registered G-AFDK, passenger variant, delivered to Imperial Airways (later BOAC) in 1939. Destroyed on landing in Ireland on 16th July 1943.

Fingal - registered G-AFDL, passenger variant, delivered to Imperial Airways (later BOAC) in 1939. Destroyed in a crash landing near Pucklechurch, Gloucestershire, England on 6th October 1940.

Fiona - registered G-AFDM, passenger variant, delivered to Imperial Airways (later BOAC) in 1939. Scrapped in September 1943.

All five passenger aircraft were modified for military service during the War and were provided with camouflage paint, although their civilian registration numbers were retained.

Technical date

Span (ft)	104,6
Length (ft)	71,2
Height (ft)	22,2
Top speed (mph)	225
Range (mils)	1040

Plastové díly

Plastic Parts

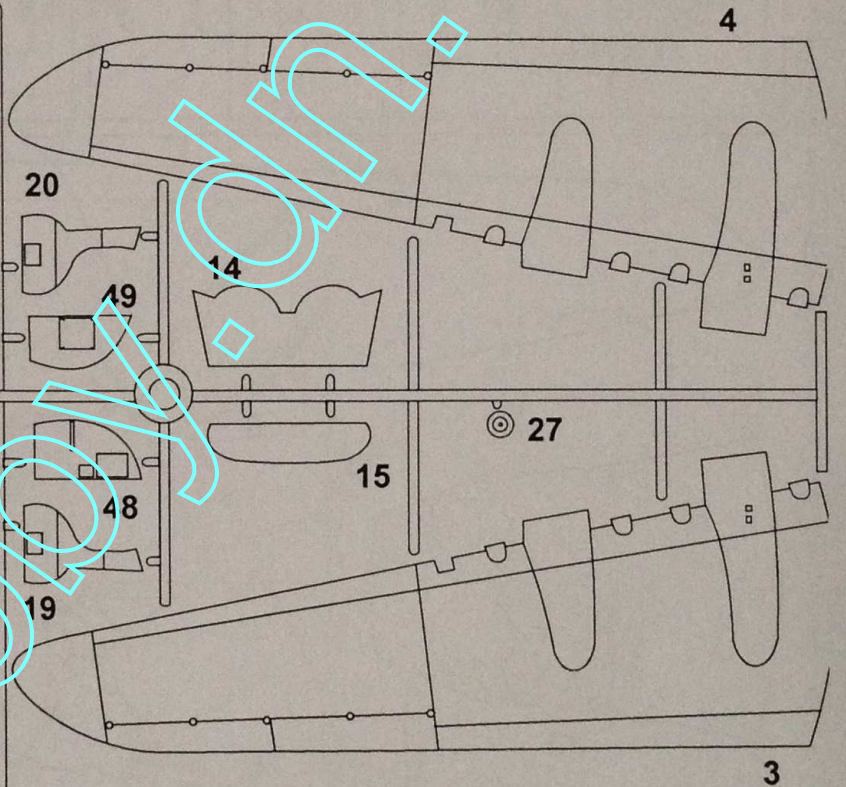
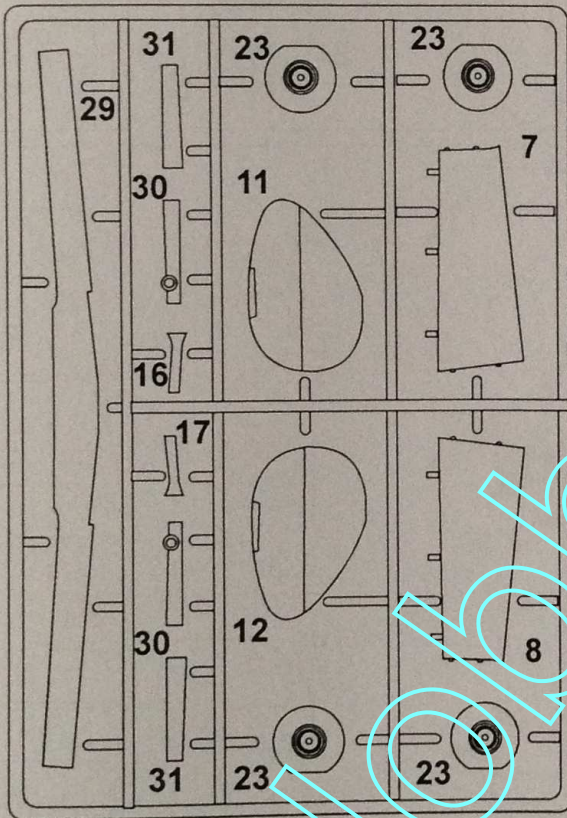
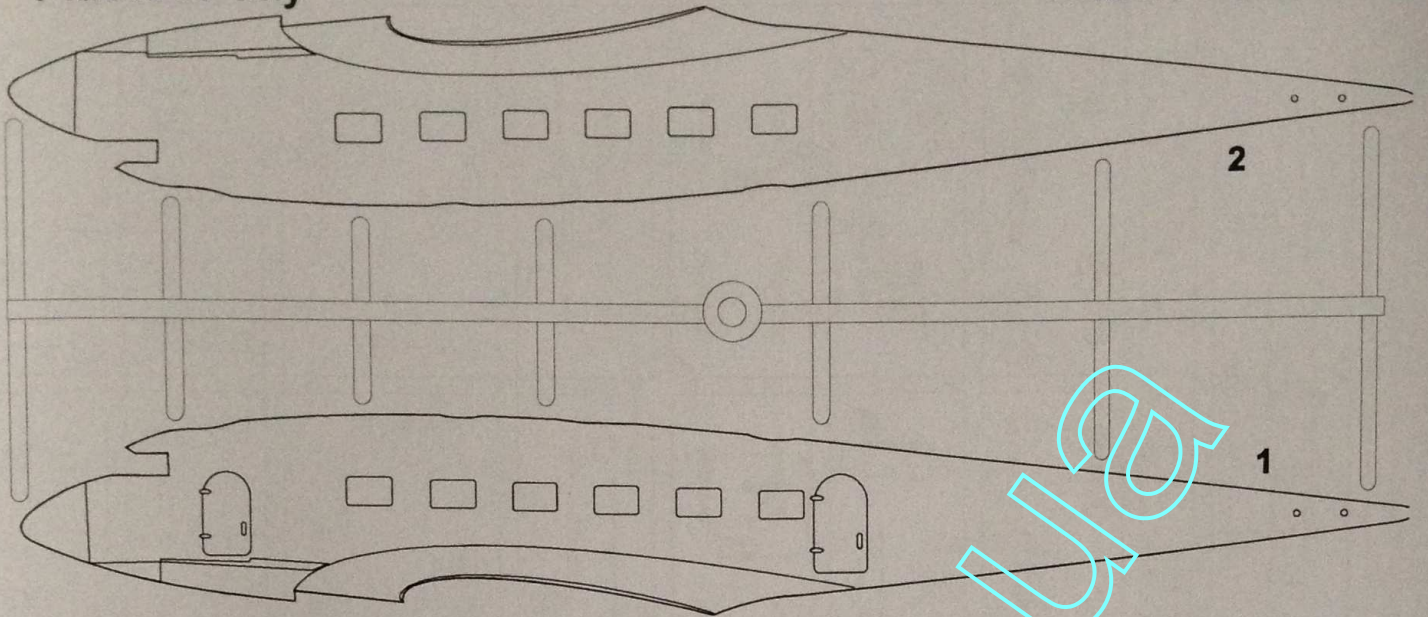

Průhledné díly Clear Parts

Obtisky

Decals

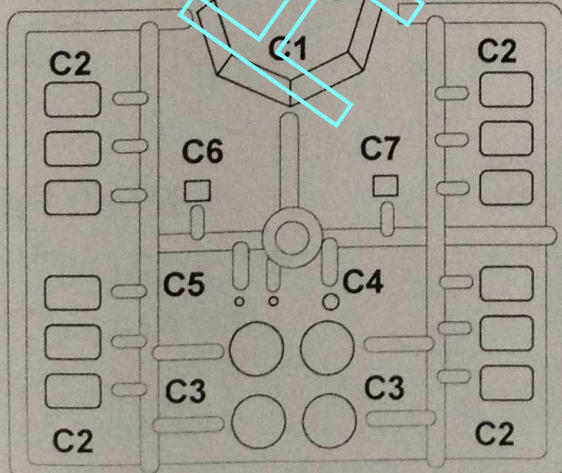

Plastové díly

Plastic Parts

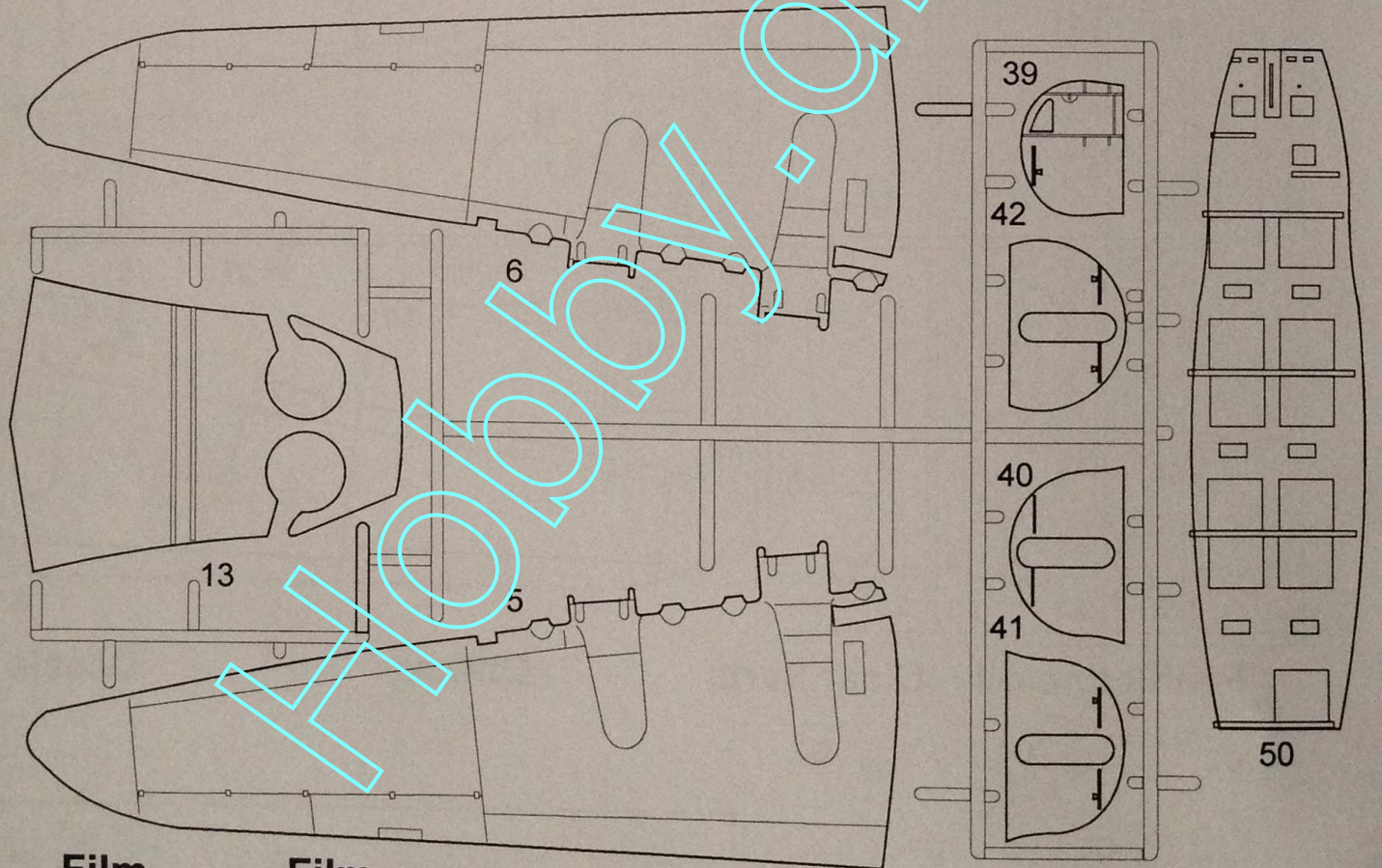
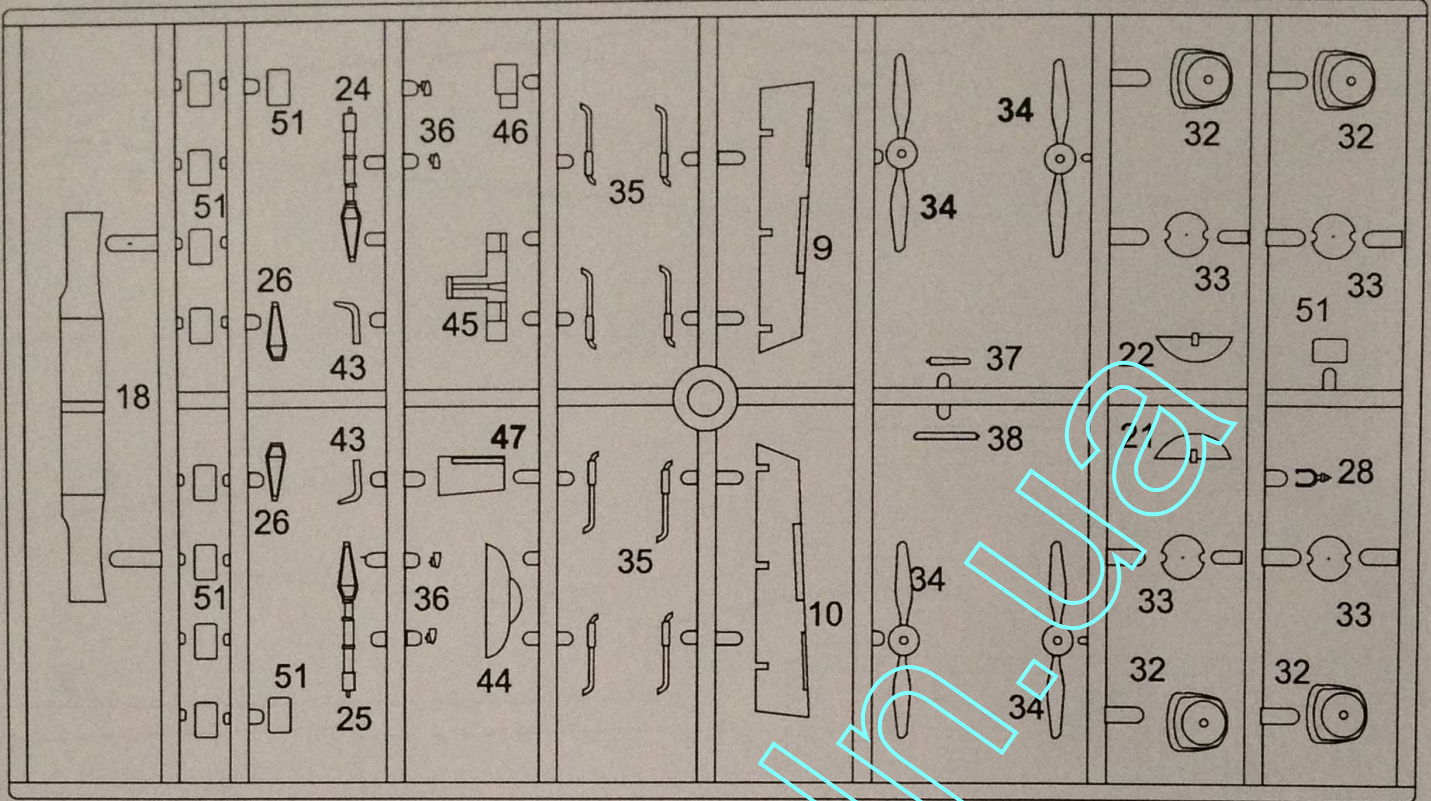

Film

Film

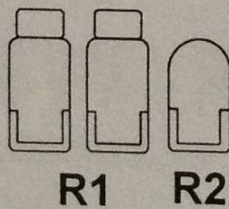
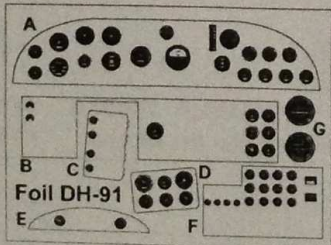

Kovové díly

Metal Parts

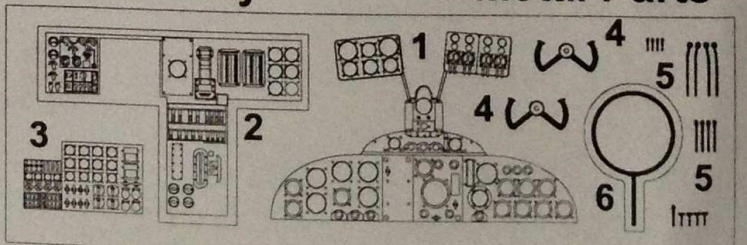

1

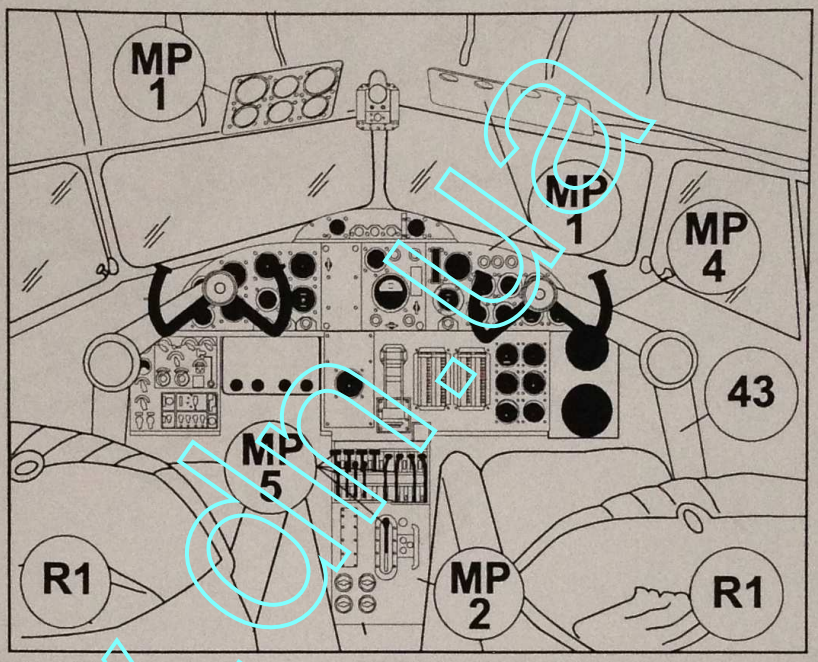
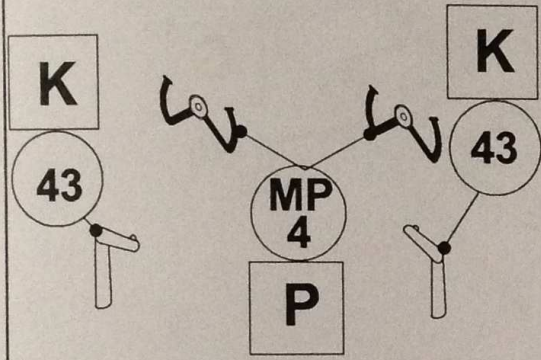
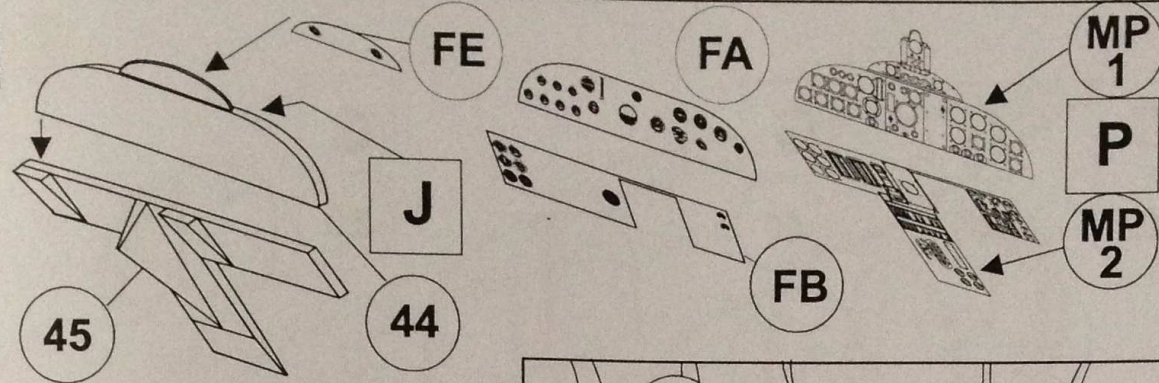

2

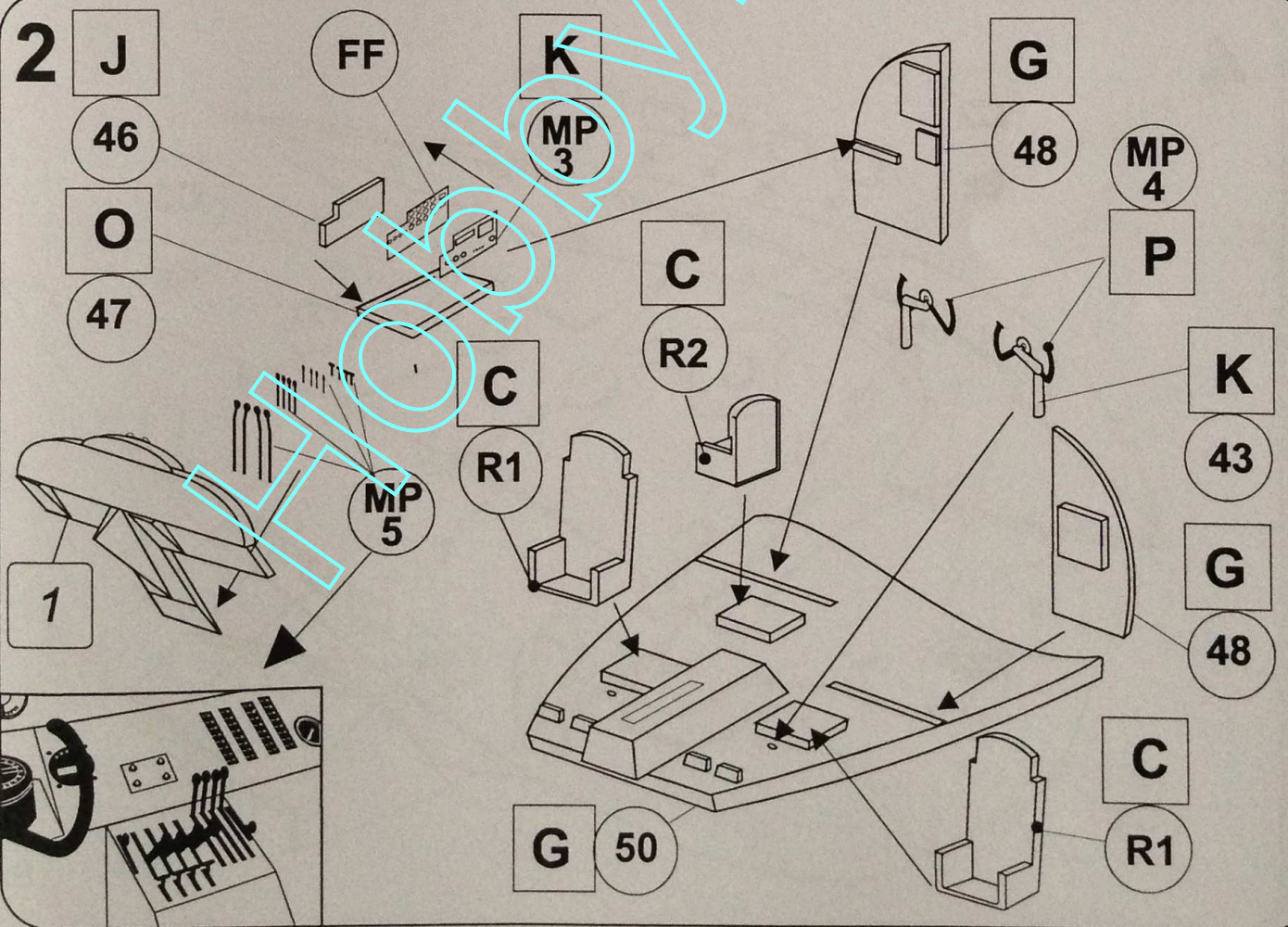

3

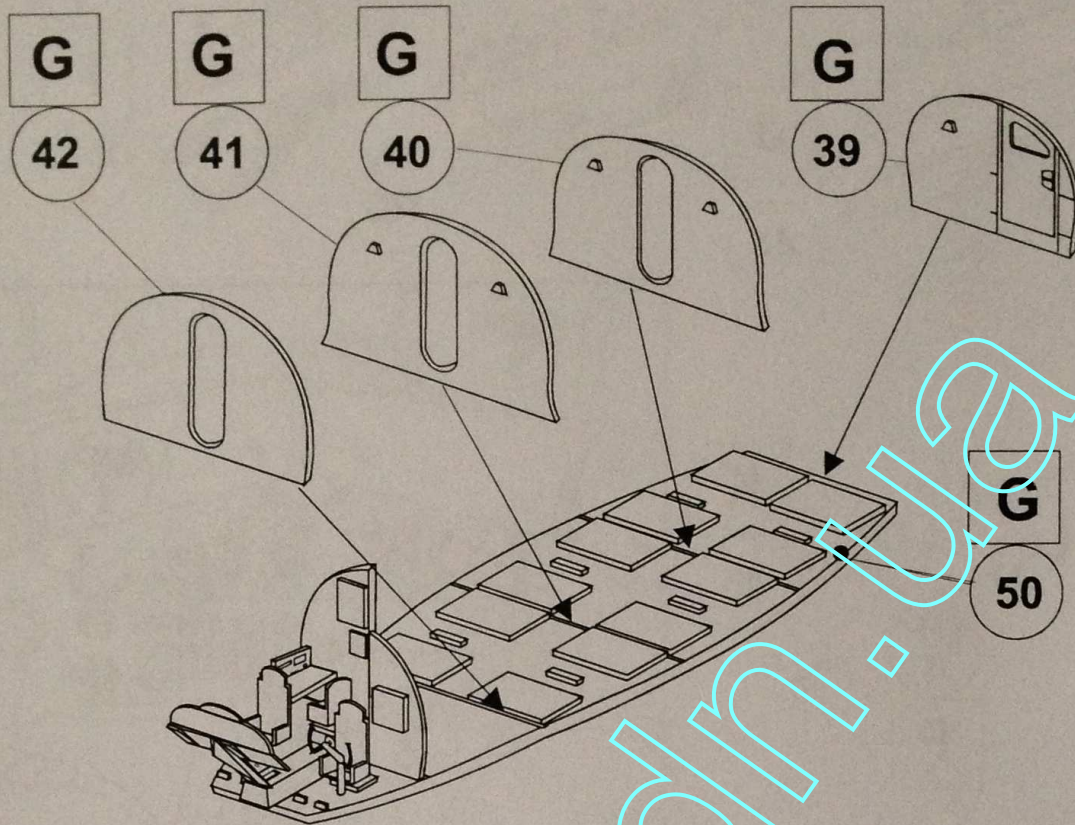

4

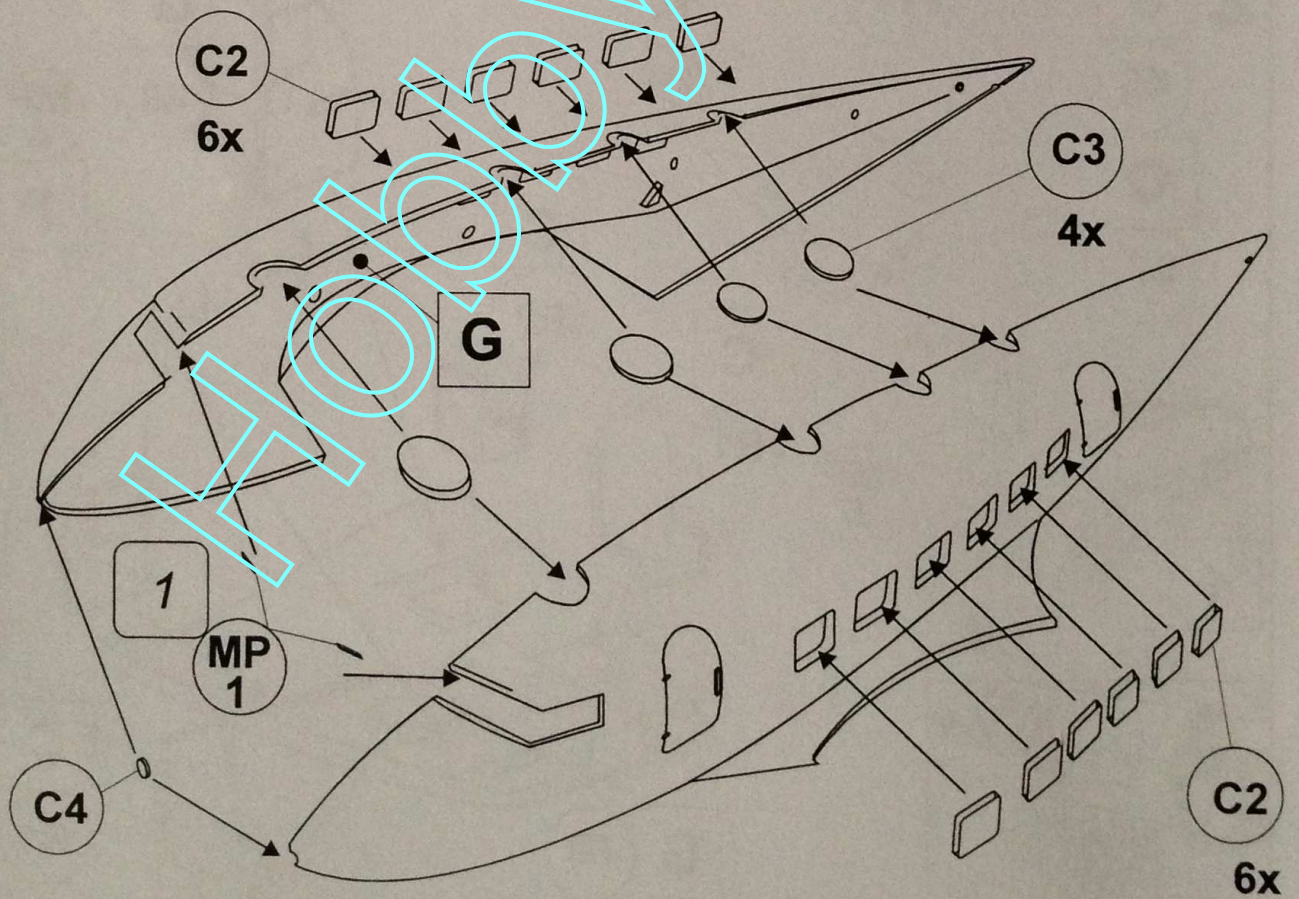

5

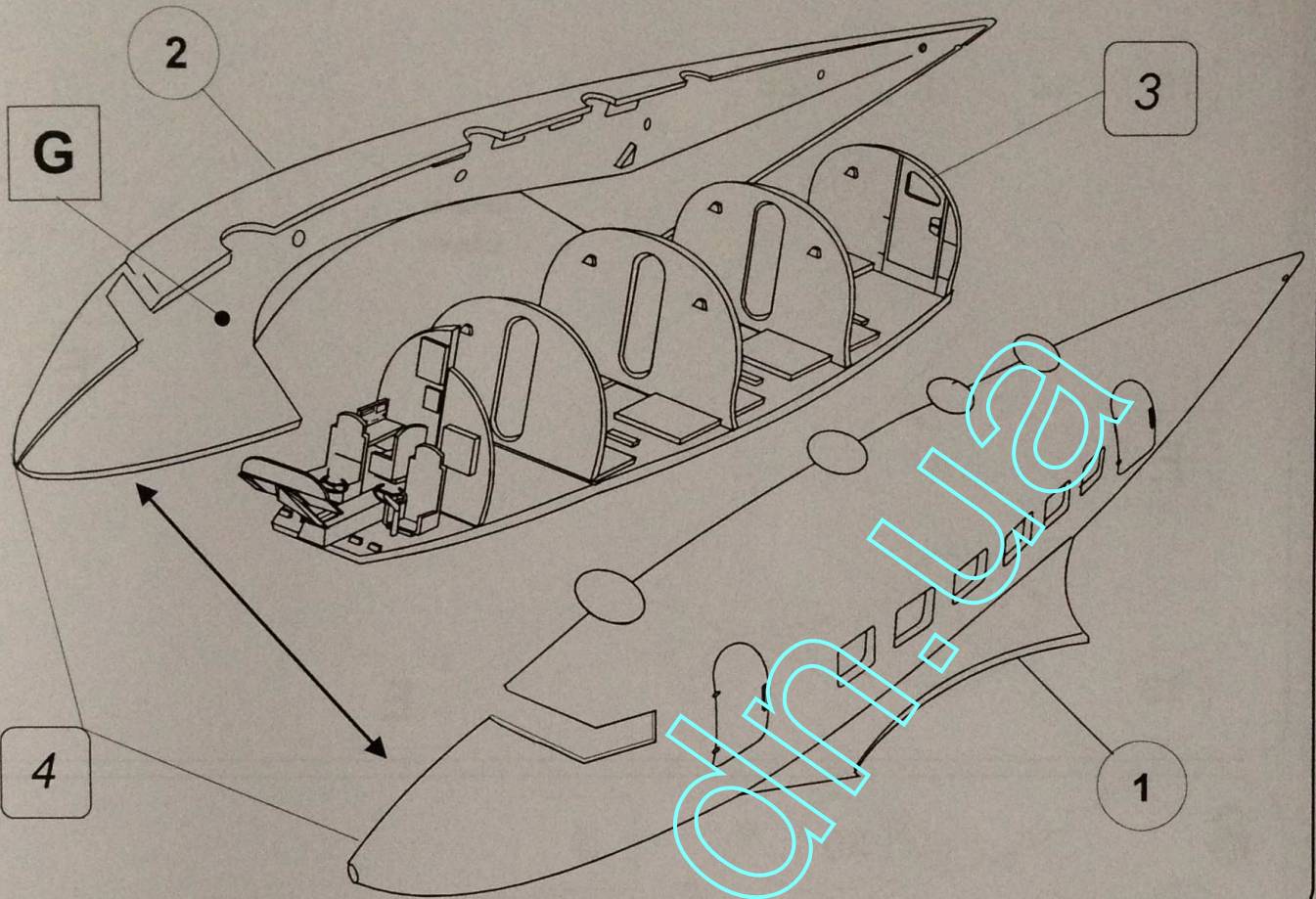

6

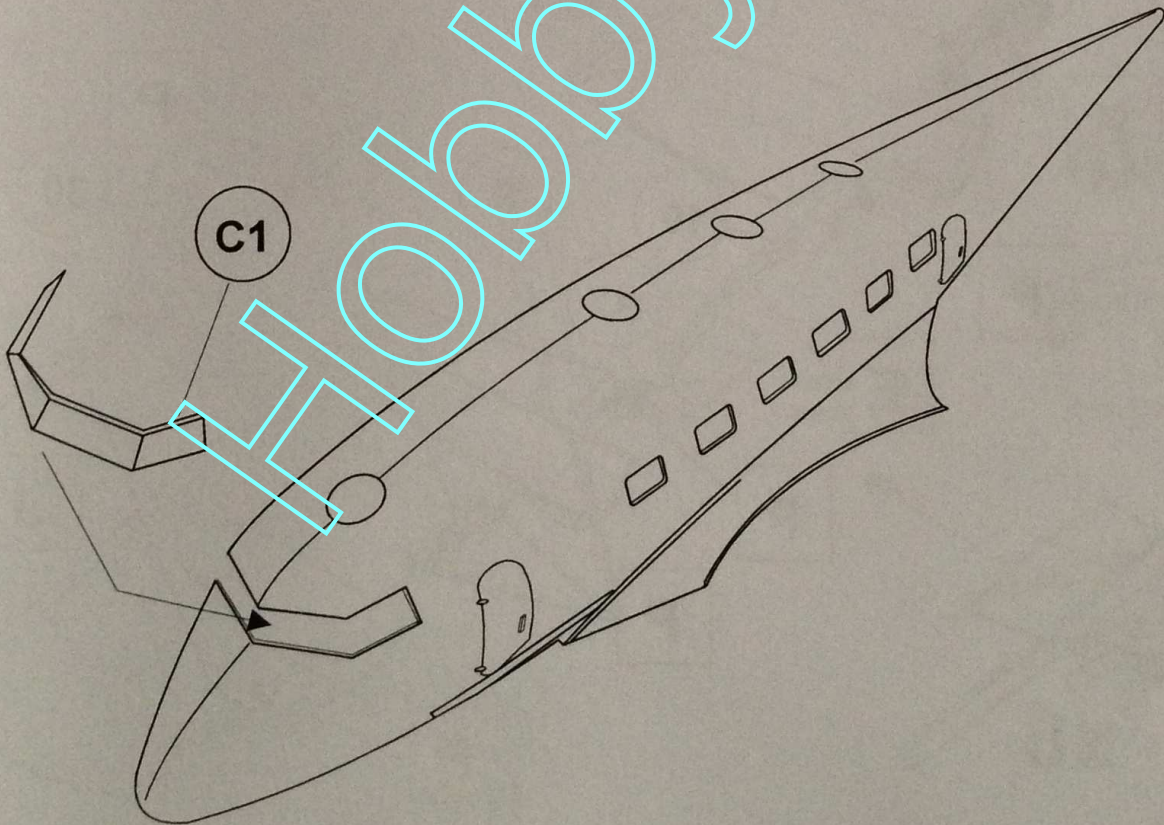

7

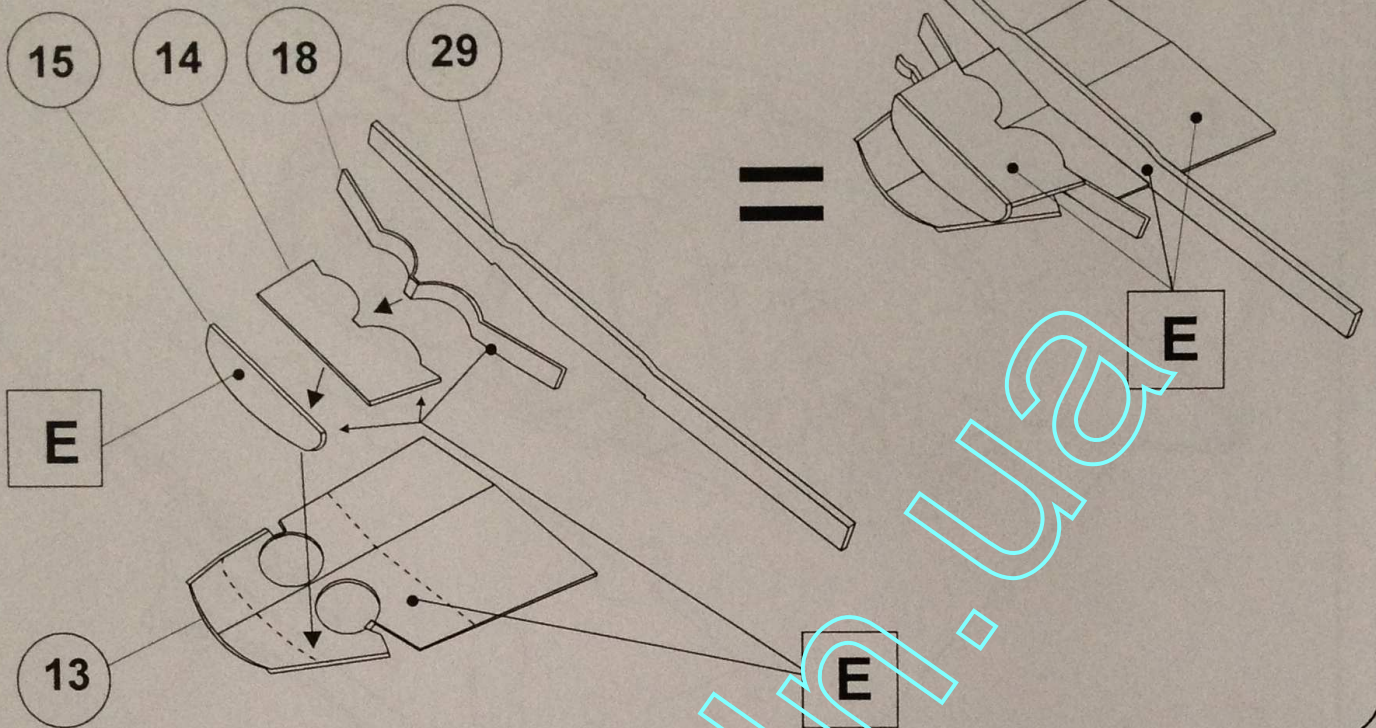

8

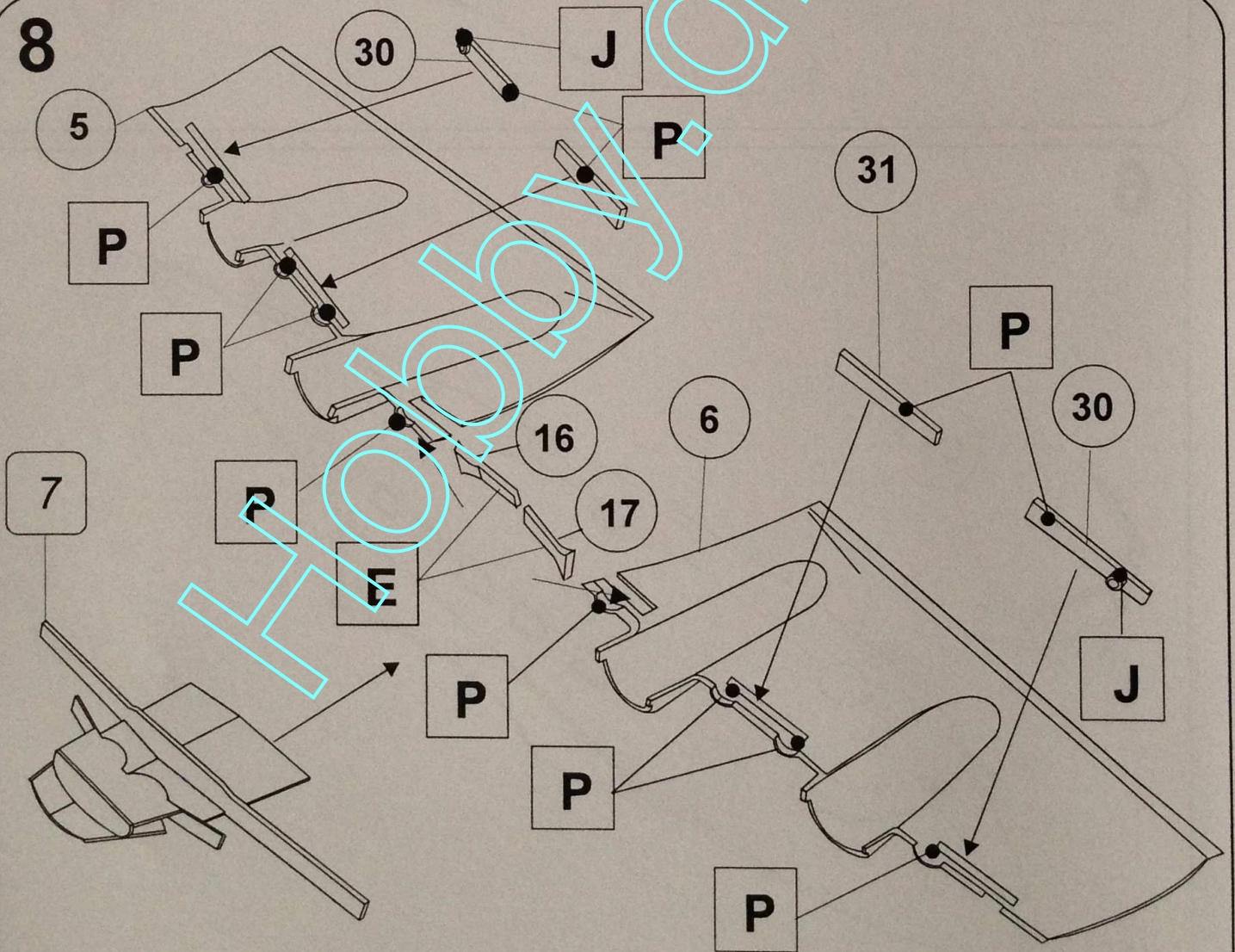

9

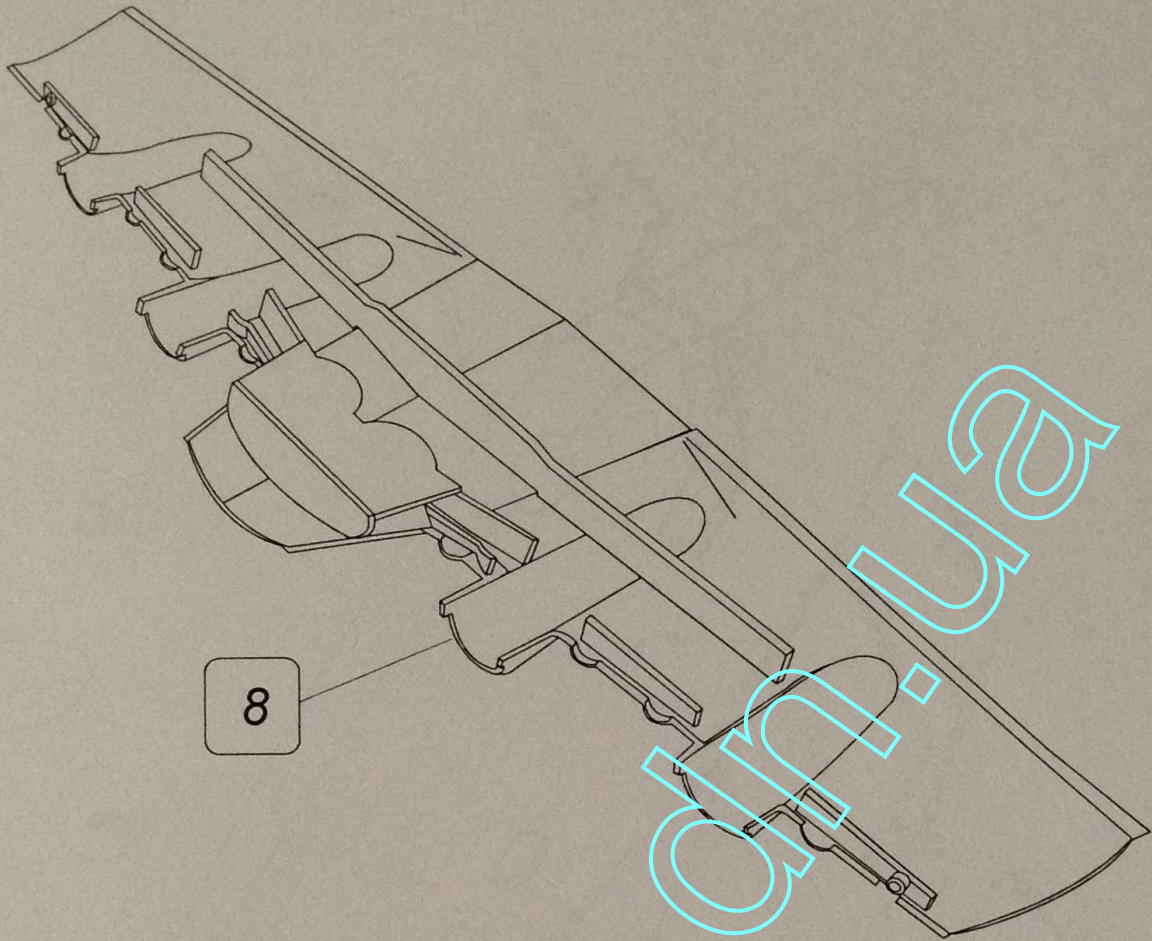

10

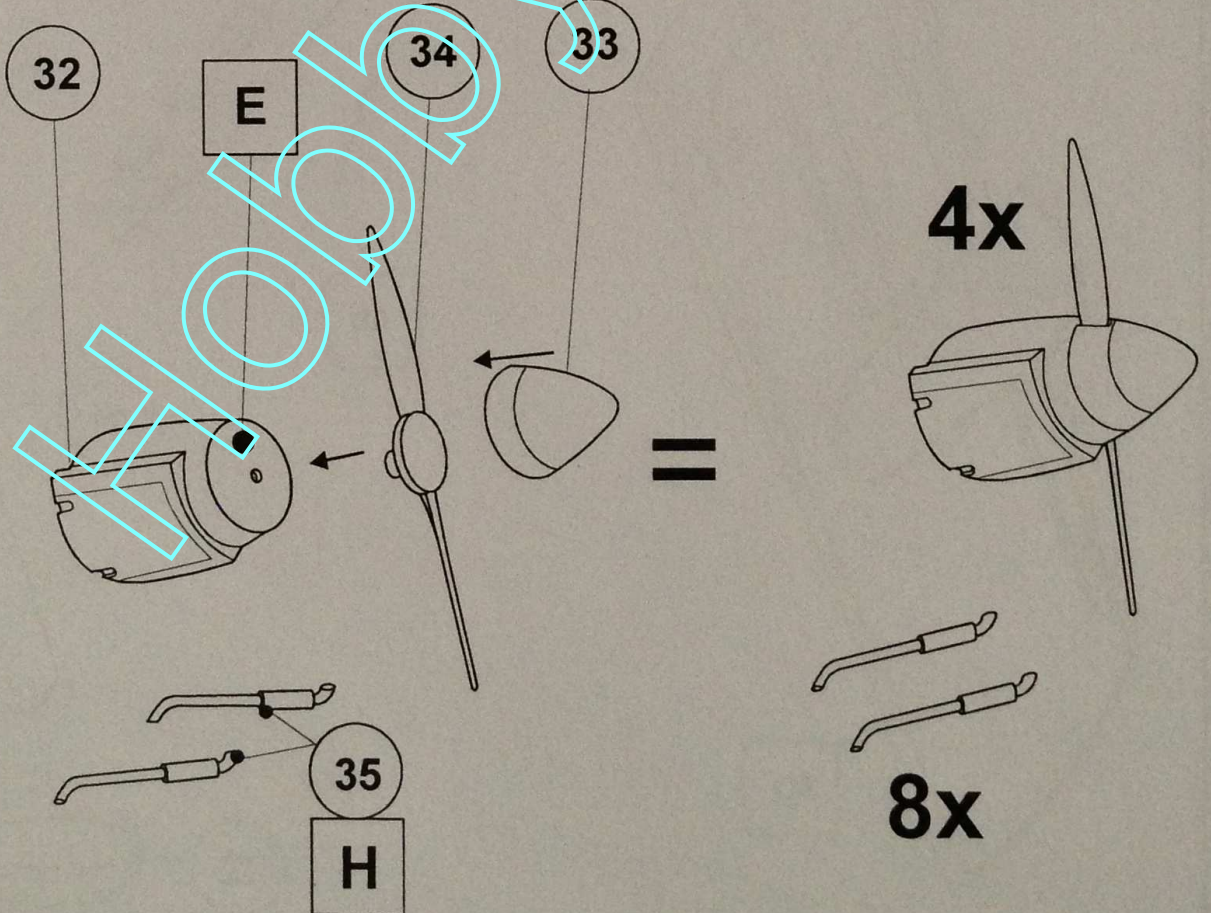

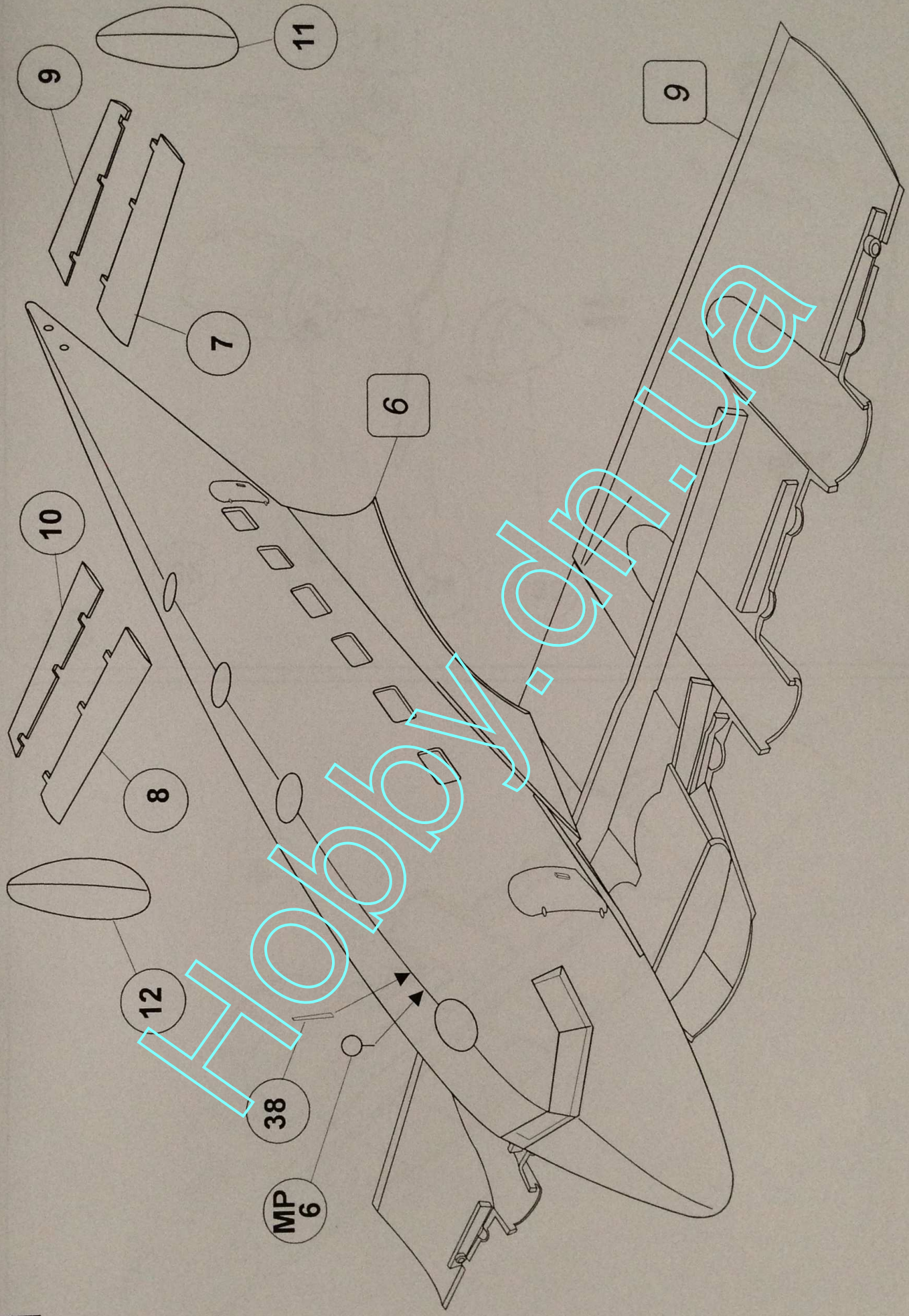

Hobby.com.ua

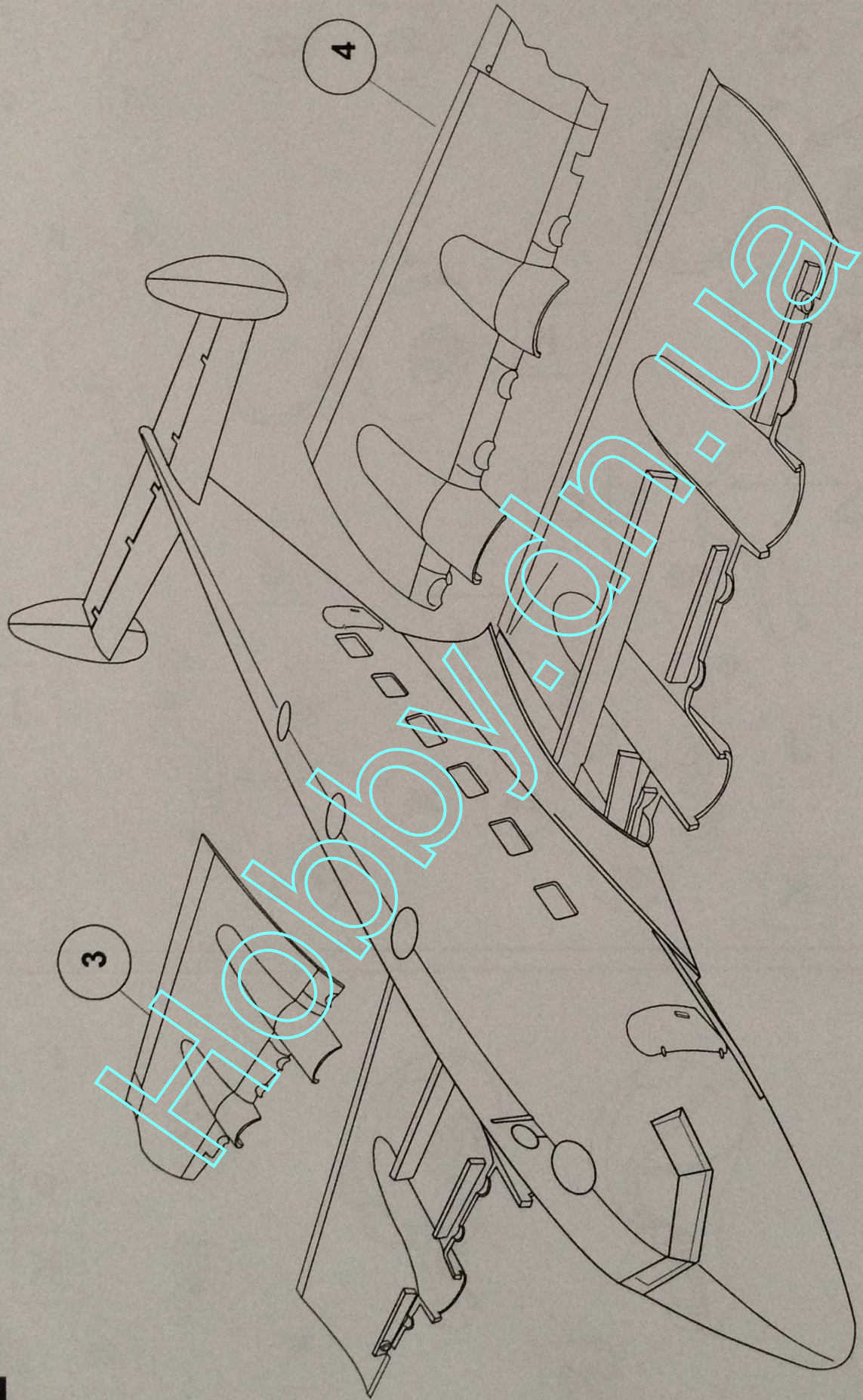

13

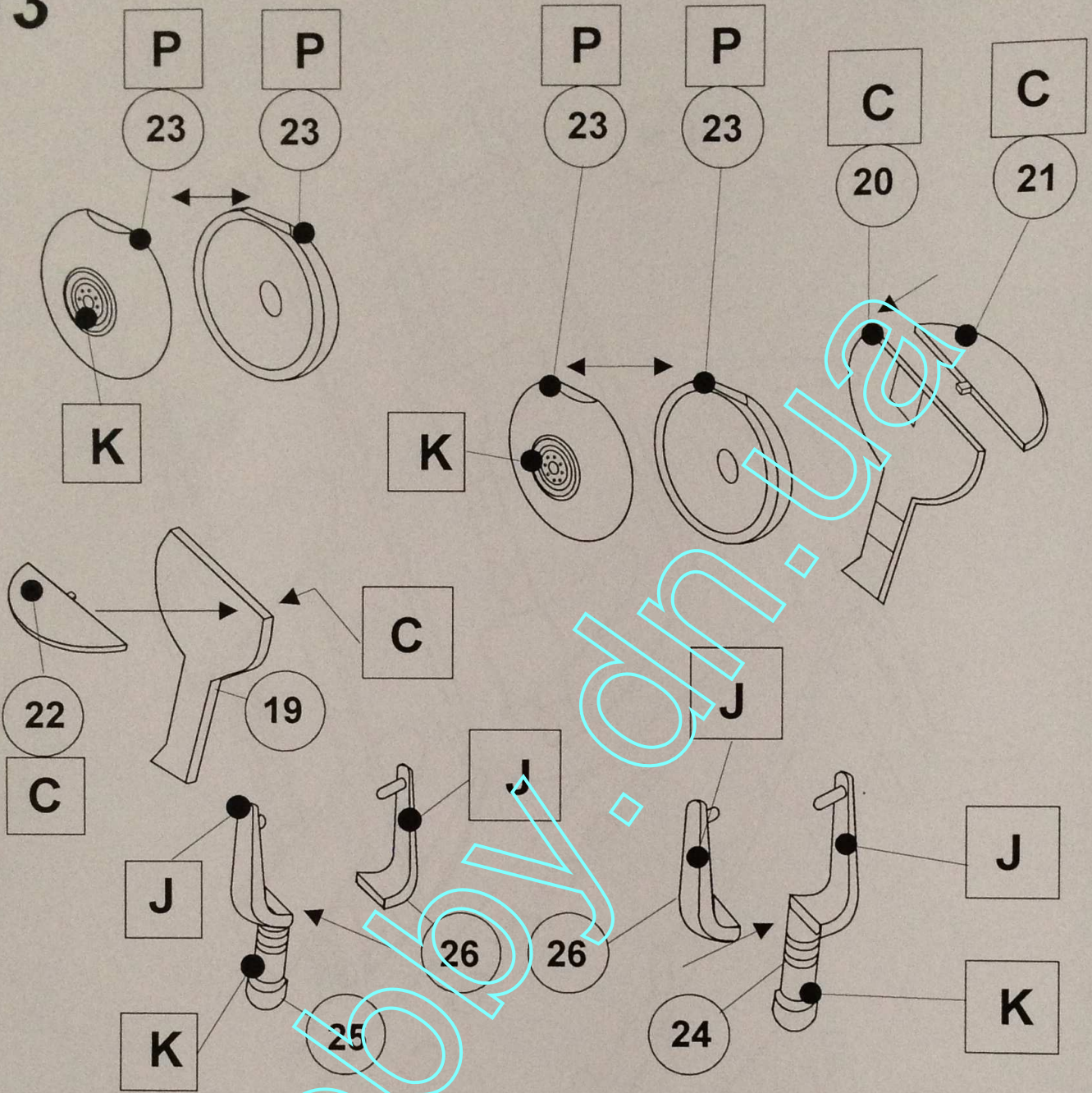

14

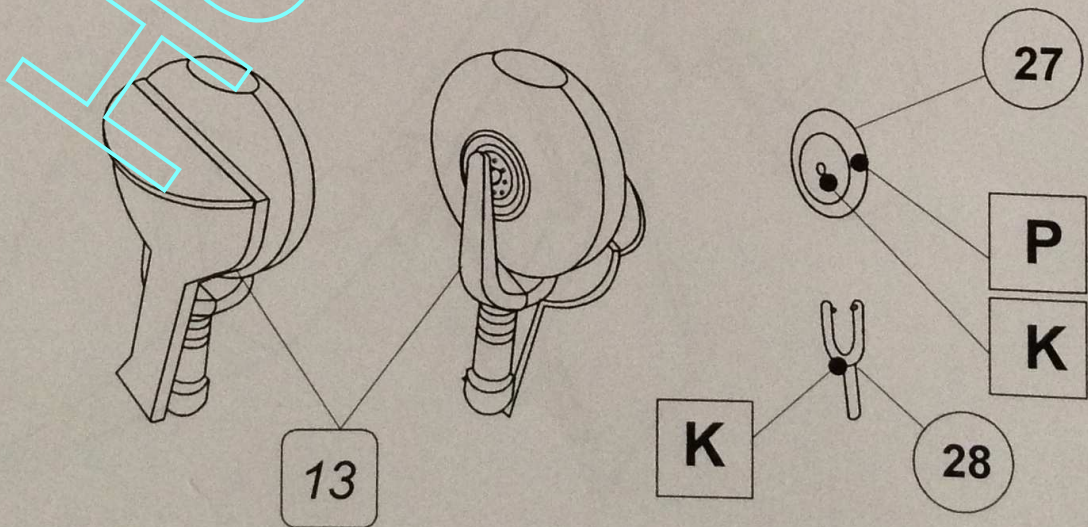

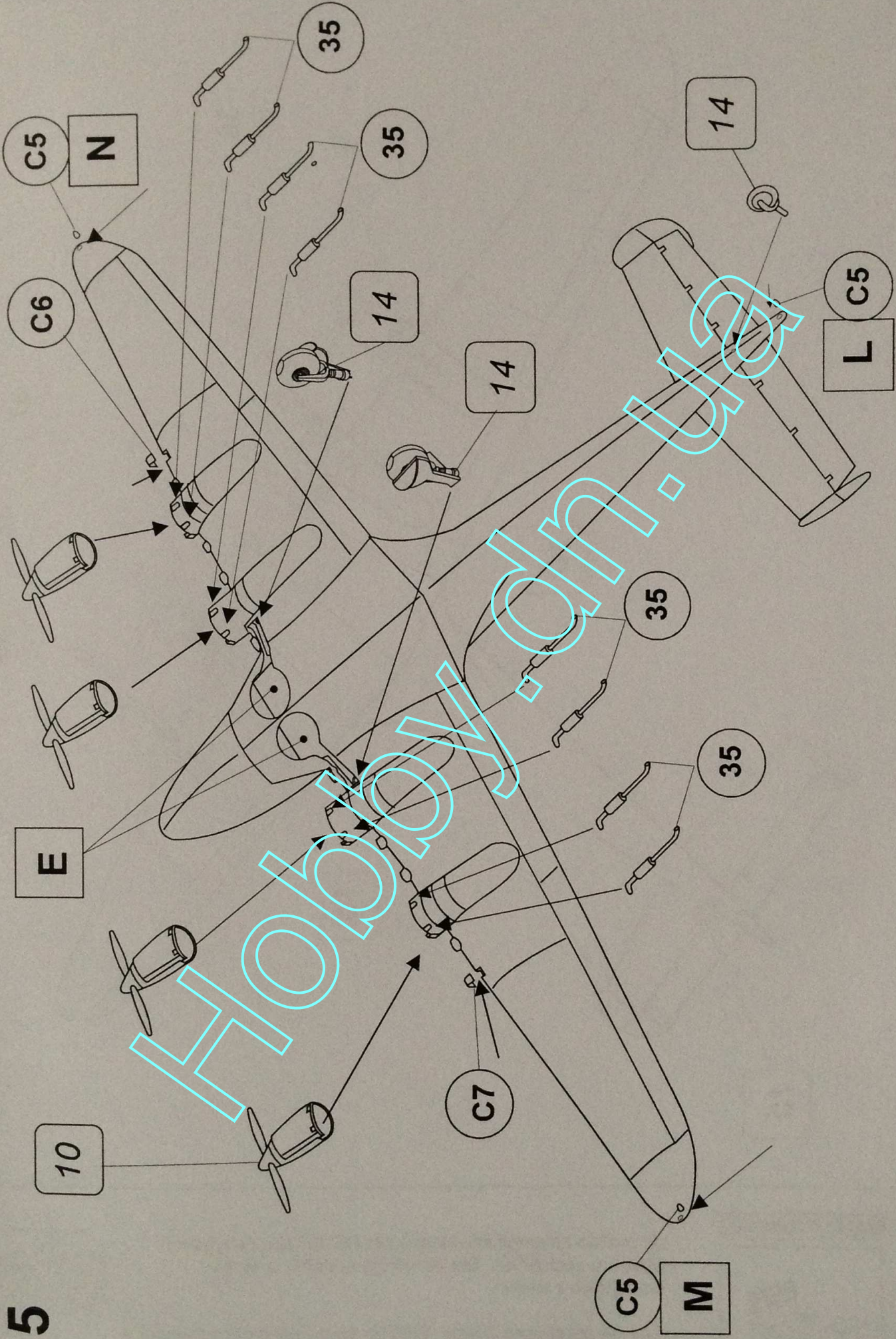

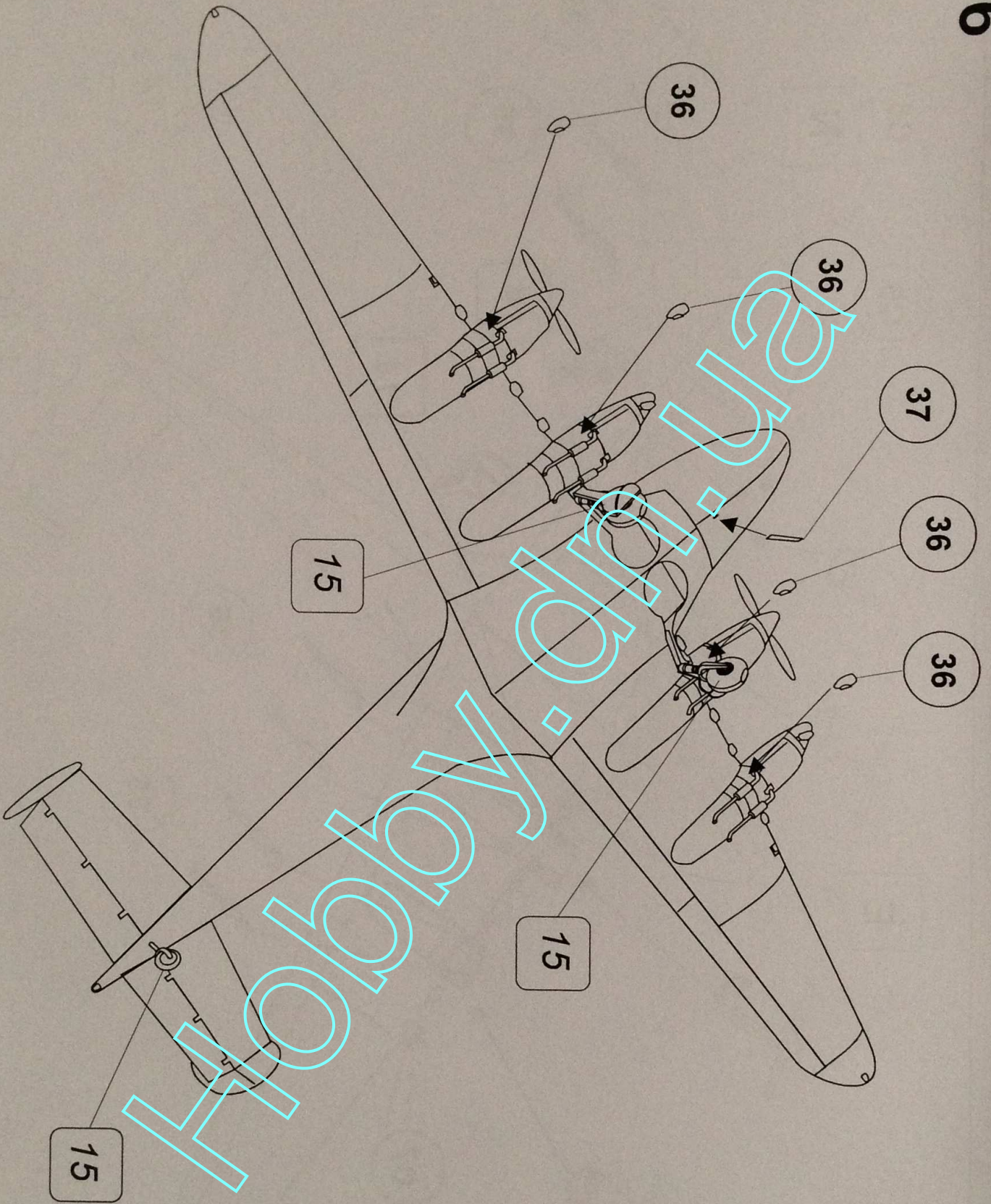

DSV03 DH.91 Albatross 1/72

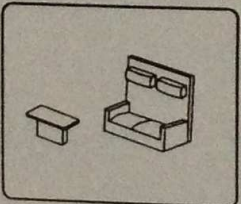

Je možno zakoupit interierový set DSV03 pro dovybavení prostoru cestujících. Set obsahuje sedačky a stolky cestujících z resinu.

Can be purchased interior DSV03 for equipped of passenger's interior. Set DSV03 contains resin passengers seat and tables.



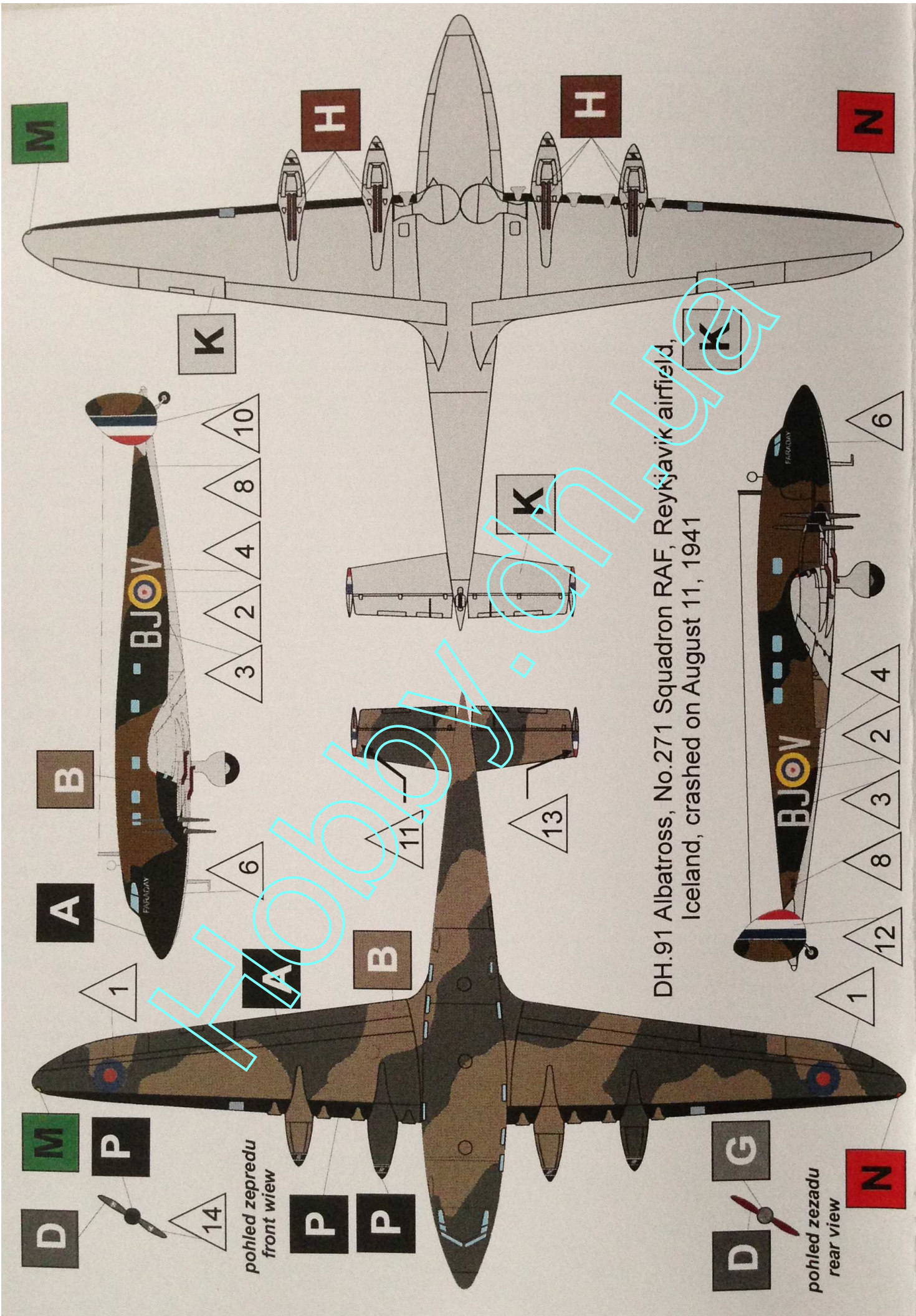

DH.91 Albatross, No.271 Squadron RAF, Reykjavik airfield, Iceland, crashed on August 11, 1941

pohled zepredu
front view

pohled zezadu
rear view

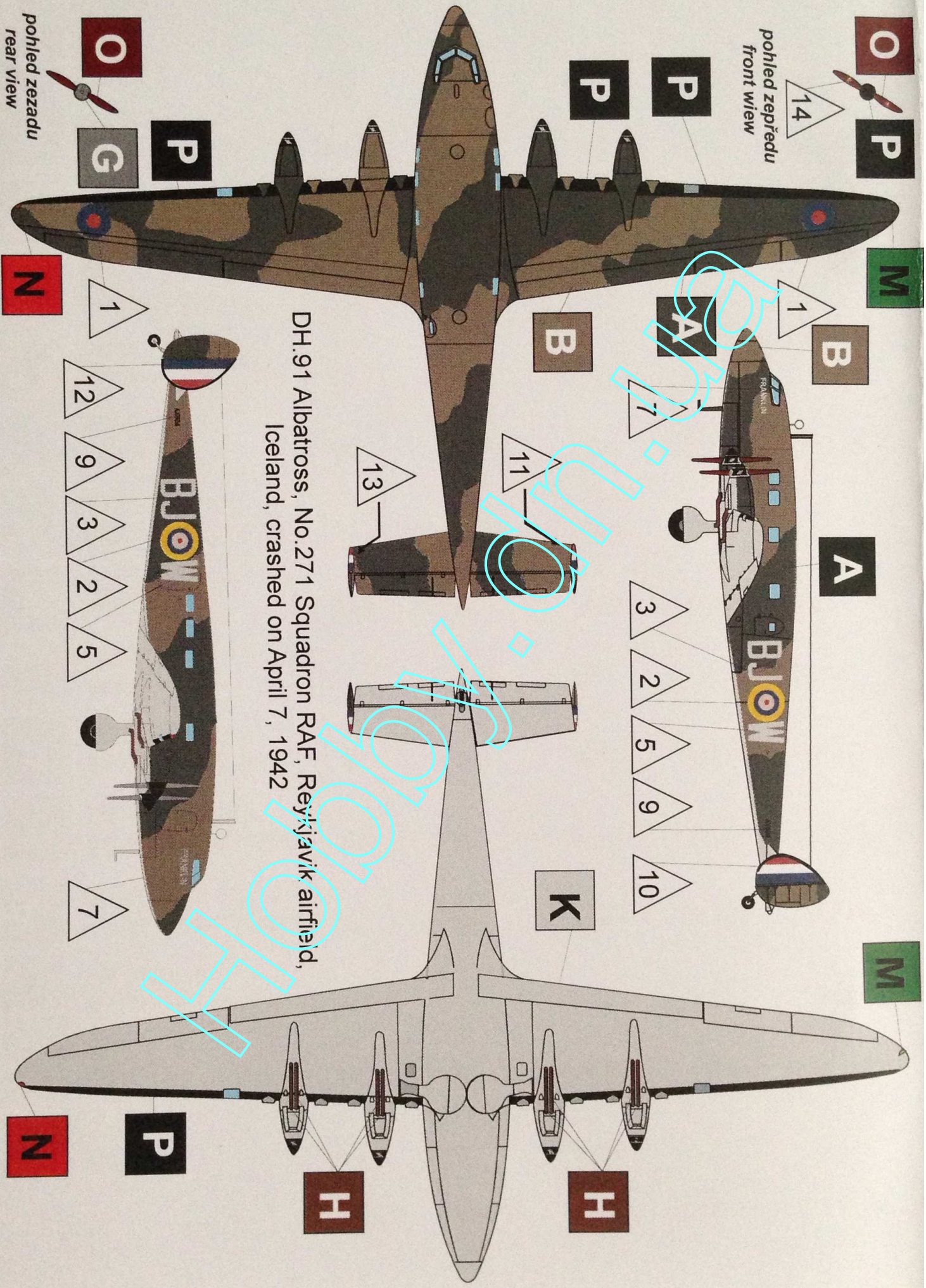

pohled zepředu
front view

pohled zezadu
rear view

DH.91 Albatross, No.271 Squadron RAF, Reykjavik airfield,
Iceland, crashed on April 7, 1942

O P

O G P

M

N

B

B

A

A

M

K

1

1

3

12

2

9

5

3

9

2

10

5

7

11

13

P

N

H

H

		Humbrol	Agama	Model Master	Gunze Sangyo	FS 593b
A	zelená Green	30	B1	2060	H73	34092
B	hnědá Brown	29	B2	1930	H72	30118
C	letadlová světlá šedá Air Light Gray	129	A31	H325	H325	36440
D	zvl,tm.mořská šedá Extra Dark Sea Gray	27	B7	1733	H353	36118
E	tmavá mořská šedá Dark Sea Gray	156	B3	1788	H18	36173
F	tm.břidlicová šedá Dark Slate Gray	31	N8	2056	H57	34096
G	šedá Gray	126	A30	1592	H77	36495
H	výfuky Exhaust Tubs	113	54	1406	H344	30111
J	stříbrná Silver	11	08Me	1364	H91	17178
K	hliník Alluminium	56	48Me	1781	H339	17178
L	signální žlutá Signal Yellow	59	15	2717	H91	13591
M	signální zelená Signal Green	208	19	1524	H94	14227
N	signální červená Signal Red	174	17	1705	H90	11310
O	přírodní dřevo Wood	110	24	1735	H79	30266
P	černá Black	33	07	1749	H12	37038

X obtisky
Decals

deHavilland DH.91 Albatross (RAF)