

CAT.NO.BX72013 PLASTIC MODEL KITS / LIMITED EDITION

SCALE:1/72

UA МіГ-8 - радянський експериментальний літак, який створений в КБ Мікояна і Гуревича в 1945 році. Проект був призначений для випробування літаків з великою стрілоподібністю крила. Основною особливістю проекту було використання аеродинамічної конфігурації «Качка». Крім того, штовхаючий гвинт давав можливість перевірити керованість на малих швидкостях при відсутності обдування крила гвинтом, вивчити керованість на землі, питання зльоту і посадки в умовах відсутності обдування гвинтом органів управління.

GB The Mikoyan-Gurevich MiG-8 Utka ("duck") was a Soviet experimental aircraft. Built of wood, the aircraft was designed and built in 1945 to test the novel canard configuration. It also used a tricycle undercarriage, the first used by the design bureau (OKB). It was modified to test a variety of vertical stabilizer and wing tip configurations and later used as a liaison aircraft for many years by the design bureau.

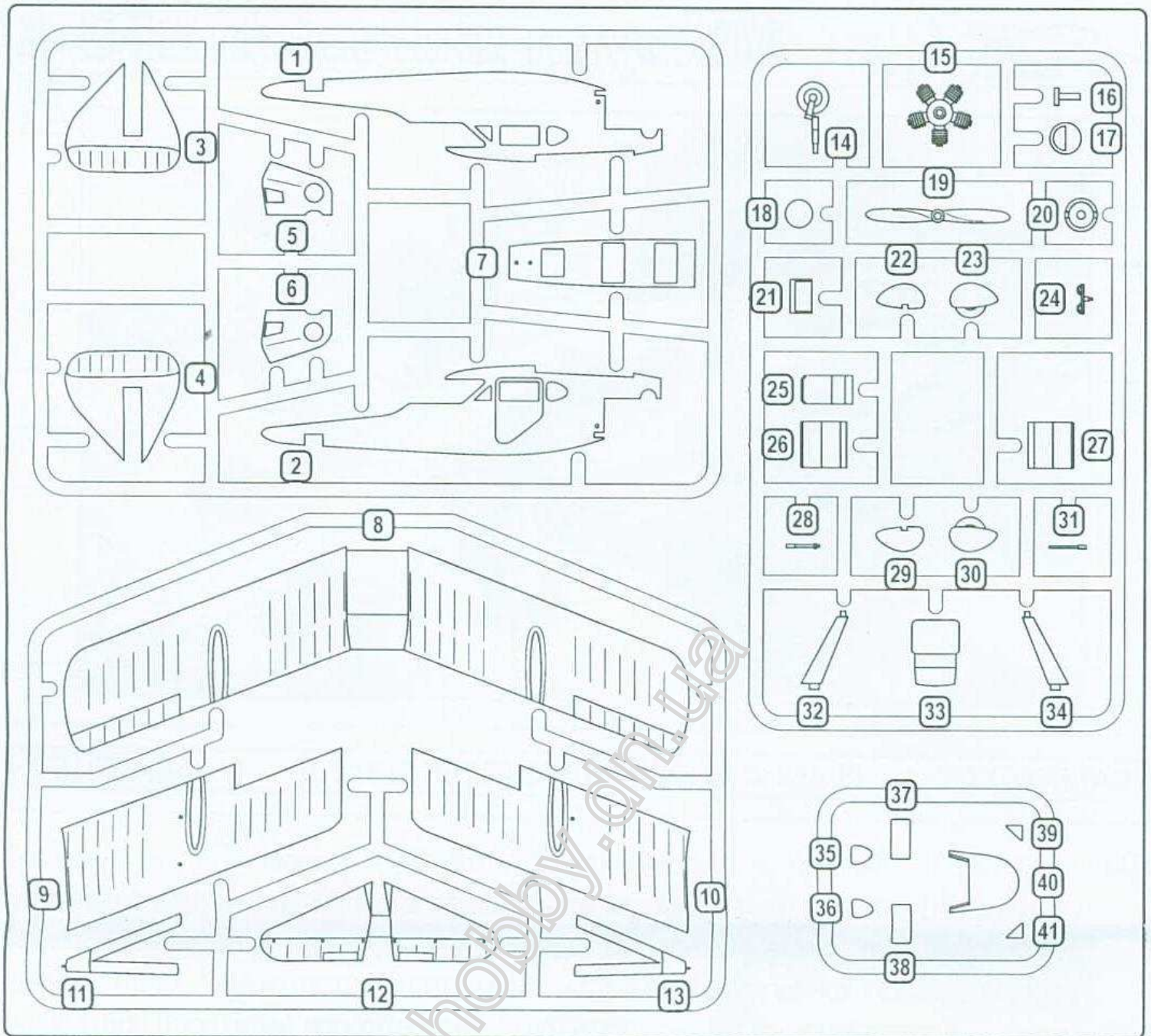

- | | | | | | |
|--|---------------------------------------|-------------------------------|--|---|----------------------------------|
| 1 ЕТАПИ СКЛАДАННЯ
STAGES OF ASSEMBLY | 1 НОМЕР ДЕТАЛІ
NUMBER PARTS | КЛЕЇТИ
GLUE | НЕ КЛЕЇТИ
DON'T GLUE | ! ВИГОТОВИТИ
ДЕТАЛЬ
TO MAKE A DETAIL | ЗІГНУТИ
TO BEND |
| 2X ОПЕРАЦІЙ(ДЕТАЛЕЙ)
QUANTITY OF OPERATIONS(PARTS) | ФАРБУВАТИ
TO PAINT | ? НА ВИБІР
OPTIONAL | 1 НАНЕСТИ
ДЕКАЛЬ
APPLY DECALS | УСУНУТИ НОЖЕМ
DETACH WITH KNIFE | ВИКОНАТИ
ОТВІР
MAKE A HOLE |

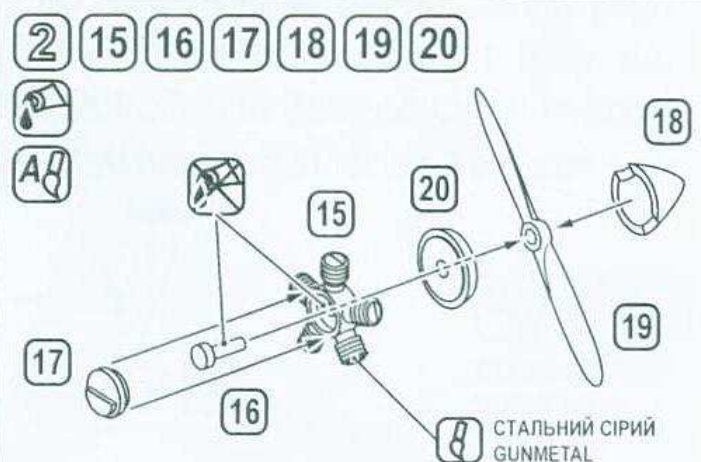
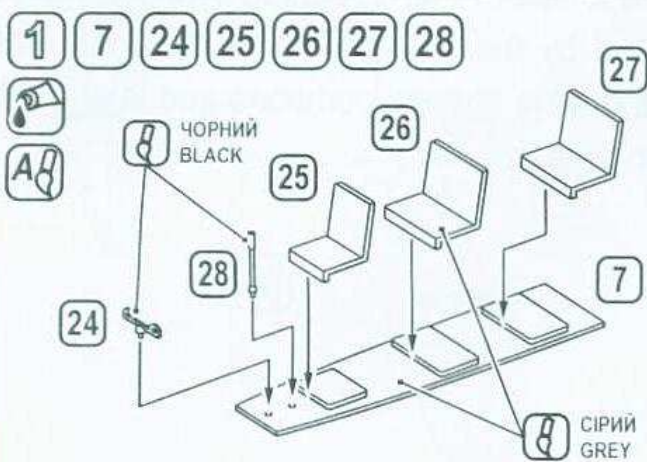

3 1 2 5 6 21 33 35 36 37 38 39 40 41 1 2

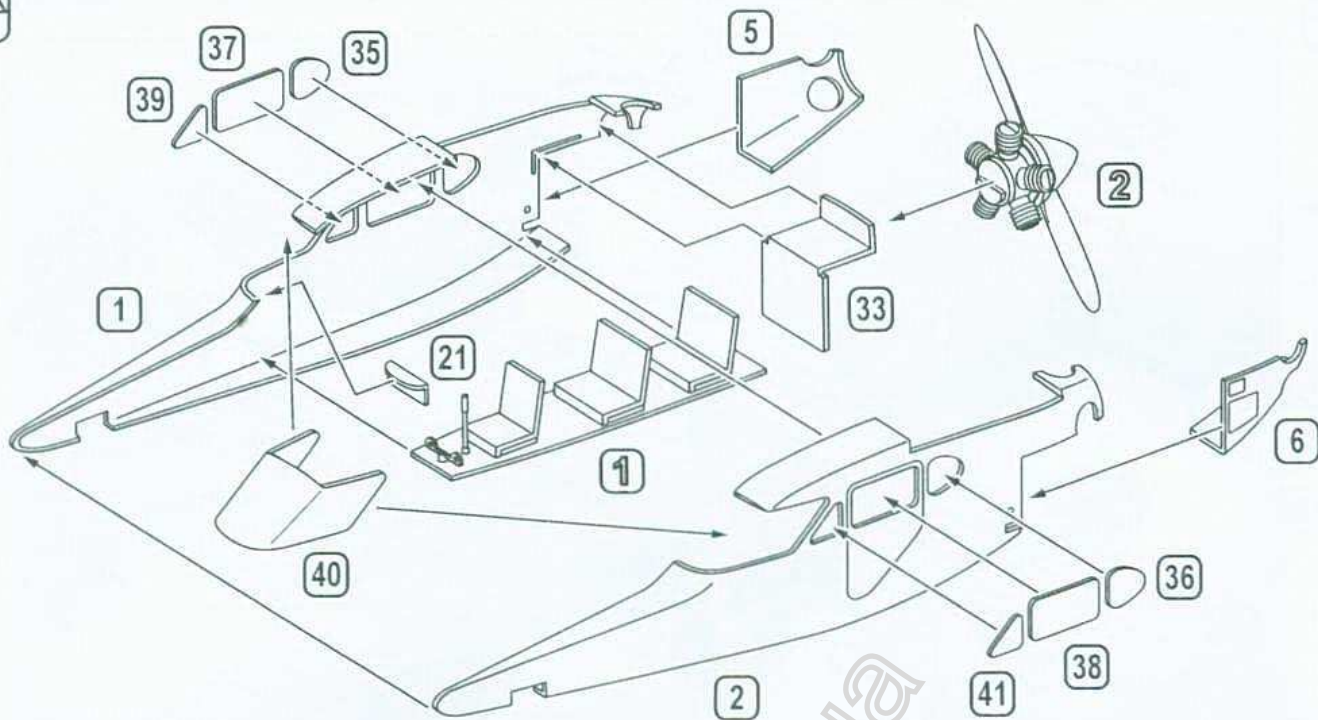

4 3 4 8 9 10 11 12 13 3

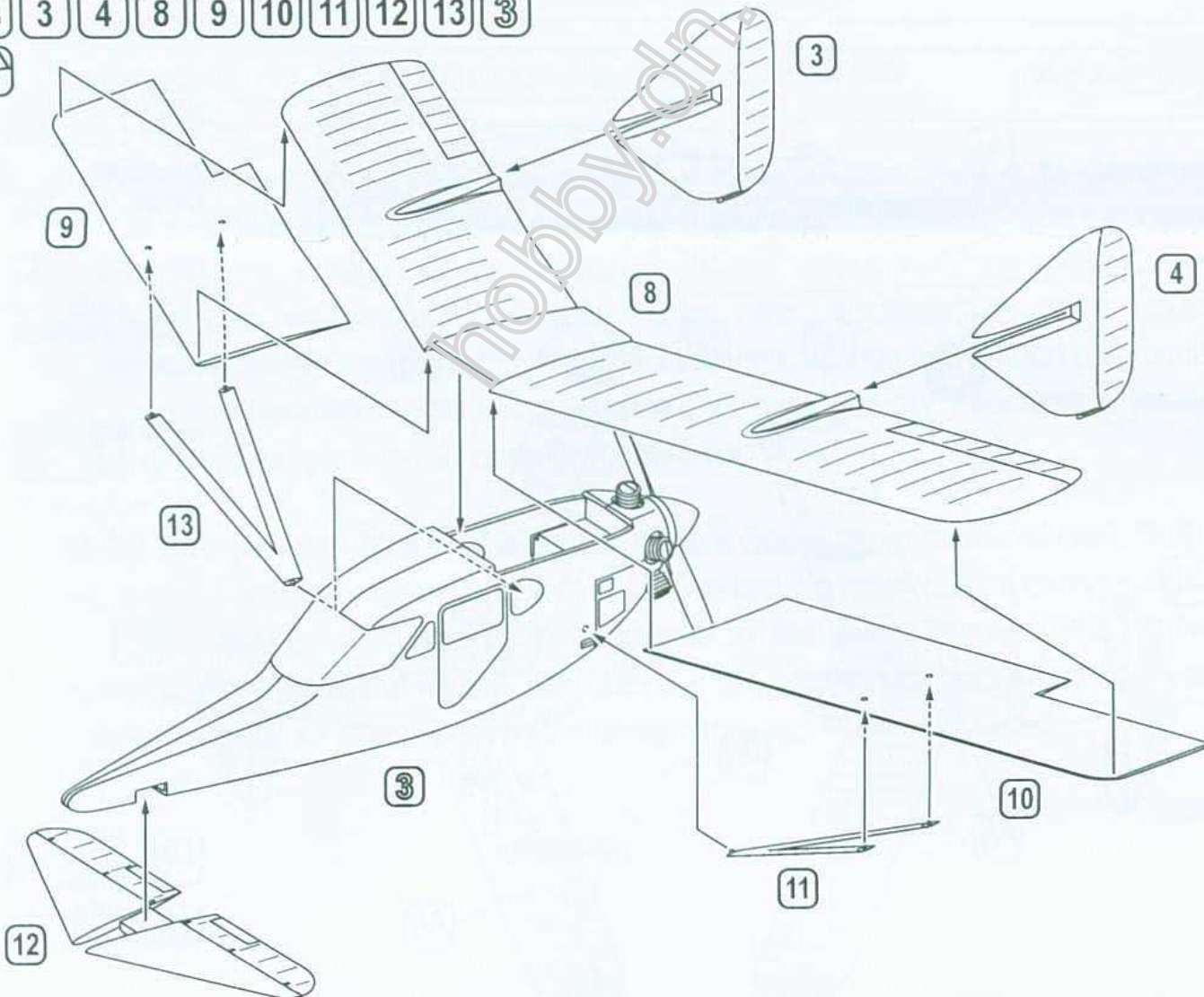

5 14 22 23 29 30 31 32 34 4

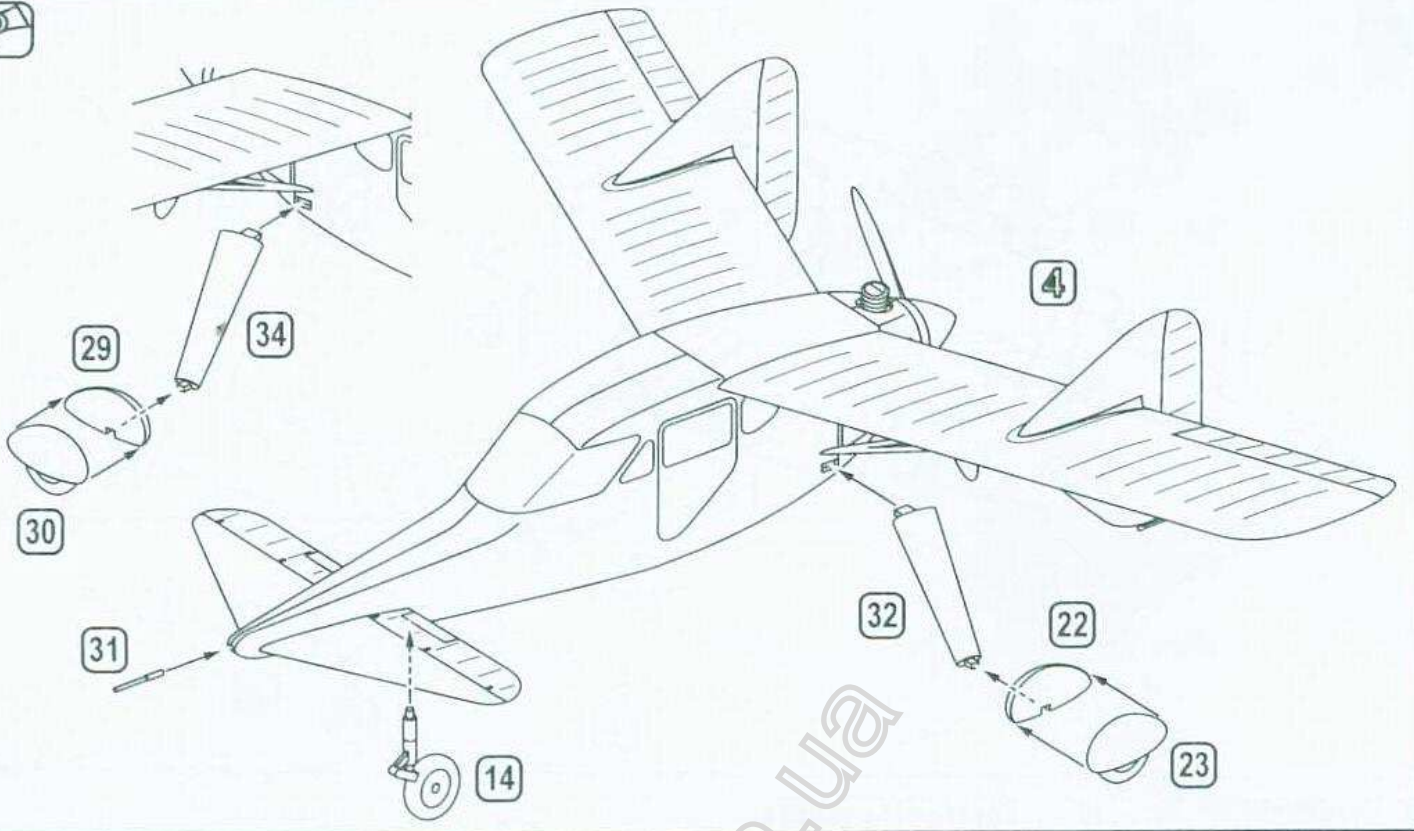

MIG-8, USSR, 1945

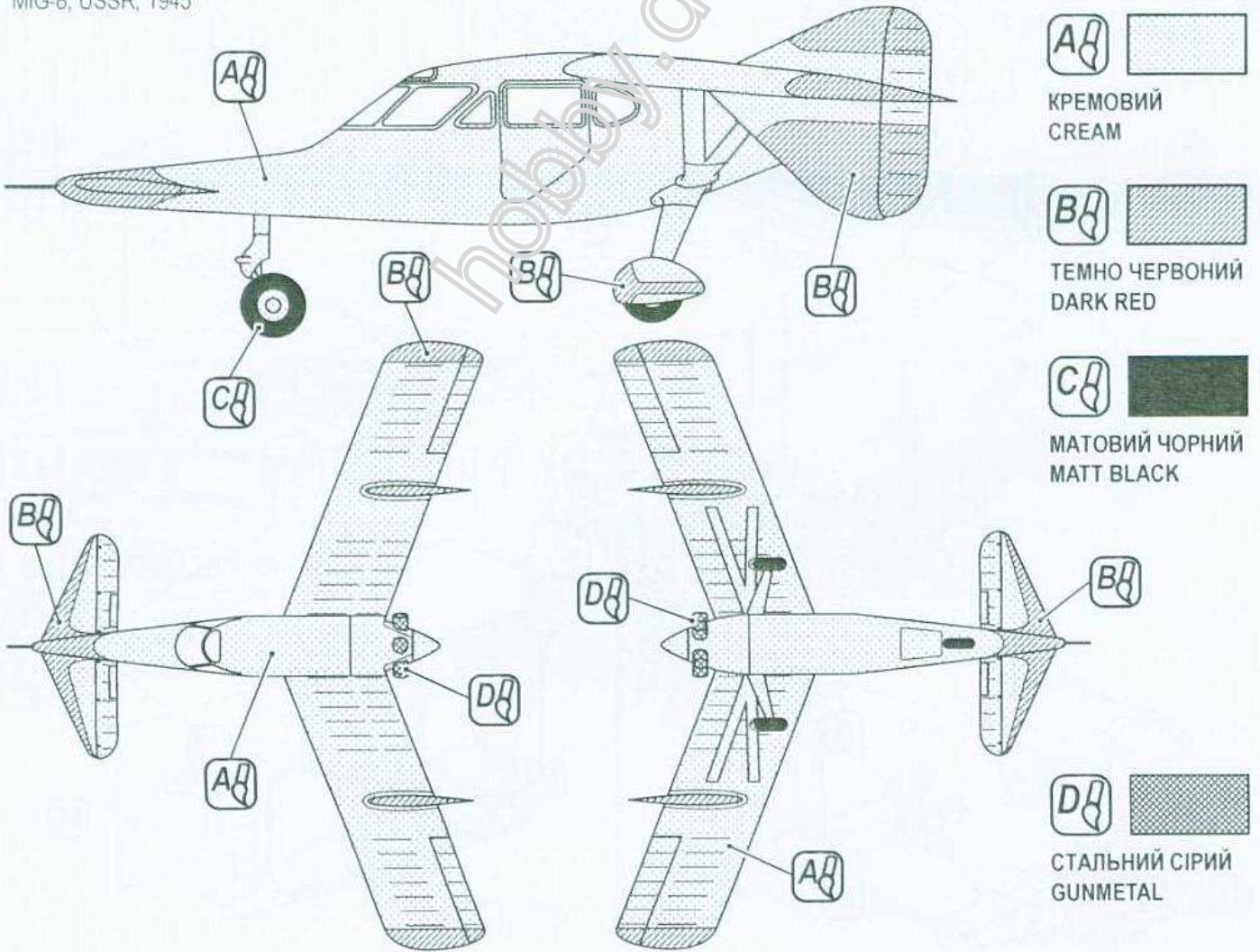

- AB КРЕМОВИЙ
CREAM
- B ТЕМНО ЧЕРВОНИЙ
DARK RED
- C МАТОВИЙ ЧОРНИЙ
MATT BLACK
- D СТАЛЬНИЙ СІРИЙ
GUNMETAL