

Hawker Cygnet (Cherub III engine)



CAT.NO.BX72050

PLASTIC MODEL KITS LIMITED EDITION

SCALE:1/72

UA

Два легких биплана Hawker Cygnet були побудовані в вересні 1924 року. Перший (G-EBMB) був обладнаний двигуном Anzani потужністю 34 к.с., а другий (G-EBJH) - ABC Scorpion такої ж потужності. Літаки були представлені на змаганнях, проведених в 1924 році на аеродромі Лямпне, де зайняли 4-е і 3-є місце відповідно. Протягом наступних двох років літаки виграли кілька престижних гонок і отримали нові двигуни Bristol Cherub III. Після цього перший переміг в змаганнях 1926 року, отримавши приз "Дейлі Мейл" - 3000 фунтів стерлінгів, а G-EBJH посів перше місце на відкритій гонці Гандикап в Лямпне.

GB

Two Hawker Cygnet light biplanes were built in September 1924. The first one (G-EBMB) was powered by a 34 hp Anzani engine, and the other (G-EBJH) by an ABC Scorpion engine (with much the same engine power). In 1924 they were entered in the competition, held in at Lympne Aerodrome, where came in 4th and 3rd places. During next two years the aircraft won some prestige air races and both aircraft were then re-engined with Bristol Cherub III's. In 1926 the first one took the first place and won the prize (3000 pounds sterling) of the Daily Mail competition. Meanwhile the G-EBJH took the first place at Speed Handicap Race, held in at Lympne Aerodrome.

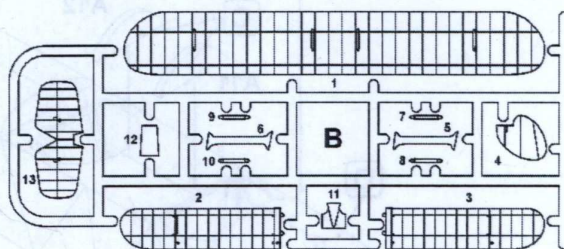
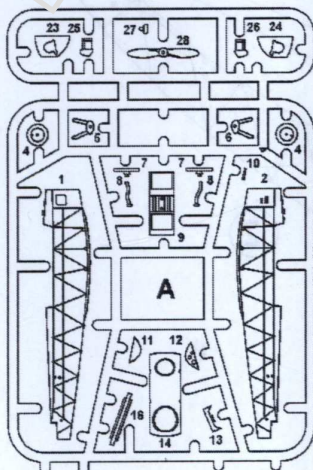

G-EBMB · G-EBMB · G-EBJH · G-EBJH · GG · GG · G · G · 6666 ·
 "G-EBJH · G-E · G-EBMB
 G-EBJH · BMB ·
 AviS Bristol Cherub III engine BX72050 Hawker Cygnet

1

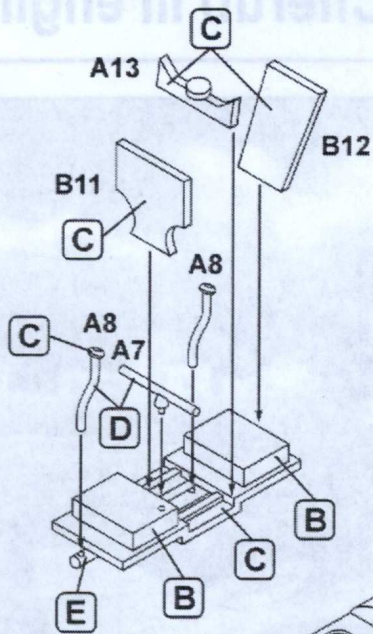

2

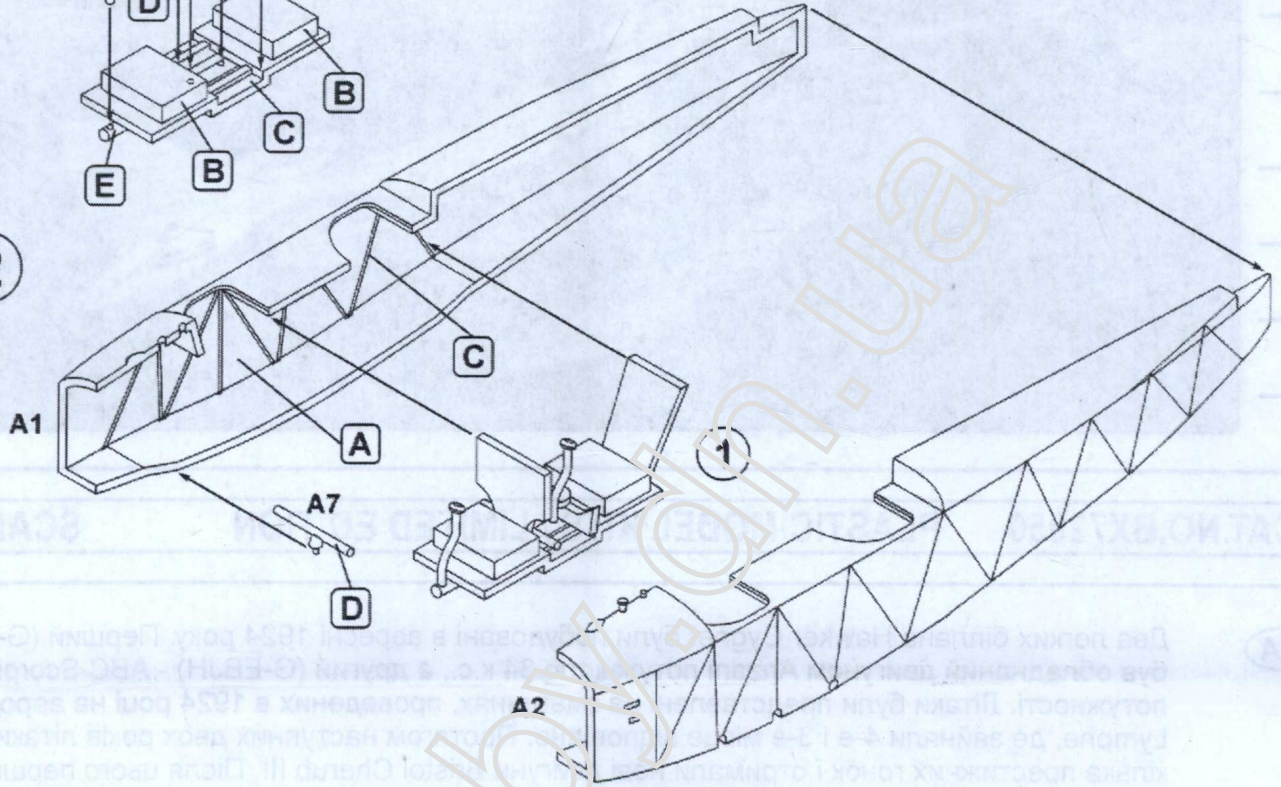

3

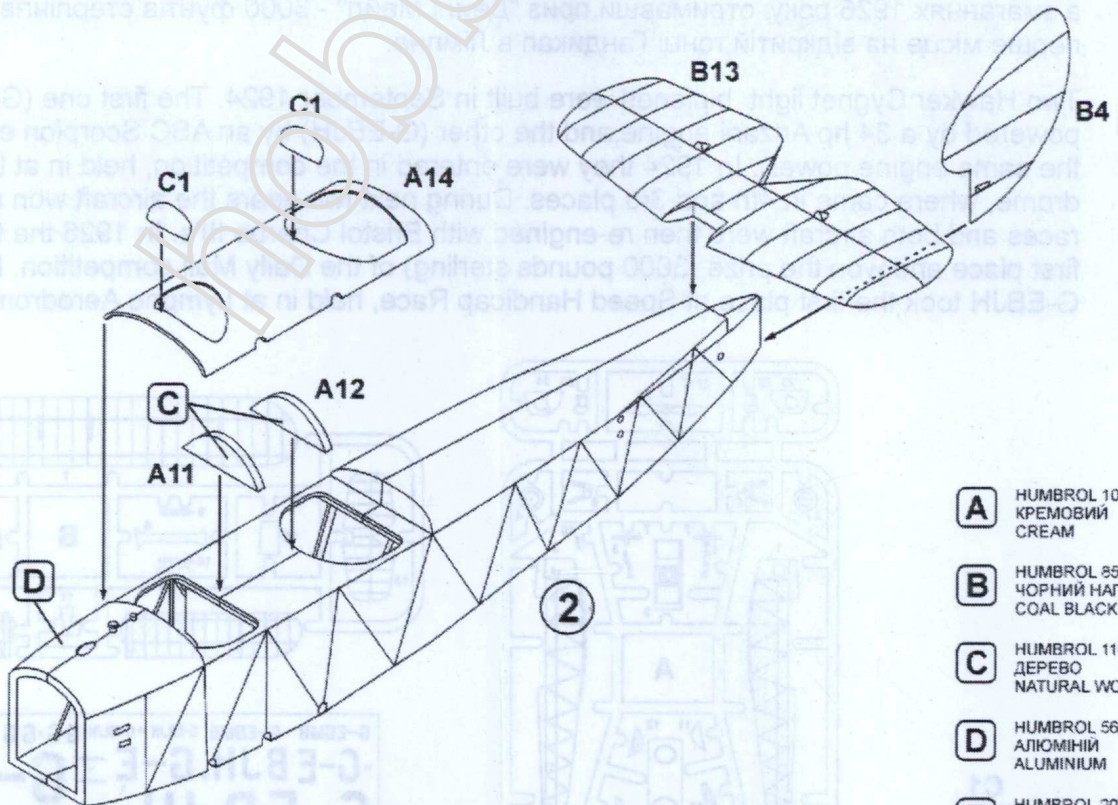

- A** HUMBROL 103
КРЕМОВИЙ
CREAM
- B** HUMBROL 85
ЧОРНИЙ НАПІВМАТОВИЙ
COAL BLACK
- C** HUMBROL 110
ДЕРЕВО
NATURAL WOOD
- D** HUMBROL 56
АЛЮМІНІЙ
ALUMINIUM
- E** HUMBROL 201
ЧОРНИЙ МЕТАЛЕВИЙ
METALLIC BLACK

4

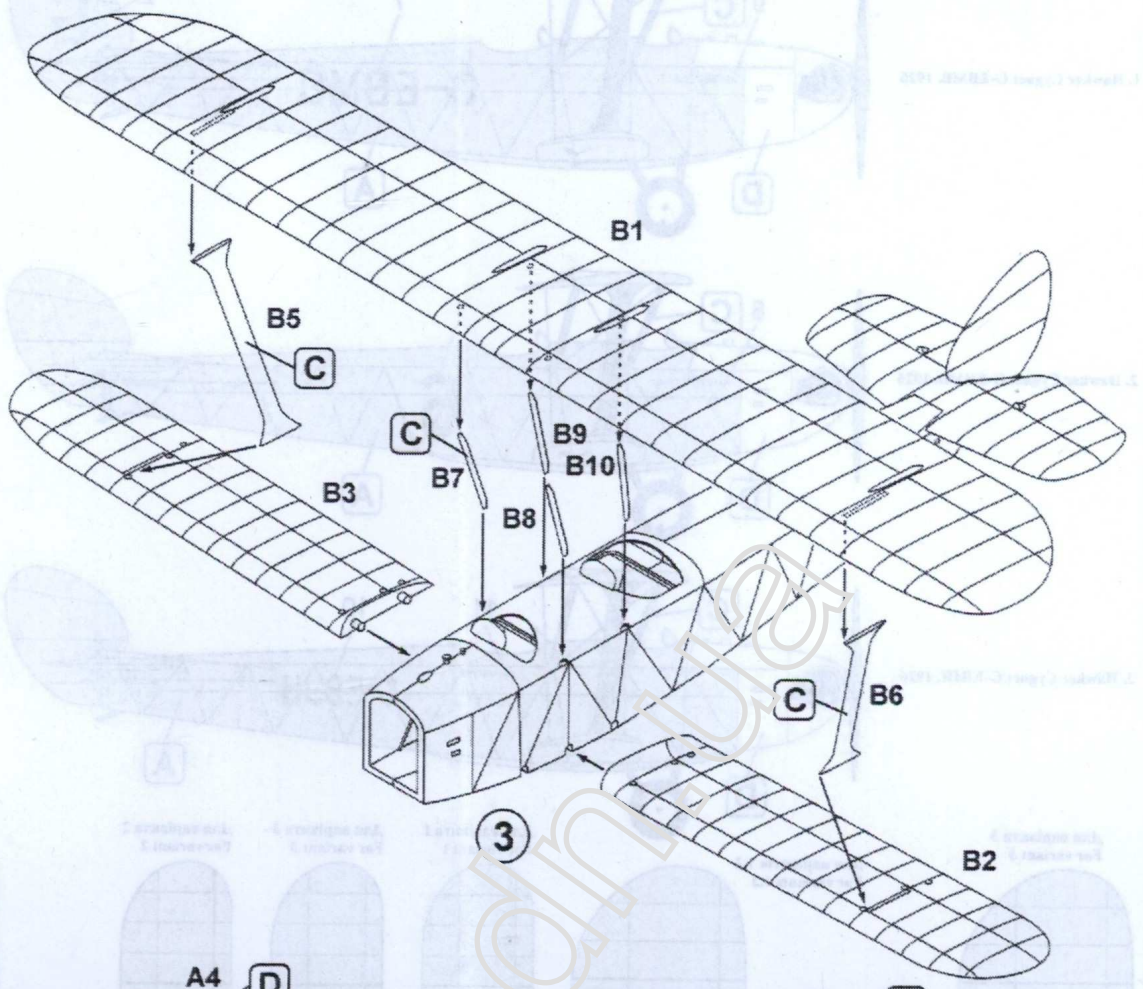

5

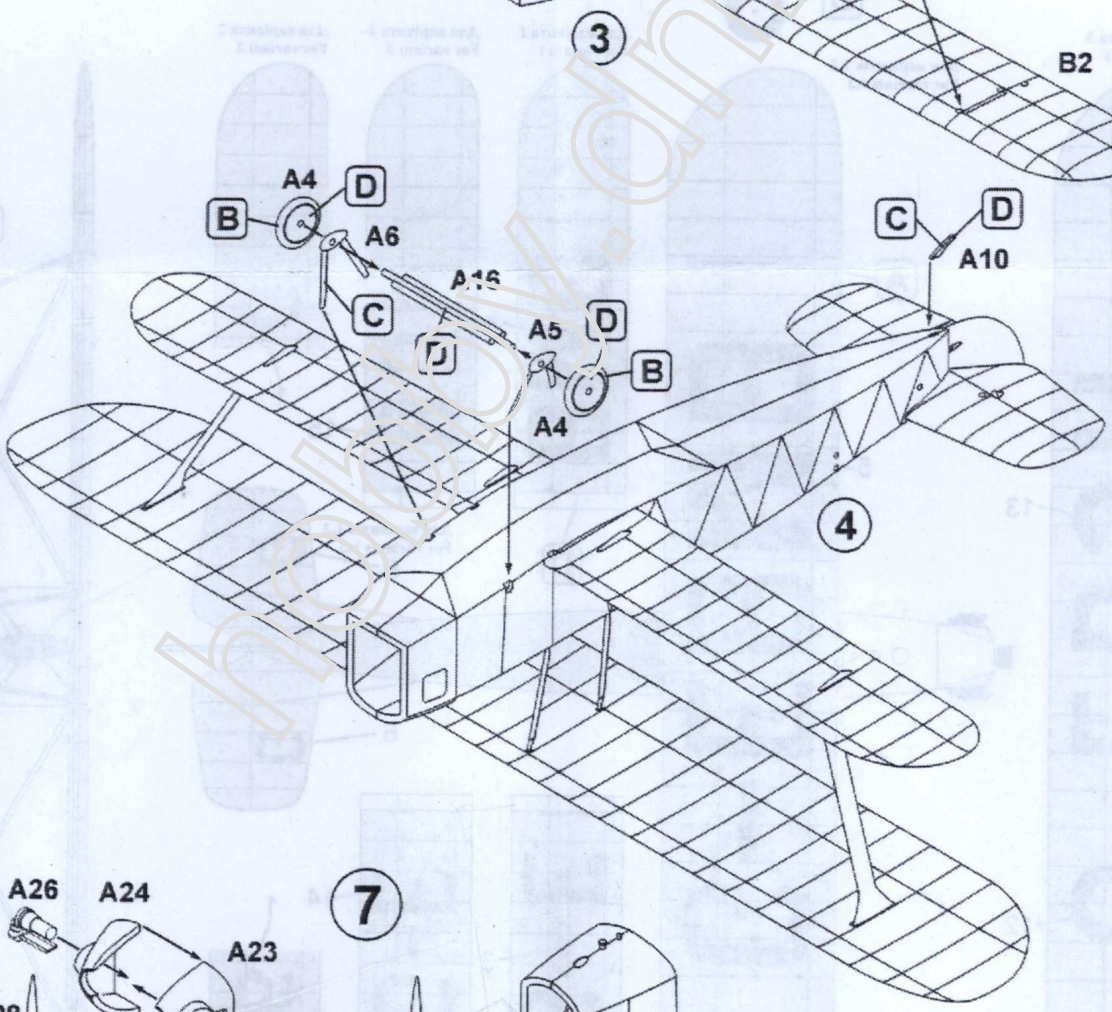

6

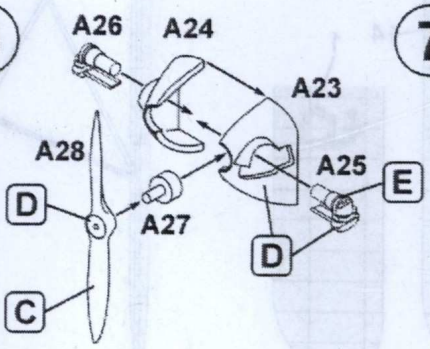

7

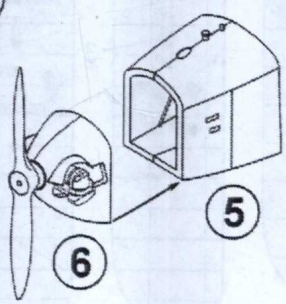

1. Hawker Cygnet G-EBMB, 1926

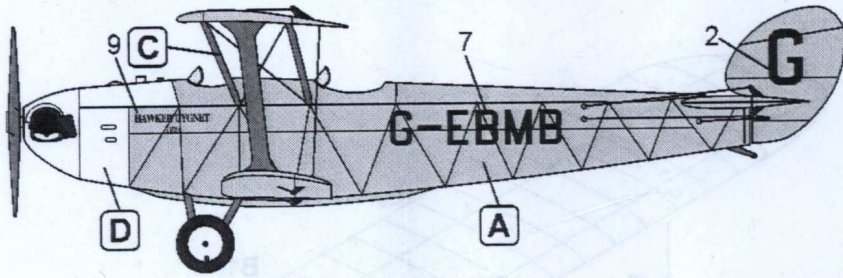

2. Hawker Cygnet G-EBMB, 1926

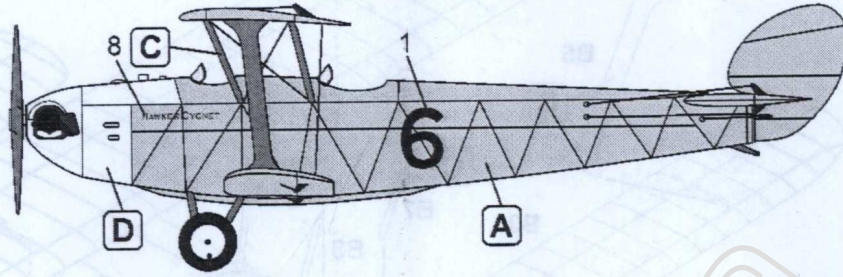

3. Hawker Cygnet G-EBJH, 1926

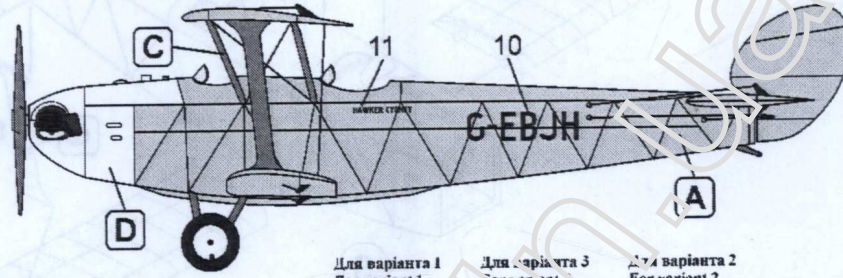

- A** HUMBROL 103
КРЕМОВИЙ
CREAM
- C** HUMBROL 110
ДЕРЕВО
NATURAL WOOD
- D** HUMBROL 56
АЛЮМІНІЙ
ALUMINIUM

Для варіанта 3
For variant 3

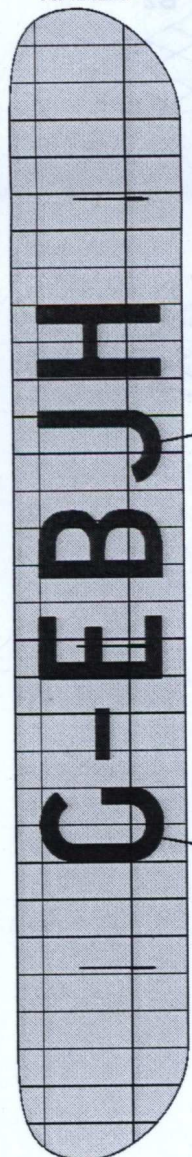

Для варіантів 1,2
For variants 1,2

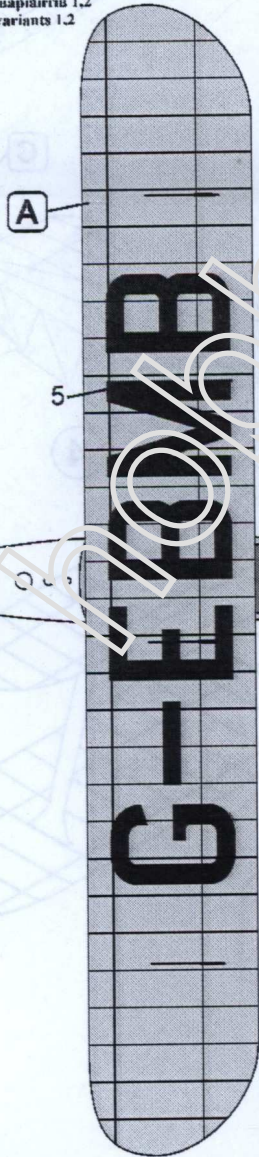

Для варіанта 1
For variant 1



Для варіанта 3
For variant 3



Для варіанта 2
For variant 2

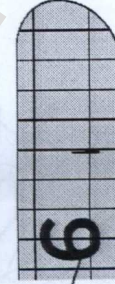

Для варіантів 1,3
For variants 1,3

