



© 2016

CAT.NO.72005

# Nieuport Ni.21

SCALE 1:72

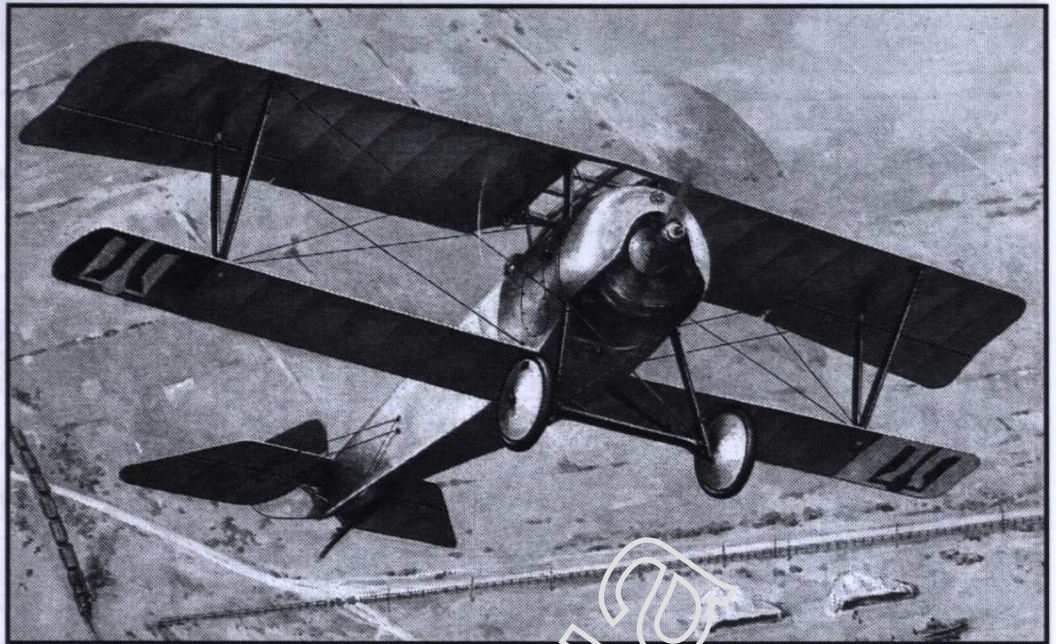

## ІСТОРИЯ ЛІТАКА - HISTORY OF AIRPLANE

Запущений в серійне виробництво в першій половині 1916 року Nieuport Ni.21 являв собою симбіоз з більш посиленого фюзеляжу Nieuport Ni.16 і крилом від Nieuport Ni.17. У підковоподібному капоті встановлювався мотор Le Rhone 9C потужністю 80 к.с. Завдяки правильно підбраному співвідношенню потужності двигуна, маси і площі крил літак вийшов вельми вдалим. Окрім Франції Nieuport Ni.21 випускався за ліцензією в Росії московським авіазаводом «Дукс». Створений як літак поглибленої льотної підготовки Nieuport Ni.21 нетривалий час використовувався як винищувач на Західному фронті. Малопотужність мотору Le Rhone 9C зумовила використання тільки легких кулеметів типу «Lewis», «Hotchkiss» або «Colt», які встановлювались на верхньому крилі поза зоною обертання повітряного гвинта. До середини 1917 року частина «двадцять перших» при капремонті оснастили більш потужнішим мотором Le Rhone 9J у 110 к.с., що одразу зробило можливим озброїти літак синхронним кулеметом «Vickers». На Nieuport Ni.21 літав американський ас французького походження Рауль Лафбері (Raoul Lufbery), який воював у ескадрильї №124 «Лафайетт» (Lafayette). Загалом було випущено 350 літаків.

Технічні данні (з мотором Le Rhone 9C у 80 к.с.)

Розмах крила – 8.16 м, Довжина – 5.8 м, Висота – 2.40 м, Площа крила – 14.75 м<sup>2</sup>, Вага порожнього – 350 кг, Вага злітна – 530 кг, Максимальна швидкість – 150 км/год, Шкоростійкість – 4.16 м/с, Дальність польоту – 250 км, Практична стеля – 5250 м, Екіпаж – 1 людина, озброєння: 1х7.7 мм кулемет «Luwis».

Launched in mass production in the first half of 1916 Nieuport Ni.21 was a symbiosis of a bit reinforced fuselage Nieuport Ni.16 and wing from Nieuport Ni.17. In the horseshoe-shaped hood the engine Le Rhone 9C (power 80 h.p.) was installed. The aircraft was very successful due to the correctly chosen ratio of engine power, weight and wings space. Russian aircraft factory «Dux» (Moscow) produced Nieuport Ni.21 under license of France. Originally created as the plane of profound flight training, Nieuport Ni.21 was used for a short time as a fighter on the Western Front. The low power of engine Le Rhone 9C caused using of light machine guns such as «Lewis», «Hotchkiss» or «Colt», which were installed on the upper wing out of the rotating area of the propeller. By mid - 1917 some of the «twenty-first» during the capital repairs were equipped with a more powerful engine Le Rhone 9J 110 h.p. It gave an opportunity to equip the aircraft with synchronous machine gun «Vickers». The American ace of French origin Raoul Lufbery was flying on the Nieuport Ni.21. He fought in the N.124 squadron «Lafayette». In total 350 airplanes were produced.

Technical data (with the Le Rhone 9C 80 h.p. engine):

Wingspan – 8.16 m, Length – 5.8 m, Height – 2.40 m, Wing area – 14.75 m<sup>2</sup>, Empty weight – 350 kg, Takeoff weight – 530 kg, Maximum speed – 150 km/h, Climb – 4.16 m/s, Flight range – 250 km, Operational ceiling – 5250 m, Crew – 1 person, Armament: 1x7.7 mm machine gun «Luwis».

## ФАРБИ ЩО ВИКОРИСТОВУЮТЬСЯ - USED PAINTS (HUMBROL)

МІДЬ H12 COPPER	ТЕМНО СІРИЙ H32 DARK GREY	АЛЮМІНІЙ H56 ALUMINIUM	СТАЛЬНИЙ СІРИЙ H87 STEEL GREY	КОРИЧНЕВИЙ H186 BROWN
БЛАКИТНИЙ H14 FRENCH BLUE	ЧОРНИЙ H33 BLACK	ШКИРА H62 LEATHER	ДЕРЕВО H110 WOOD	
ТЕМНО-ЗЕЛЕНИЙ H30 DARK GREEN	ЧЕРНО-СТАЛЕВИЙ H53 GUNMETAL	ПОЛОТНО H74 LINEN	СВІТЛО-ЗЕЛЕНИЙ H120 LIGHT GREEN	

## ПОЗНАЧЕННЯ - USED SYMBOLS

<b>КРОК 1</b> STEP 1	ЕТАПИ СКЛАДАННЯ ASSEMBLY	КЛЕЇТИ GLUE	ЗІГНУТИ TO BEND
НОМЕР ДЕТАЛІ NUMBER PARTS	НЕ КЛЕЇТИ DON'T GLUE	ЗРОБИТИ САМОМУ SCRATCH BUILT	ПРОСВЕРДЛИТИ OPEN HOLE
НАНЕСТИ ДЕКАЛЬ APPLY DECALS	ПОФАРБУВАТИ TO PAINT	ПРОСВЕРДЛИТИ OPEN HOLE	ВІДРІЗАТИ CAT OUT
НА ВИБІР OPTIONAL	<b>X2</b> КІЛЬКІСТЬ ОПЕРАЦІЙ QUANTITY OF OPERATIONS		

## ДЕКАЛІ - DECALS

Авіація Української Галицької Армії (УГА) Aviation of Ukrainian Galician Army (UGA)	Військово-повітряні сили Франції French Air Force



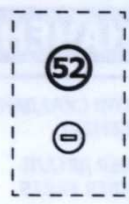
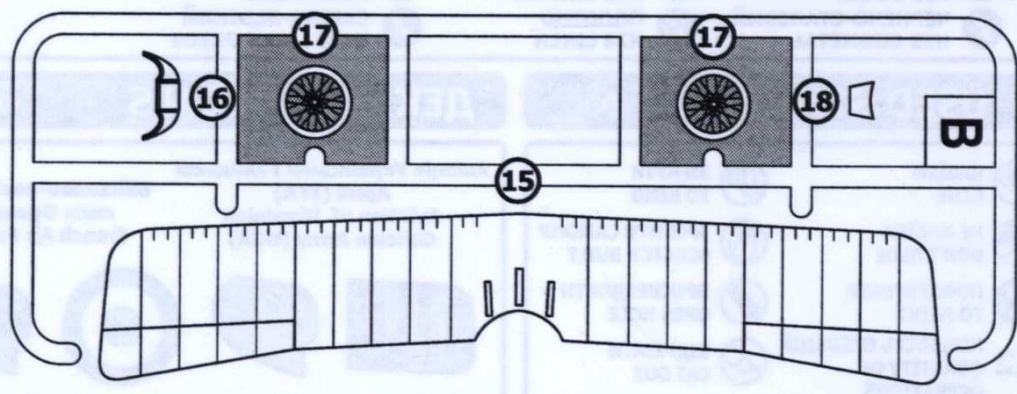
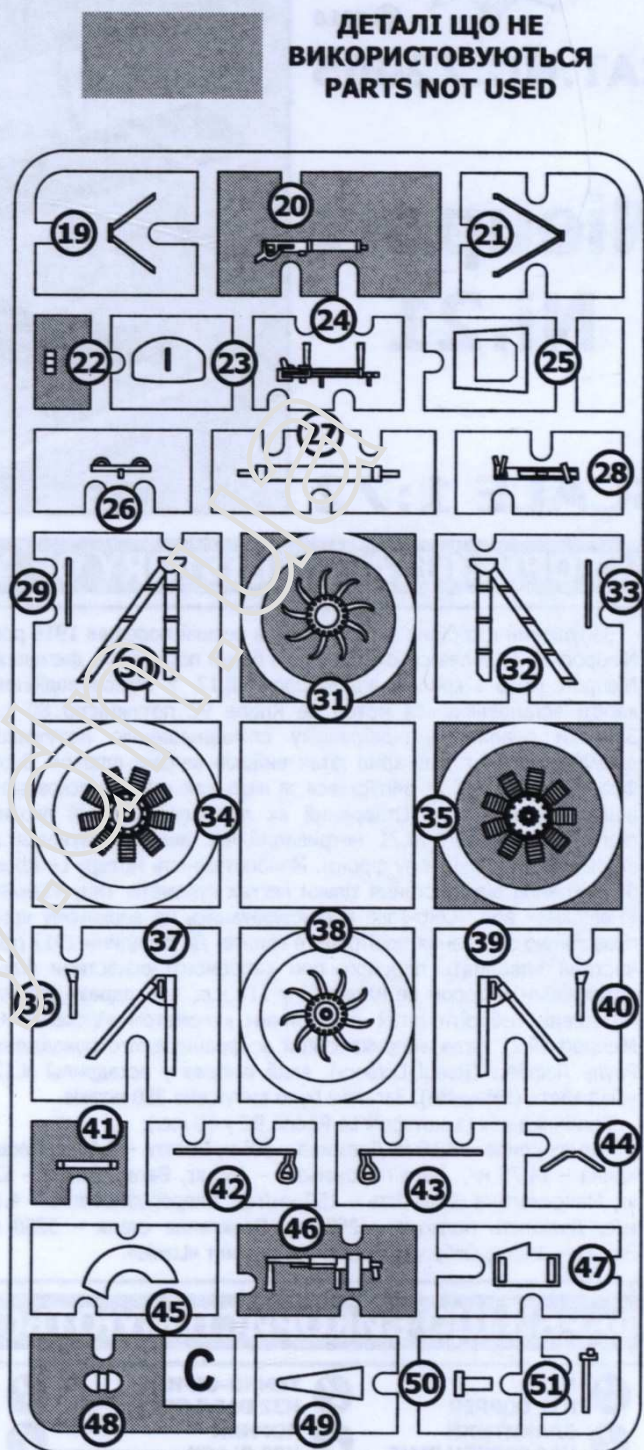
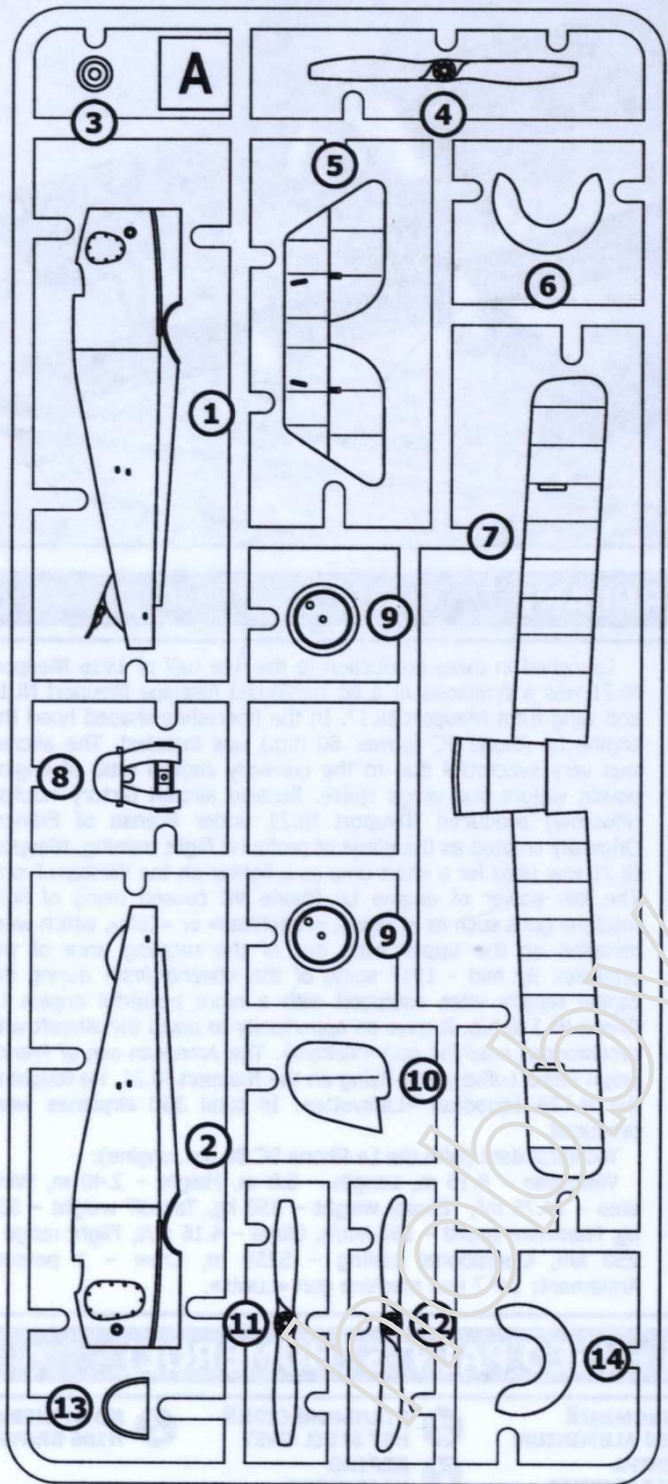



# СКЛАДАННЯ МОДЕЛІ - ASSEMBLY



## КРОК STEP 1

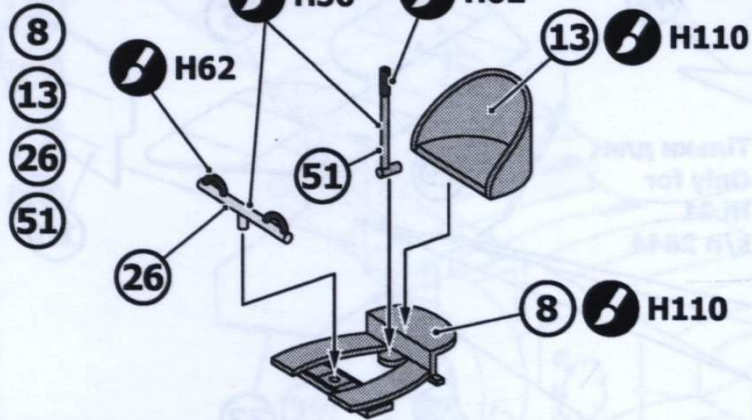

## КРОК STEP 2

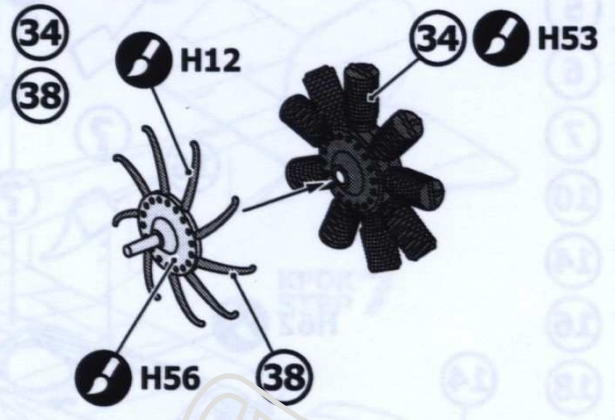

## КРОК STEP 3

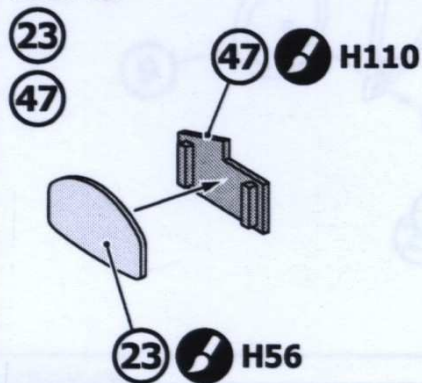

## КРОК STEP 4

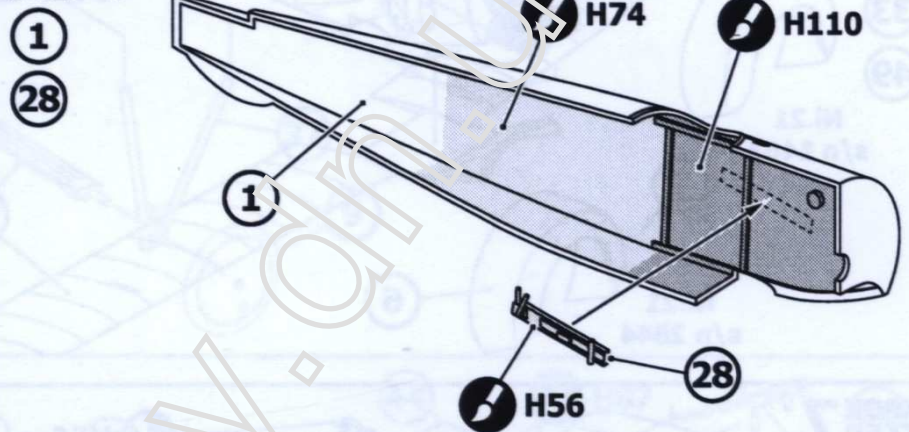

## КРОК STEP 5

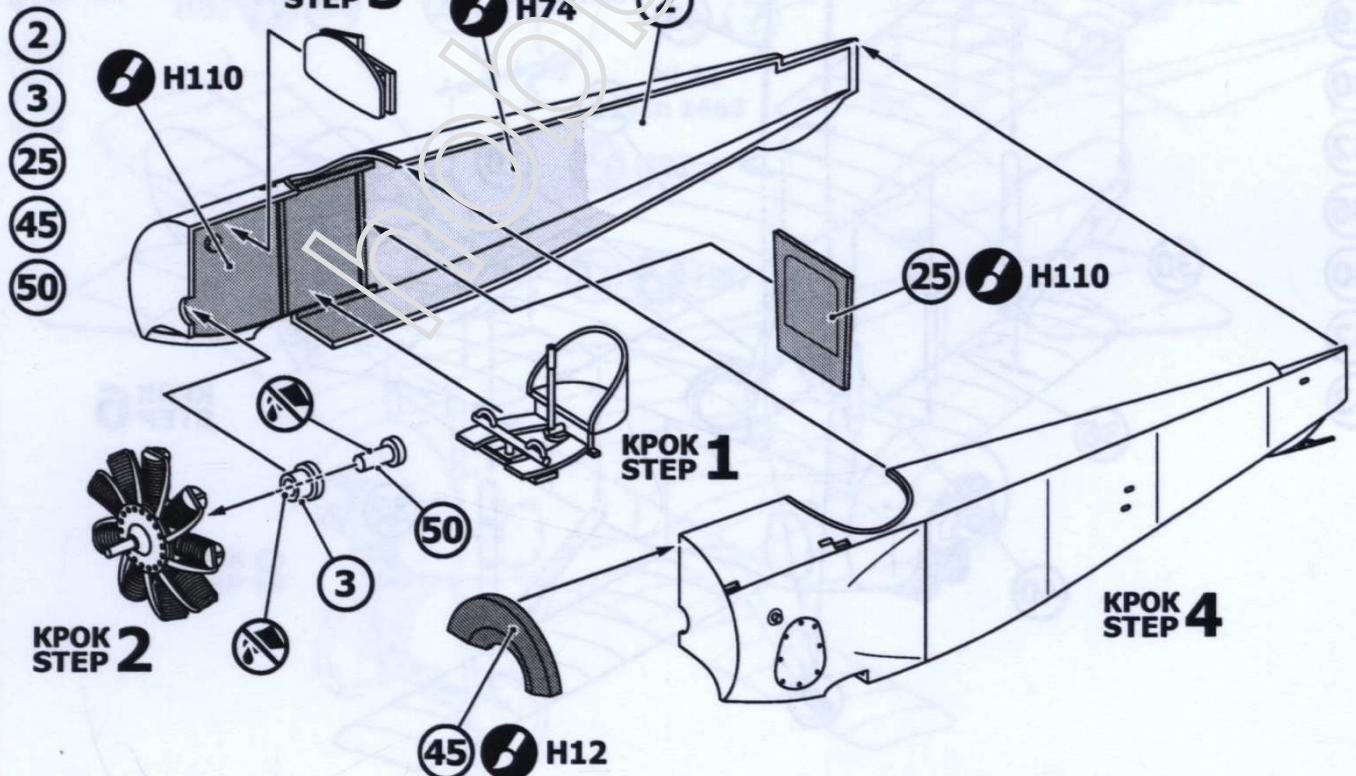



# СКЛАДАННЯ МОДЕЛІ - ASSEMBLY



## КРОК STEP 6

- 5
- 6
- 7
- 10
- 14
- 16
- 18
- 29
- 33
- 49

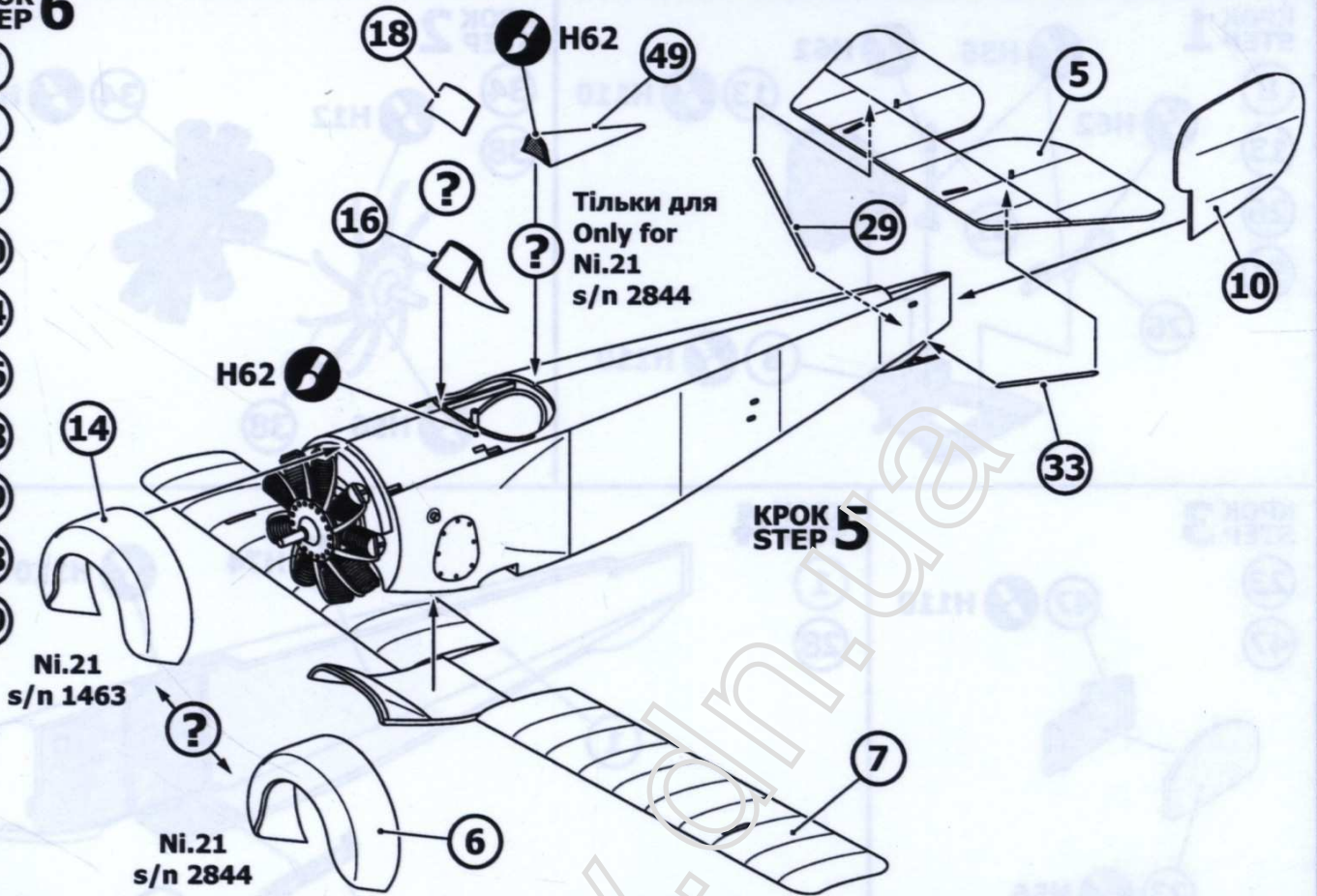

## КРОК STEP 7

- 15
- 19
- 30
- 32
- 36
- 40
- 42
- 43

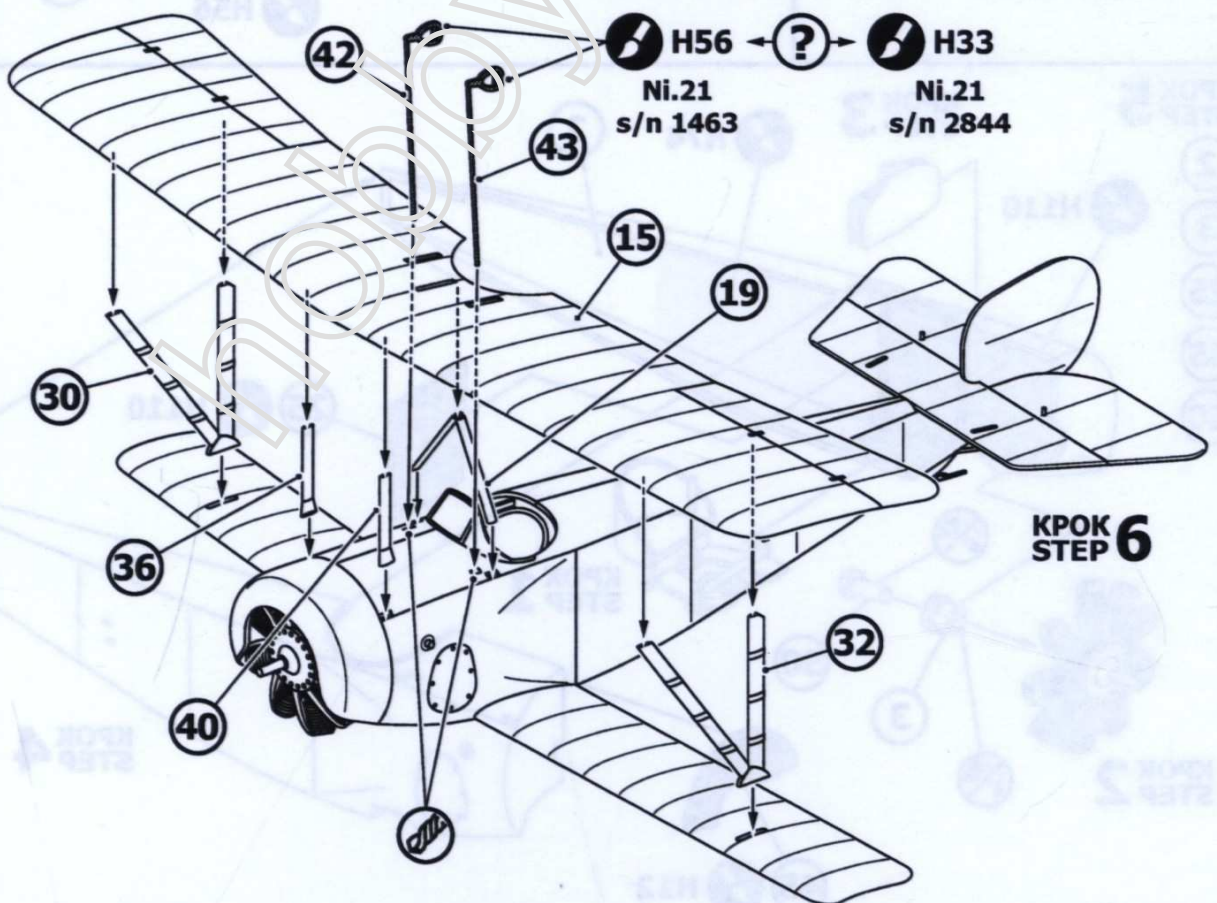



# СКЛАДАННЯ МОДЕЛІ - ASSEMBLY



## КРОК STEP 8

- 9
- 27
- 37
- 39

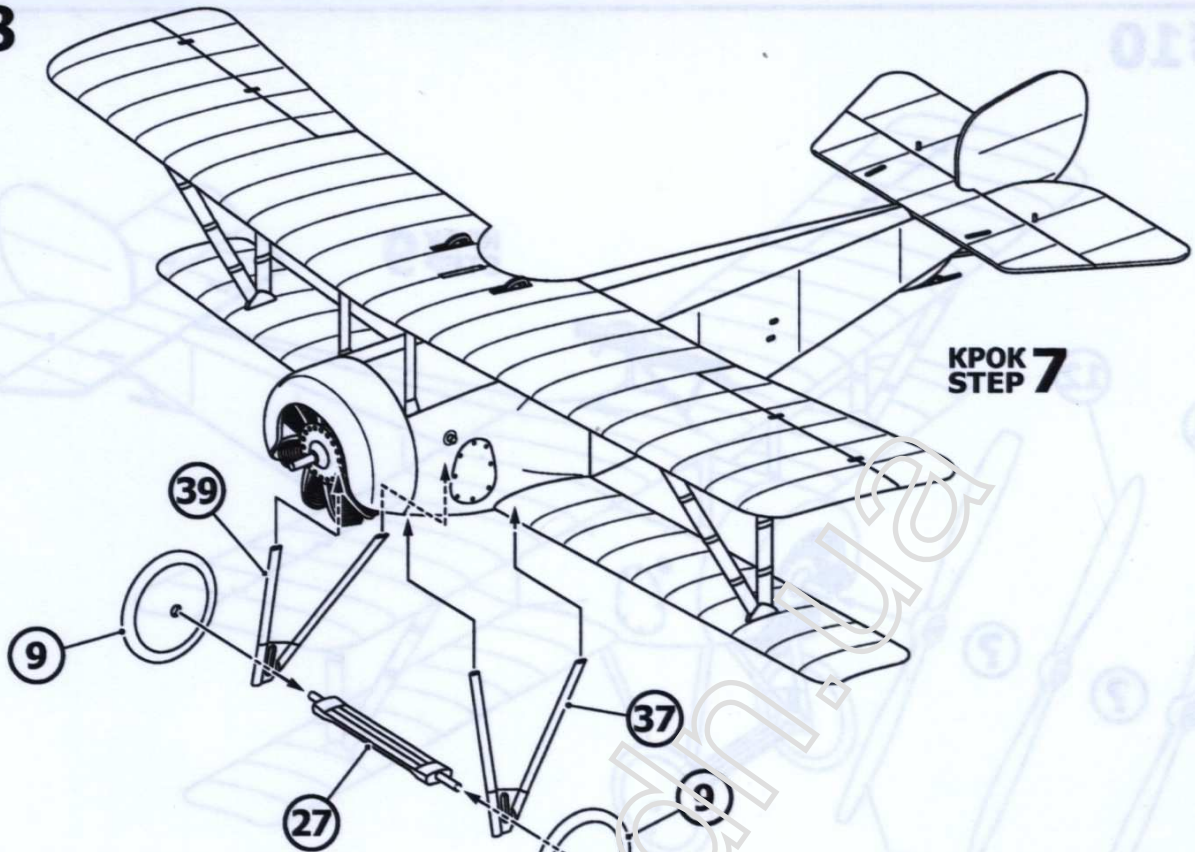

## КРОК STEP 7

## КРОК STEP 9

- 21
- 24
- 44
- 52

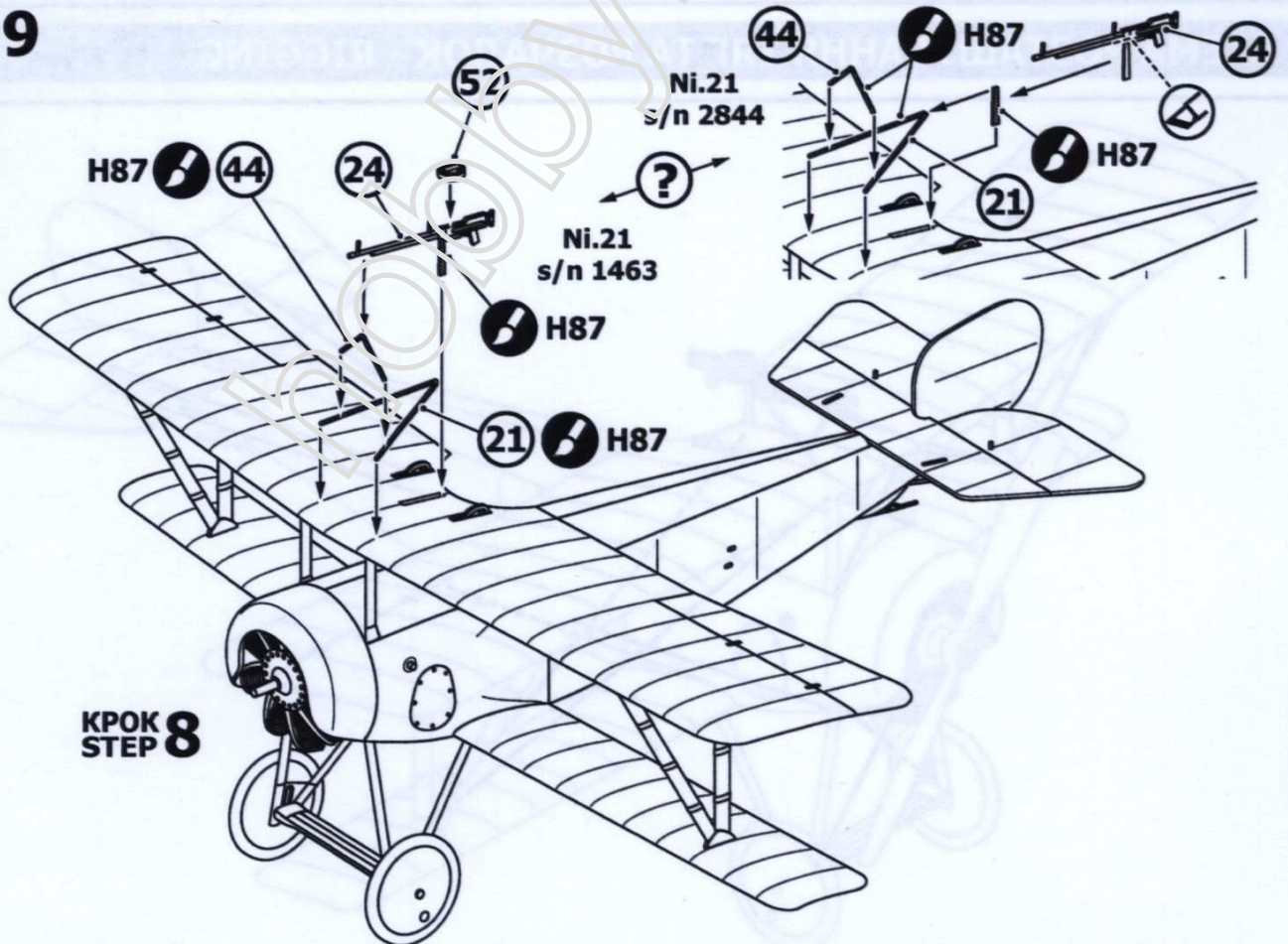

## КРОК STEP 8



КРОК  
STEP **10**

4

11

12

КРОК  
STEP **9**



СХЕМА РОЗТАШУВАННЯ ТЯГ ТА РОЗЧАЛОК - RIGGING





# СХЕМА РОЗФАРБОВУВАННЯ - COLOUR PAINTING GUIDE

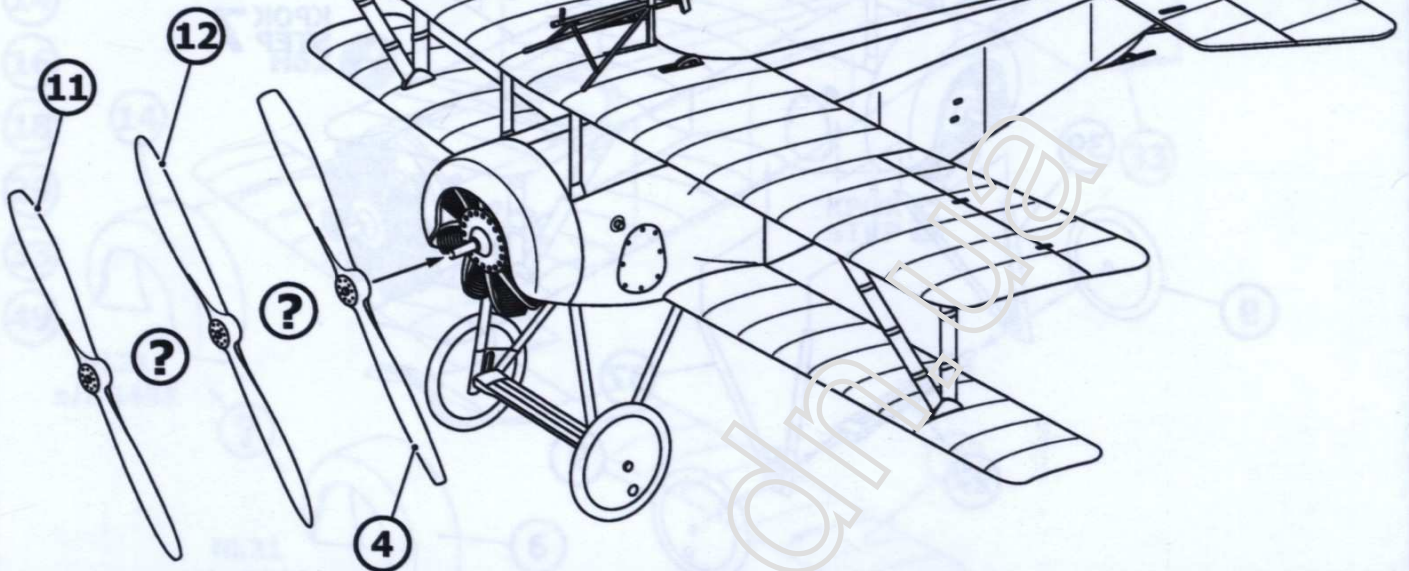
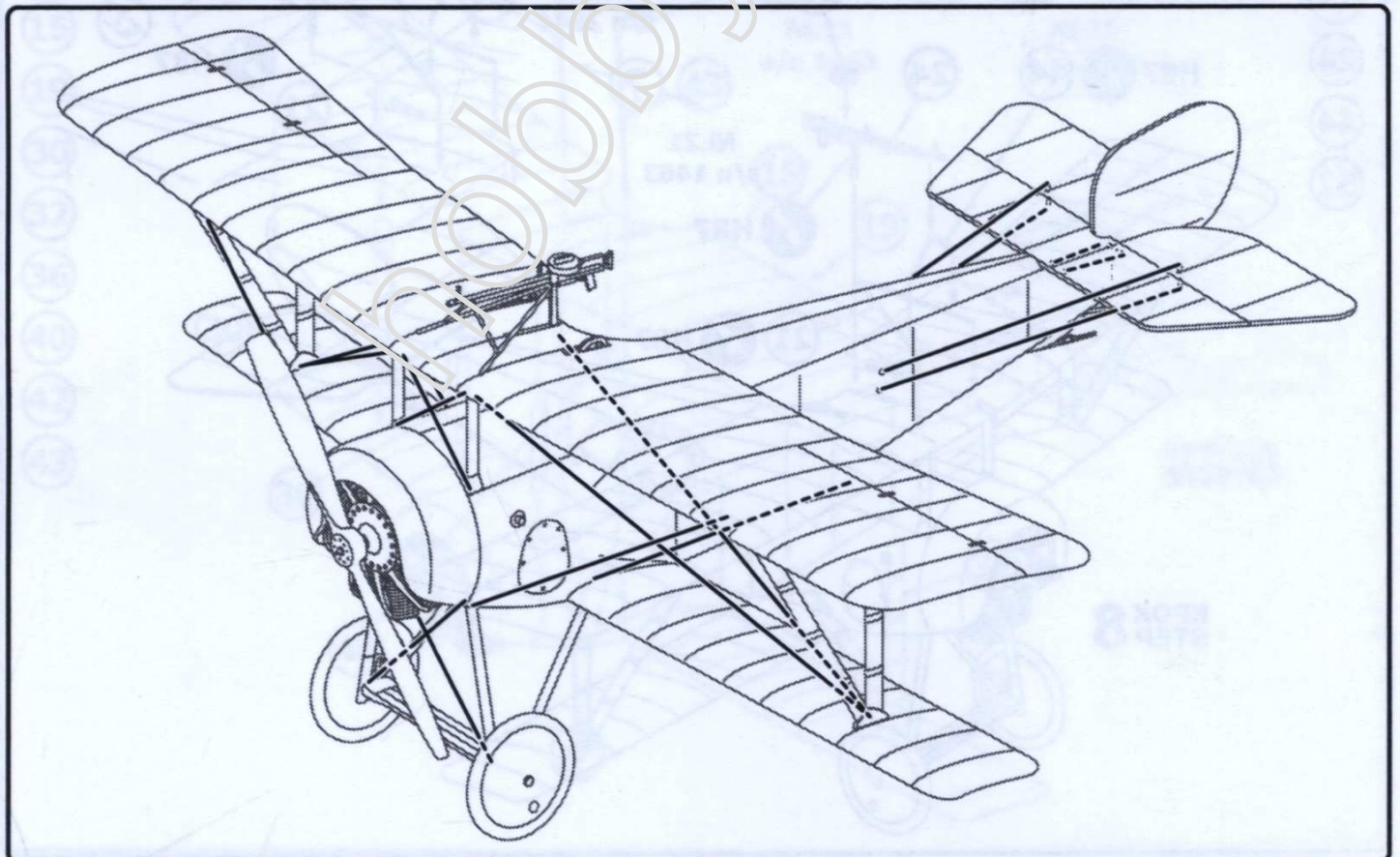

Nieuport Ni.21, с/н – 2844, 2-га летунська сотня Української Галицької Армії,  
 пілот – сотник Нікандр Залозний, летовище «Красне», весна 1919 р.  
 Nieuport Ni.21, s/n – 2844, 2-nd Flying Squadron of Ukrainian Galician Army,  
 pilot – captain Nikandr Zalozny, airfield «Krasne», spring 1919.

