



BOMBARDIER CRJ 200

PLASTIC MODEL KITS CAT.NO.14402

www.bigplaneskits.com
bigplaneskits@gmail.com

SPAN: 147 mm
LENGHT: 188.5 mm
PARTS: 84 pieces



SCALE: 1/144

Рік першого польоту - 1995. Canadair Regional Jet 200 (CRJ-200) - середньомістський пасажирський літак для місцевих авіаліній. Розроблений на базі Canadair Challenge, та є більш удосконаленою моделлю літака CRJ-100.

Літак має нові турбовентиляторні двигуни General Electric CF34-3B1 із зменшеною витратою палива і можливістю експлуатації в умовах високогір'я та жаркого клімату. CRJ-200 показав кращі характеристики, чим CRJ-100 та почав експлуатуватись з 1996 року. Побудовано 709 літаків.

Технічні характеристики: Довжина - 26.77 м; Розмах - 21,21 м; Висота - 6,22 м; Злітна вага (макс.) - 24040 кг; Комерційне навантаження - 6218 кг; Дальність польоту - 3713 км; Крейсерська швидкість - 860 км/ч; Макс. висота польоту - 12495 м; Кількість крісел - 50-52.

First flight year - 1995. Canadair Regional Jet 100 (CRJ-100) - medium-haul passenger aircraft for local airlines. The aircraft was based on the Canadair Challenger design and a more enhanced model CRJ-100 aircraft. The plane has a new turbo engines General Electric CF34-3B1 with reduced fuel consumption and the possibility ekspluted in high altitude and hot climate. CRJ-200 showed better performance than the CRJ-100 and startedoperated since 1996. Built 709 aircraft.

Technical specifications: Length - 26.77 m Span - 21.21 m, height - 6.22 m Take-off weight (max) - 24 040 kg; Payload capacity - 6218 kg Range - 3713 km Cruising speed - 860 km / h Ceiling - 12 495 m Number of seats - 50-52.

USED SYMBOLS / ИСПОЛЬЗУЕМЫЕ СИМВОЛЫ

1 STAGES OF ASSEMBLY
ЭТАПЫ СБОРКИ

A1 NUMBER PARTS
НОМЕР ДЕТАЛИ

A TO PAINT
ОКРАСИТЬ

1 APPLY DECALS
НАНЕСТИ ДЕКОЛЬ

GLUE
КЛЕИТЬ

DON'T GLUE
НЕ КЛЕИТЬ

A/B OPTIONAL
ВАРИАНТЫ

MAKE A HOLE
СВЕРЛИТЬ

DETACH WITH KNIFE
ОТДЕЛИТЬ НОЖОМ

SHAPE WITH HOT KNIFE
ФОРМОВАТЬ ГОРЯЧИМ НОЖОМ

2x QUANTITY OF OPERATIONS (PARTS)
ПОВТОРЕНИЕ ОПЕРАЦИЙ (ДЕТАЛЕЙ)

COMPLETE SET / КОМПЛЕКТНОСТЬ

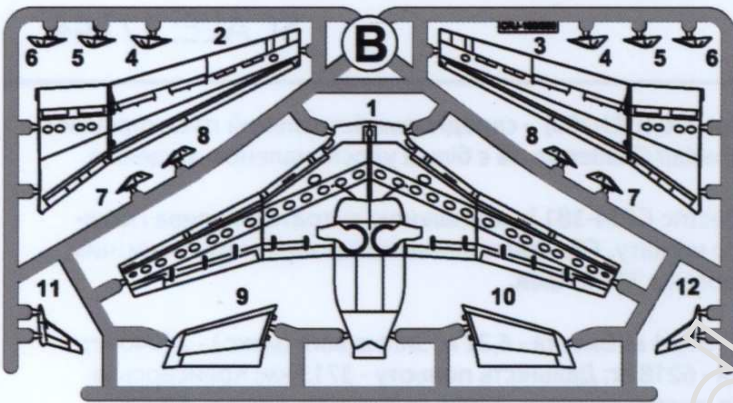
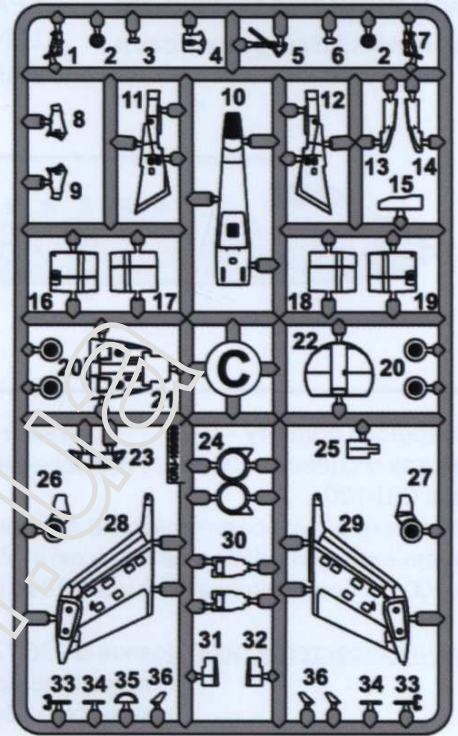
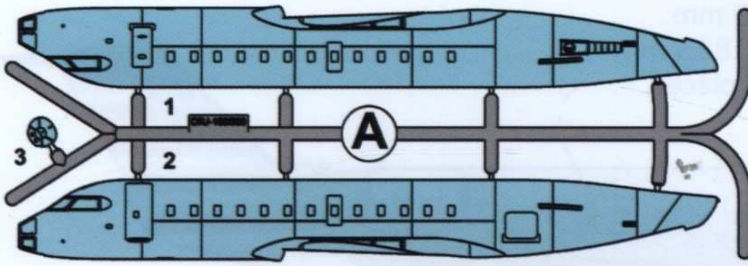

Decals / Декор

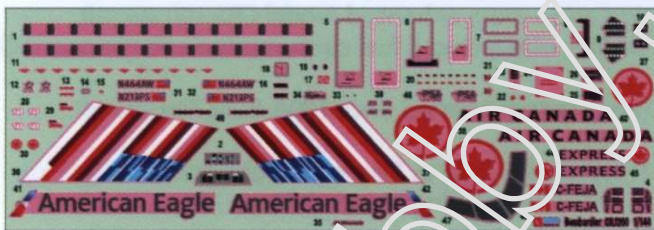

Masks / Маски

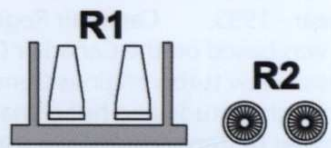
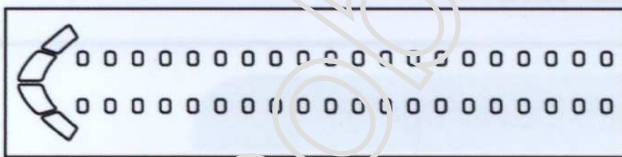

Pe

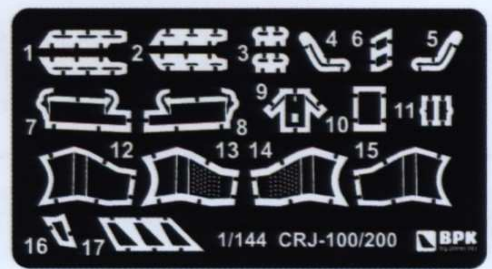

THE SCHEME OF ASSEMBLY / СХЕМА СБОРКИ

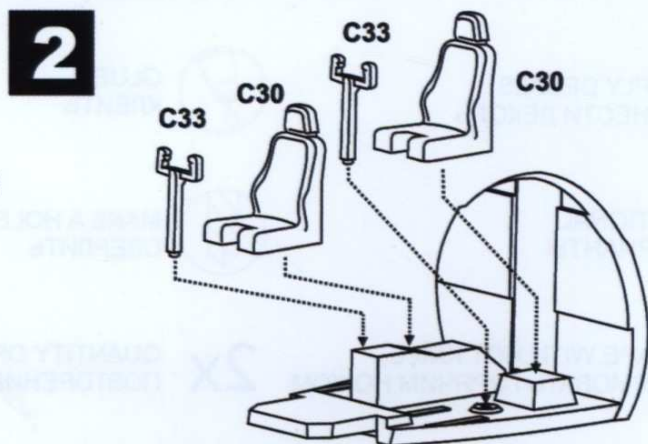
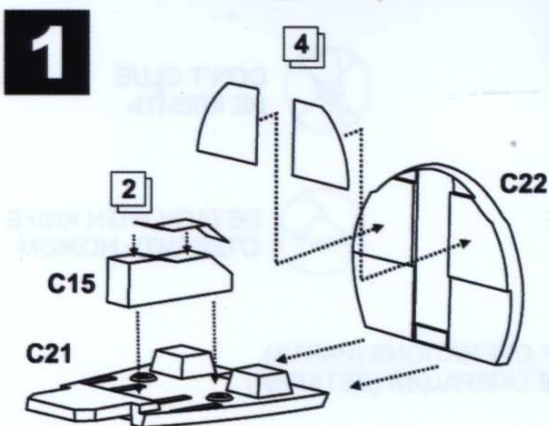

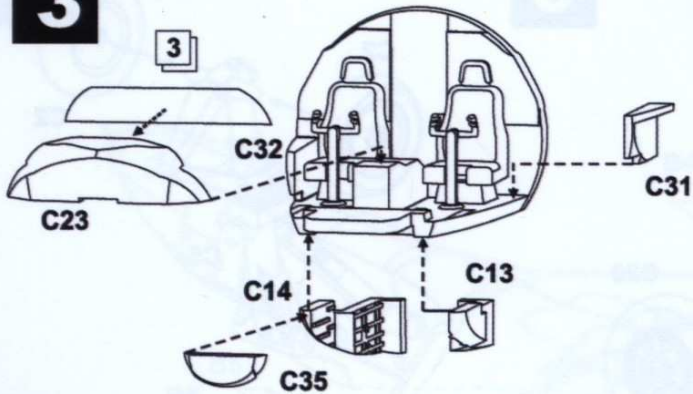
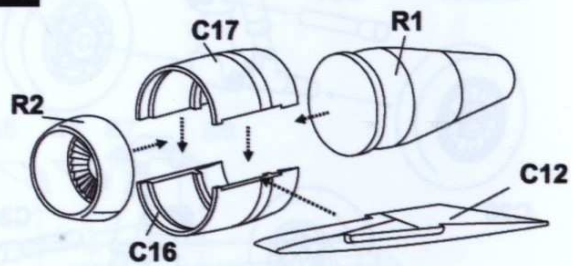
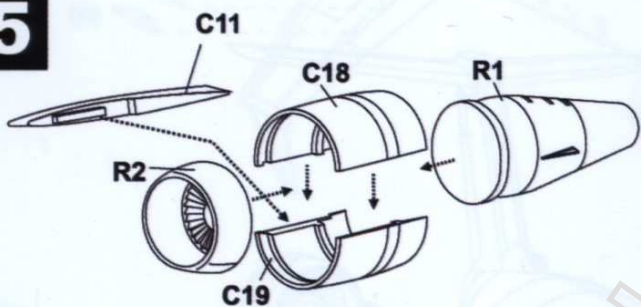
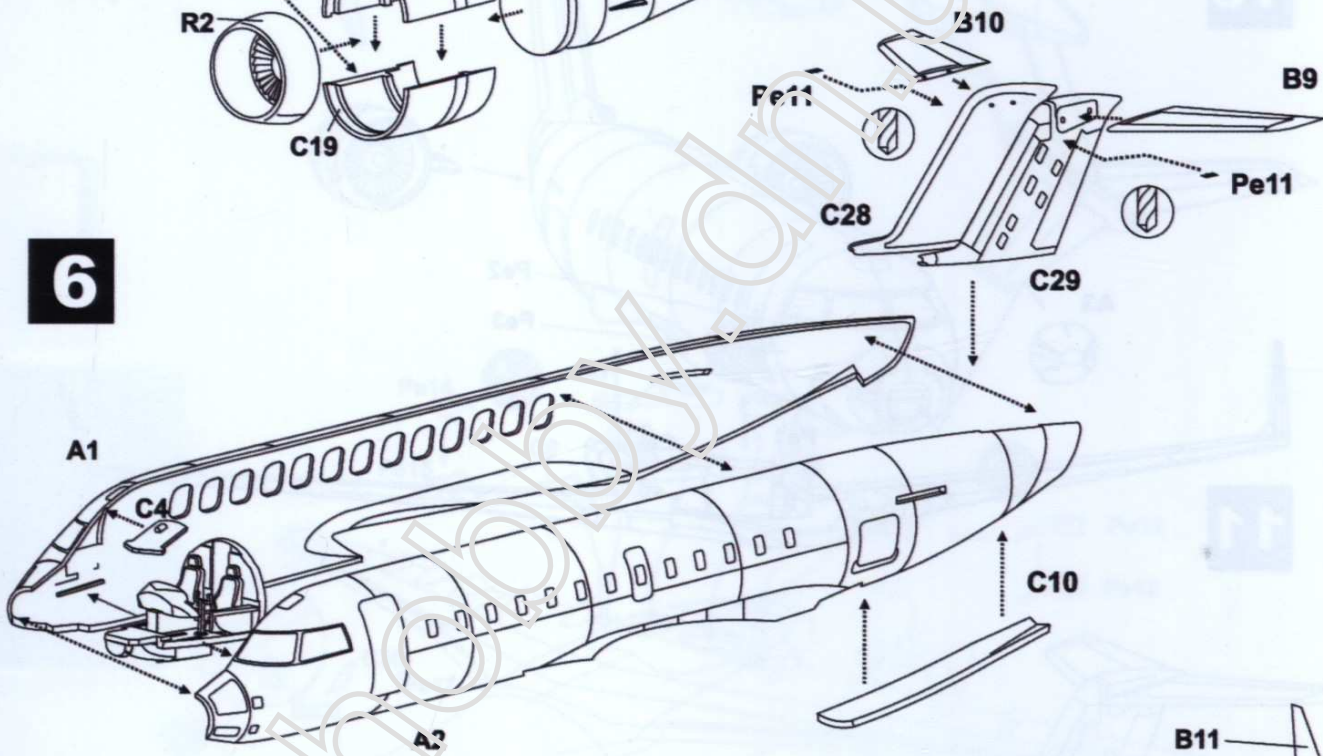
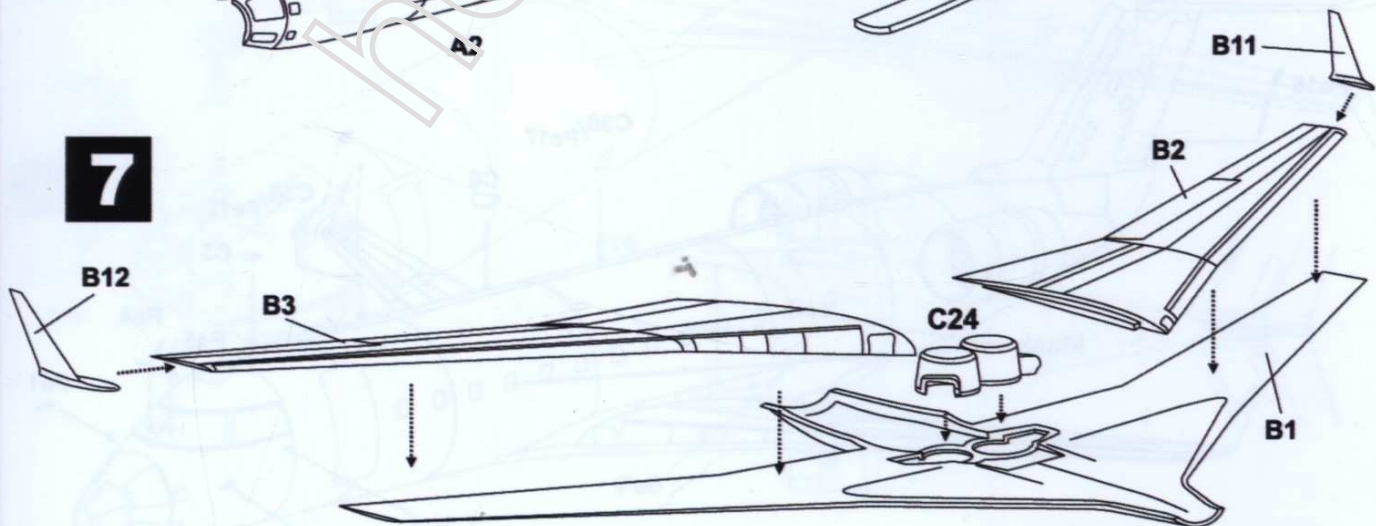
3**4****5****6****7**

8

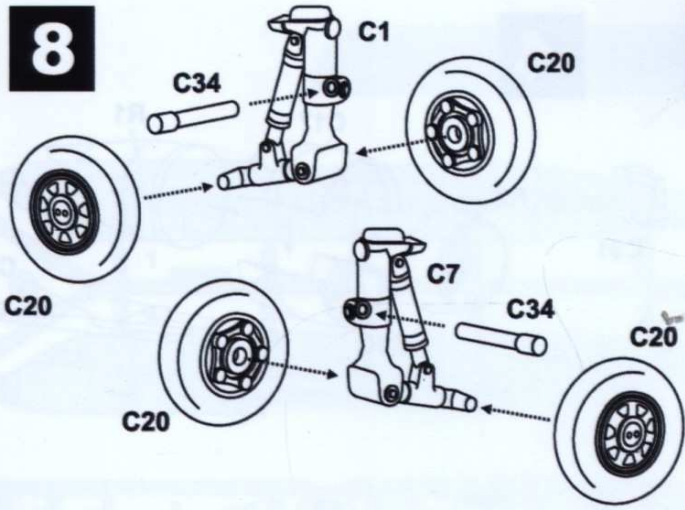

9

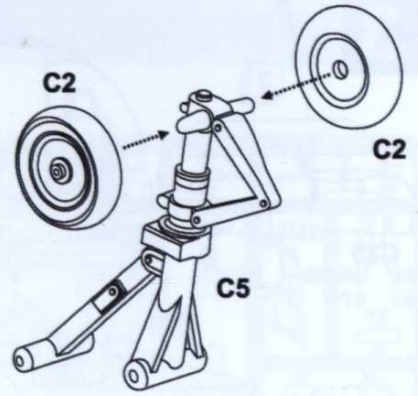

10

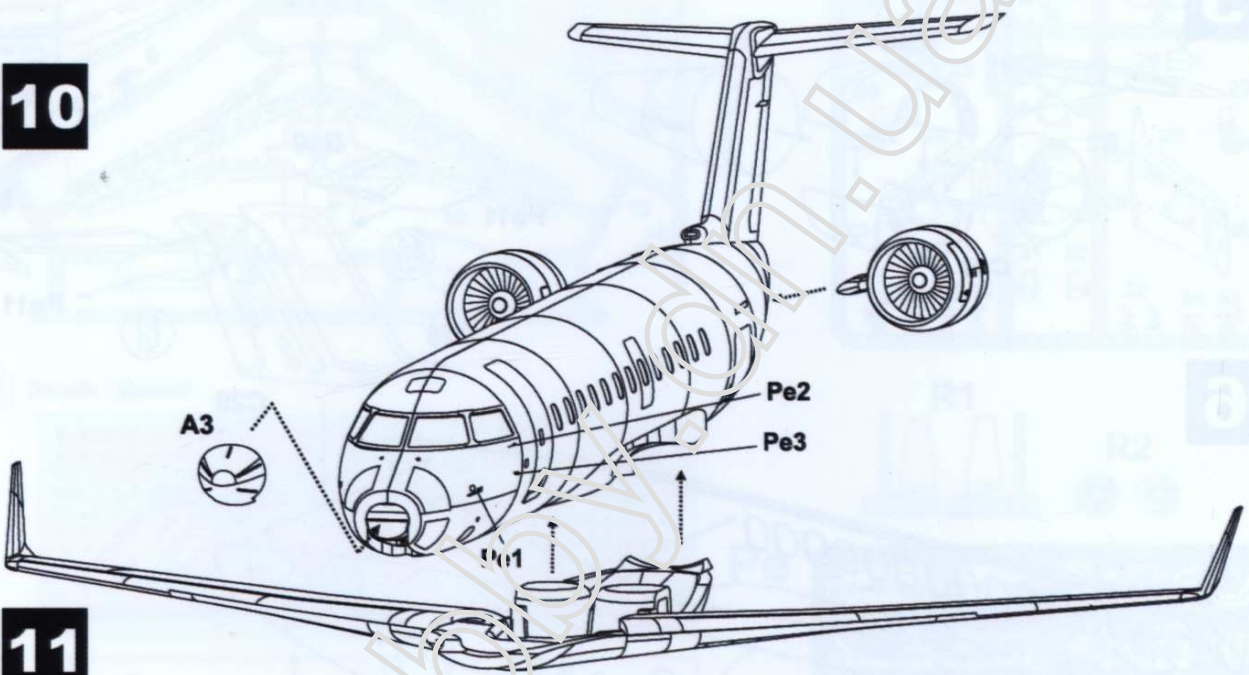

11

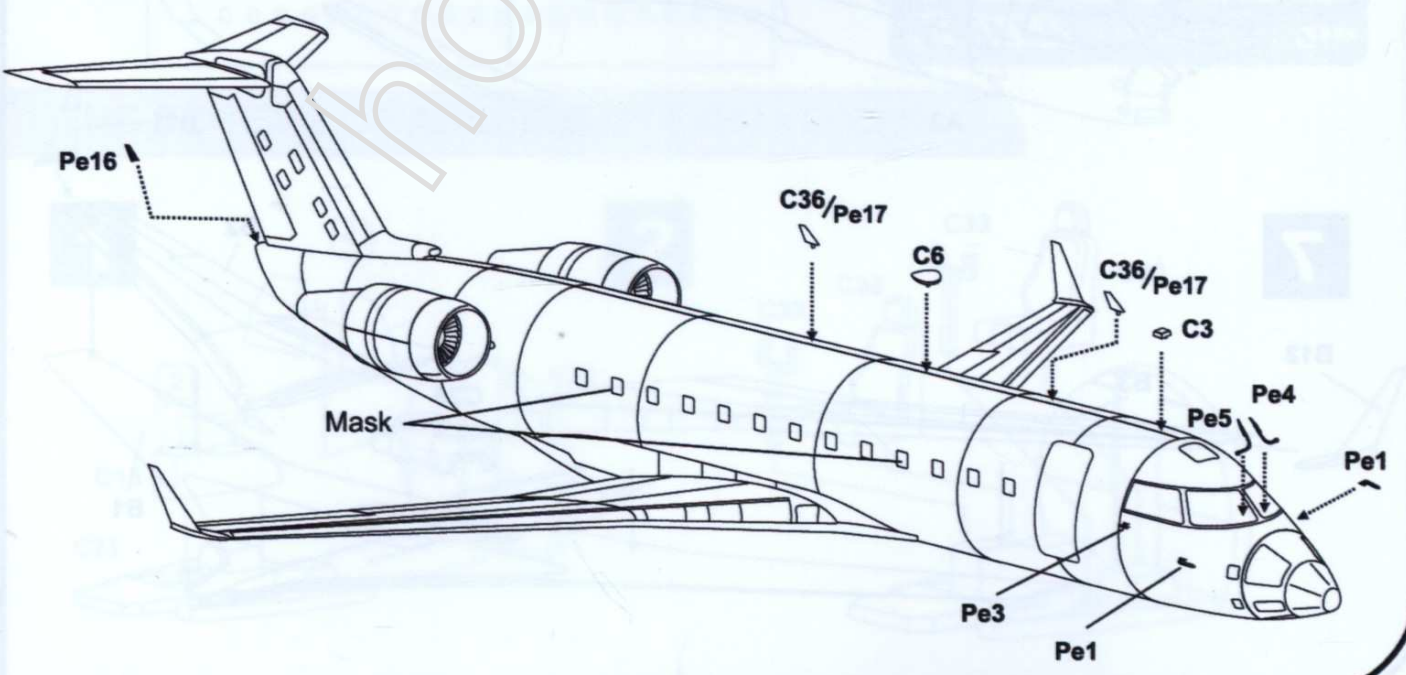

12

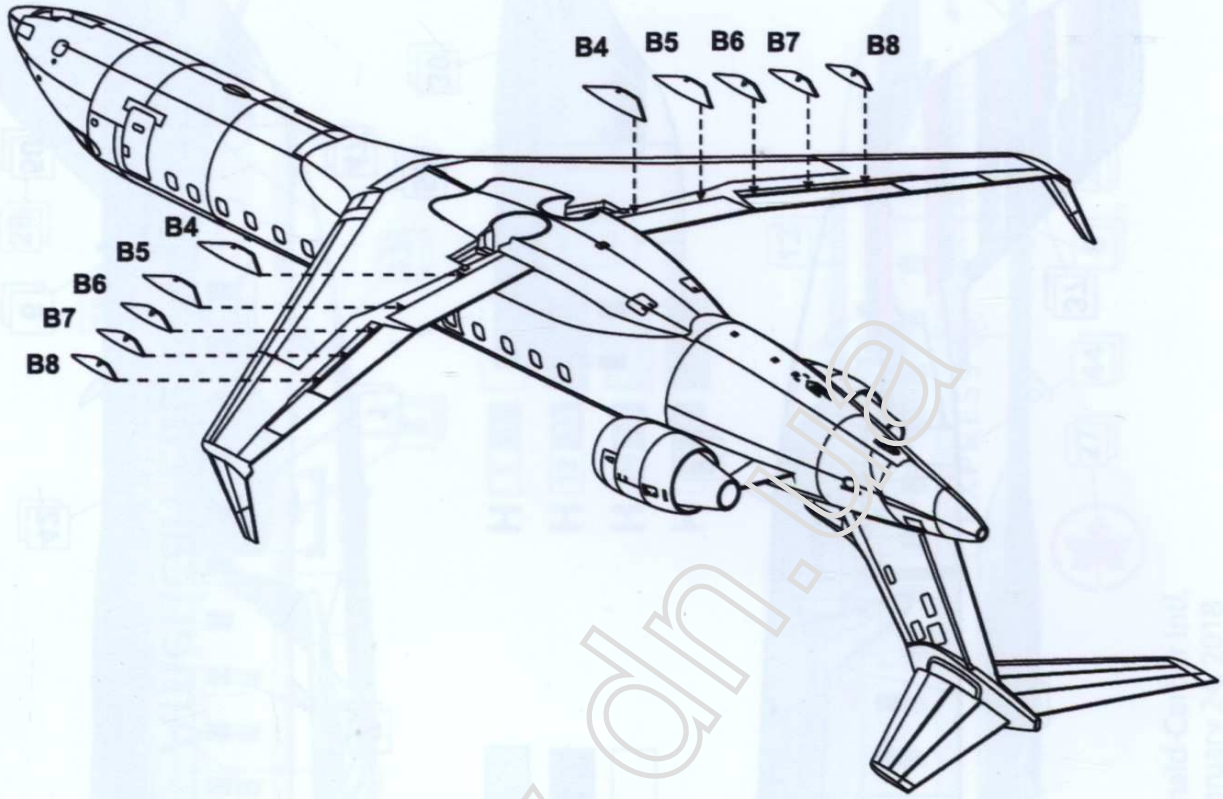

13

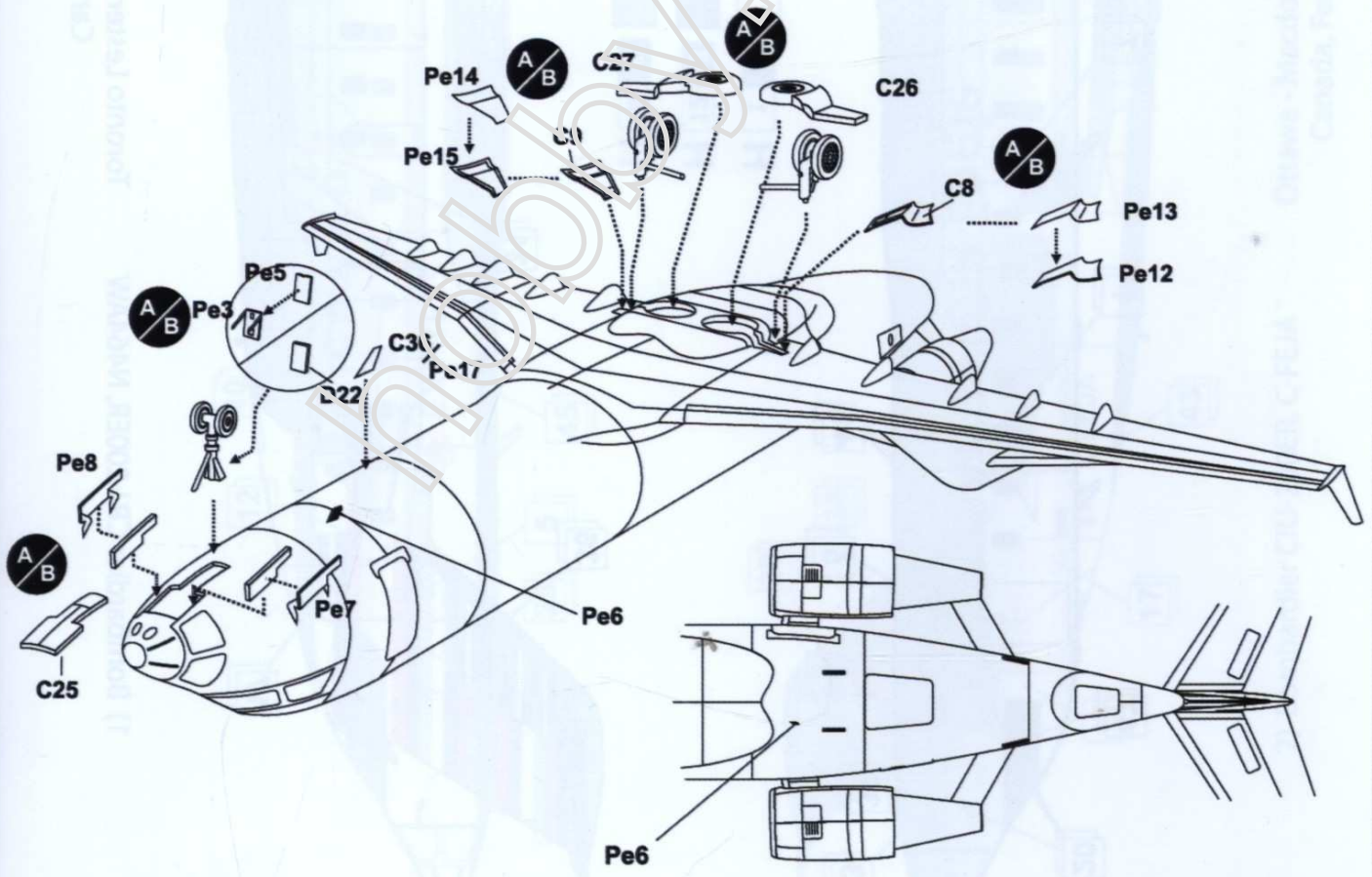



H	1	1	
H	12	33	
H	8	8	

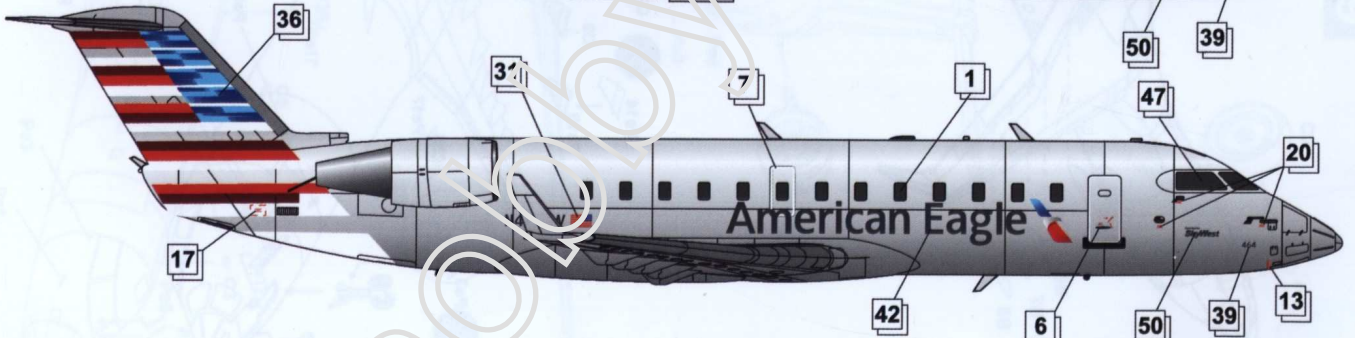
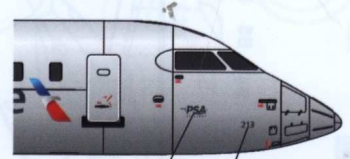

1) Bombardier CRJ-200 J.R, N464AW

Toronto Lester B. Pearson International
Canada, May 16, 2017

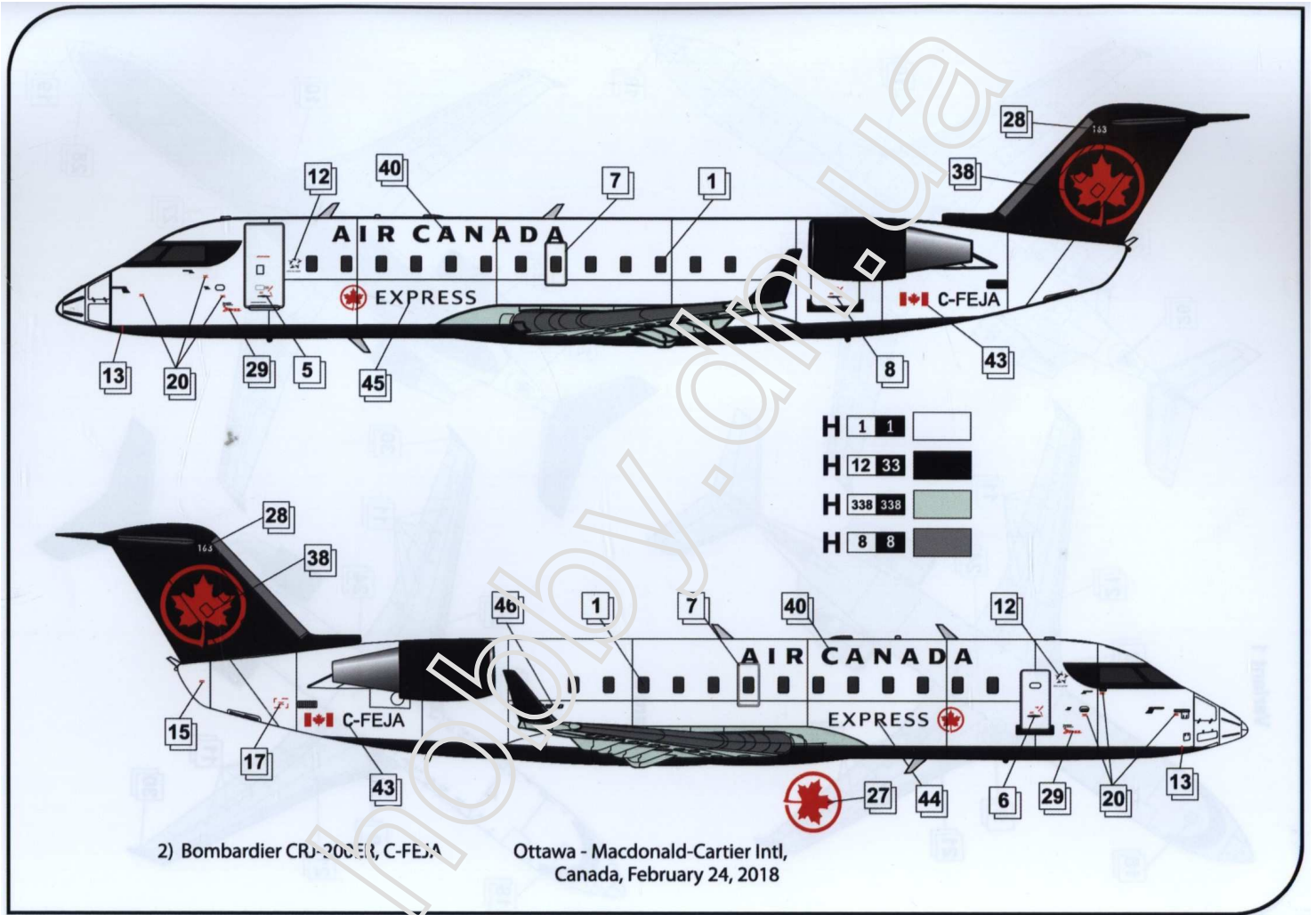

Variant 1

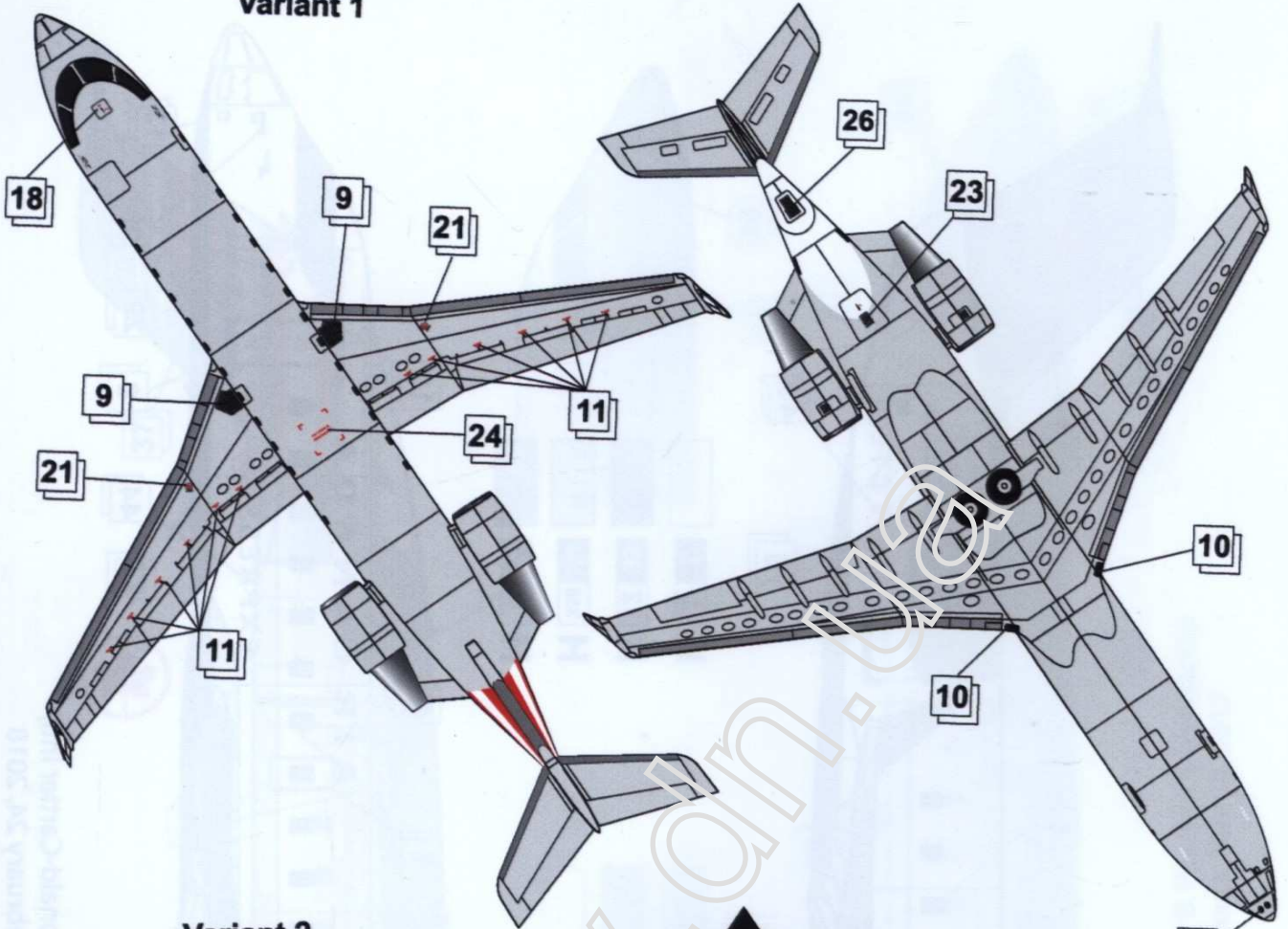

Variant 2

