

EASTERN
ВОСТОЧНЫЙ ЭКСПРЕСС
EXPRESS

Командный пост «Британия»
R.A.F Command Post Bristol «Britania»

N 96002



Командный пост «Британия»

«Британия» – четырехмоторный турбовинтовой пассажирский лайнер. Прототип взлетел 23 декабря 1953 г. В феврале 1957 года «Британия» начала регулярные рейсы Лондон – Йоханнесбург. В декабре этого же года «Британия» с новыми двигателями вышла на линию Лондон – Нью-Йорк.

На ряду с коммерческими вариантами разрабатывались транспортный вариант и командный пост на базе «Британии». Последние удачно прошли испытания и были приняты на вооружение.

Осн. данные: Размах крыла – 43.35 м. Длина – 37.87 м. Взлетный вес – до 83914 кг. Крейсерская скорость – 574 км/ч. Максимальная скорость – 639 км/ч. Дальность полета – 9268 км.

R.A.F Command Post Bristol «Britania»

Britania is a four-engine passenger transport aircraft. The prototype made its first flight on December 23, 1953. In February 1957 Britania began regular flights to Johannesburg. In December of the same year Britania with new engines began its flights on a line London – New York.

Not only commercial variants were issued. On the base of Britania were developed transport variant and flying command posts. The last one was successful and entered military service.

Spec's: Wingspan – 43.35 m. Length – 37.87 m. Take-off weight – up to 83914 kg. Operational speed – 574 km/h. Maximum speed – 639 km/h. Range – 9268 km.

Производитель и его адрес: **ЗАО «Компания ВОСТОЧНЫЙ ЭКСПРЕСС»**
Россия, 103287 Москва, а/я 47 Тел./факс: (095) 917-12-68

Produced by: **EASTERN EXPRESS.Co**
Russia, 103287, p.o.b. 47, Moscow. Tel./fax: (095) 917-12-68

ПЕРЕД СБОРКОЙ ПРОЧТИ!

1. Прежде чем приступить к сборке, изучите инструкцию и схему сборки.
2. Детали от литников отделяйте осторожно острым ножом или кусачками, стараясь не поломать и не поцарапать деталь.
3. Детали от литников отделяйте по мере сборки модели, облой на деталях можно удалить ножом или мелким надфилем, внимательно следите за правильной установкой приклеиваемых деталей.
4. Склеивку модели производите полистирольным клеем ПС, СТИРОПЛАСТ, или их зарубежными аналогами.
5. Для склейки мелких деталей, используйте пинцет. К последующему монтажу приступайте после полного высыхания склеиваемых деталей.
6. Окраску модели производите нитроэмалями производства ЗАО "Компания ВОСТОЧНЫЙ ЭКСПРЕСС" либо зарубежными эмалями HUMBROL, TAMAYA или аналогичными. Для окраски можно использовать кисть либо краскораспылитель (АЭРОГРАФ)

ВНИМАНИЕ!

- Во избежание попадания мелких деталей в рот и дыхательные пути не давать набор детям младше 3-х лет.
- Соблюдайте осторожность при работе с режущим инструментом.
- Набор клеем и красками не комплектуется.

ATTENTION: Carefully read instruction sheet before assembling.

Each part is numbered. Consider succession of assembly steps.

Required tools: knife and file to remove and trim parts; rubber bend, adhesive tape and clothes pegs to hold parts after cementing.

Wash plastic in mild detergent solution, rinse and let air dry for better

paint and decal adhesion. Paint small parts on runner before removing.

Allow paint to dry thoroughly before continuing assembly.

CAUTION

- Toy is not suitable for children under 3 years. Small parts may be swallowed or inhaled.
- When you use glue or paint, do not use near open flame, and use in well - ventilated room.
- Glue and paint are not included.



Склеить
Cement



Отрезать
Remove



Распаять
Heat



Повторить
Made it twice



Вариант
Optional



Не клеить
Do not cement



Просверлить
отверстие
Made hole

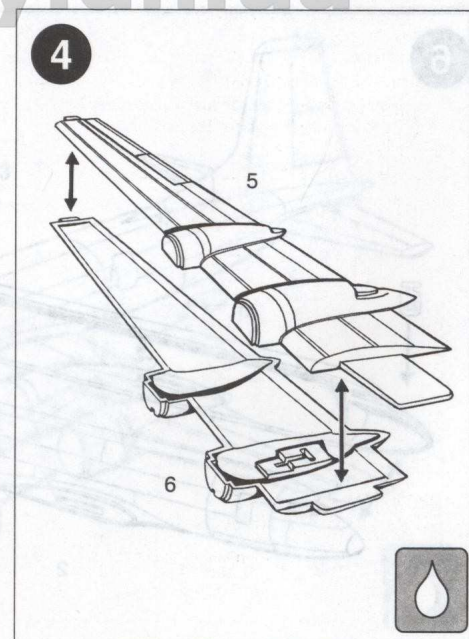
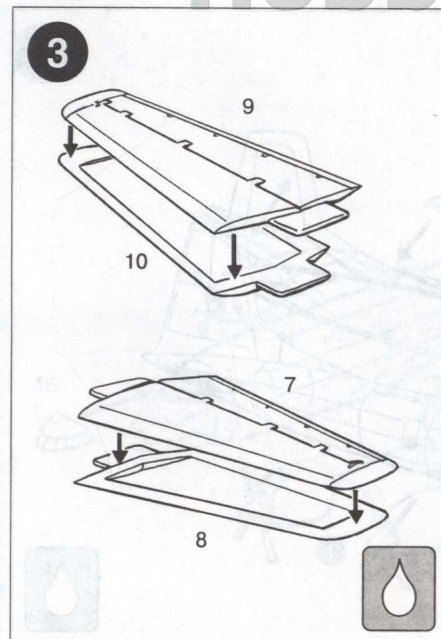
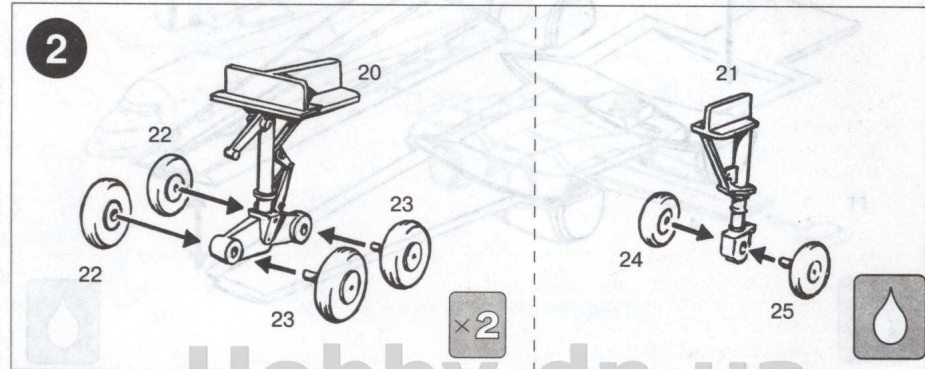
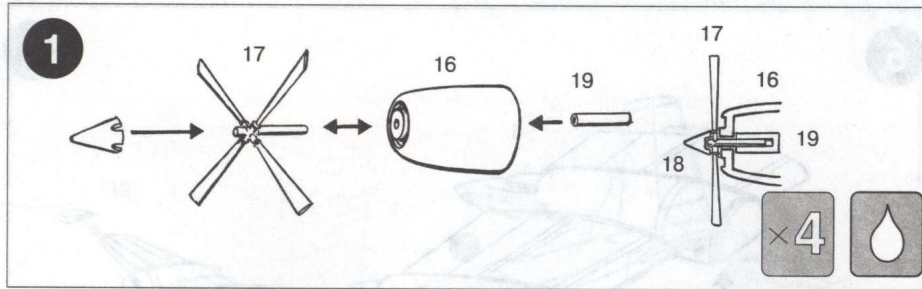

Hobby.dn.ua

5

СБОРКА ПЕРЬЯ

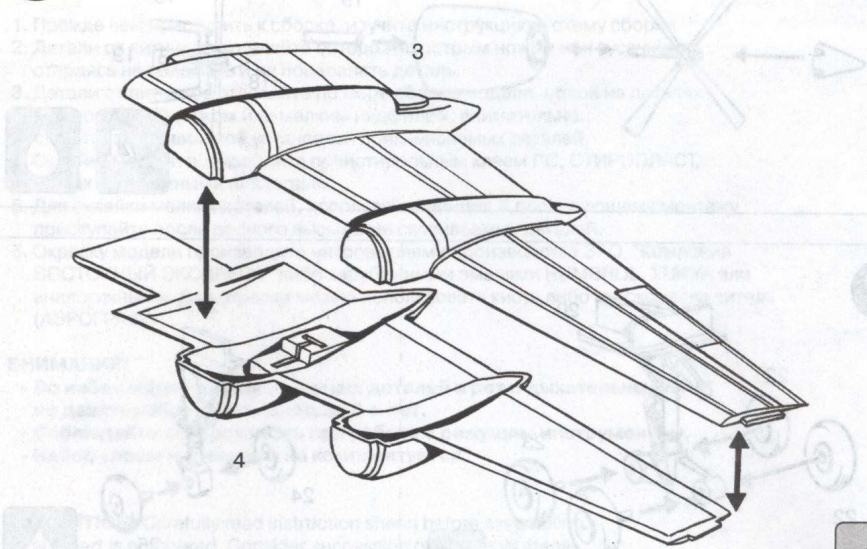

6

Не годен для детей младше 3 лет. Движущие части могут повредить или сломать.
- Когда вы используете клей или краску, не работайте рядом с детьми, и не ешьте и пейте.
- Клей и краска не включены.

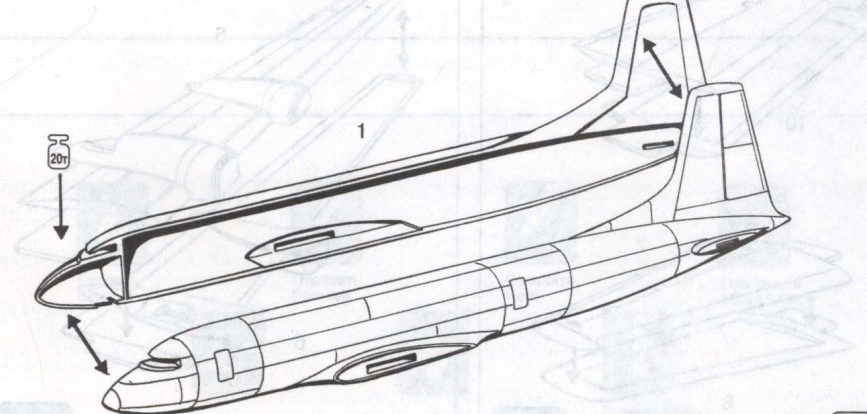

Hobby.dn.ua

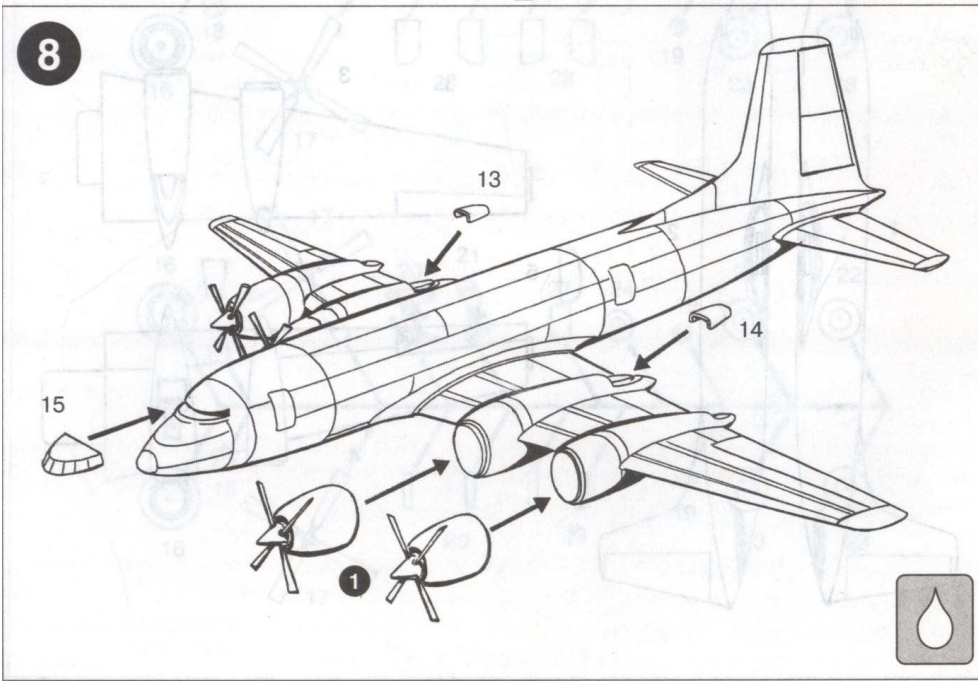
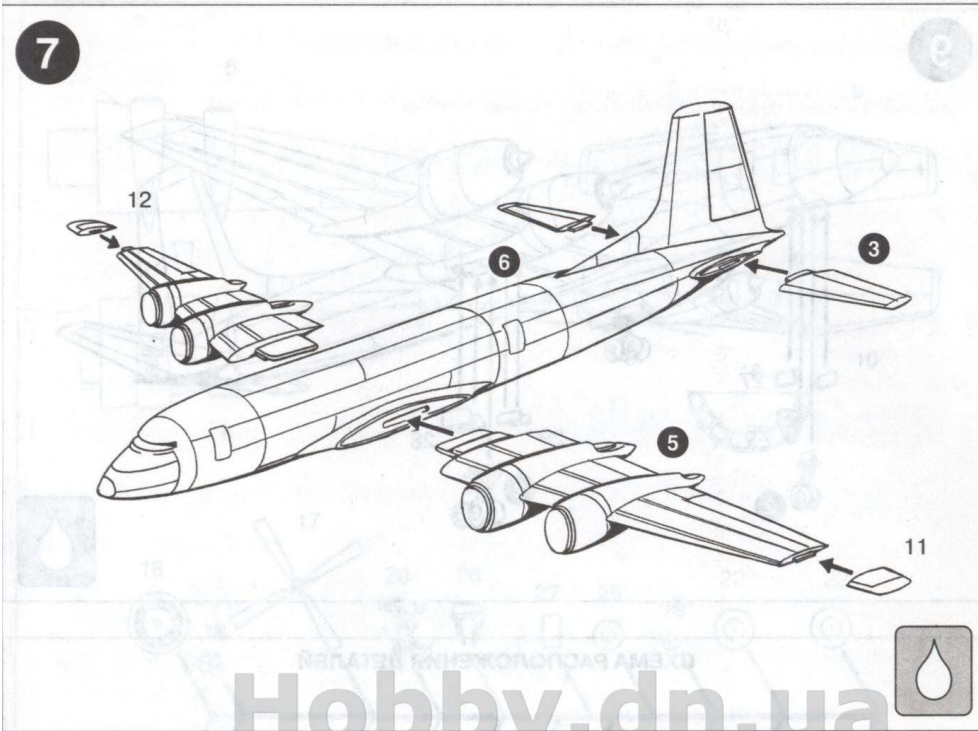

9



СХЕМА РАСПОЛОЖЕНИЯ ДЕТАЛЕЙ





ПРИМЕР ОКРАСКИ МОДЕЛИ

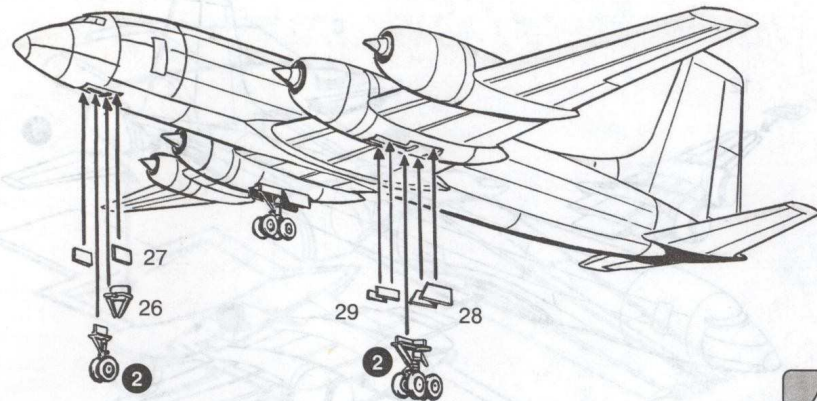
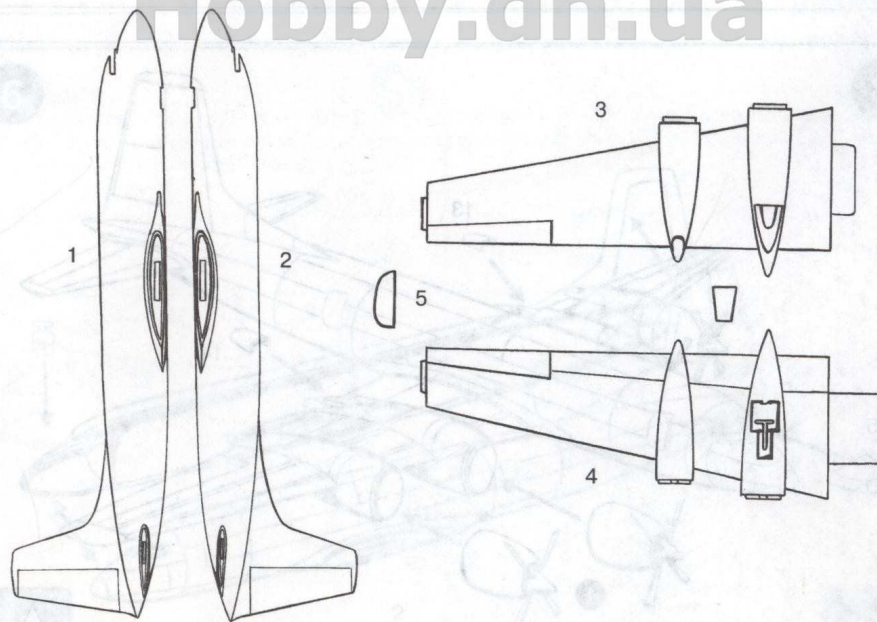
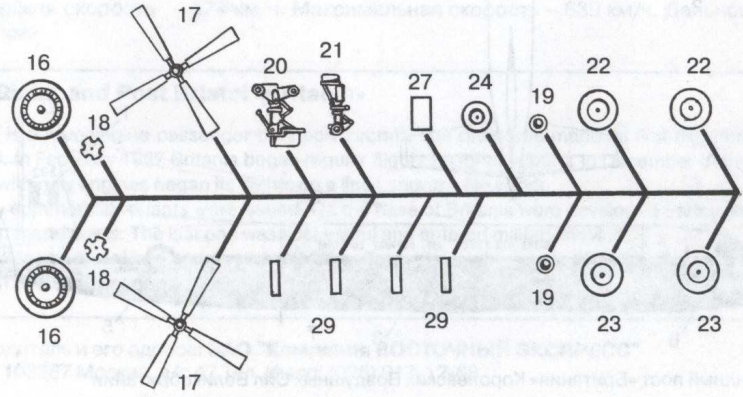
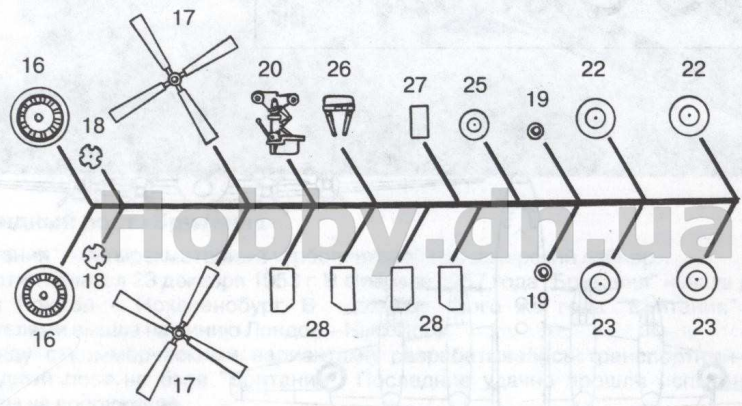
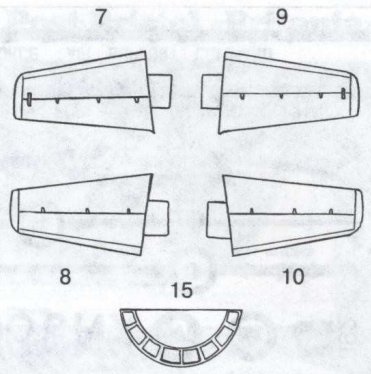
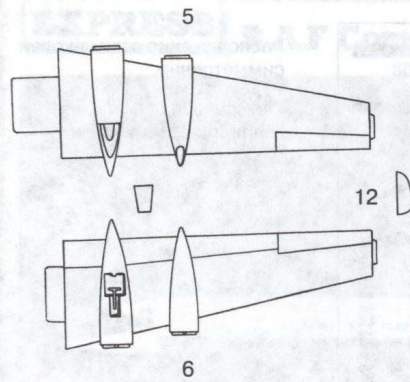
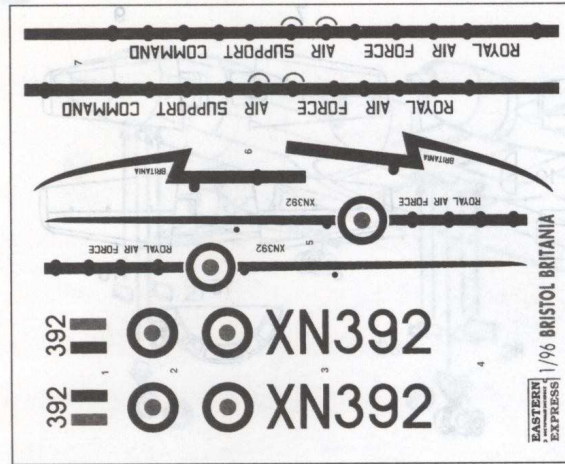

Расположение всех декалей симметрично.

The situation of all decals is symmetrical.

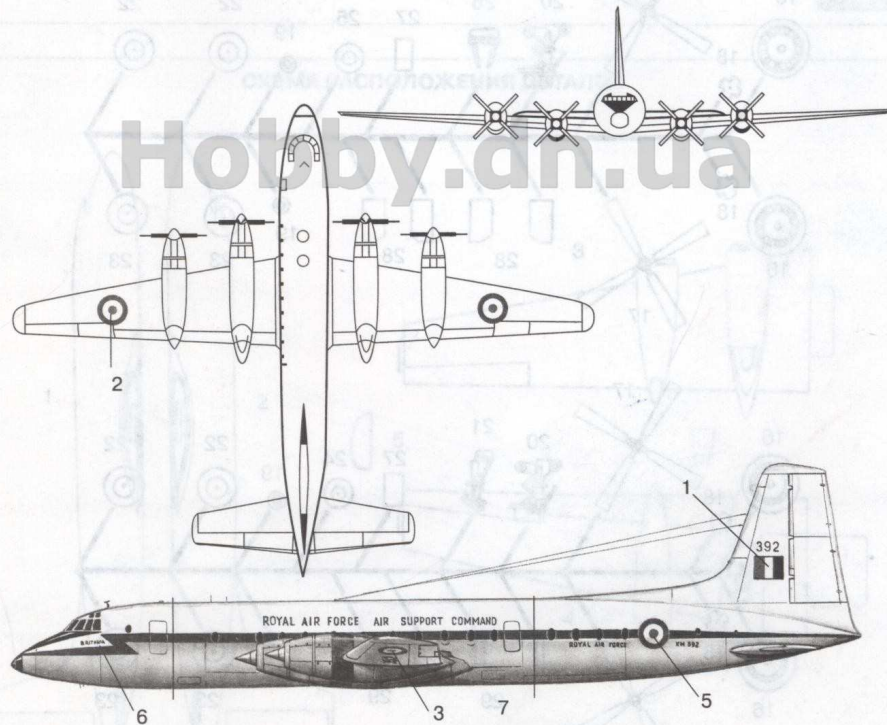

Командный пост «Британия» Королевских Воздушных Сил Великобритании
R.A.F Command Post Bristol «Britania»