

Yak-9K

1/32 SCALE MODEL KIT No 32091

Yak-9K Радянський винищувач 2 СВ

Yak-9K - фронтовий винищувач з важким гарматним озброєнням. Він став продовженням лінійки винищувачів Як-9 та модифікацією серійного літака Як-9Т. Його особливістю була 45-мм гармата НС-45, що була розміщена у розвалі двигуна та вела вогонь через вал редуктора. Для зменшення сили віддачі при пострілі ствол гармати оснащувався добре помітним дульним тормозом, який поглинав до 85% енергії пострілу та був основною візуальною відмінністю літака. Також до складу озброєння входив великокаліберний кулемет УБС. Стрільбу з гармати та кулемета можна було вести одночасно, також їх можливо було застосовувати окремо. Боекомплект складав 29 гарматних пострілів та 200 патронів до кулемета. Потужне гарматне озброєння дозволяло вражати літаки противника одним снарядом. Ці літаки були задіяні у бойових діях на фронті та рекомендовані до прийняття на озброєння у якості одного з основних типів винищувачів. Проте його 45-міліметрова гармата виявилася недопрацьованою, і незважаючи на своє потужне озброєння, винищувач було випущено лише невеликою серією.

Тактико-технічні характеристики Як-9Т

Довжина, м	8,66
Розмах крила, м	9,74
Нормальна злітна вага, кг	3025
Двигун	МК-105ПД, 1180 кс
Максимальна швидкість, км/год	597
Практична стеля, м	10 000
Дальність польоту, км	735
Озброєння	1х37-мм гармата НС-37 (боезапас - 30 патронів), 1х12,7-мм кулемет УБС (200 патронів)

ФАРБИ, ЩО ВИКОРИСТОВУЮТЬСЯ / USED COLORS:

COLOR	ICM	Revell	Tamiya
A Нейтральний сірий Neutral Gray	1036	47	XF75
B Небосіро-сіра Sky Gray	1033	-	-
E Синьо-сіра Blue Gray	1032	55	XF80
F Чорний Black	1002	8	XF1
G Чорна гума Rubber Black	1039	106	XF85
H Жовтий Deep Yellow	1003	-	XF3
I Червоний Deep Red	1007	131	X7

Для отримання глянцевого, сатинового чи матового ефекту – використовуйте наші лаки!

For a glossy, satin or matte effect – use our varnishes!

01 СТАДІЯ СКЛАДАННЯ
ASSEMBLY STEP

A ФАРБА, ЩО ВИКОРИСТОВУЄТЬСЯ
USED COLOR

x2 ЗРОБИТИ ДВІ ДЕТАЛІ
MAKE 2 PCS

✂ ВІДРІЗАТИ
CUT OFF

03 СКЛАДАЛЬНА ОДИНИЦЯ
ASSEMBLY UNIT

***** ЗРОБИТИ САМОМУ
SCRATCH BUILD

✖ НЕ КЛЕЙТИ
DO NOT CEMENT

У В А Г А І С А У Т І О Н І

Перед складанням уважно прочитайте керівництво з монтажу. Кожен деталь пронумерована. Дотримуйтеся послідовності монтажу. Необхідні робочі інструменти: ніж і напилек для видалення деталей, гумова стрічка, клейка стрічка і прищипок для біжана (для прилягання основних деталей). Деталі з пластмасової системи в розвалі мілкою милою водою і висохли на повітрі для того, щоб фарби і лаки не перешкодили краще прилягати. Перед приклеюванням перевіряйте, як входить деталь; клей наносити виключно Хрест і фарбу виділяти в повільно, оскільки. Важелі деталі пофарбуйте перед тим, як вони будуть вставлені в рамку. Фарбу необхідно добре просушити, так як після цього продовжувати складати. Кожен відокремлений картонний виріб відріжте і приблизно на 20 секунд занурте в теплу воду. На повільному міді картонні вироби відокремте від паперу і приклейте промаканими пальцями.

Yak-9K WWII Soviet fighter

The Yak-9K is a front-line fighter with heavy cannon armament. It became a continuation of the Yak-9 fighter line and a modification of the serial Yak-9T aircraft. Its feature was a 45-mm gun NS-45, which was placed in the vee of the engine and fired through the gearbox shaft. To reduce the force of recoil when fired, the barrel of the gun was equipped with a clearly visible muzzle brake, which absorbed up to 85% of the energy of the shot and was the main visual difference of the aircraft. The armament also included a large-caliber UBS machine gun. Shooting from a cannon and a machine gun could be conducted simultaneously, and they could also be used separately. The ammunition consisted of 29 cannon shots and 200 cartridges for the machine gun. Powerful gun armament made it possible to hit enemy aircraft with a single projectile. These aircrafts were involved in combat operations at the front and were recommended for adoption as one of the main types of fighters. However, its 45 mm gun was underdeveloped, and despite its powerful armament, the fighter was only produced in a small series.

Tactical and Technical Specifications of Yak-9T

Length, m	8,66
Span, m	9,74
Max take-off weight, kg	3025
Engine	МК-105ПД, 1180 hp
Max. Speed, km/h	597
Service Ceiling, m	10 000
Max fuel range, km	735
Armament	1x37-mm gun NS-37 (ammunition - 30 rounds), 1x12.7-mm machine gun UBS (200 rounds)

COLOR	ICM	Revell	Tamiya
J Білий White	1001	105	XF2
K Збройовий метал Gun metal	1027	-	X10
L Сталь Natural Steel	1025	91	X11
M Напівпрозорий зелений Clear Green	1014	161	X25
N Напівпрозорий червоний Clear Red	1011	731	X27
R Темна іржа Dark rust	1051	83	XF68

2001
МАТОВИЙ ЛАК
VARNISH MATT

2002
САТИНОВИЙ ЛАК
VARNISH SATIN

2003
ГЛЯНЦЕВИЙ ЛАК
VARNISH GLOSS

ТОВ ICM Холдинг
вул. Бориспільська 9, корпус 64,
02099, Київ, Україна
Тел./факс: +38(044) 369 54 12
E-mail: export@icm.com.ua



ICM Holding
Borispolskaya, 9, build. 64,
02099, Kiev, Ukraine
Tel./Fax: +38(044) 369 54 12
E-mail: export@icm.com.ua

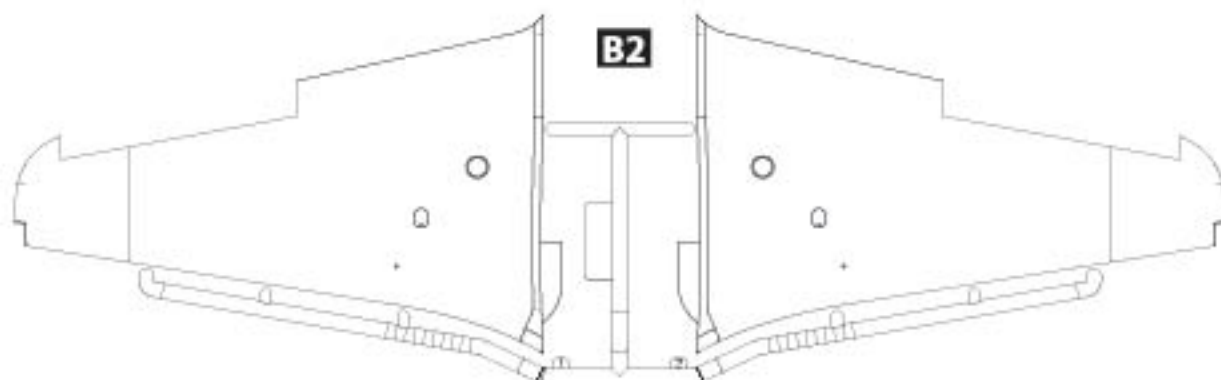
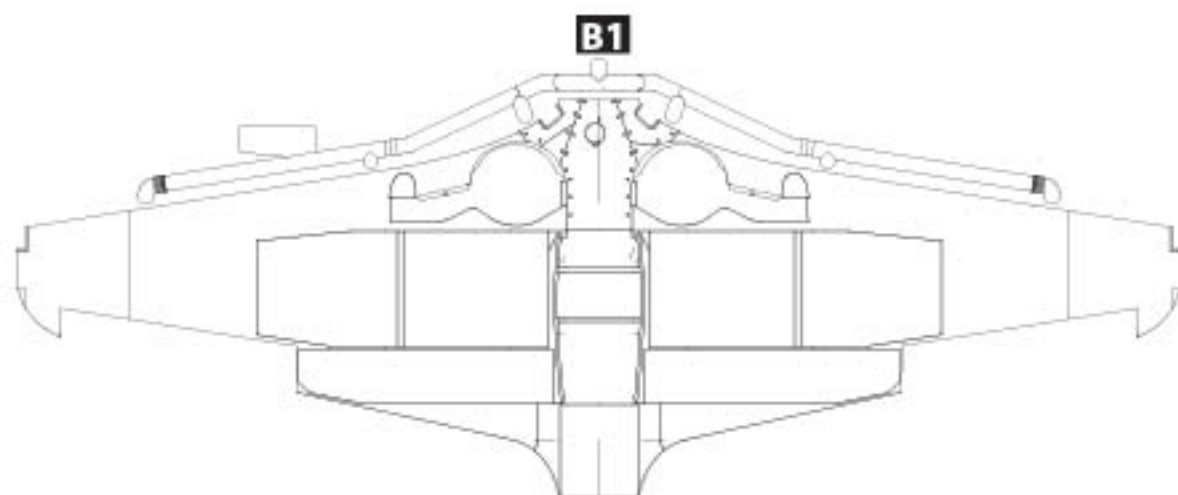
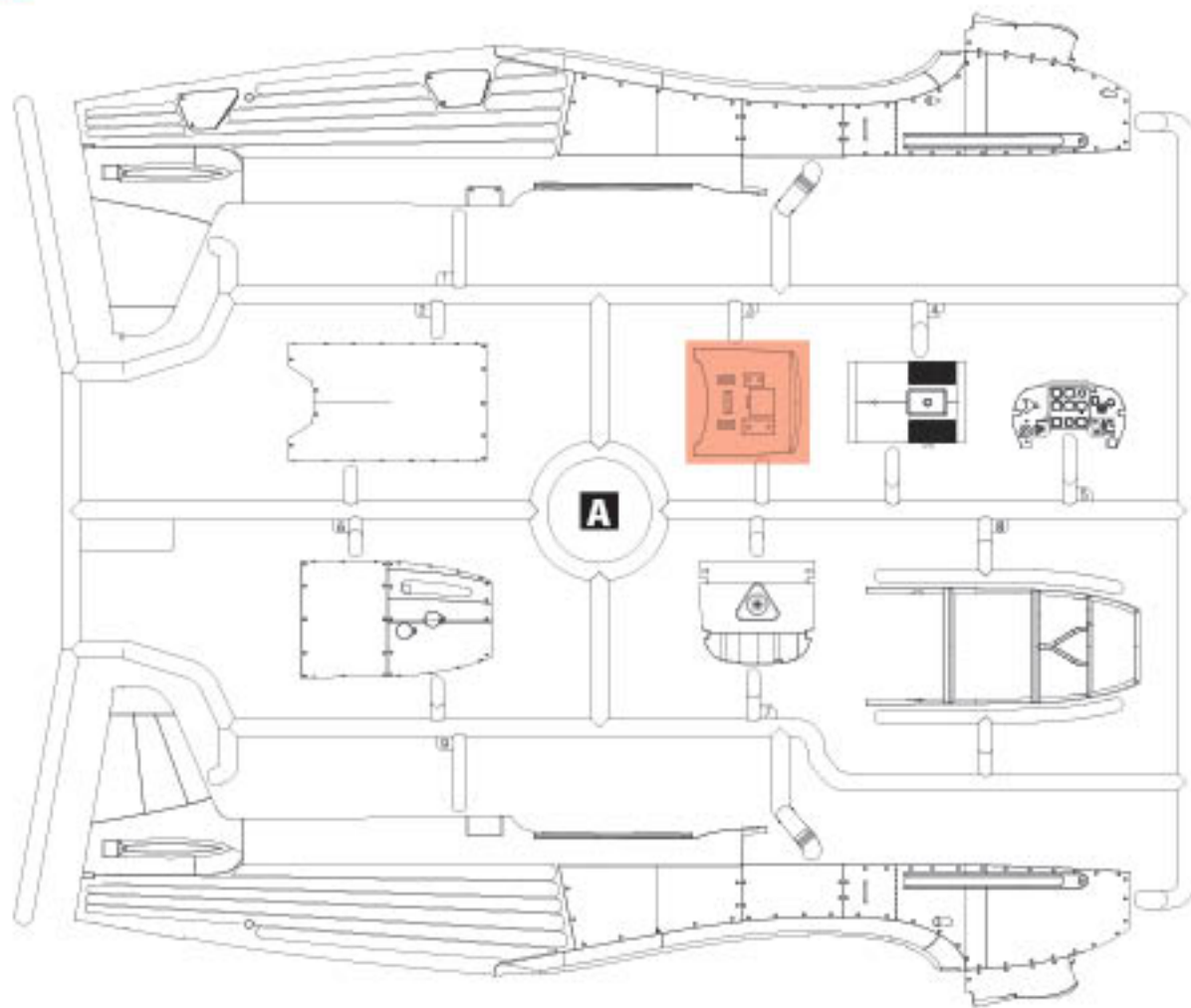

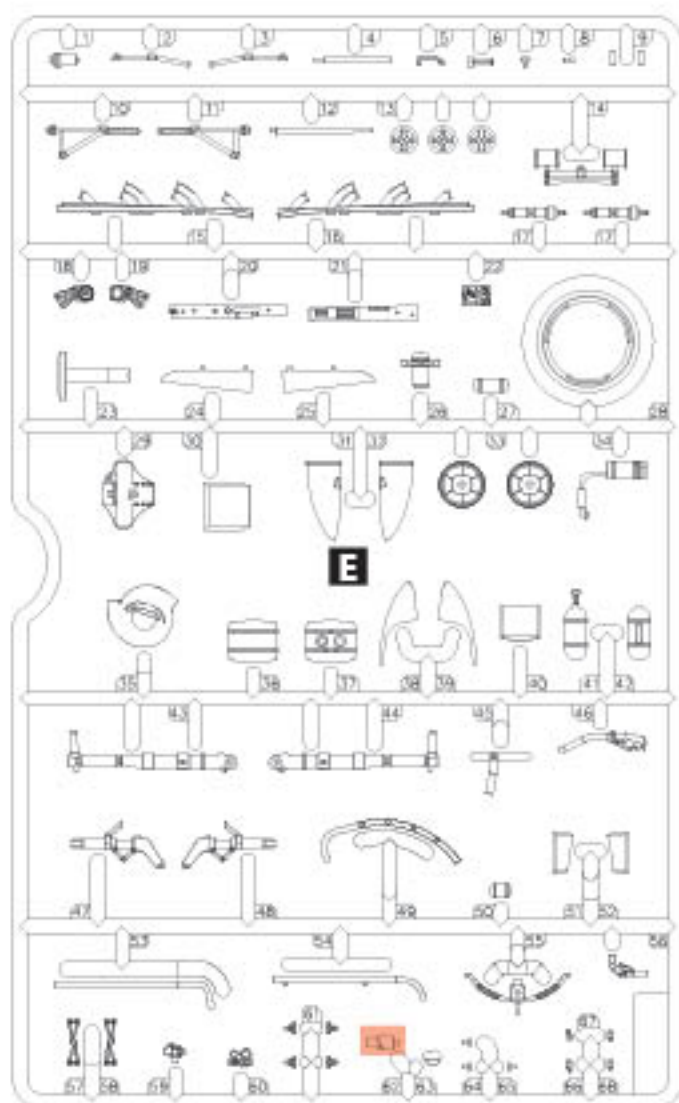
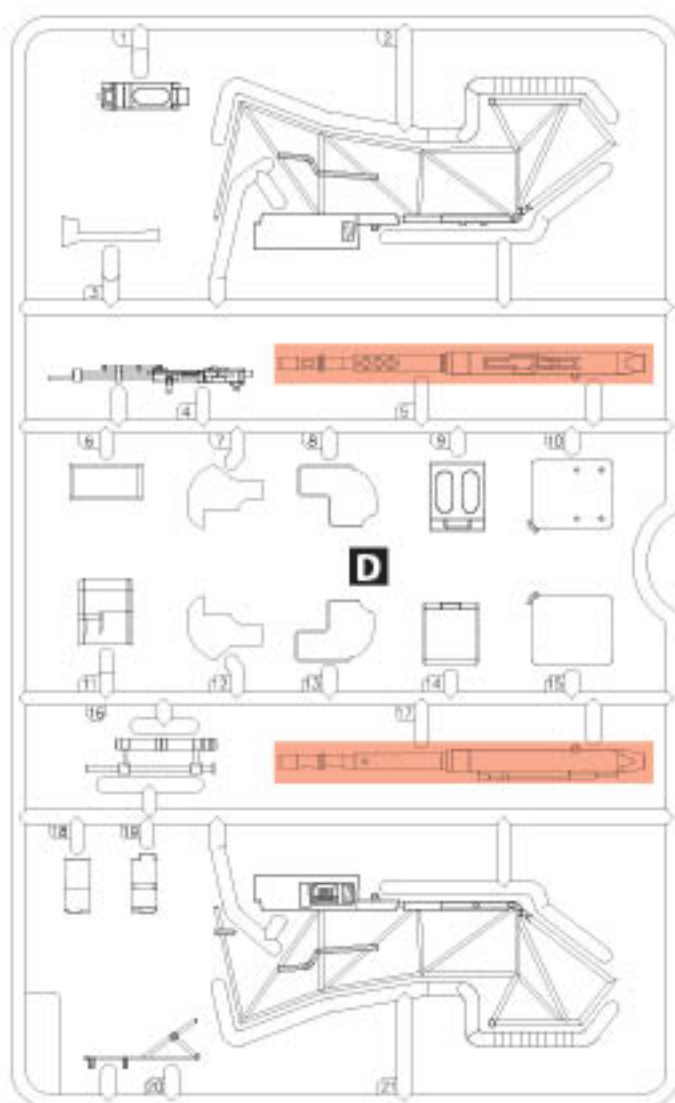
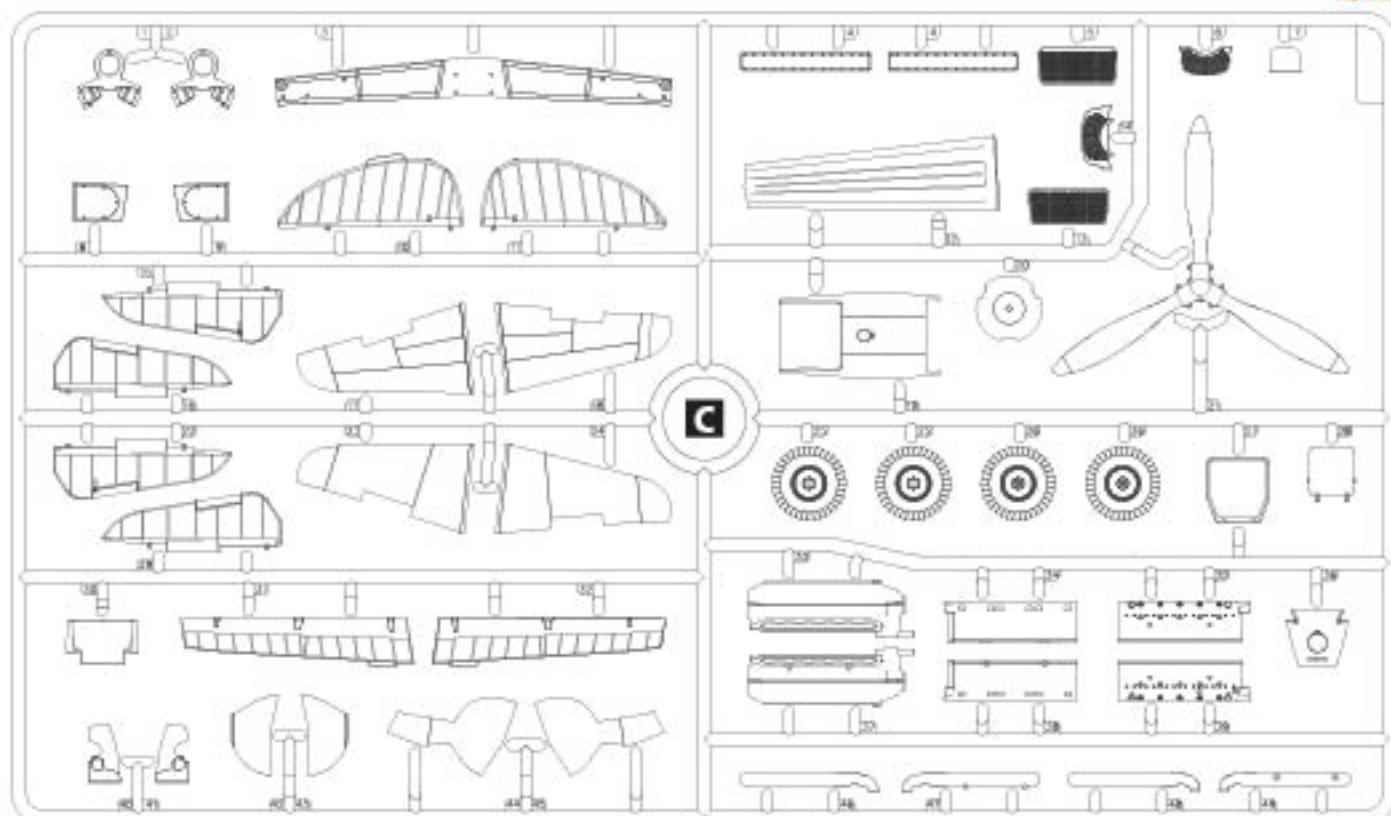

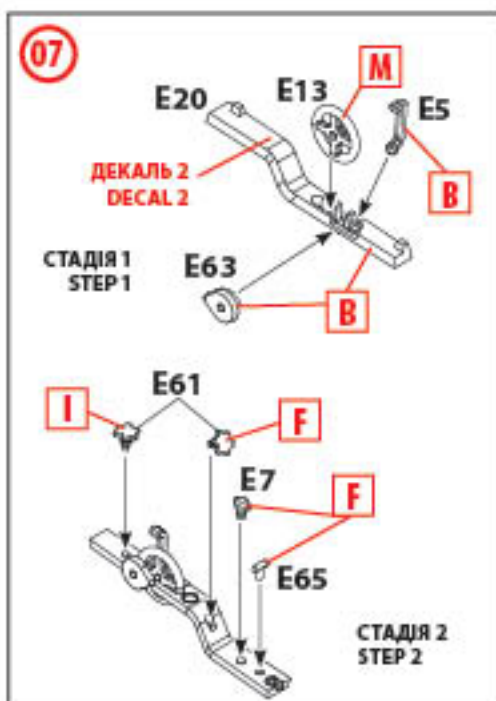
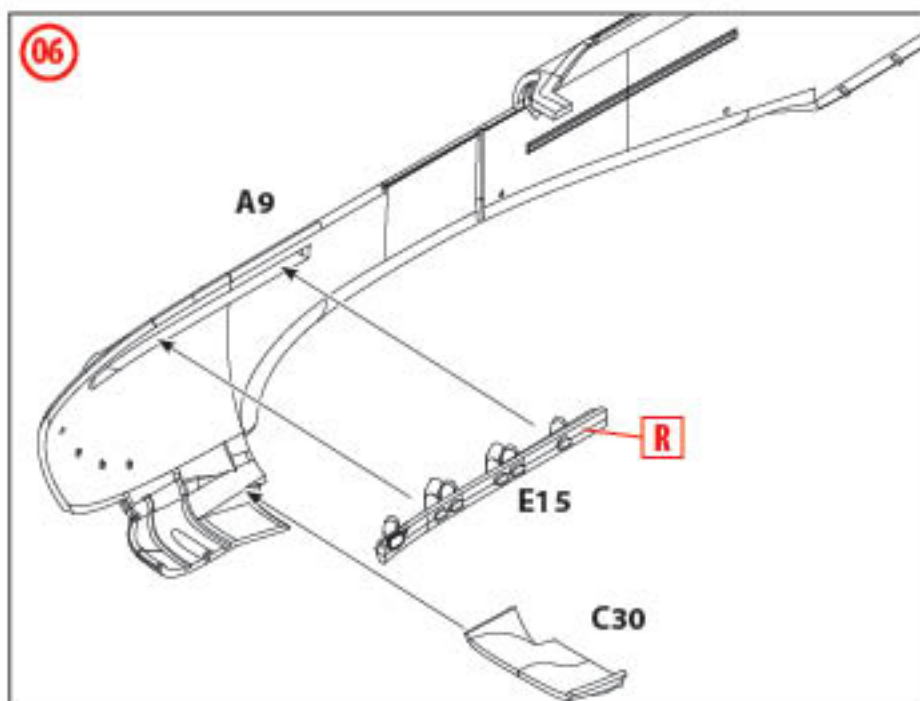
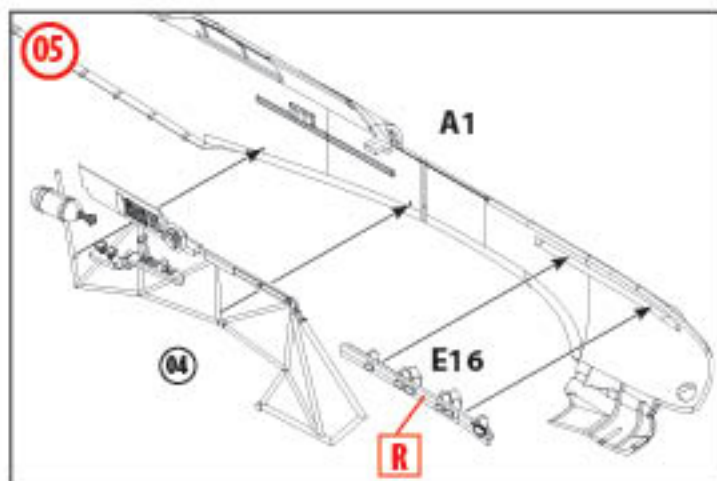
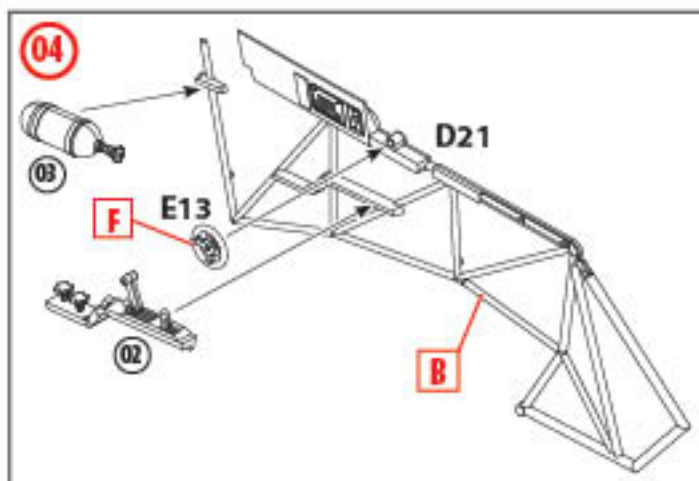
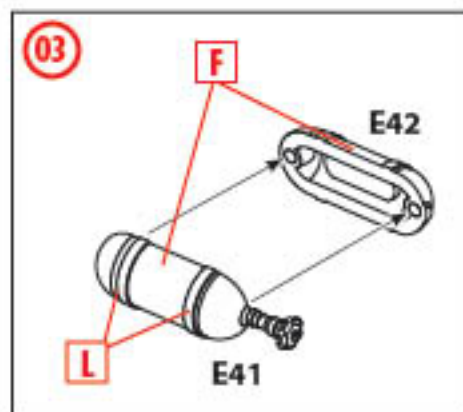
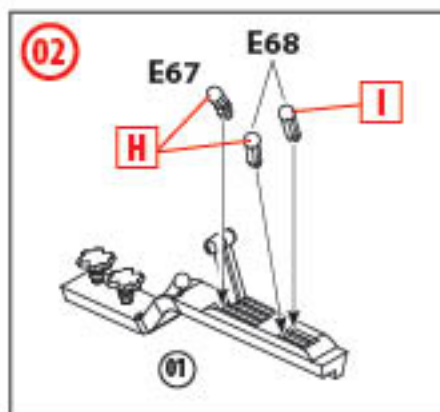
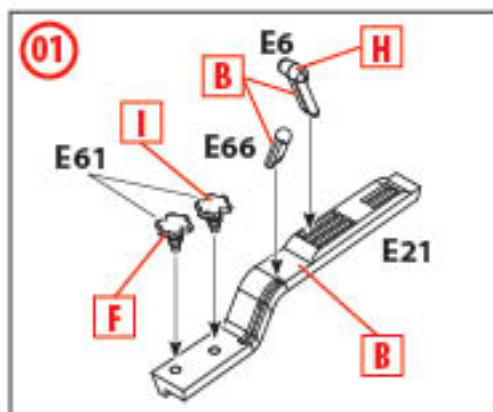
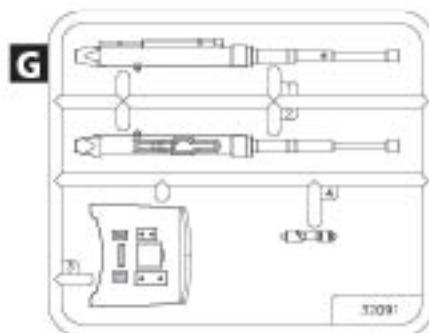
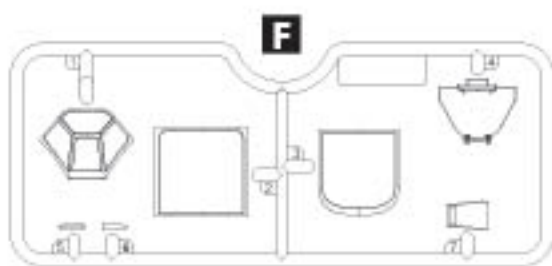

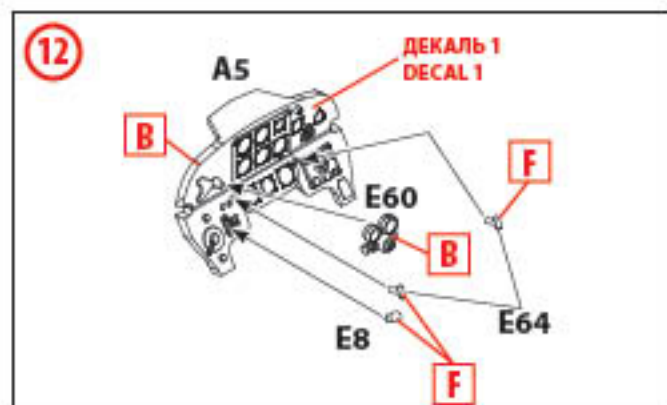
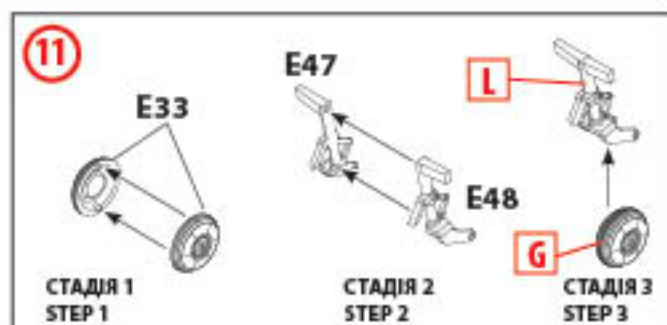
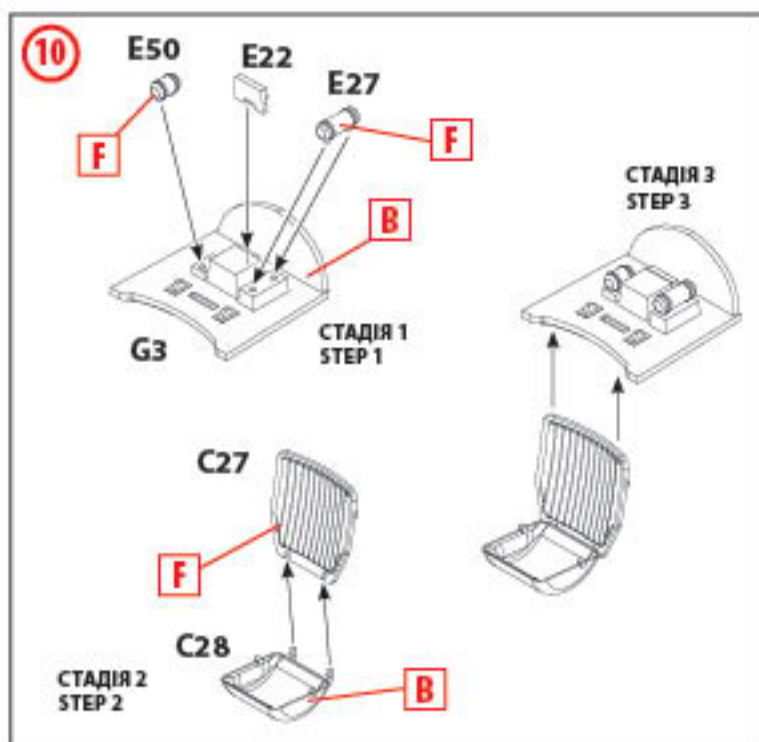
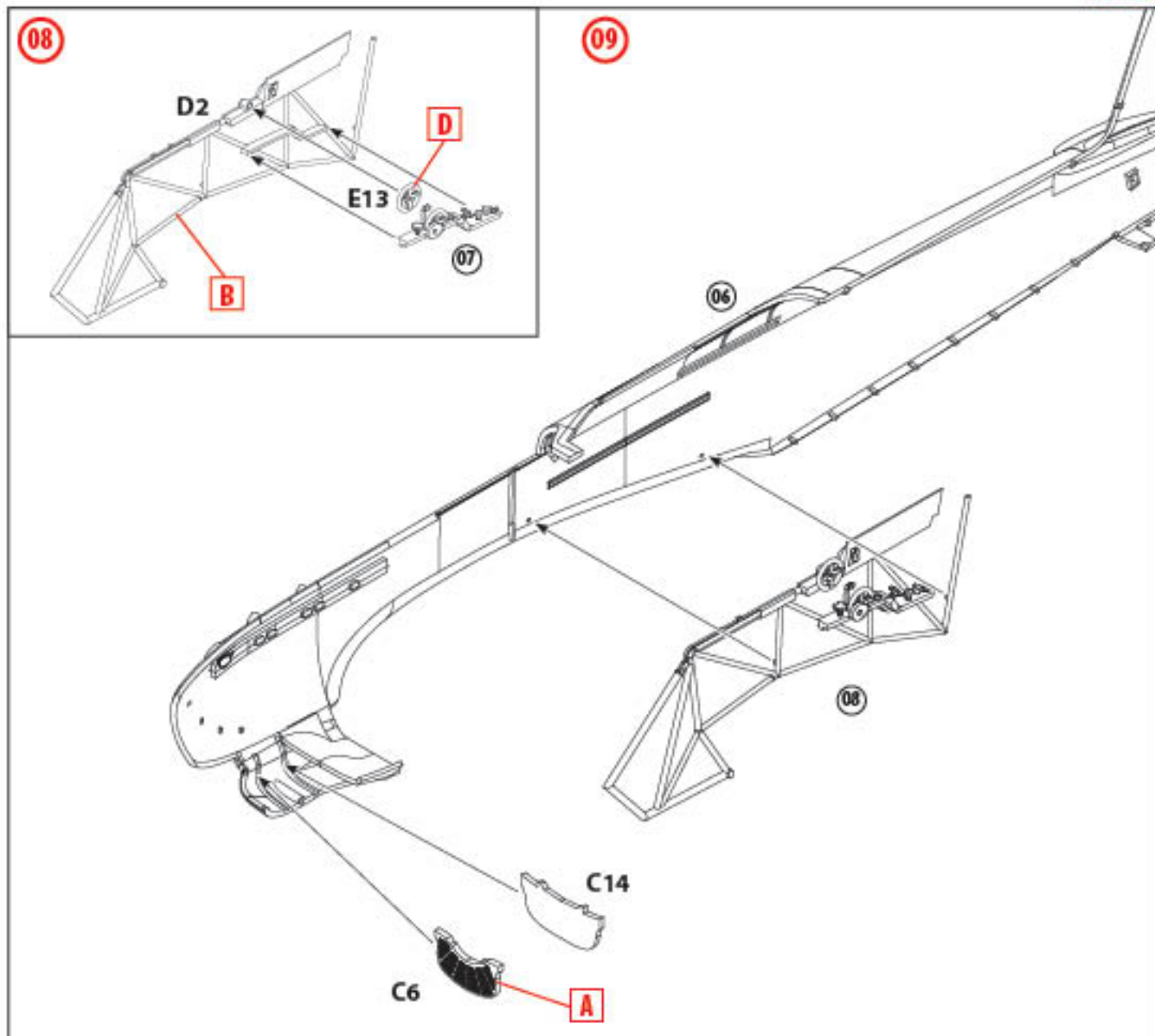

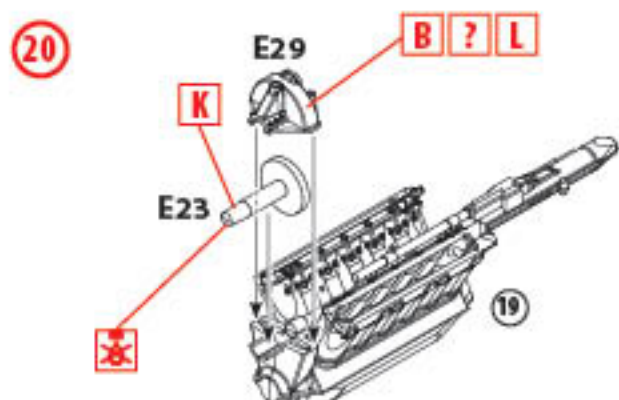
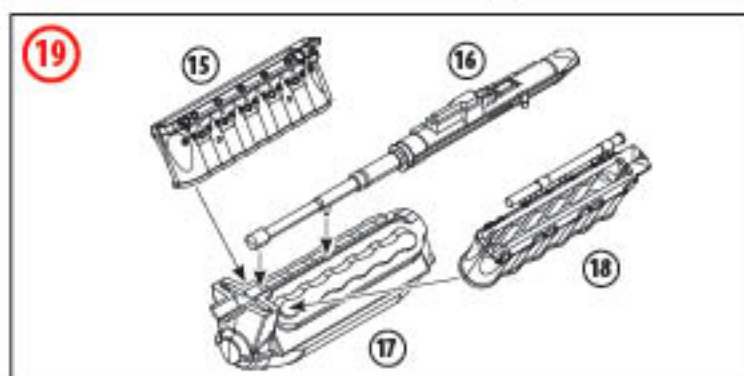
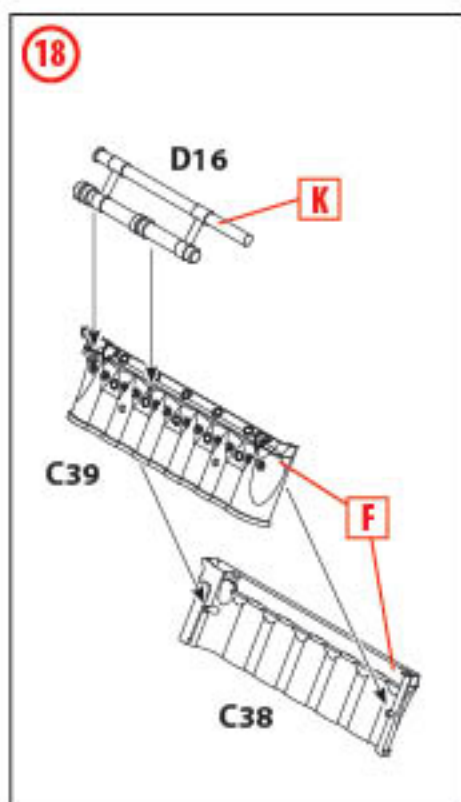
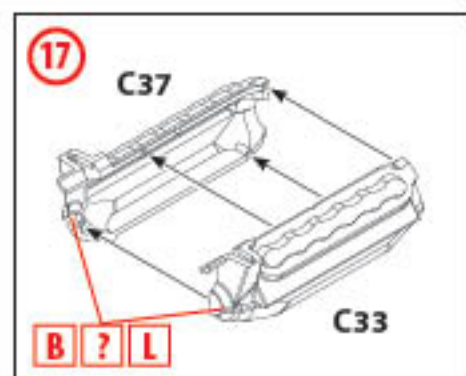
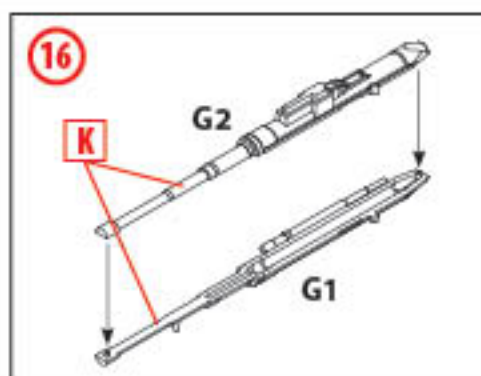
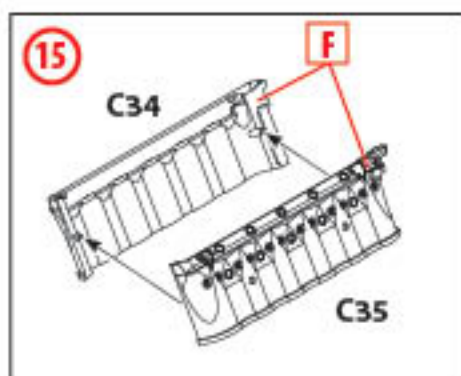
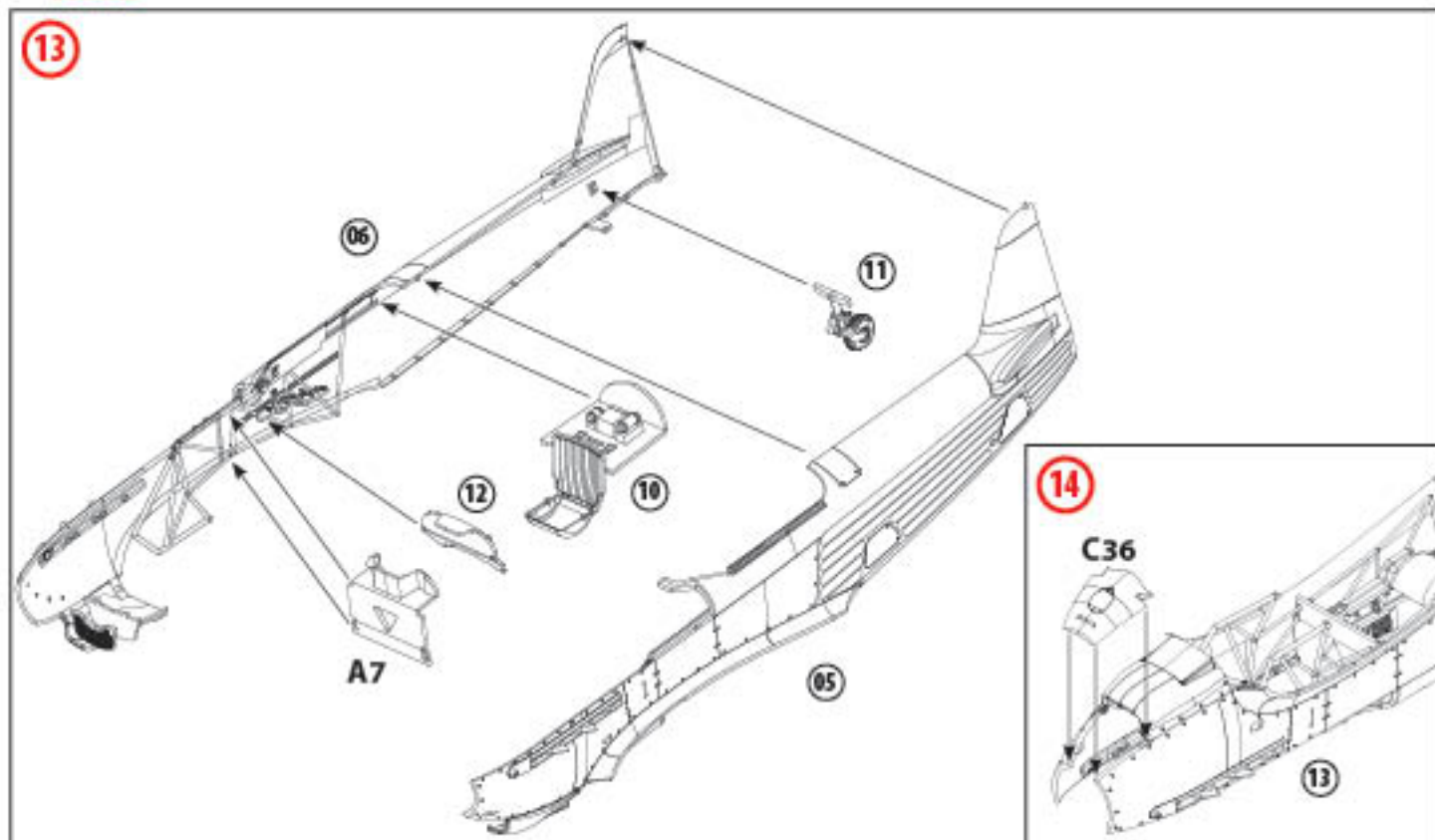

? ВАРІАНТ ІЗ ЗАЧИНЕНИМ КАПОТОМ
ALL STEPS FOR CLOSED BONNET

21 - 22

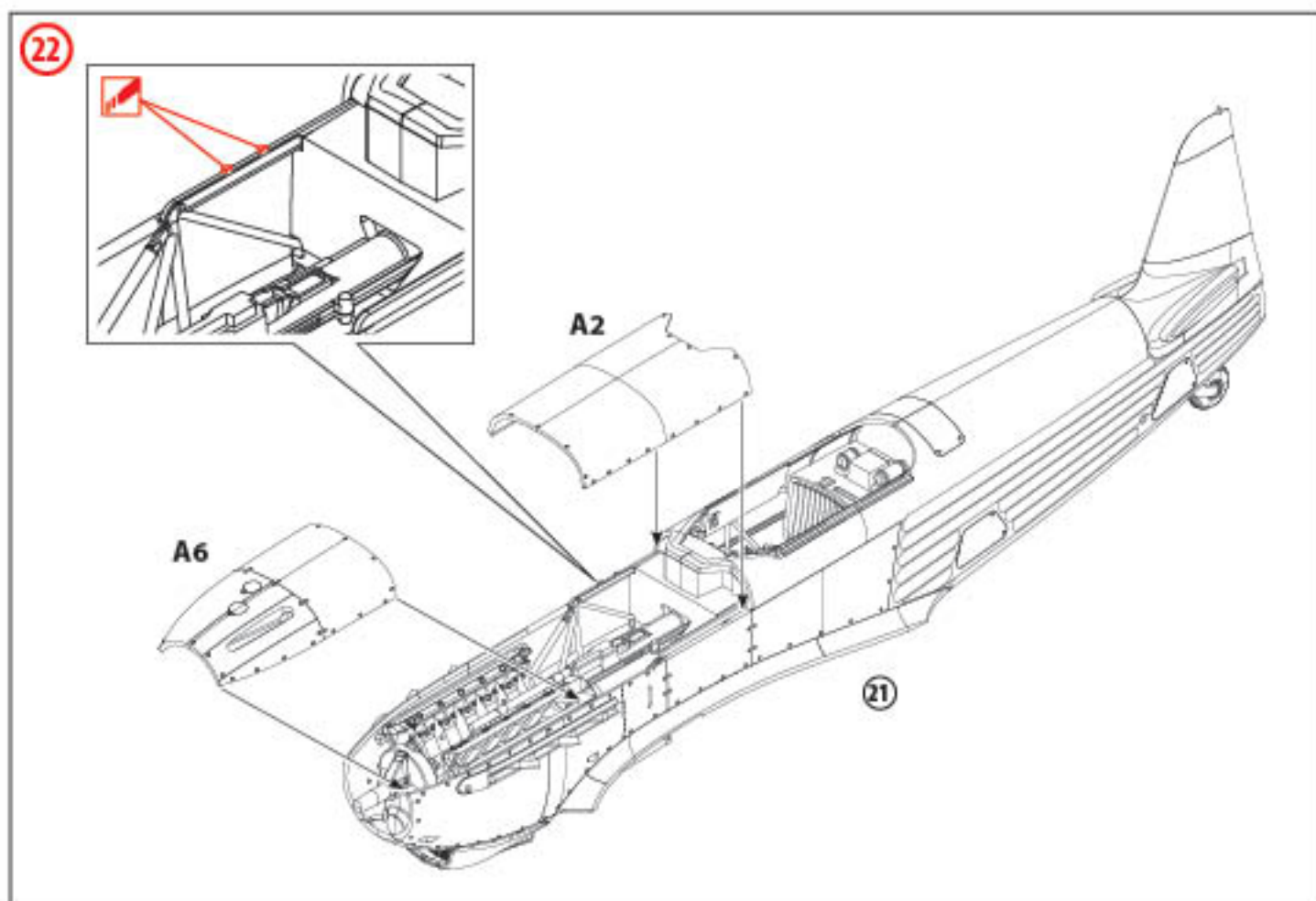
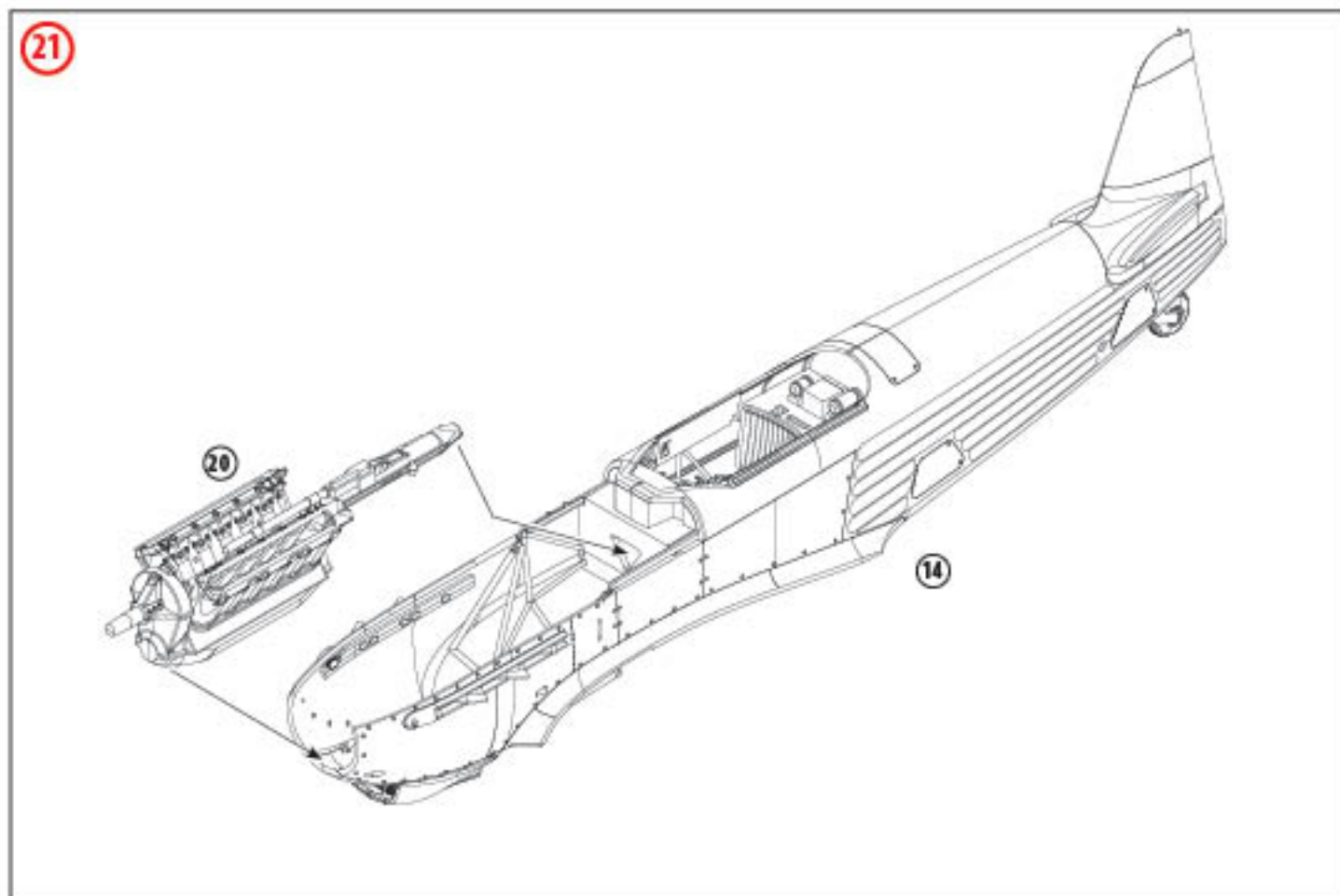

? **ВАРІАНТ ІЗ ВІДКРИТИМ КАПОТОМ** **23-34**
THE VERSION WITH OPEN BONNET

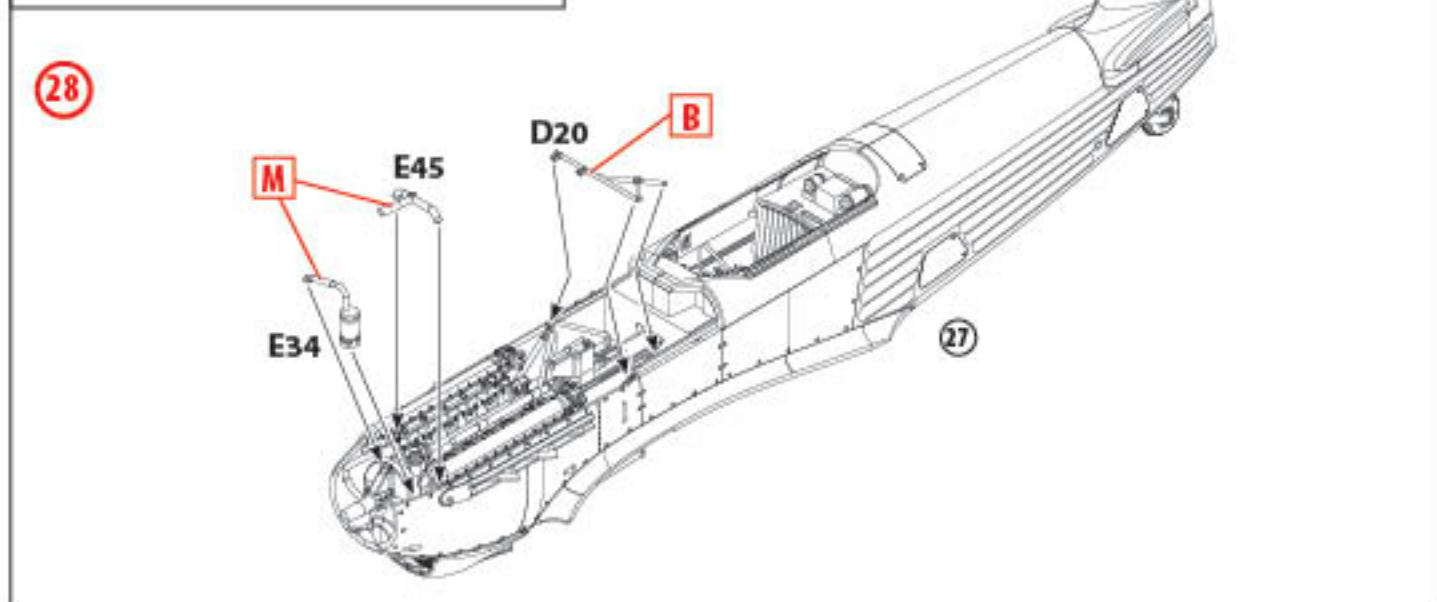
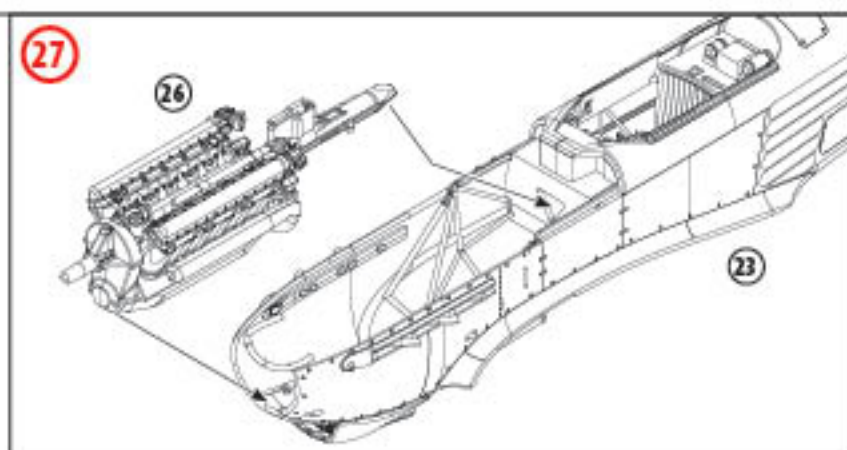
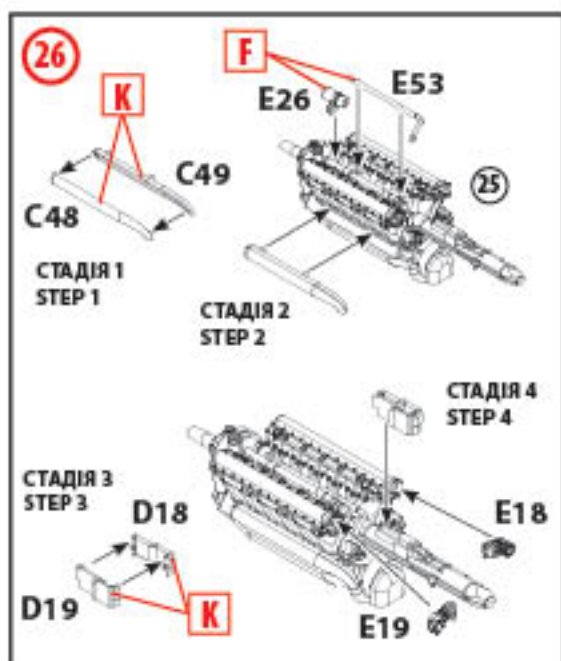
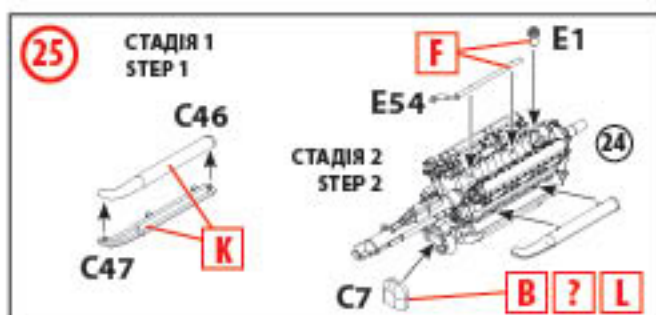
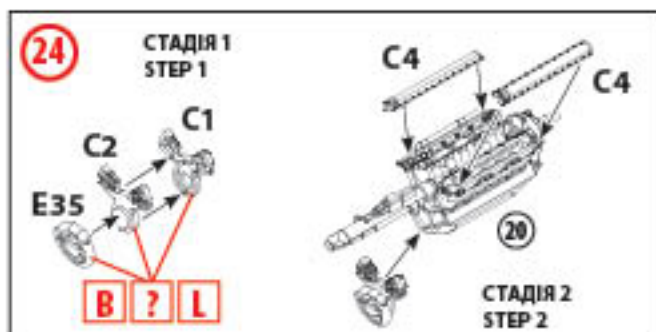
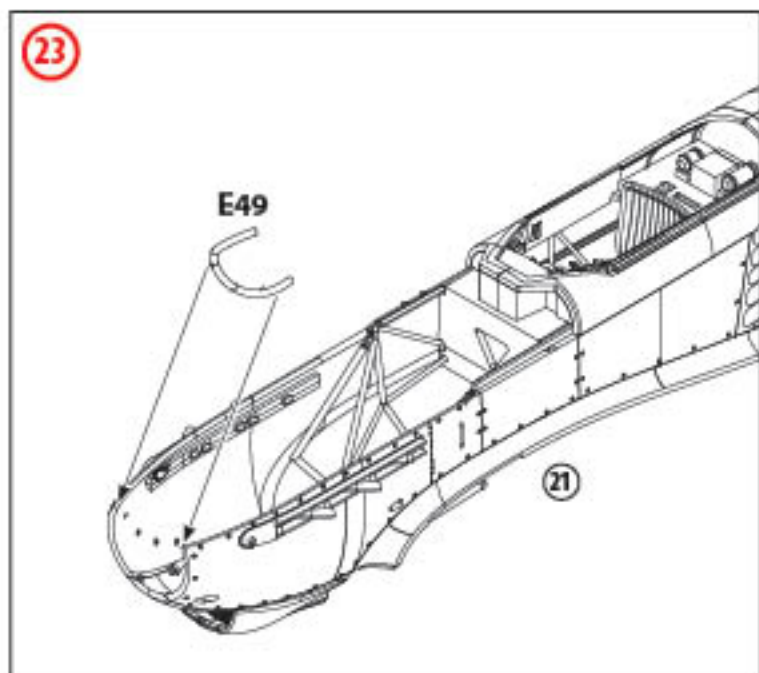

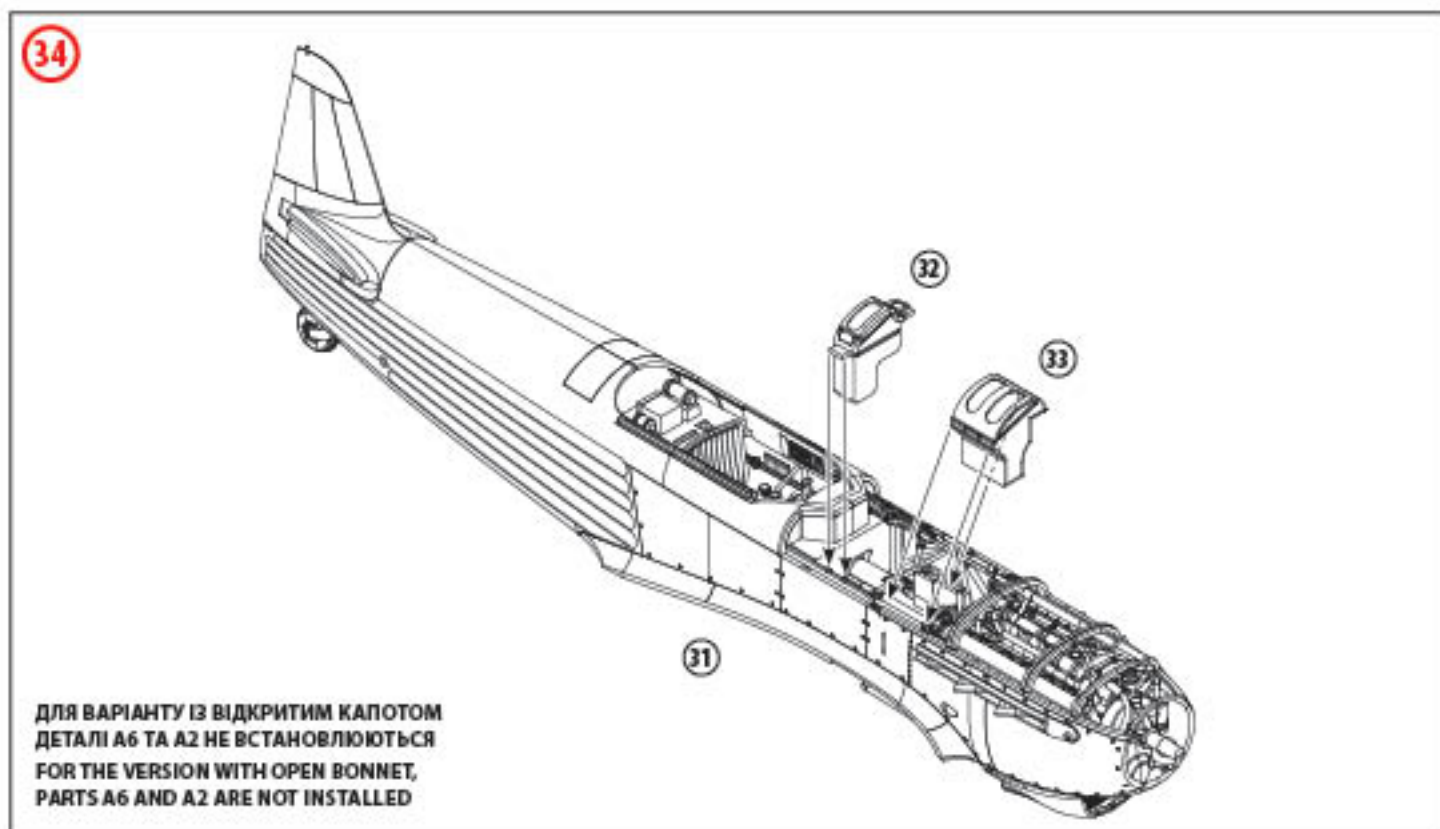
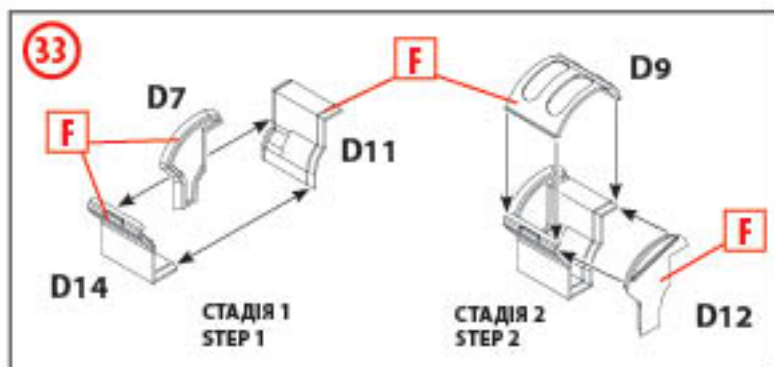
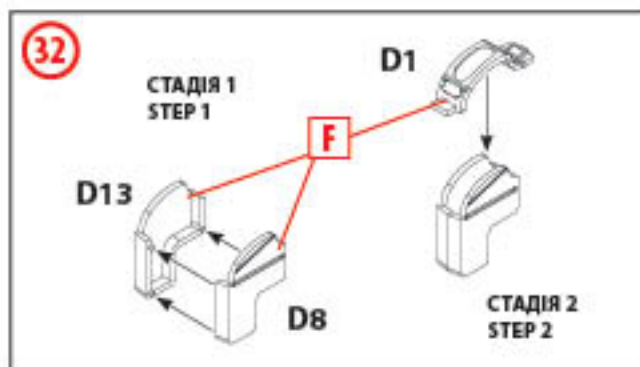
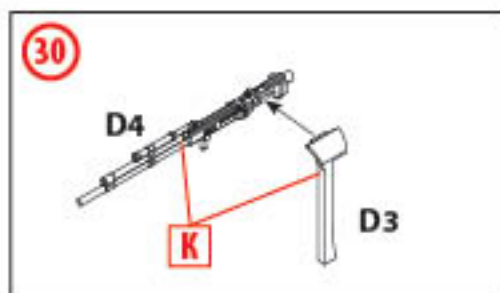
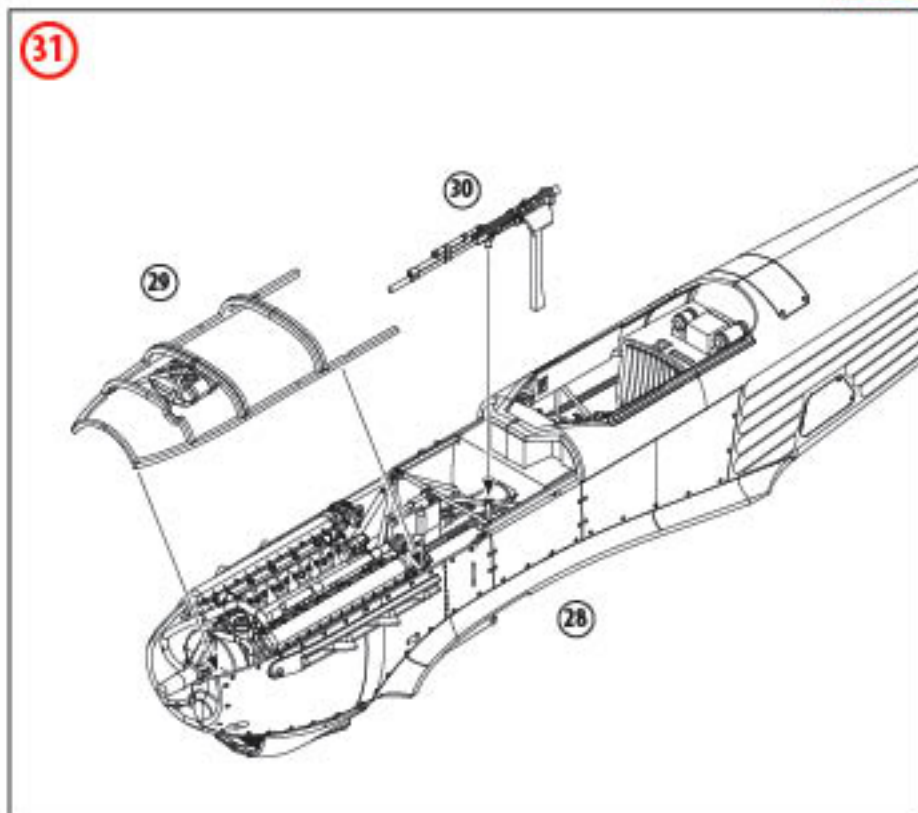
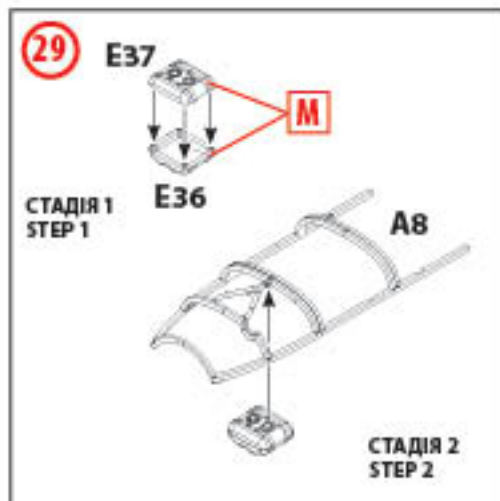

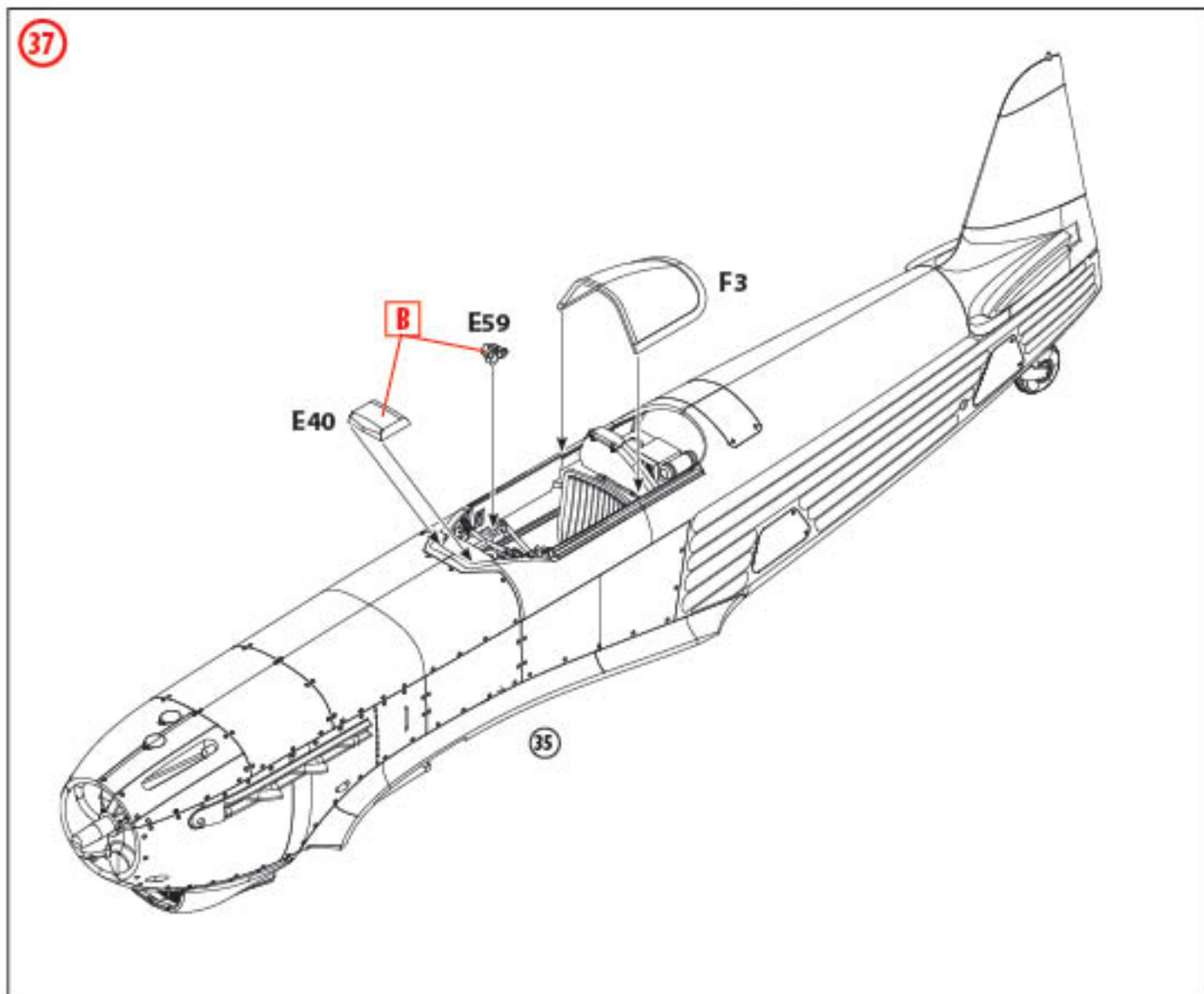
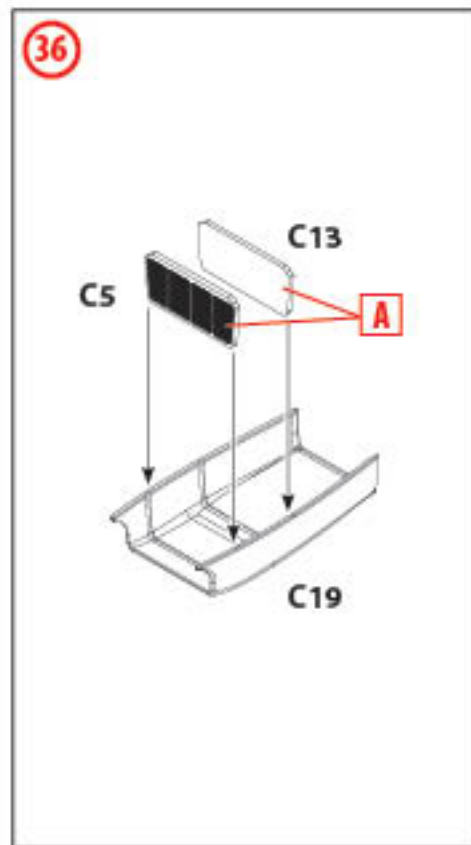
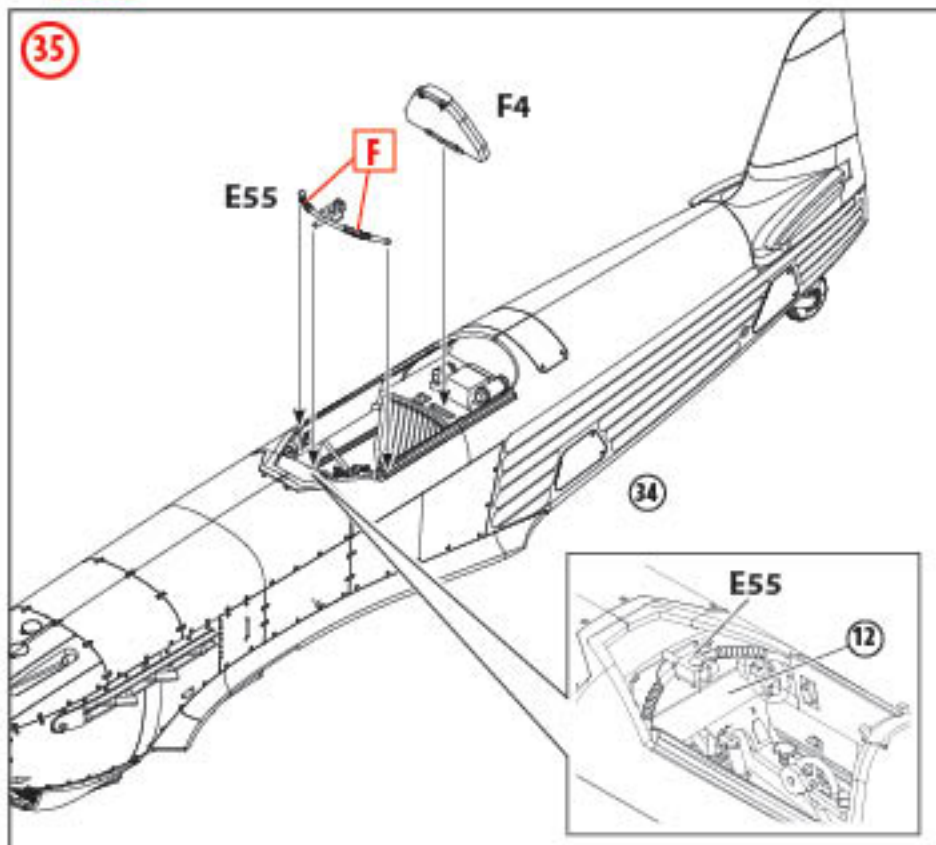

38

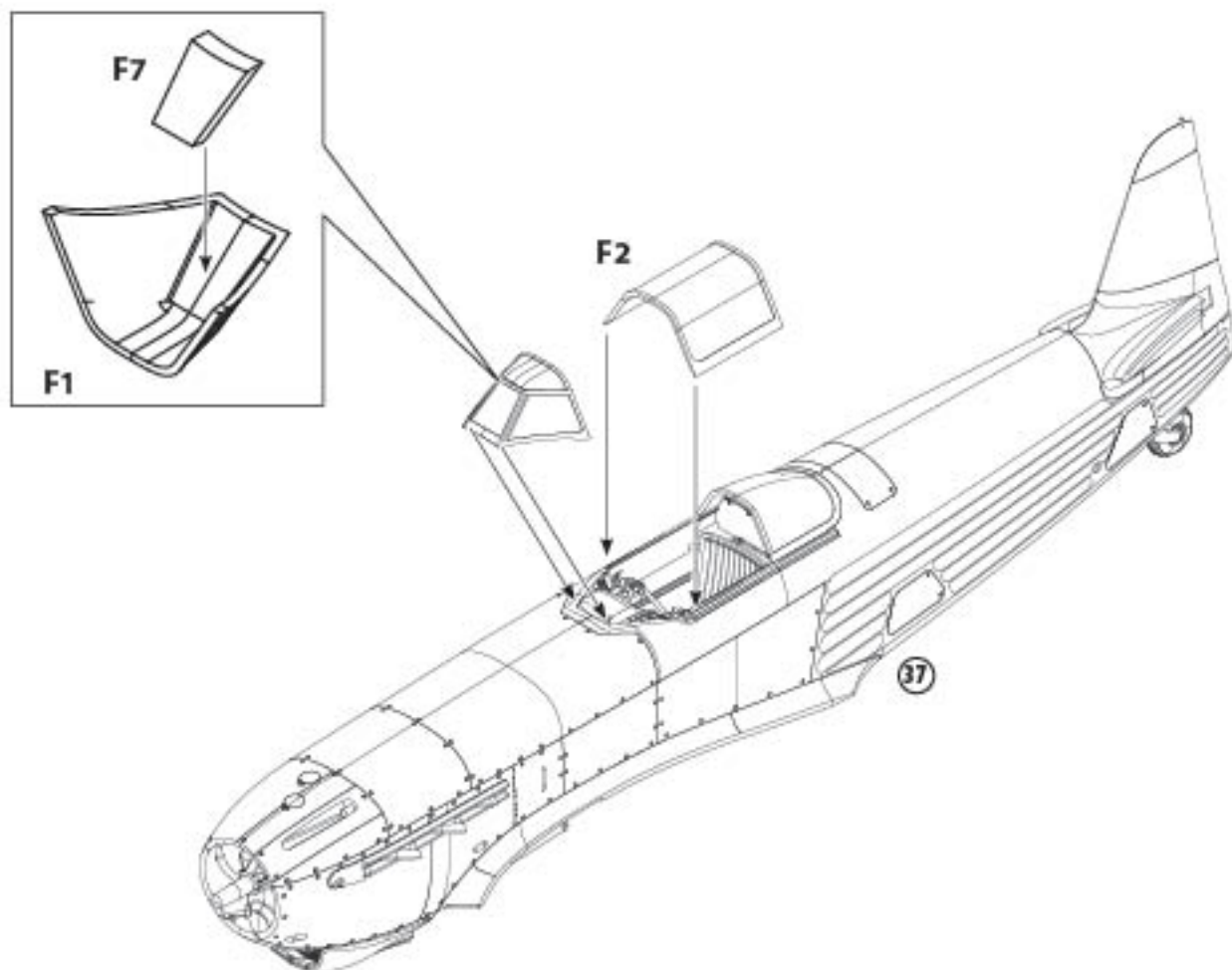

39

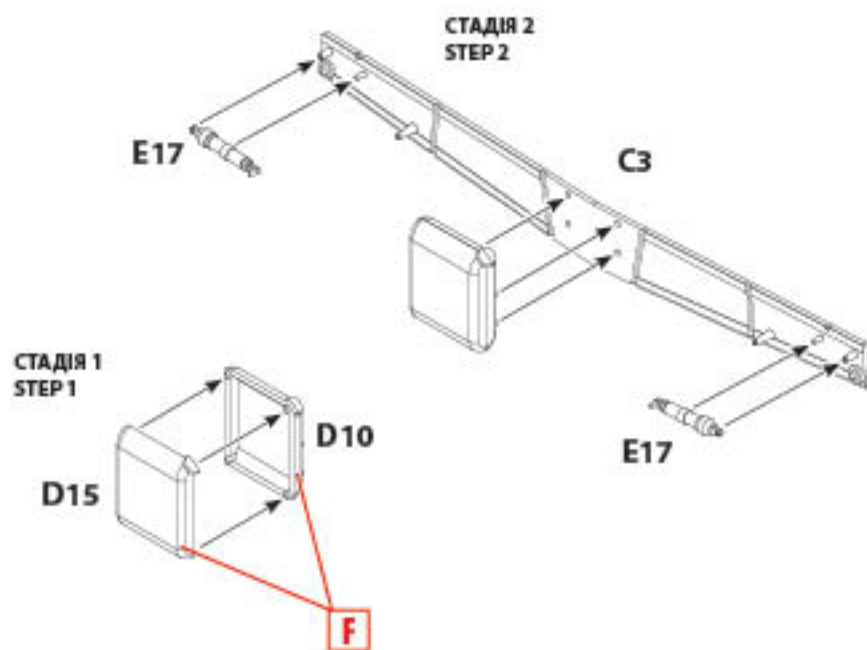

40

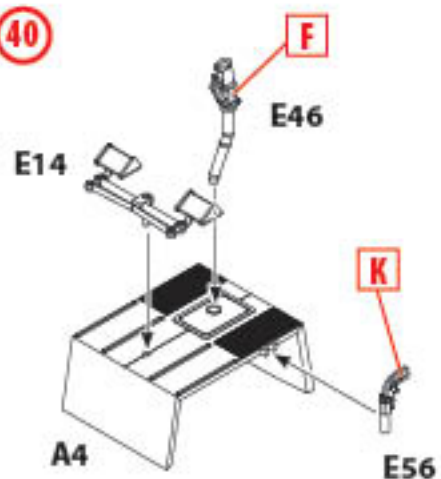

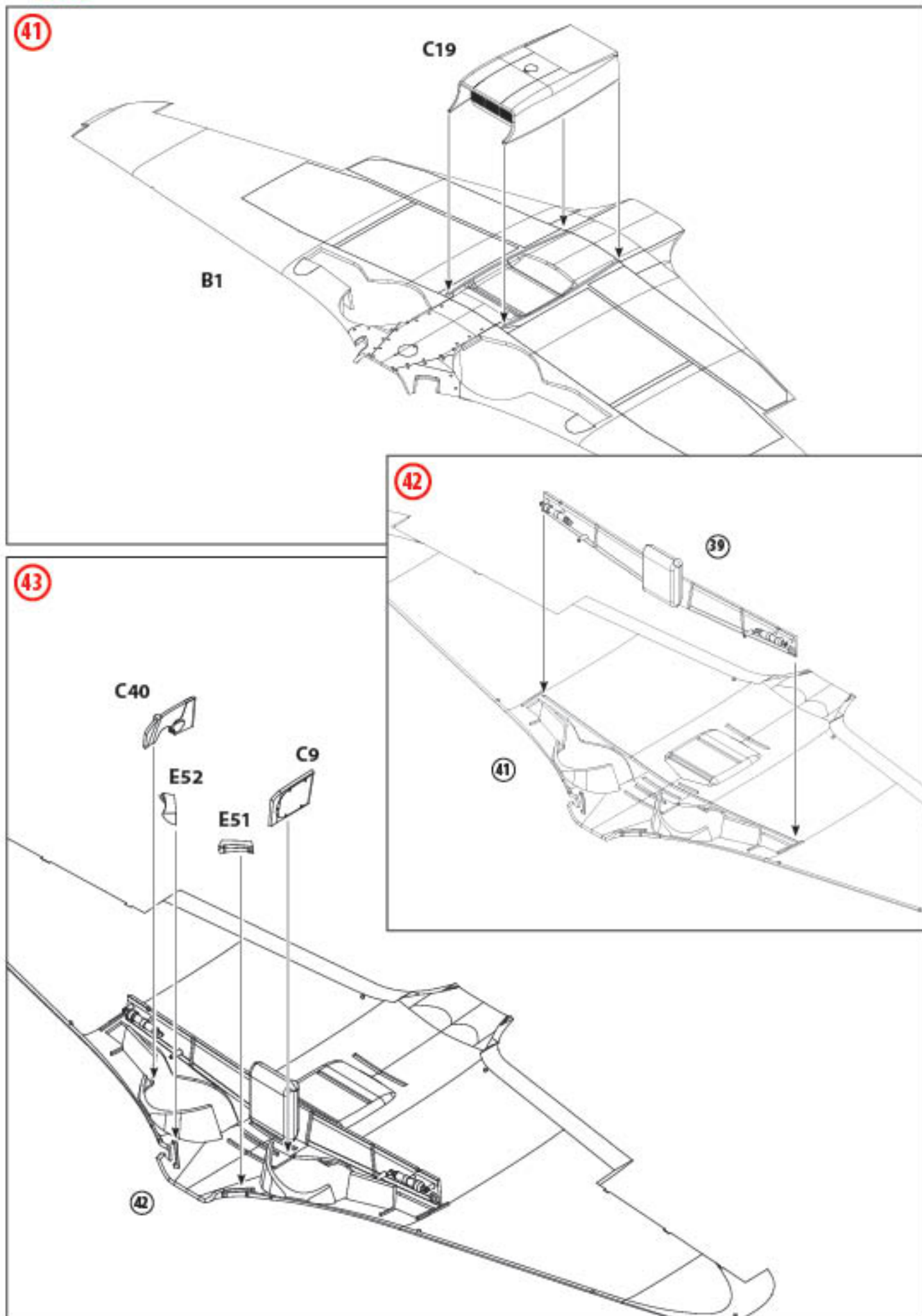

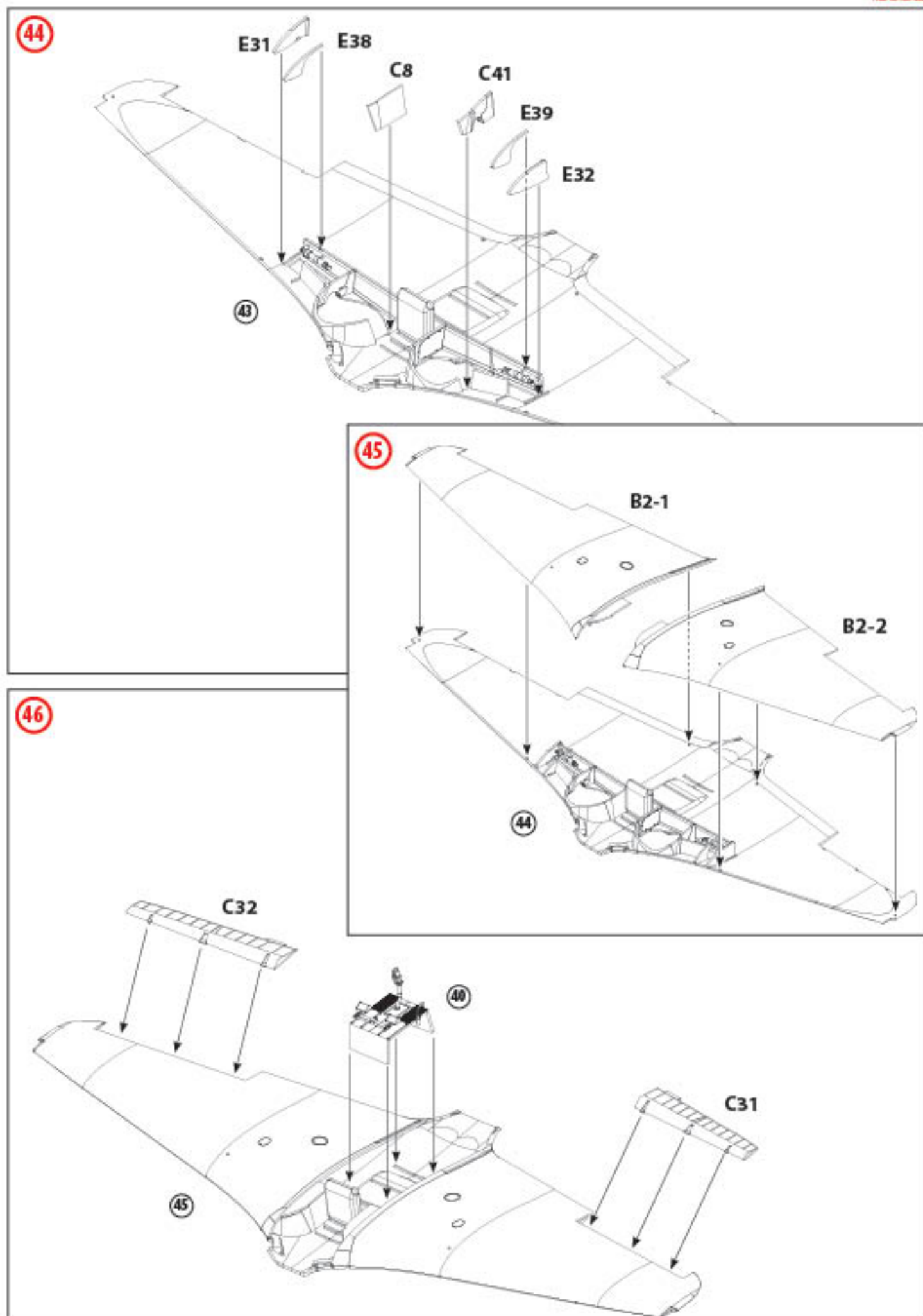

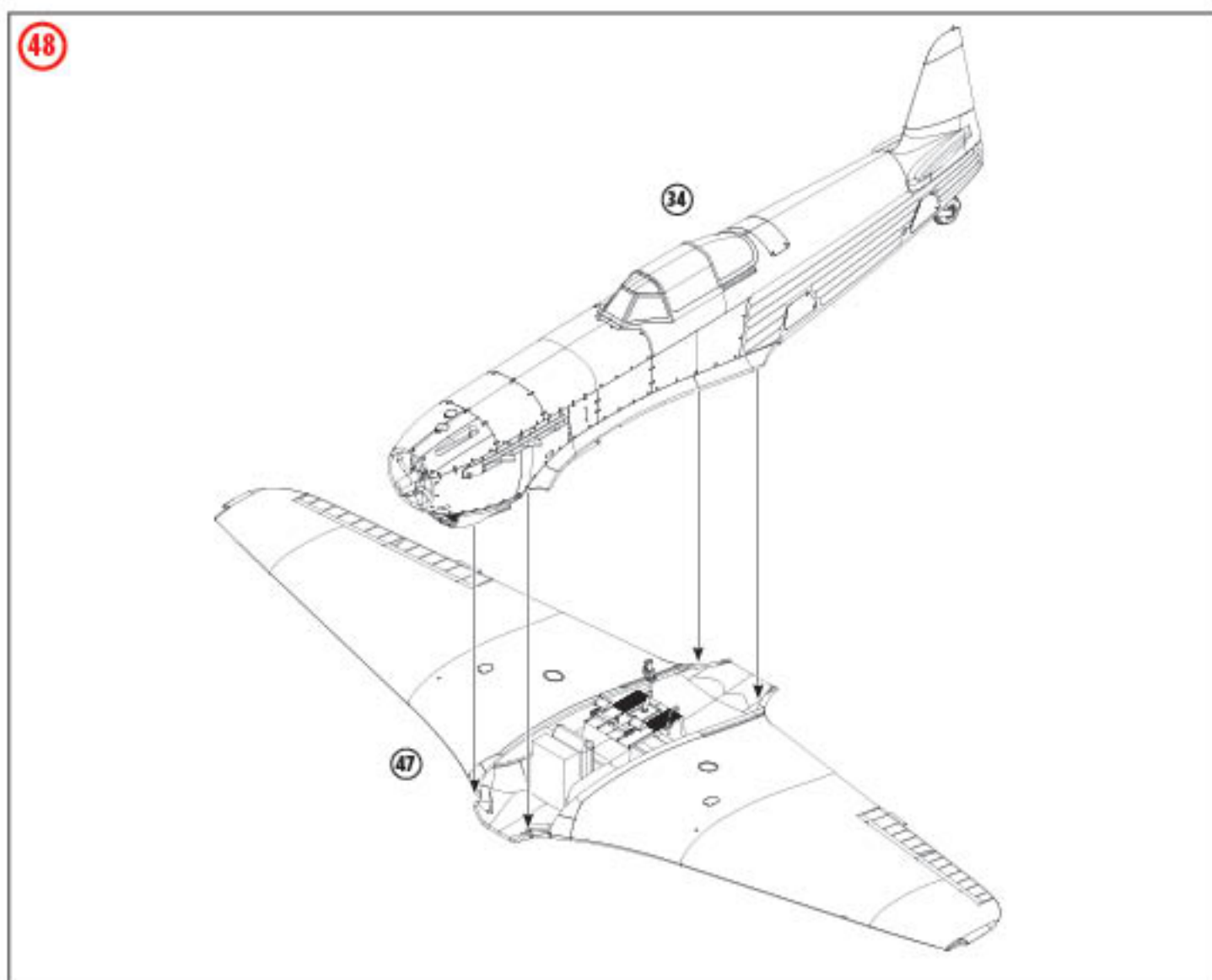
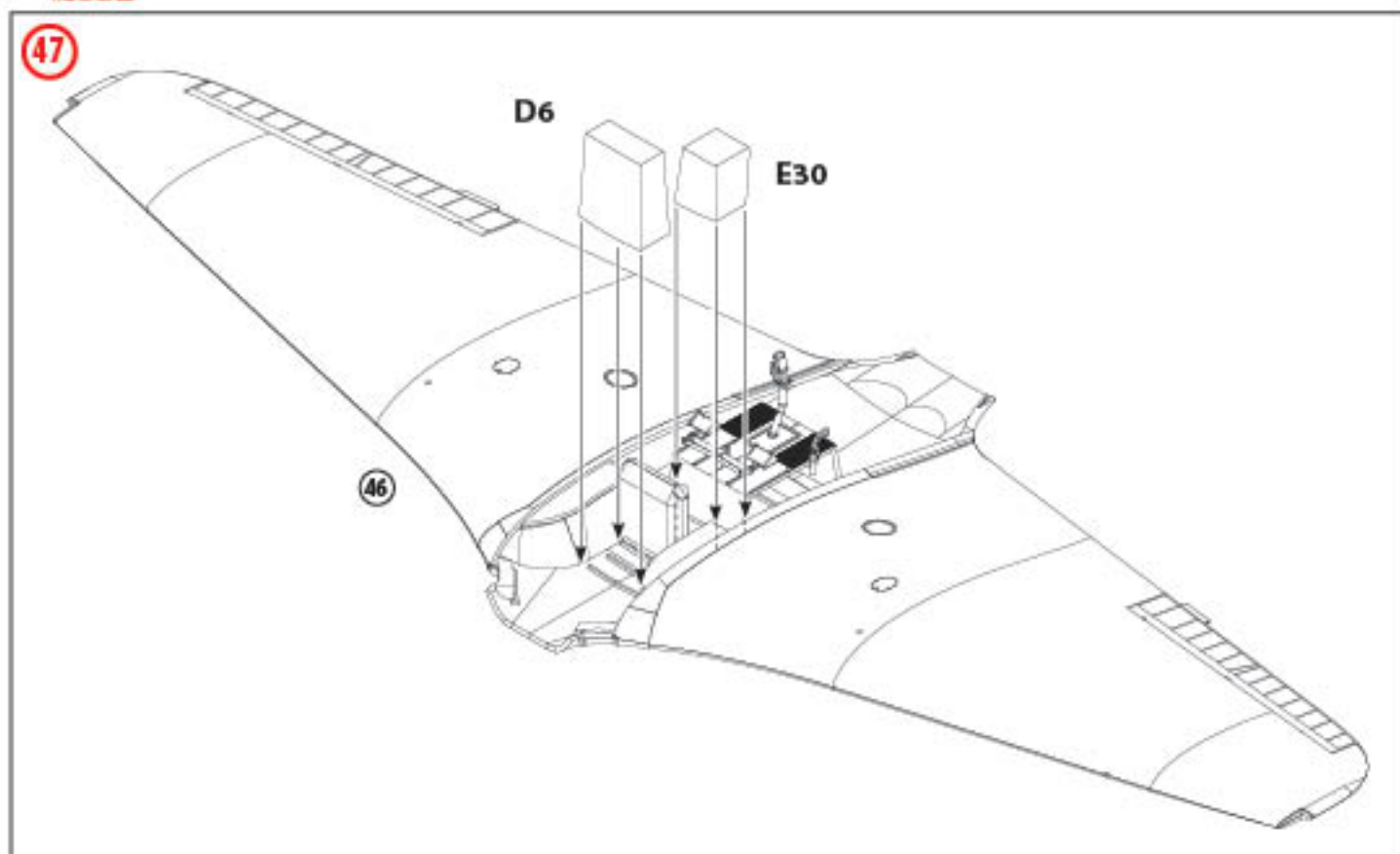

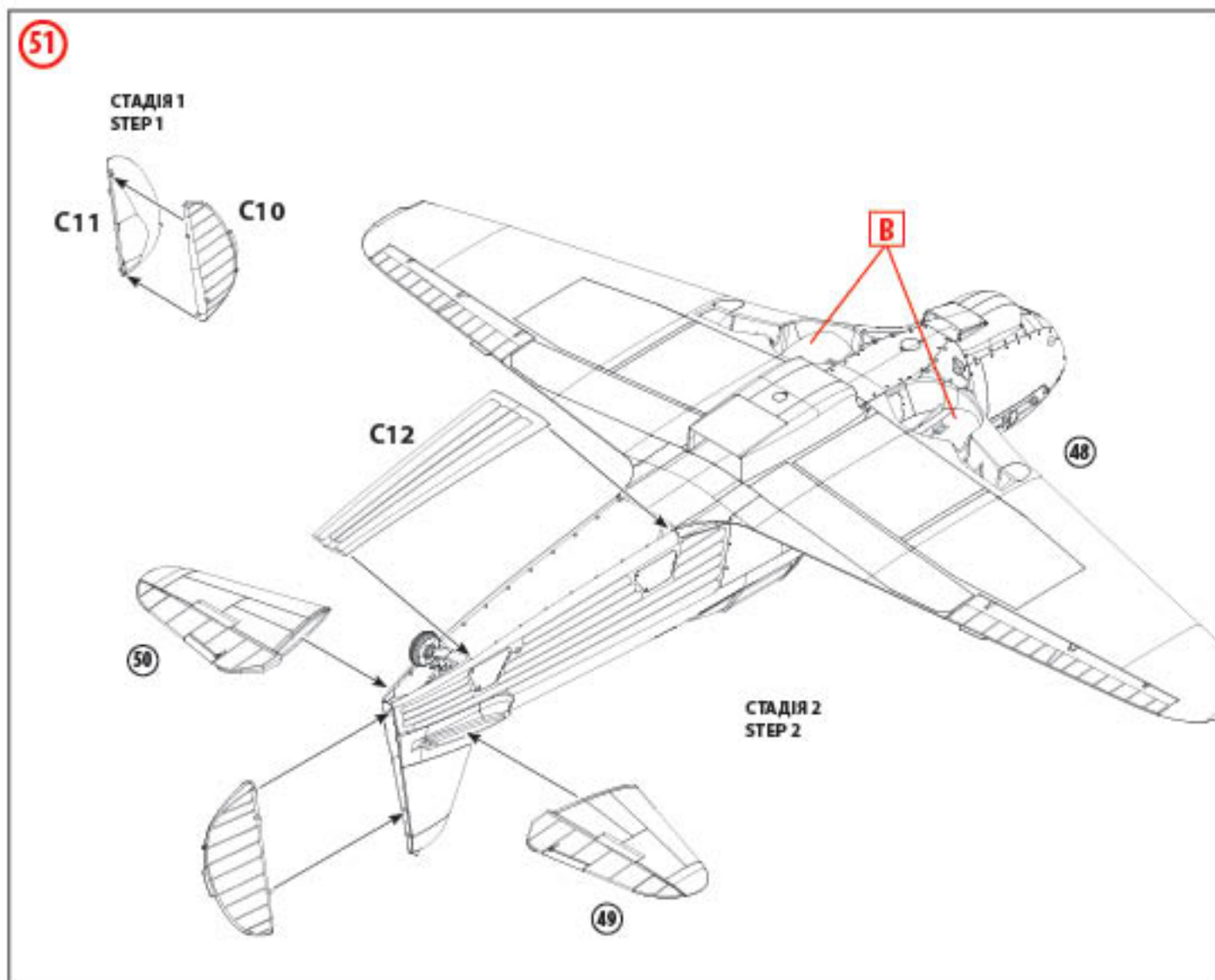
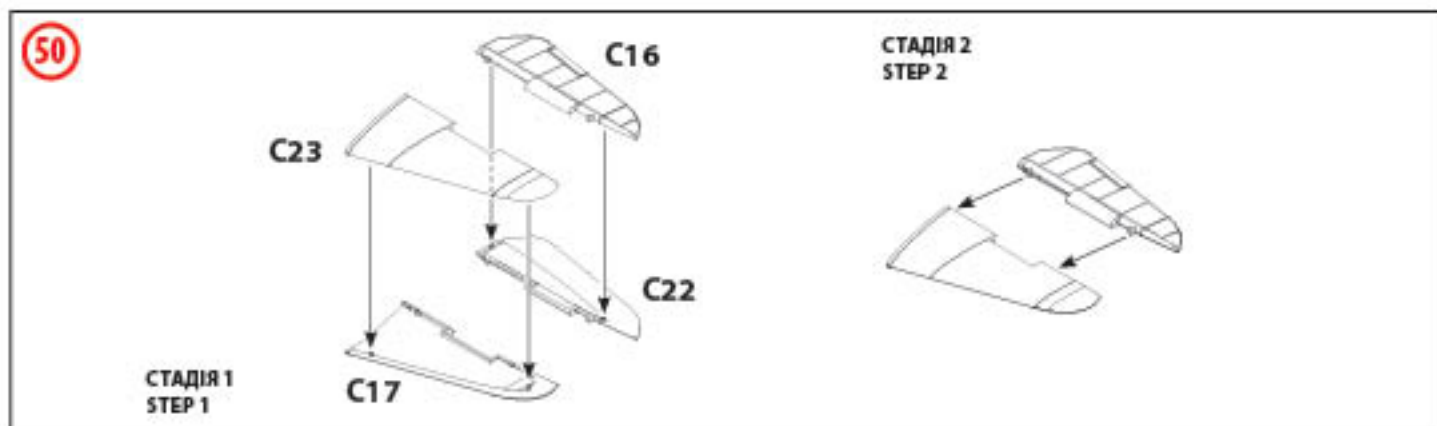
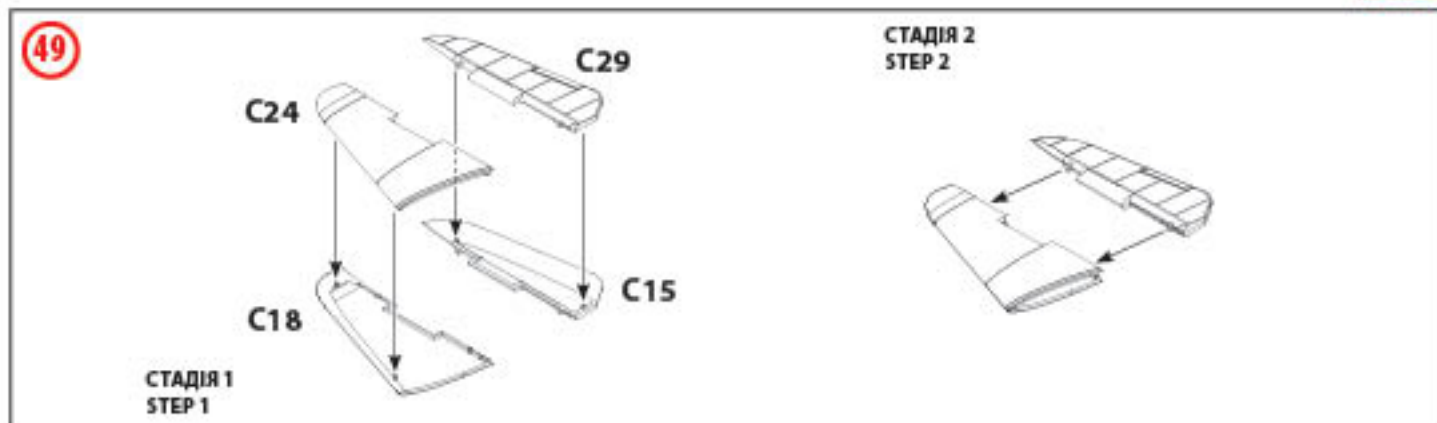

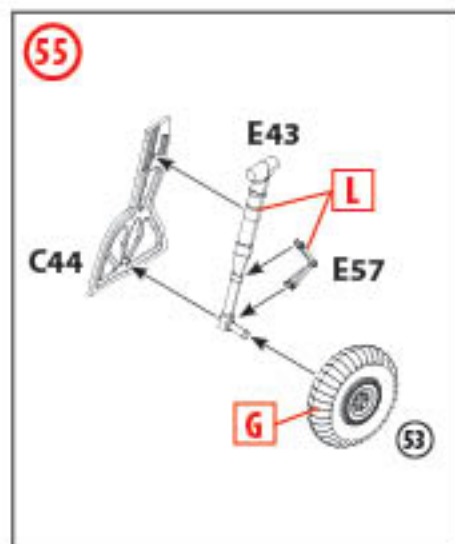
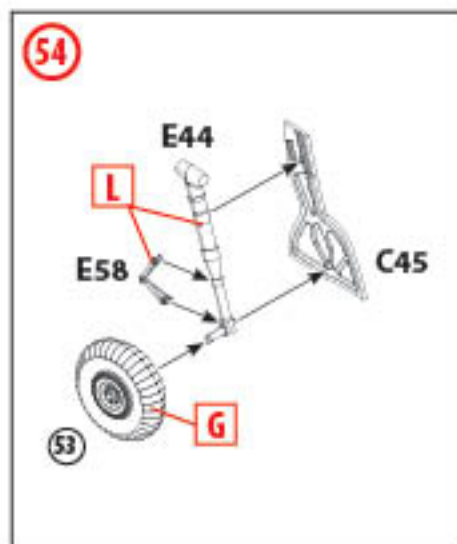
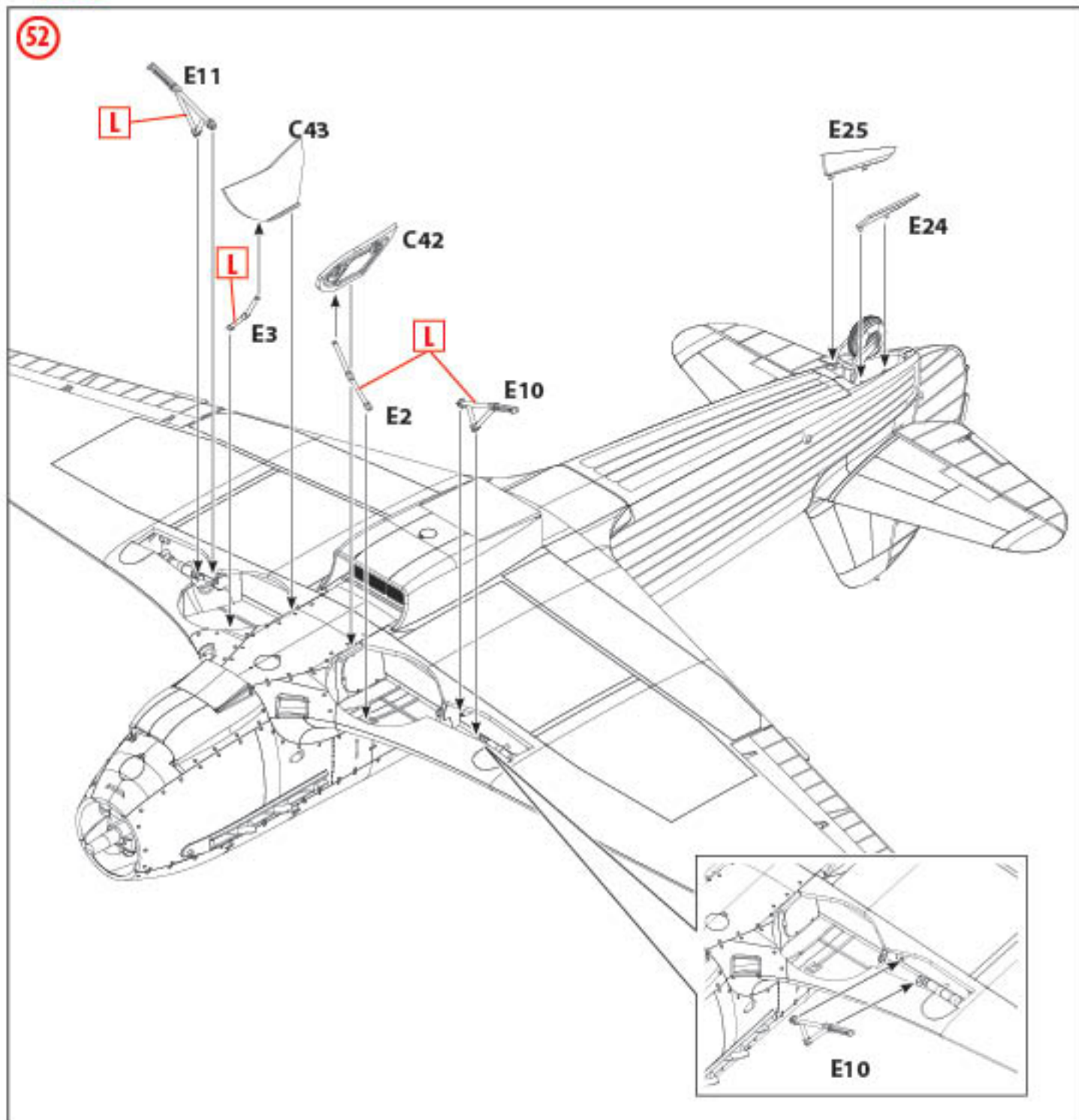

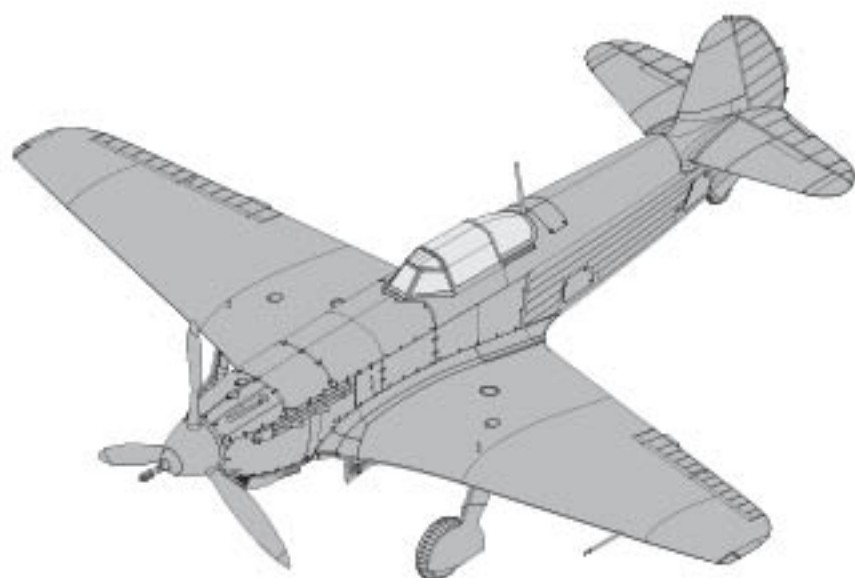
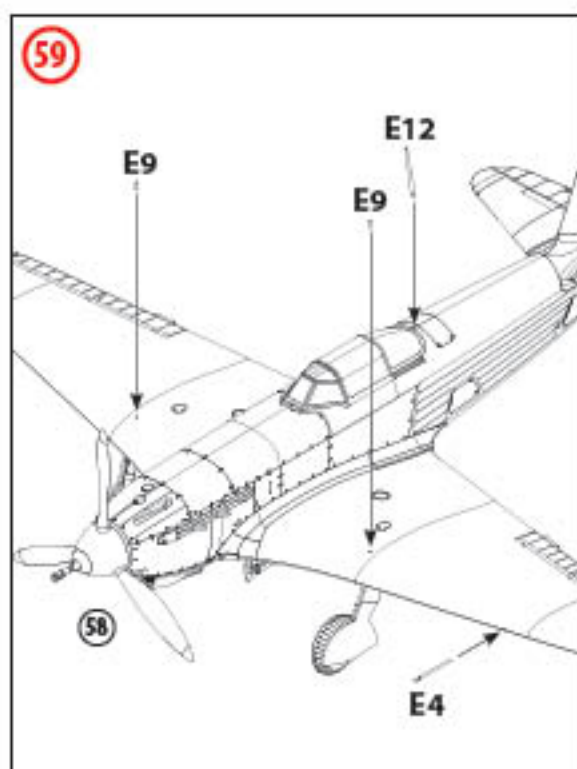
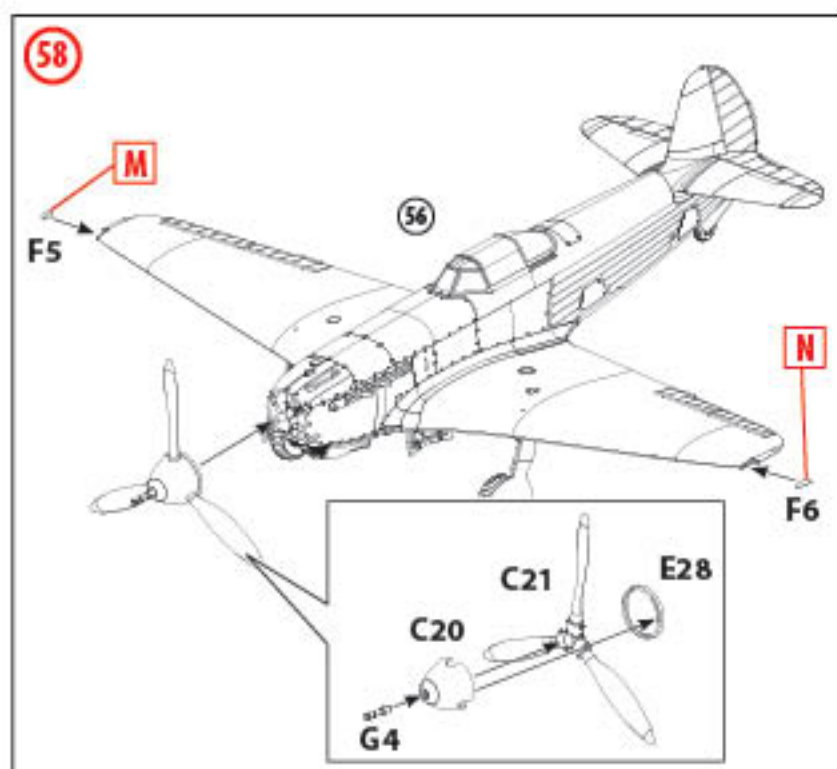
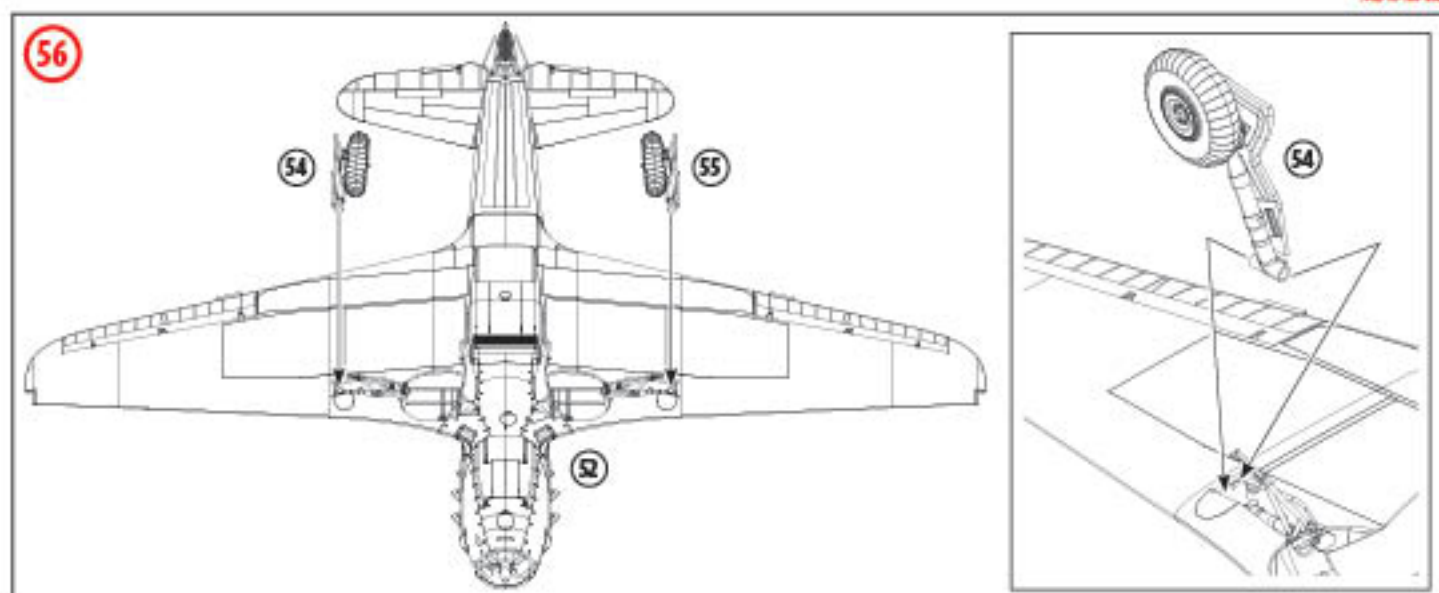

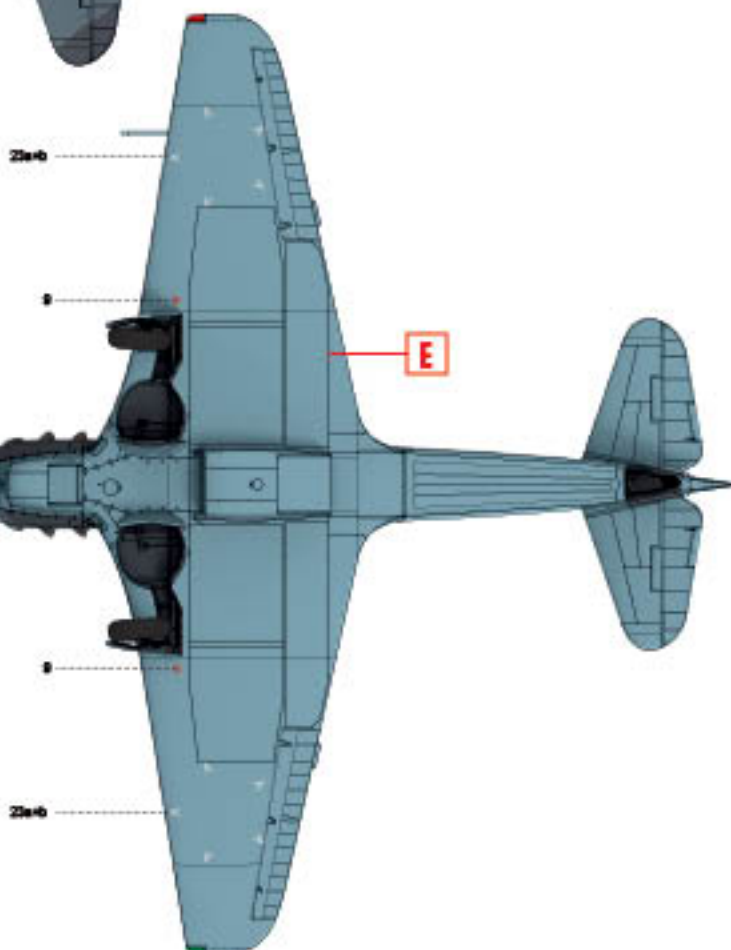
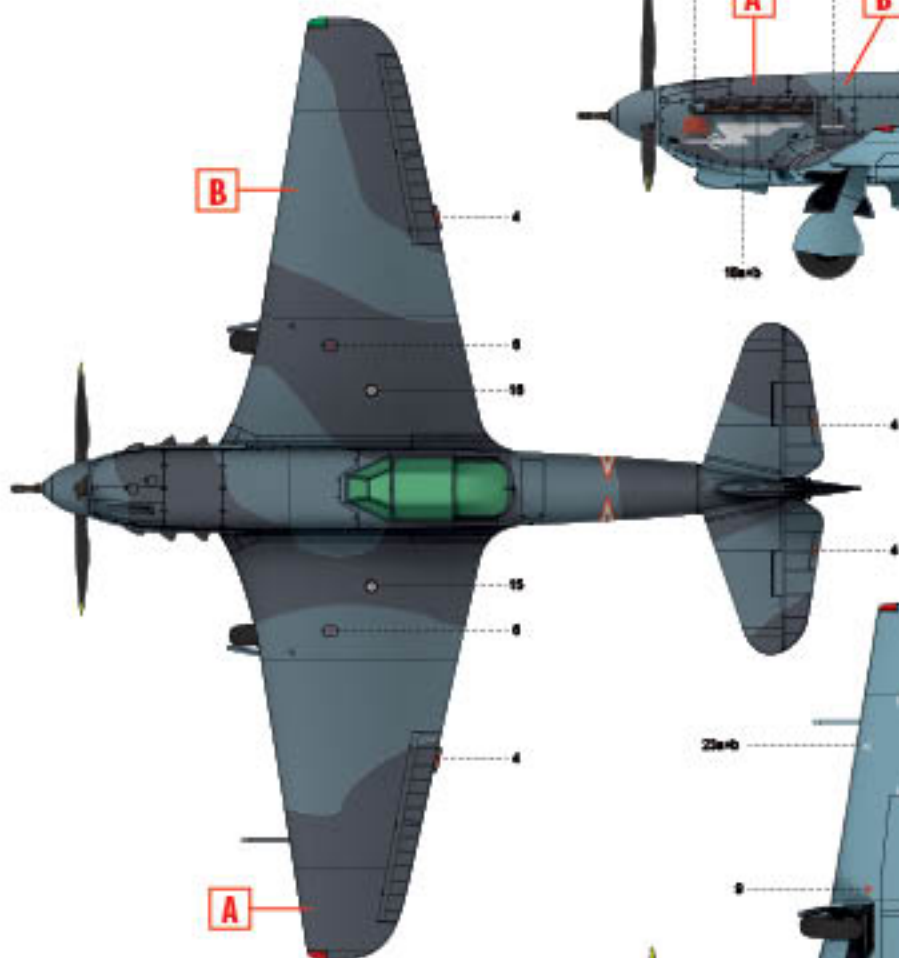
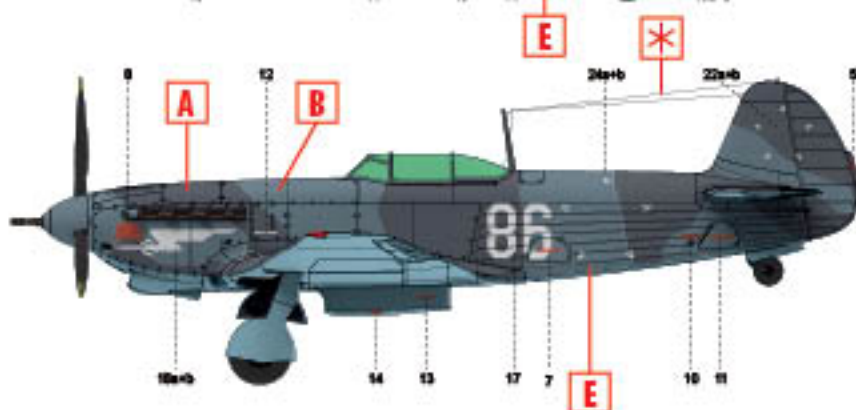
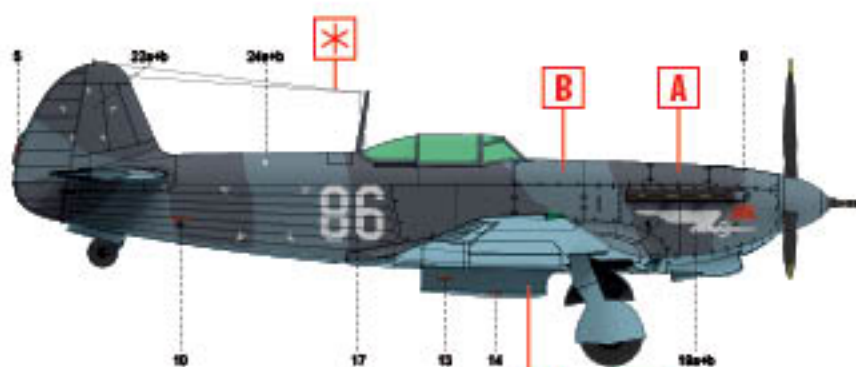
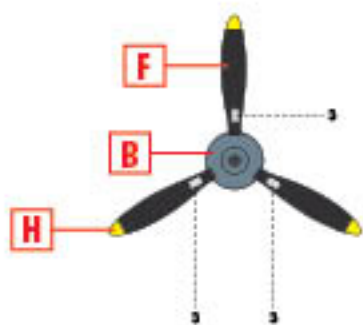

1. Як-9К, 274-й винищувальний авіаполк,
серпень 1944 року
Yak-9K, 274th Fighter Aviation Regiment,
August 1944

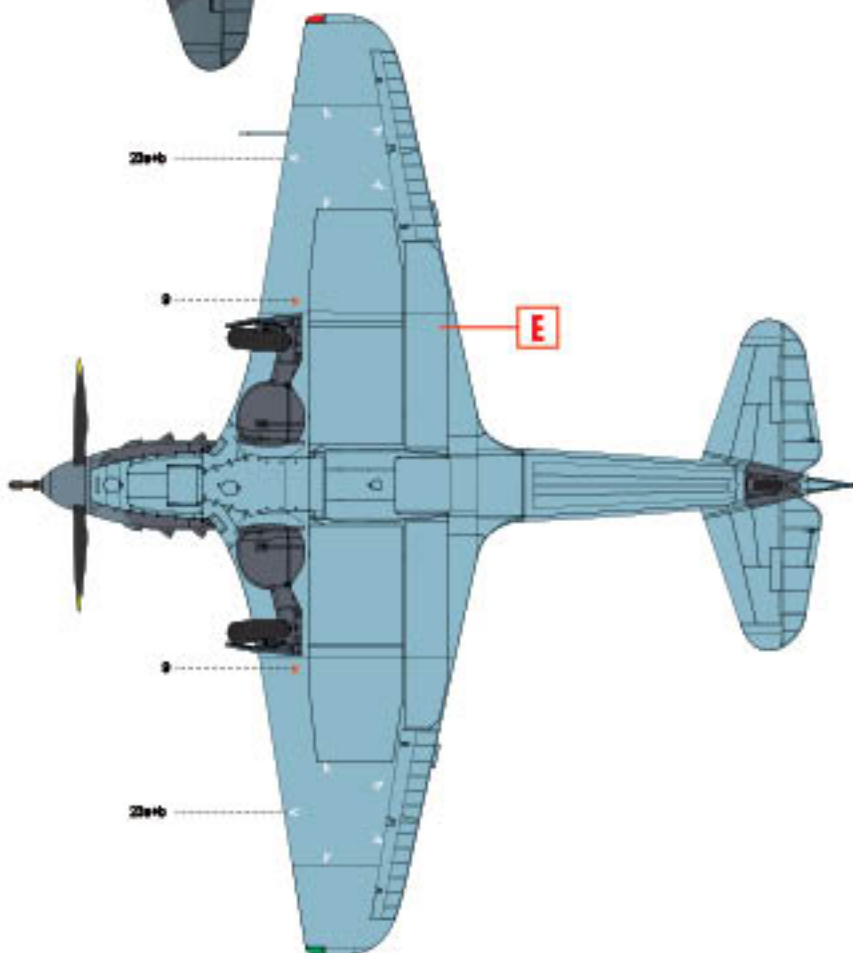
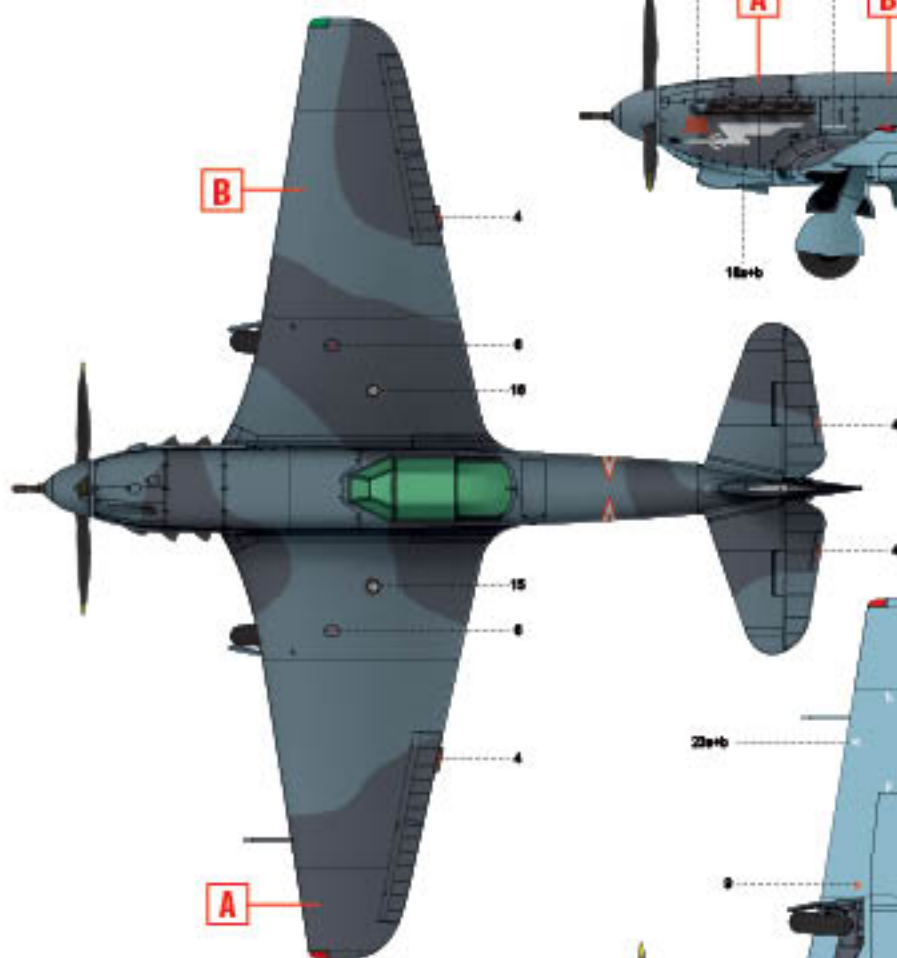
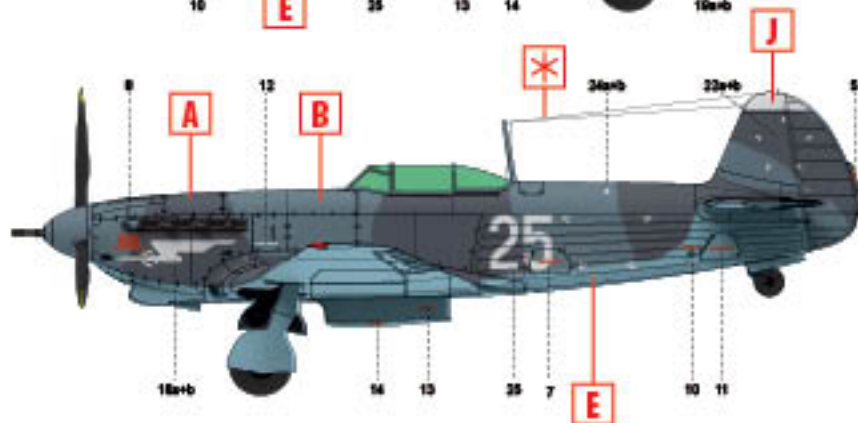
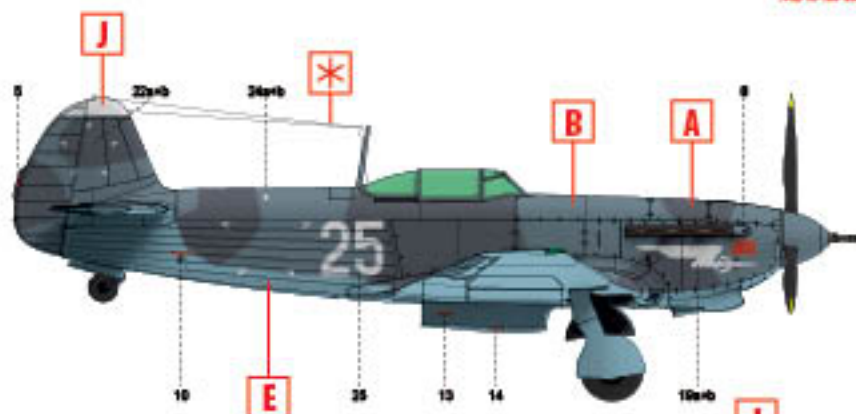
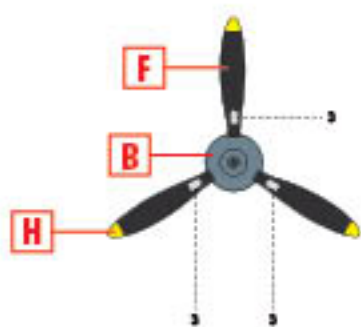

2. Як-9К, 43-й винищувальний авіаполк,
 1944 рік
 Yak-9K, 43rd Fighter Aviation Regiment,
 1944

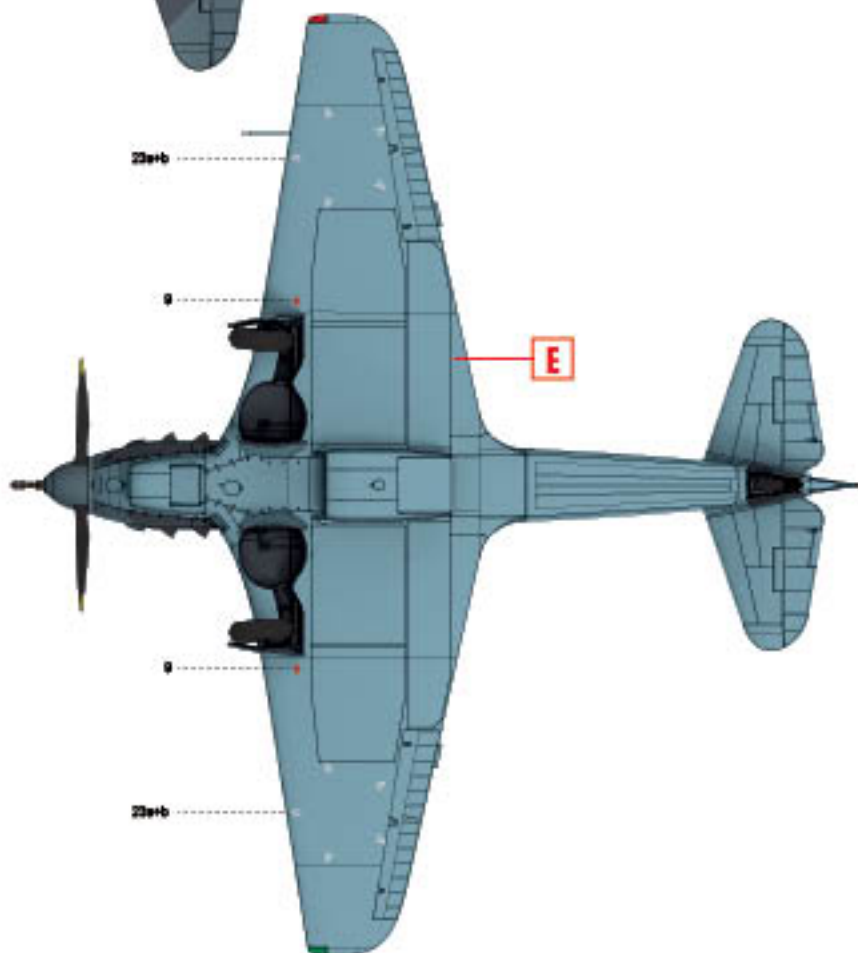
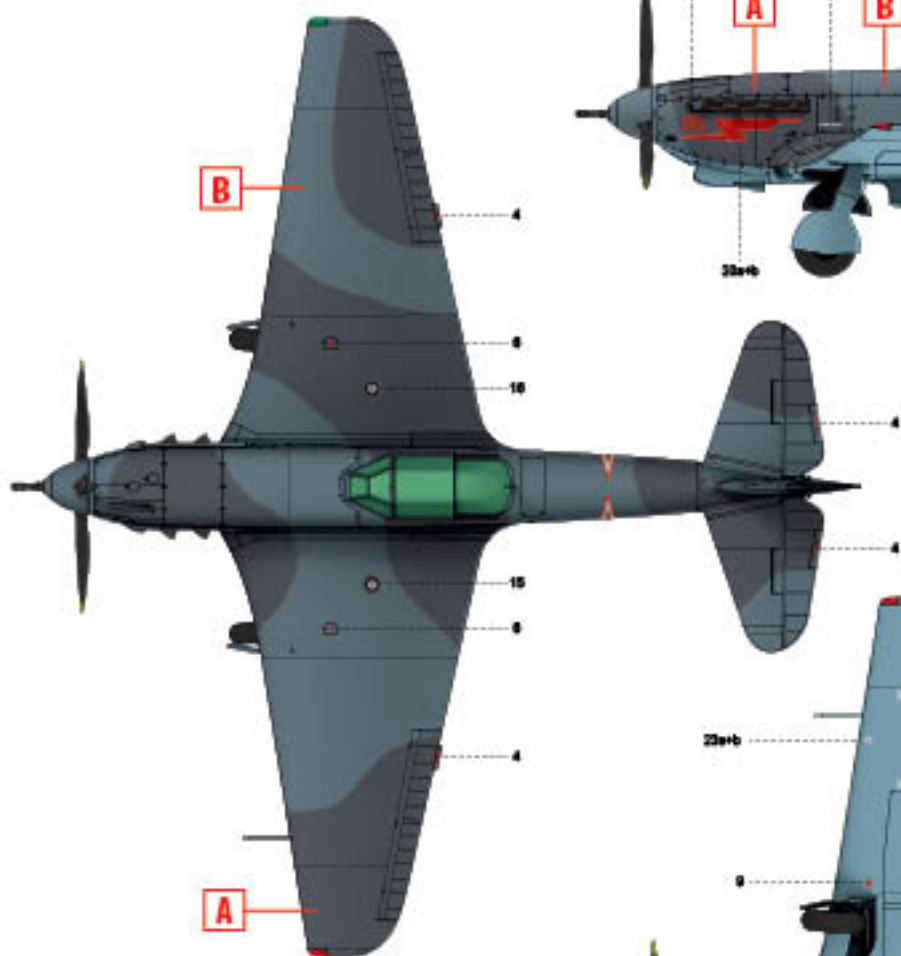
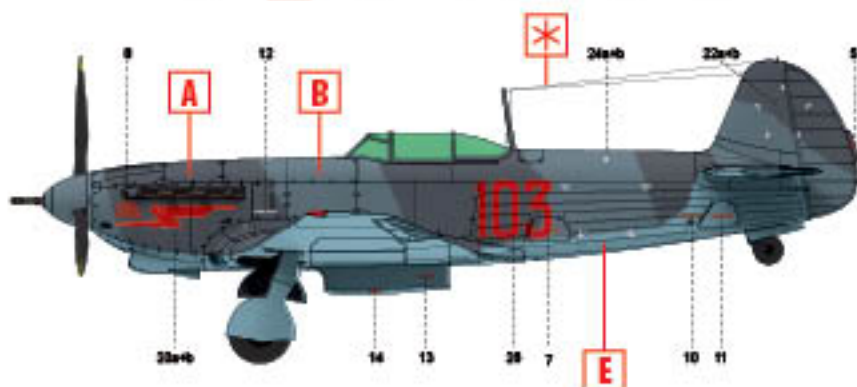
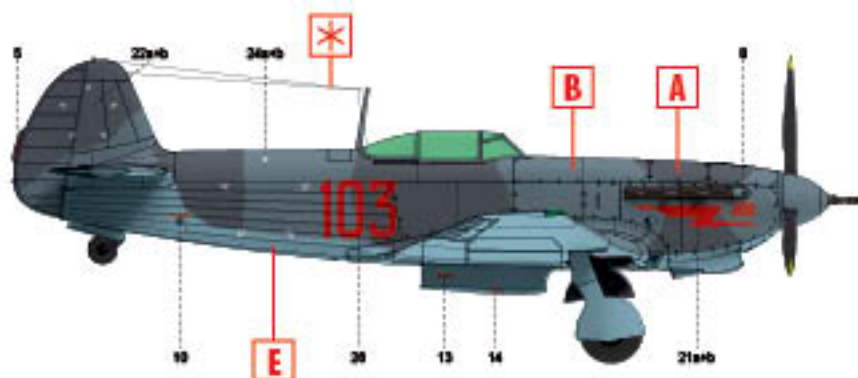
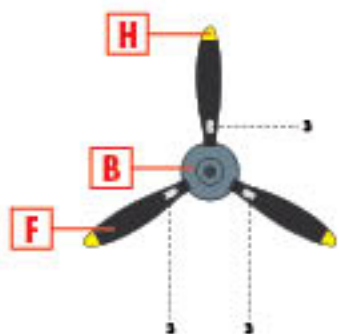

3. Як-9К, 812-й винищувальний авіаполк,
Німеччина, 1945 рік
Yak-9K, 812th Fighter Aviation Regiment,
Germany, 1945