



Sd.Kfz.251/1 Ausf.A

Германский бронетранспортер II MB

Основным бронетранспортером германского Вермахта стал полугусеничный Sd.Kfz.251, созданный фирмой «Ганомаг». Его использовали для транспортировки мотопехоты (Sd.Kfz.251/1) и тяжелого вооружения (миномёты, крупнокалиберные пулемёты, пушки, огнемёты и пусковые ракетные установки), на его базе создавались санитарные, штабные машины и машины связи. Бронетранспортеры состояли на вооружении немецкой армии в течение всей Второй мировой войны и применялись на всех театрах войны. Всего было выпущено 15252 машины.

Модификация Sd.Kfz.251 Ausf.A производилась в 1939-1940 г.

Тактико-технические характеристики бронетранспортера Sd.Kfz.251/1 Ausf.A

| | |
|----------------------------------|-------------------------------|
| Боевая масса, т..... | 9,14 |
| Экипаж, чел..... | 2+10 |
| Длина, мм..... | 5830 |
| Ширина, мм..... | 2100 |
| Высота, мм..... | 1750 |
| Двигатель..... | Maybach HL 42 TURKM, 100 л.с. |
| Максимальная скорость, км/ч..... | 53 |
| Запас хода, км..... | 300 |
| Бронирование, мм..... | 8-14,5 |
| Вооружение..... | 2x7,92 мм пулемета MG 34 |

ВНИМАНИЕ!

Перед сборкой внимательно прочитайте руководство по монтажу. Каждая деталь пронумерована. Соблюдать последовательность монтажа. Необходимые рабочие инструменты: нож и напильник для зачистки деталей; резиновая лента, клейкая лента и зажимы для сушки бумажки для прижимания склеиваемых деталей. Детали и наклейки очистить в растворе мягкого моющего средства и высушить на воздухе для того, чтобы краска и переводные картинки лучше прилипали. Перед приклеиванием проверить, подкладывая детали, чтобы переводные картинки лучше прилипали. Перед приклеиванием проверить, подкладывая детали, чтобы переводные картинки лучше прилипали. Хром и краску удалить с поверхностей склеивания. Небольшие детали покрасить перед тем, как они будут удалены из рамок. Краску необходимо хорошо просушить, только после этого продолжать сборку. Каждую соответствующую переводную картинку отдельно очистить и примерно на 20 секунд окунуть в теплую воду. На обозначенном месте картинку отделить от бумажки и прижать промокающей бумагой.

ИСПОЛЬЗУЕМЫЕ КРАСКИ / USED COLORS:

| | Revell | Tamiya | | |
|----------|--------|--------|----------------------|-----------------|
| A | 302 | X18 | Черный, полуматовый | Semigloss Black |
| B | 178 | XF63 | Темно-серый, матовый | Tank Grey |
| C | 105 | XF2 | Белый, матовый | Flat White |
| D | 189 | XF78 | Дерево | Wood |
| E | 381 | X9 | Коричневый, полумат. | Brown |
| F | 191 | X32 | Сталь Steel | Steel |

Sd.Kfz.251/1 Ausf.A

WWII German Armoured Personnel Carrier

The main armoured personnel carrier of the German Wehrmacht was the half-track Sd.Kfz.251, created by the firm "Hanomag". It was used to transport motorized infantry (Sd.Kfz.251/1) and heavy weapons, sanitary, staff vehicles and communication vehicles were created on its basis. The armoured personnel carriers were in service with the German army throughout the Second World War and were used in all theaters of war. A total of 15252 vehicles were produced.

Modification Sd.Kfz.251 Ausf.A was produced in 1939-1940.

Tactical and Technical Specifications of Sd.Kfz.251/1 Ausf.A

| | |
|------------------------|-----------------------------|
| Combat weight, kg..... | 9,14 |
| Crew, men..... | 2+10 |
| Length, mm..... | 5830 |
| Width, mm..... | 2100 |
| Height, mm..... | 1750 |
| Engine..... | Maybach HL 42 TURKM, 100 hp |
| Max. Speed, km/h..... | 53 |
| Range, kmq..... | 300 |
| Armour, mm..... | 8-14,5 |
| Armament..... | 2x7,92 mm MG 34 |

CAUTION!

Read the instructions thoroughly prior to assembly. Each component is numbered. Adhere to specified sequence of assembly. Tools required: knife and file for removal of components from frame; rubber bond, adhesive tape and clothes pegs for clamping components together after applying adhesive. Clean plastic components in a mild detergent solution and allow to air-dry so that paint and transfers adhere better. Prior to applying adhesive, check to see whether the components fit together; apply adhesive sparingly. Remove chrome and paint from the contact surfaces. Paint small components before removing them from the frame. Allow paint to dry well, and only then continue to assemble. Cut out each transfer individually and immerse in warm water for approx. 20 seconds. Slide transfer off paper and into designated position, then press on with blotting paper.

01 СТАДИЯ СБОРКИ
ASSEMBLY STEP

03 СБОРОЧНАЯ ЕДИНИЦА
ASSEMBLY UNIT

? ПРОИЗВОЛЬНЫЙ ВЫБОР
OPTIONAL

■ ПРИ СБОРКЕ НЕ ИСПОЛЬЗУЕТСЯ
PARTS NOT FOR USE

✂ ОТРЕЗАТЬ
CUT OFF

x2 СДЕЛАТЬ ДВЕ ДЕТАЛИ
MAKE 2 PCS

A ИСПОЛЬЗУЕМАЯ КРАСКА
USED COLOR

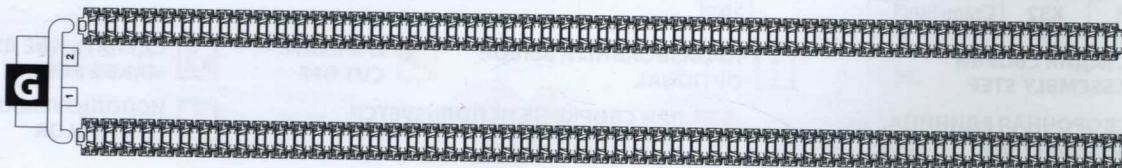
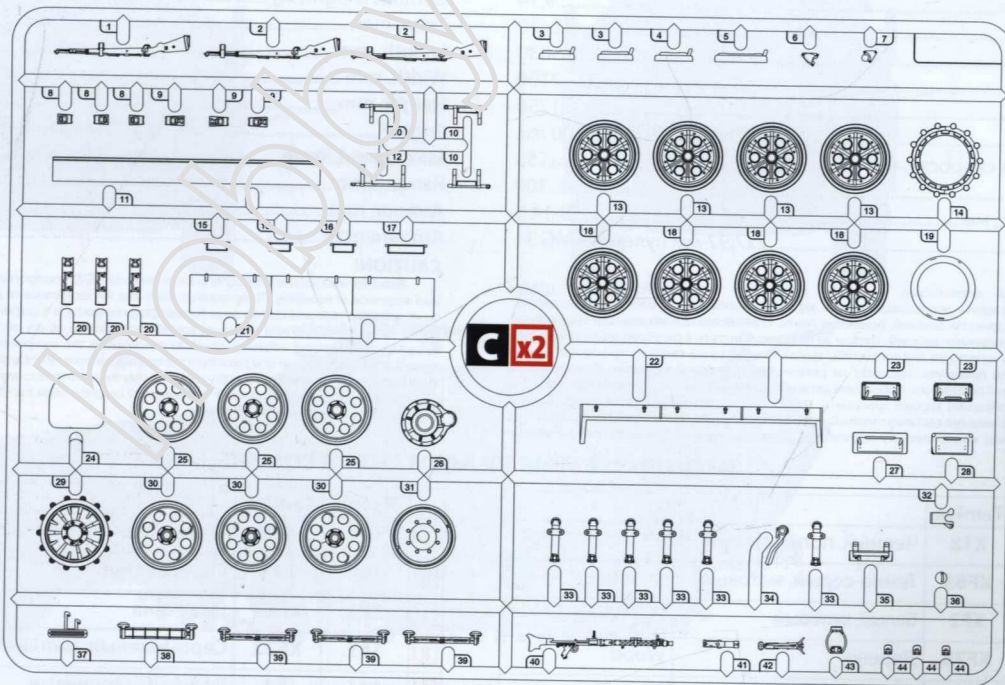
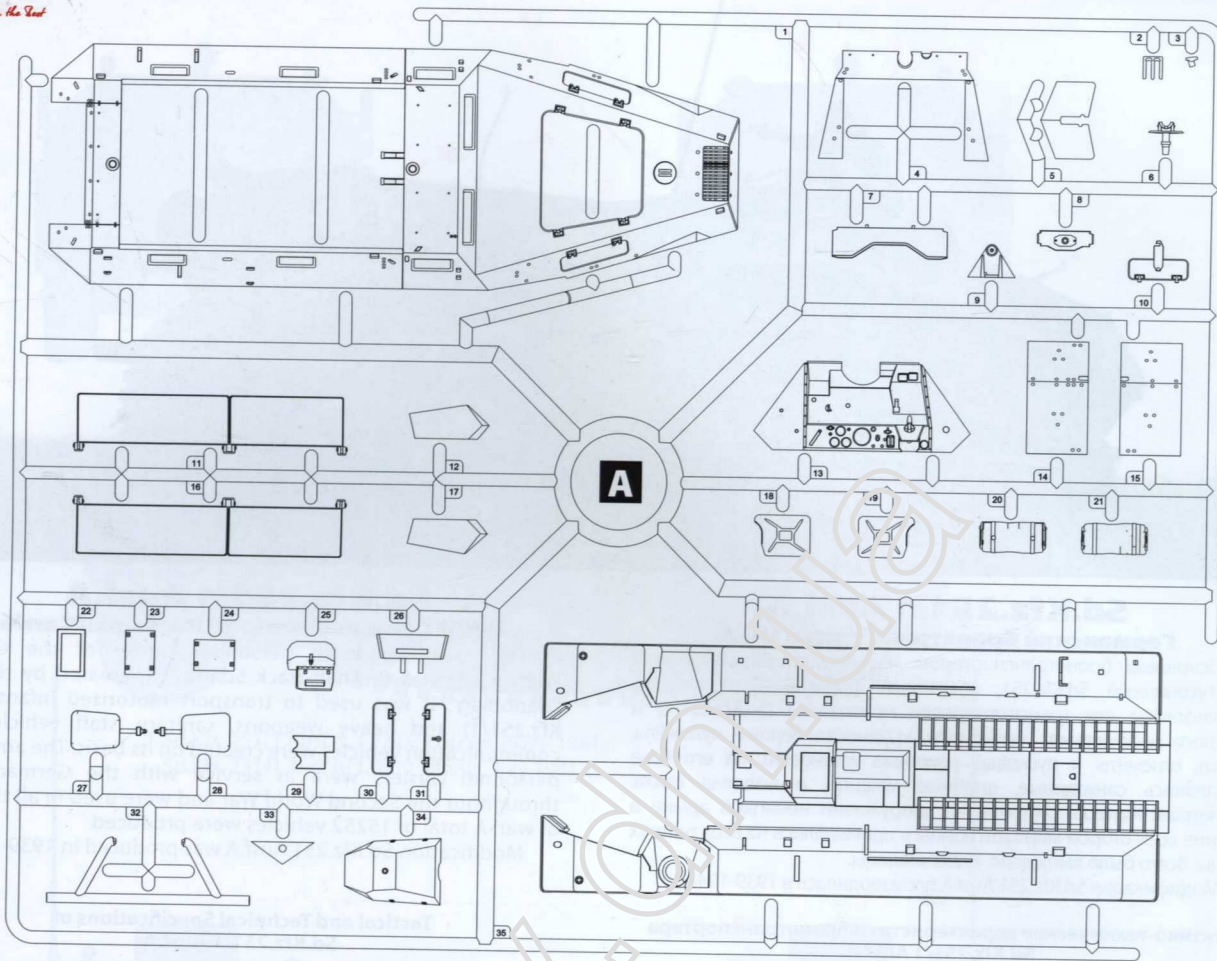

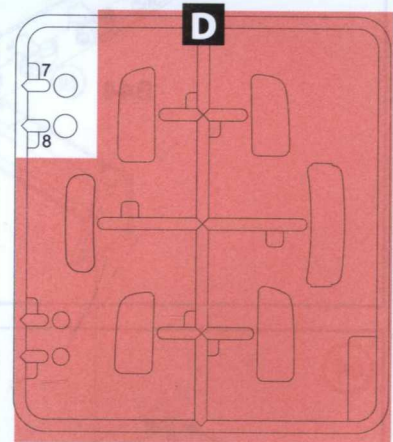
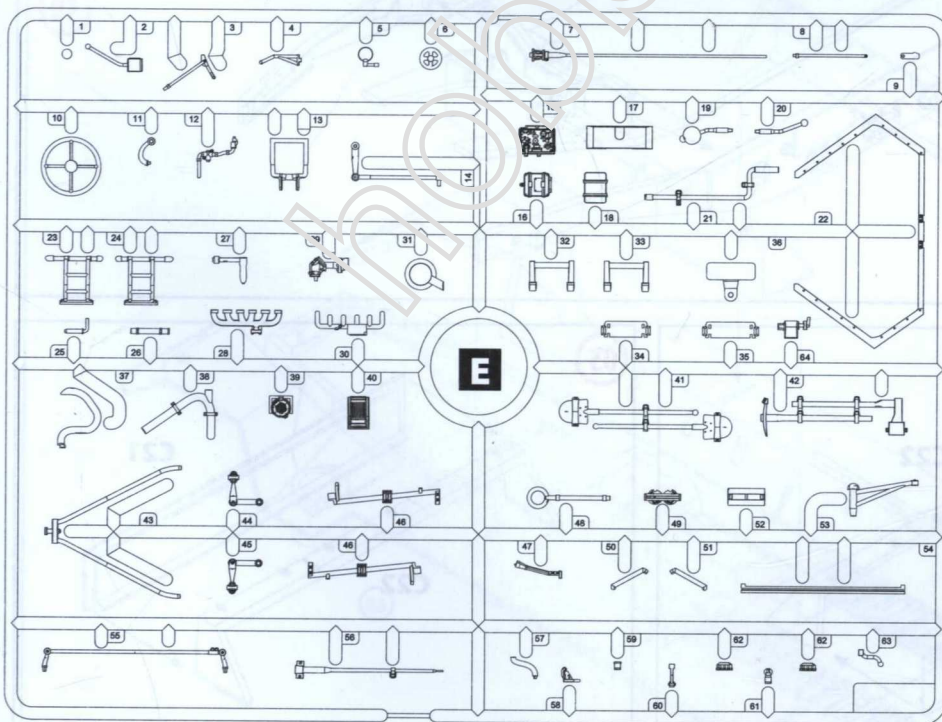
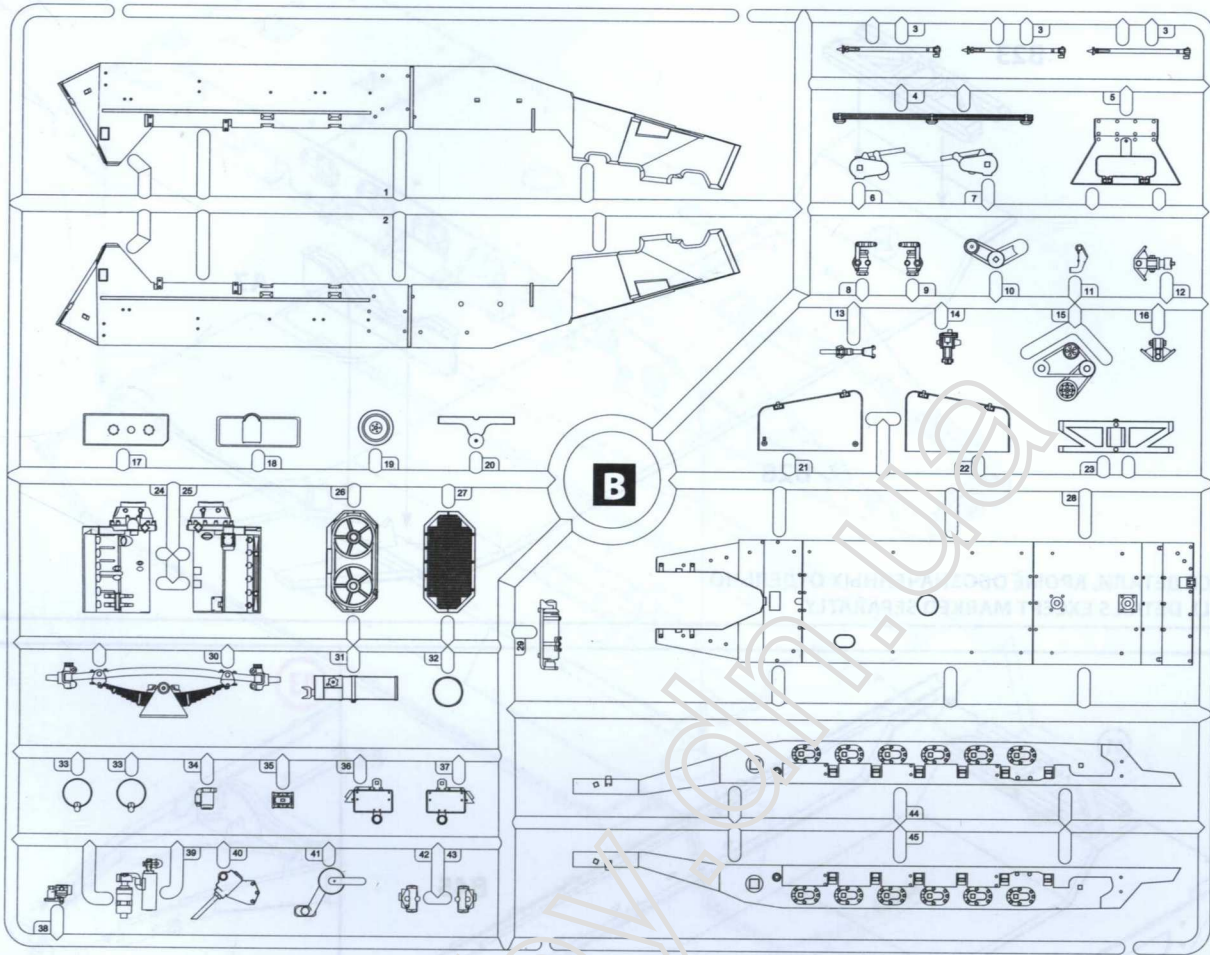

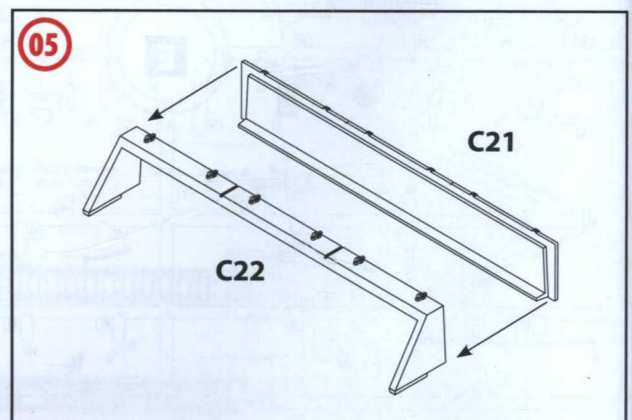
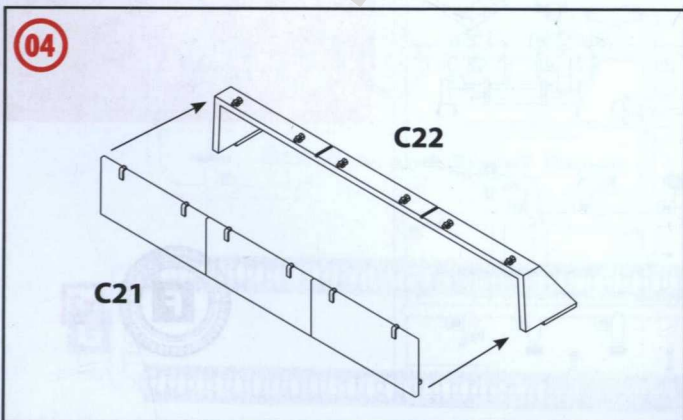
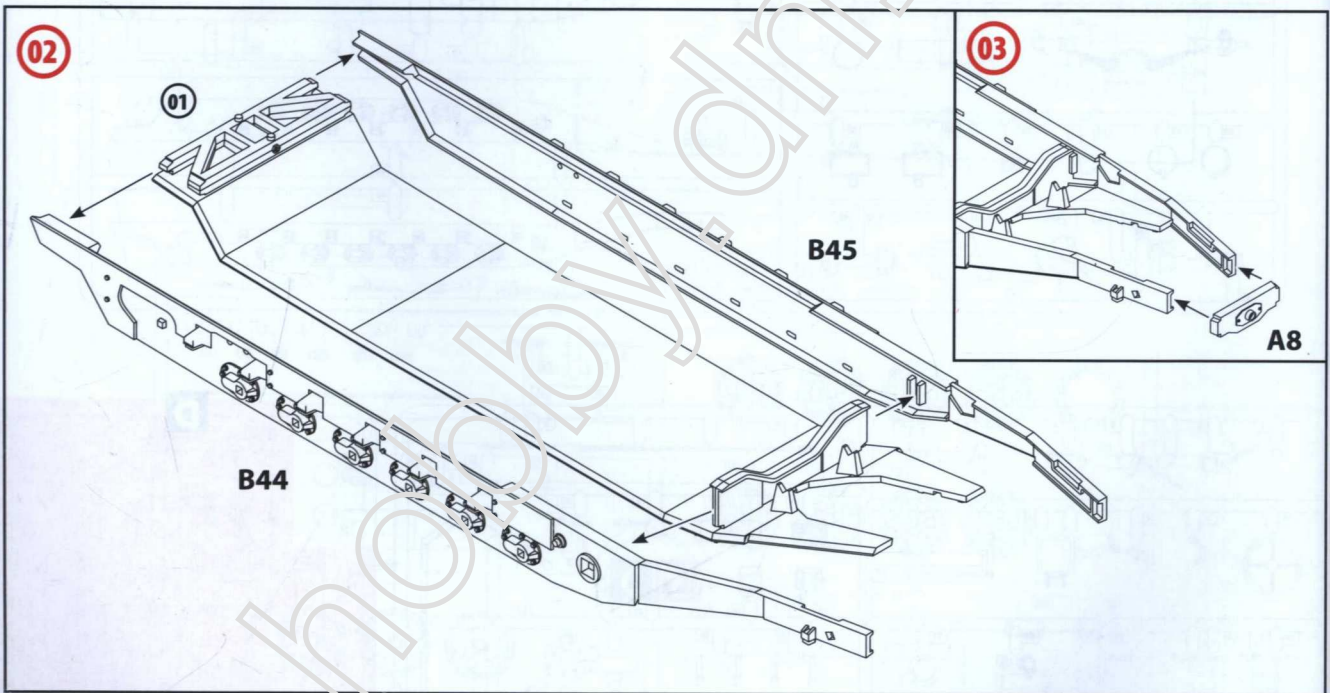
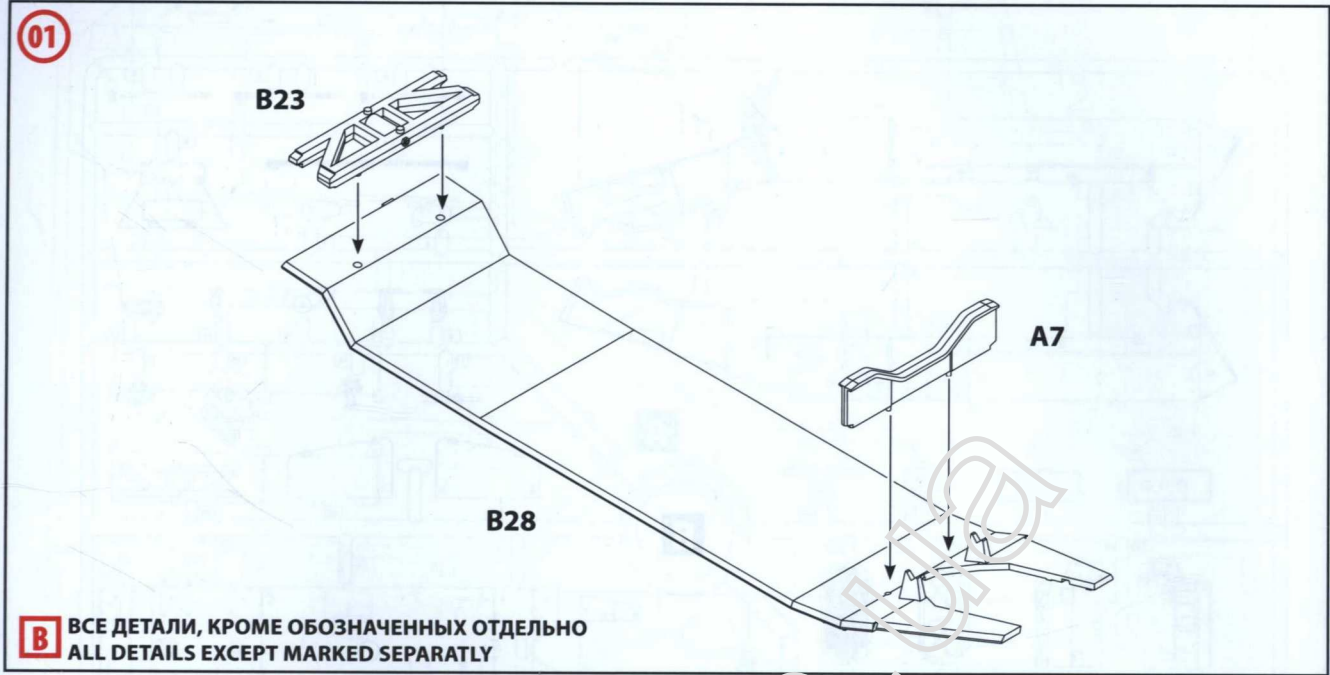

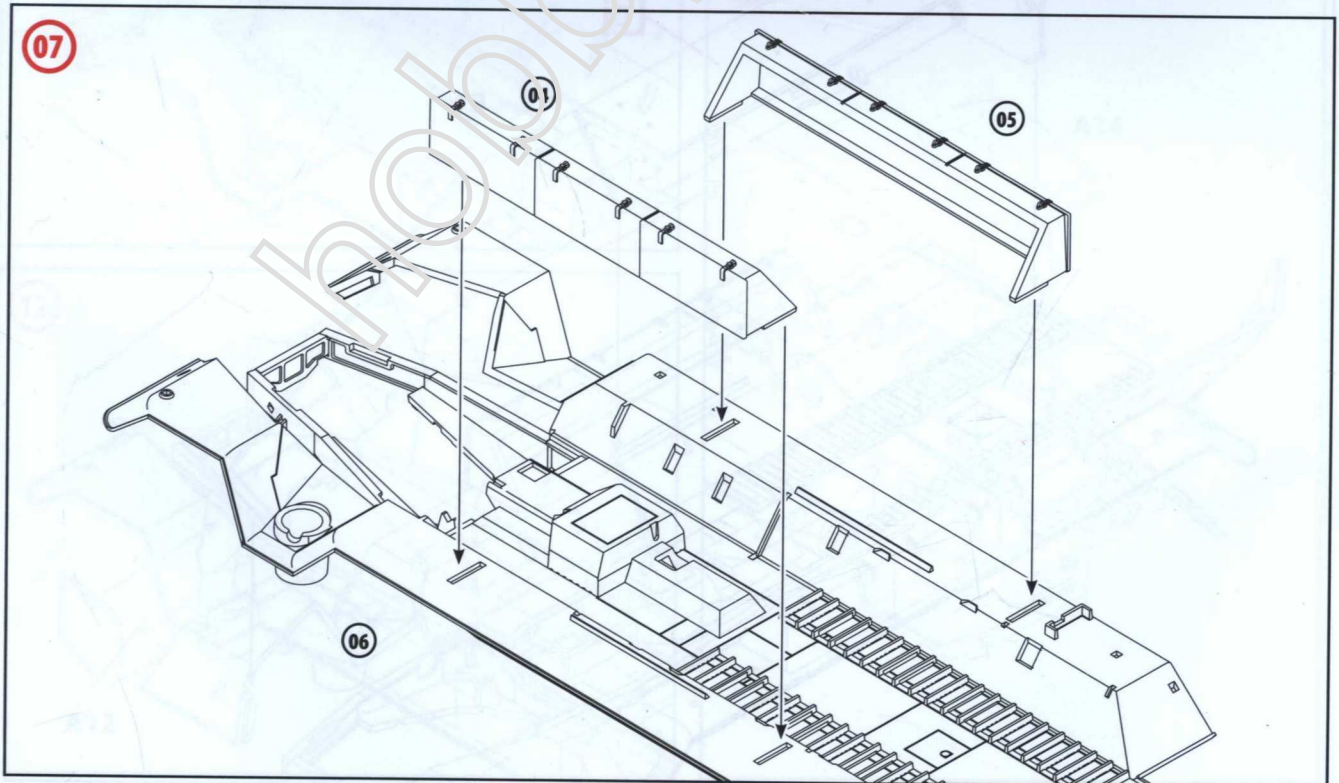
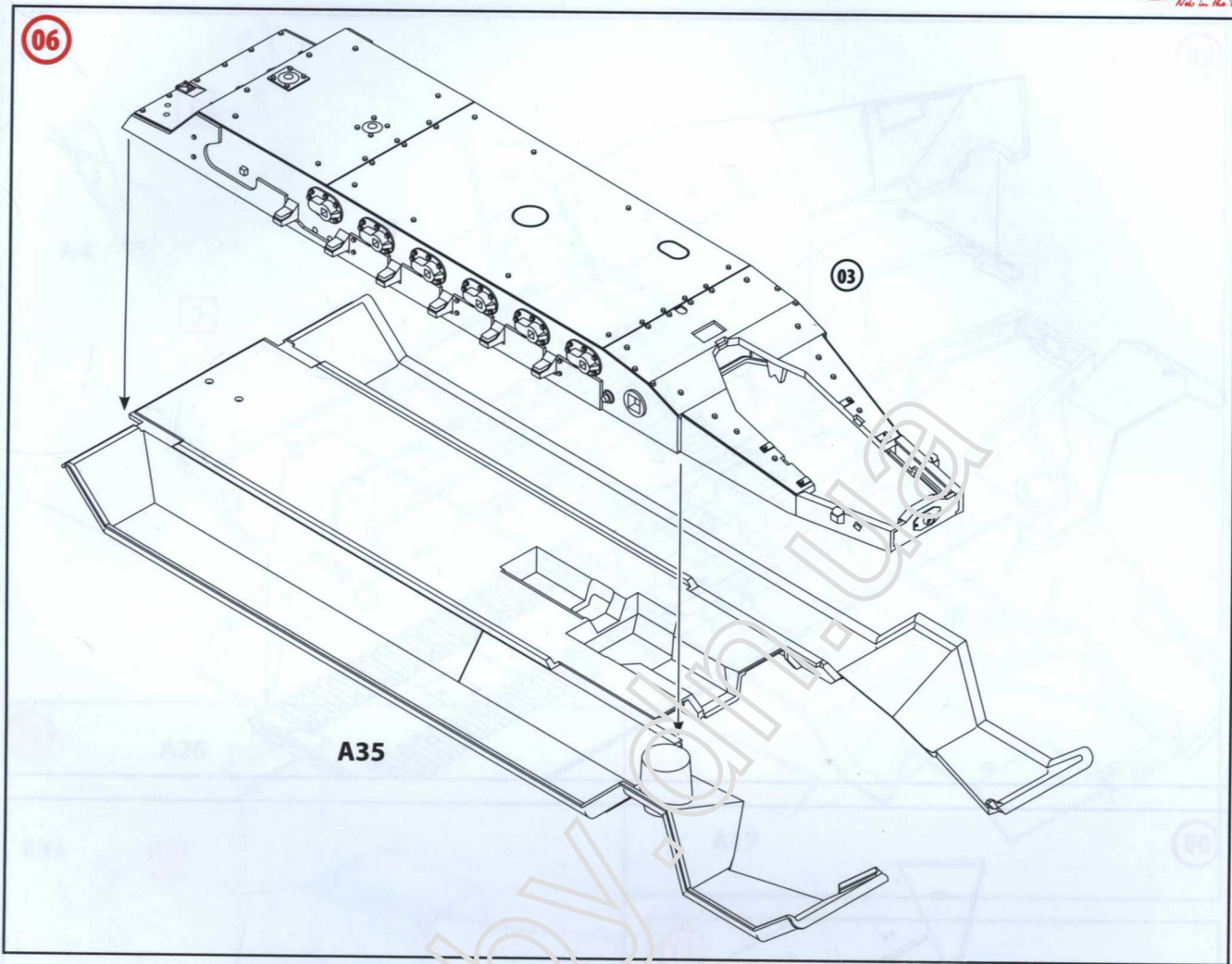

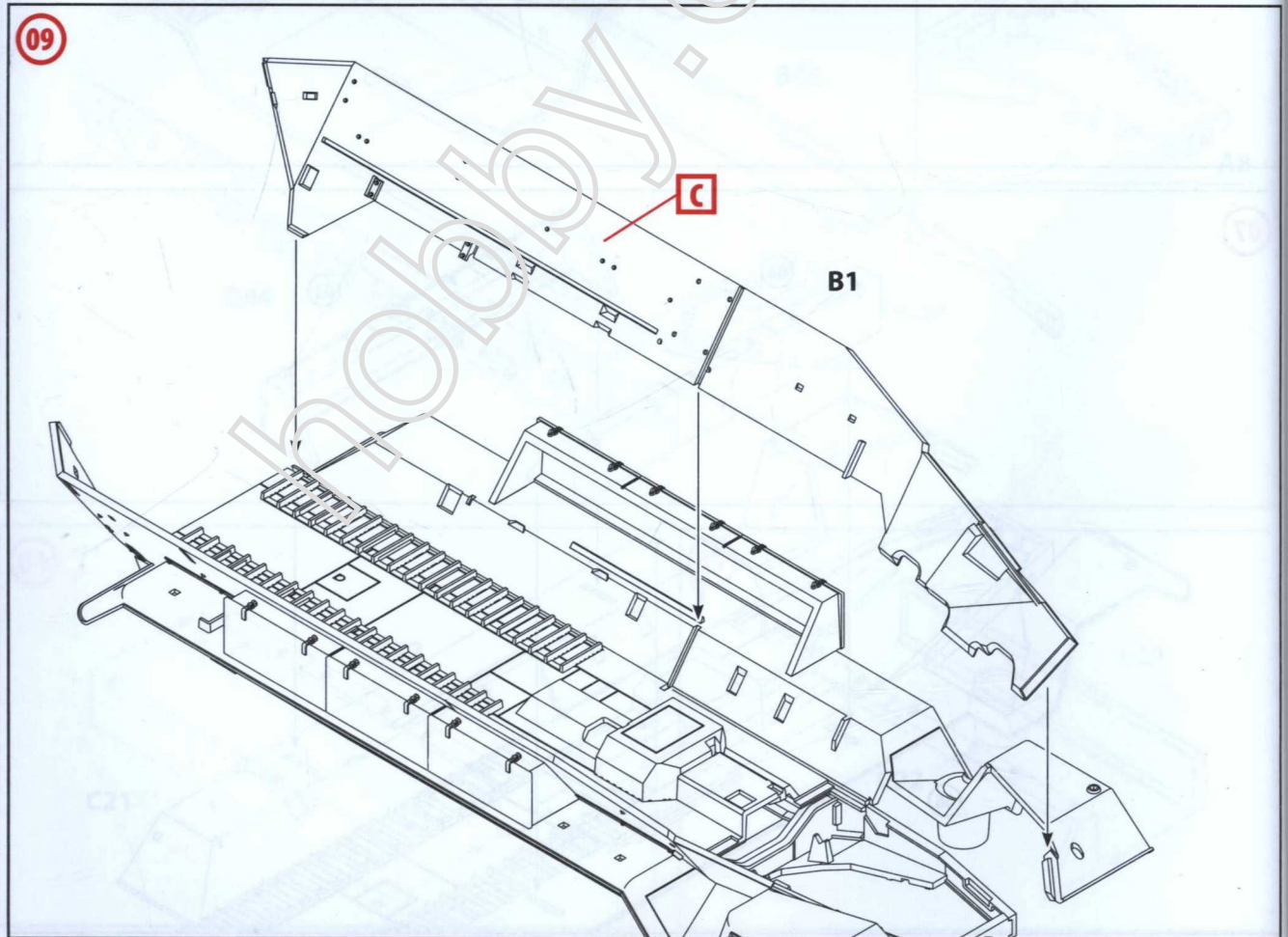
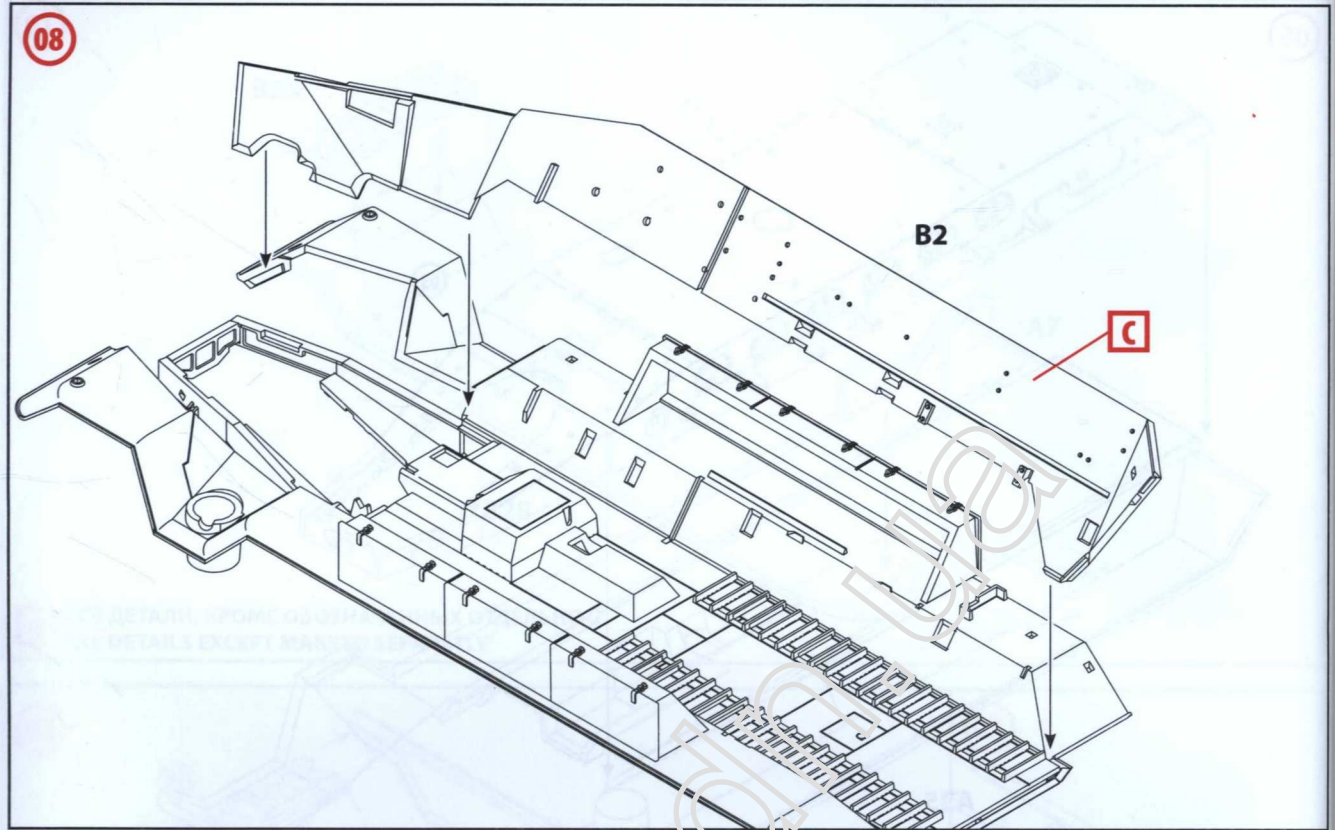

10

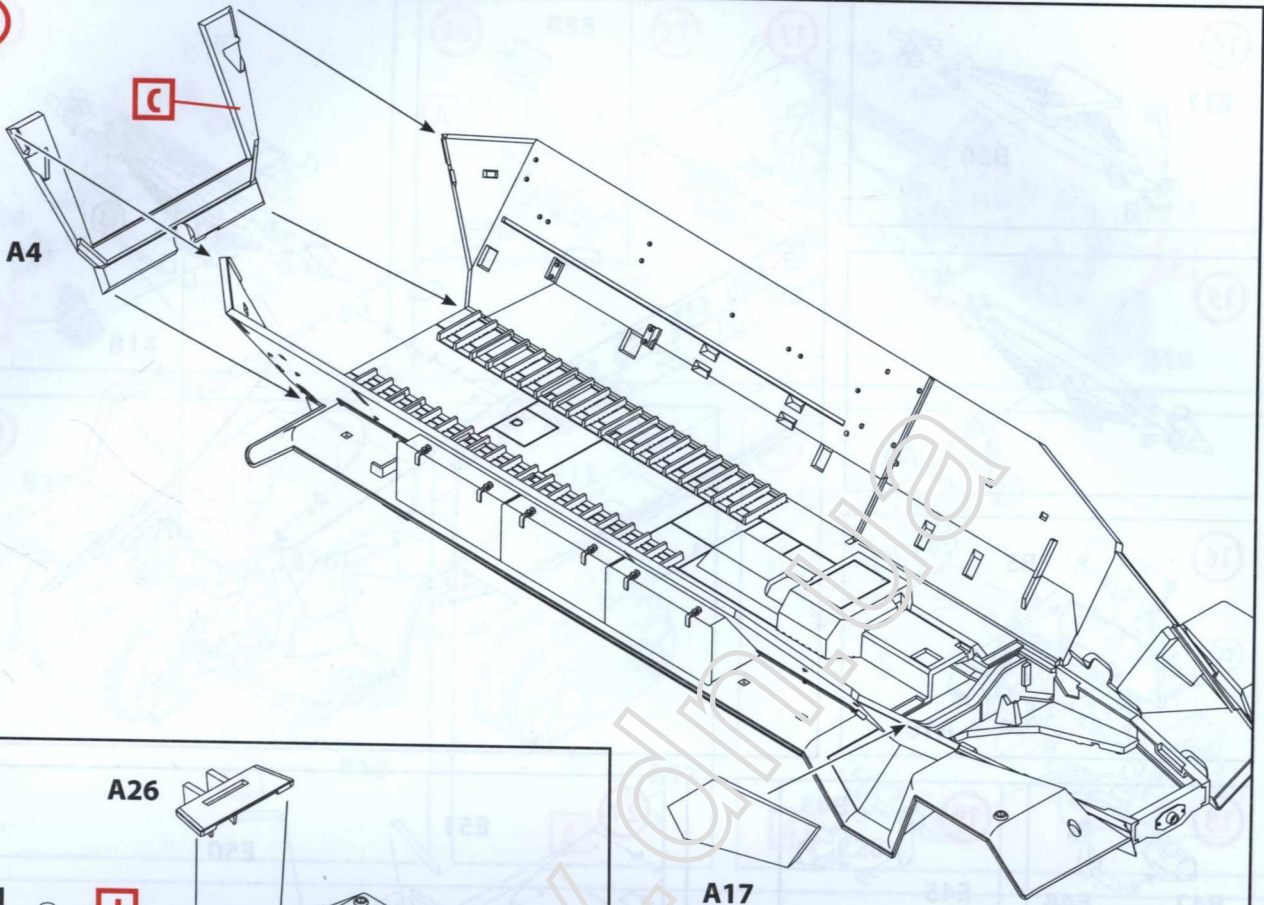

11

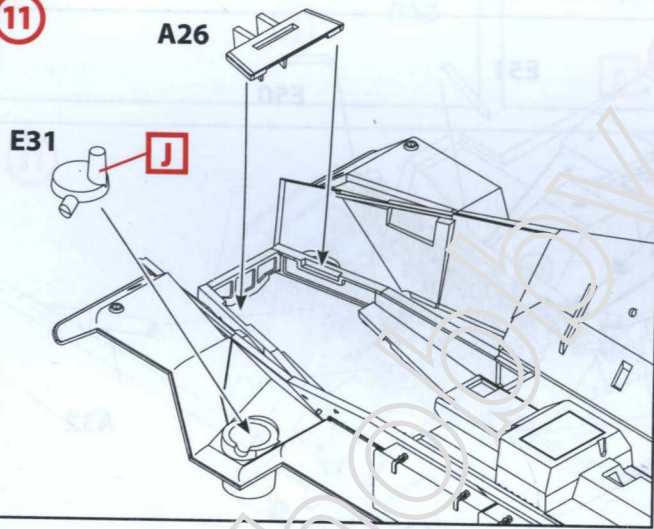

13

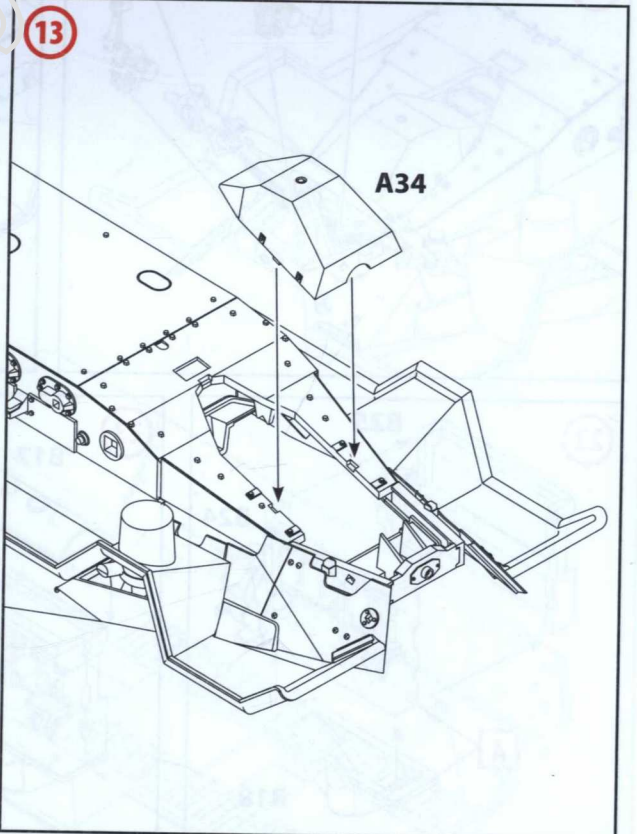

12

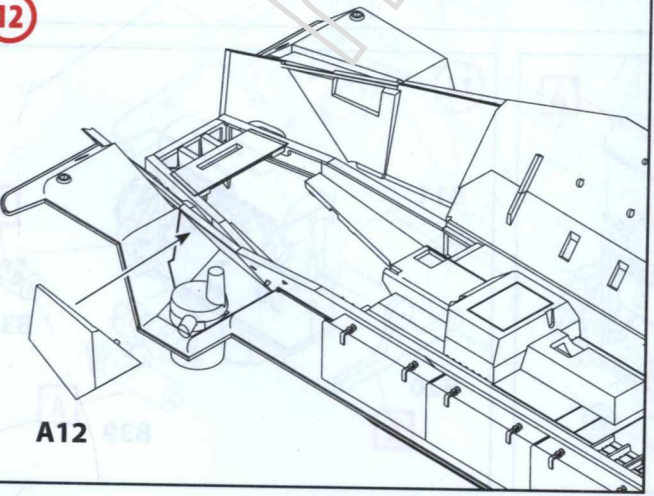

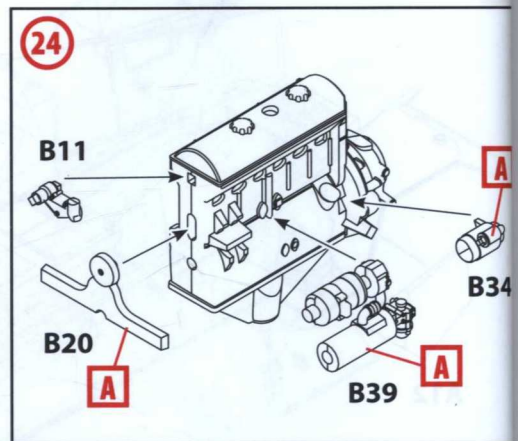
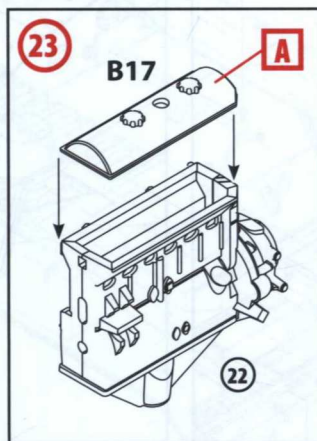
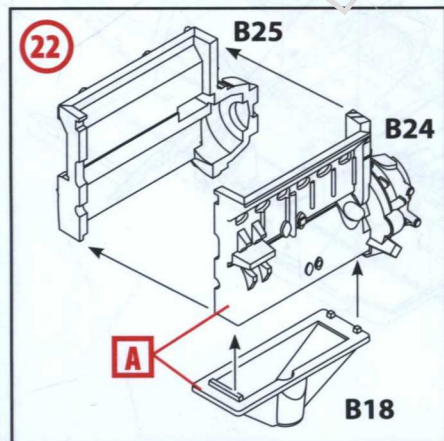
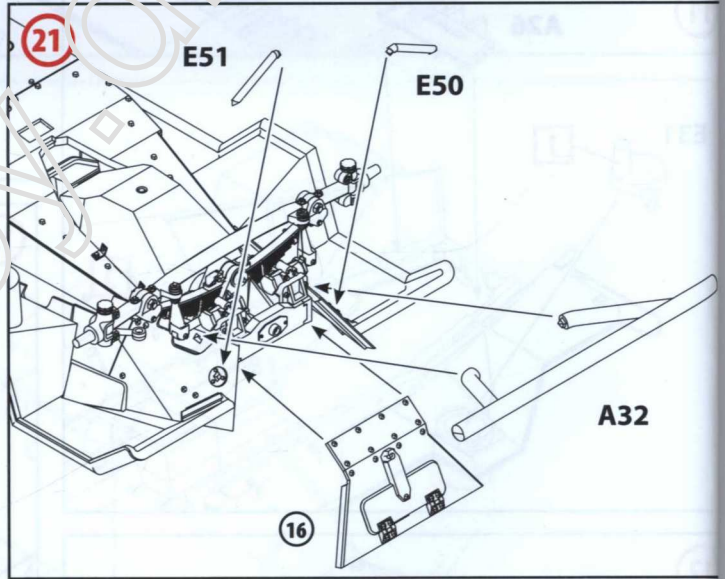
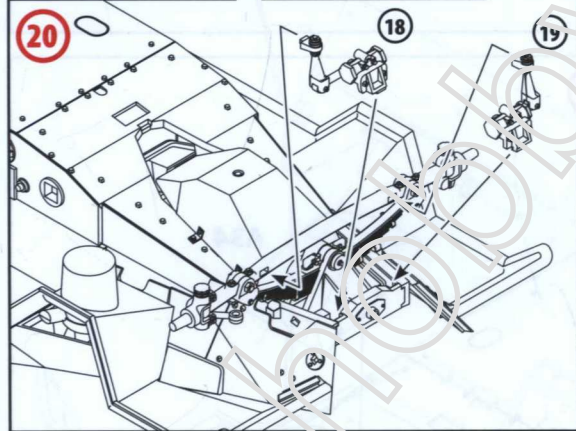
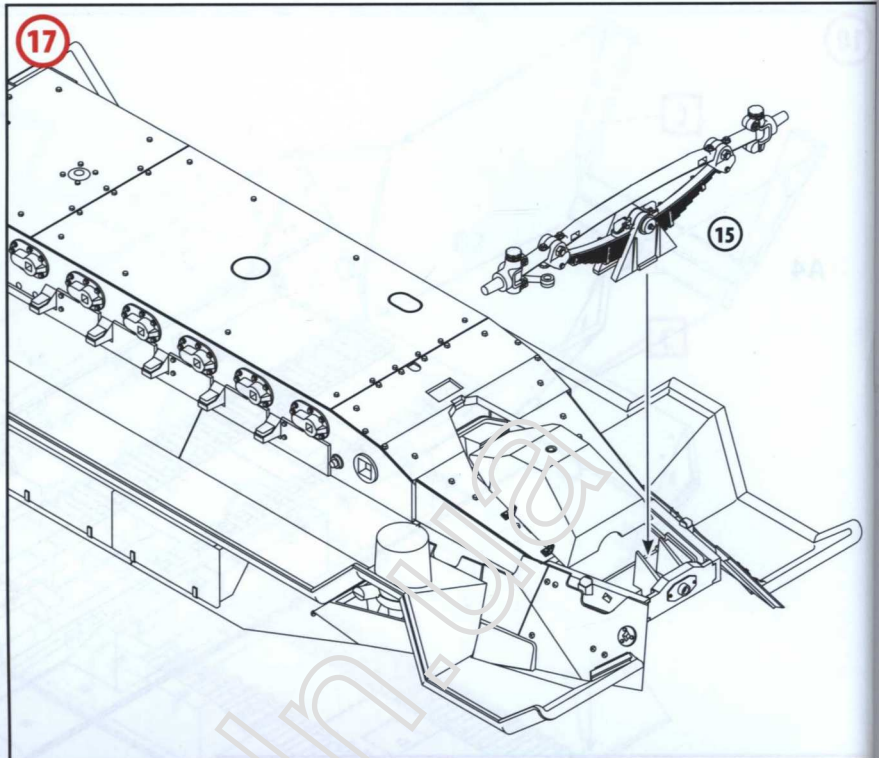
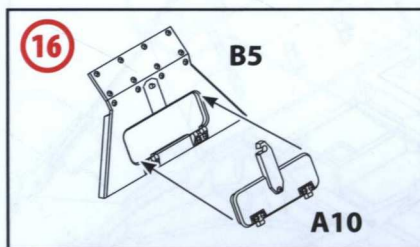
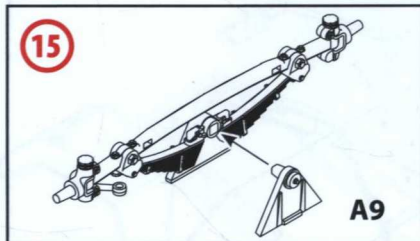
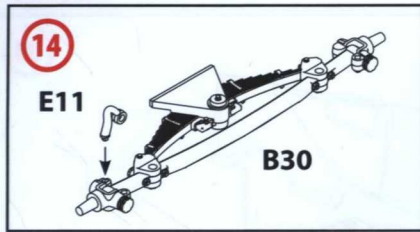

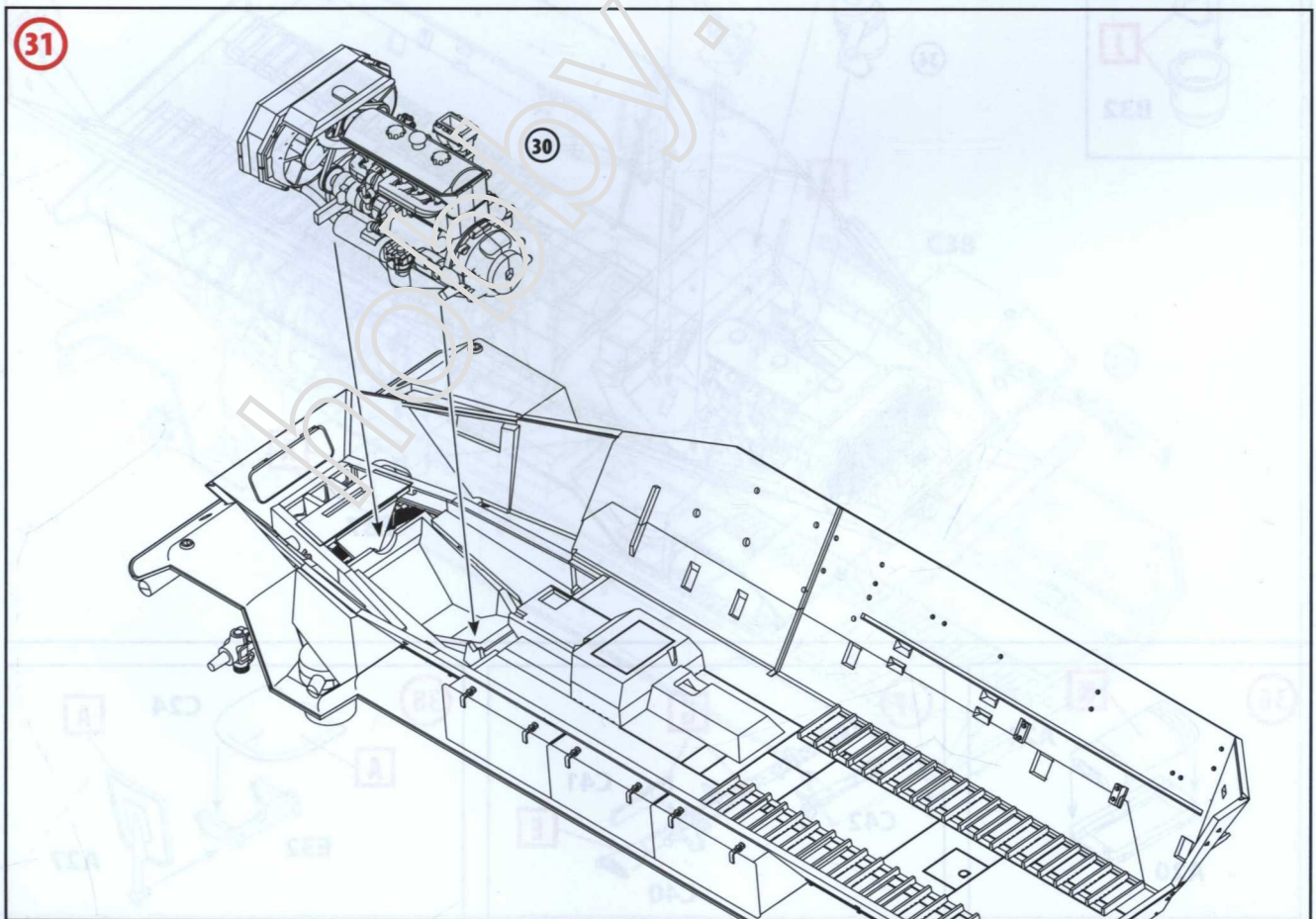
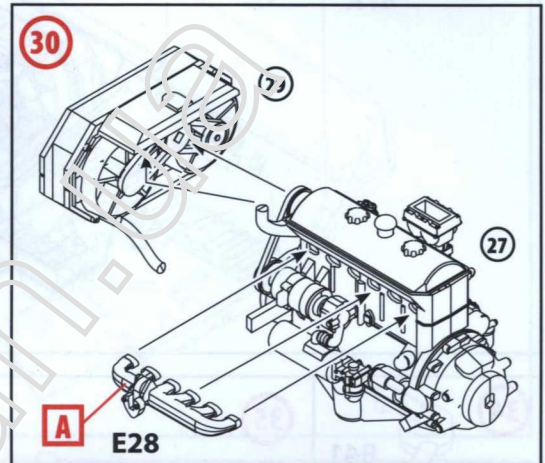
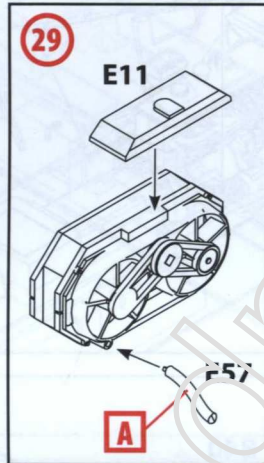
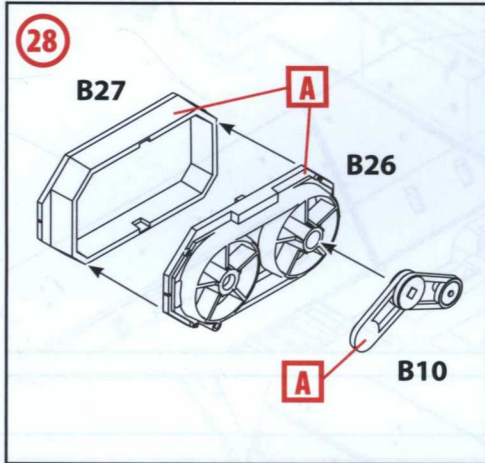
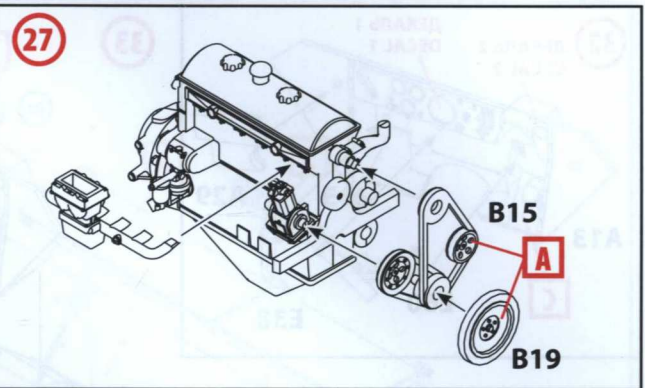
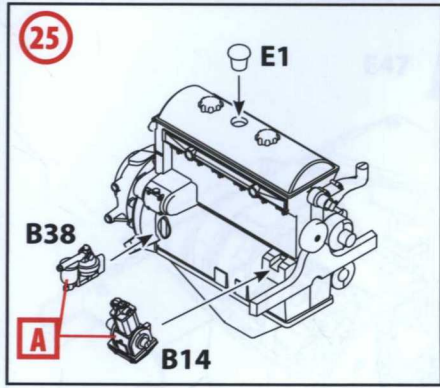

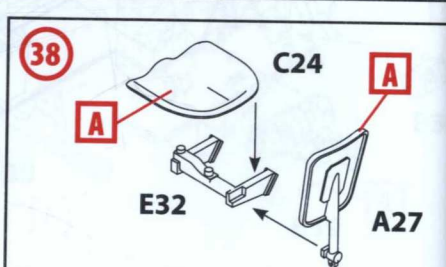
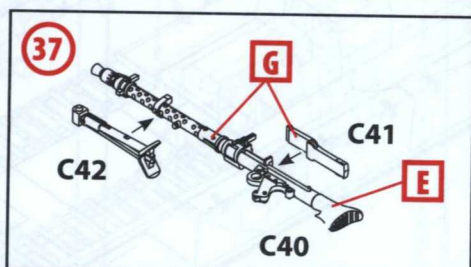
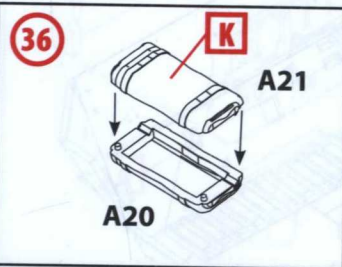
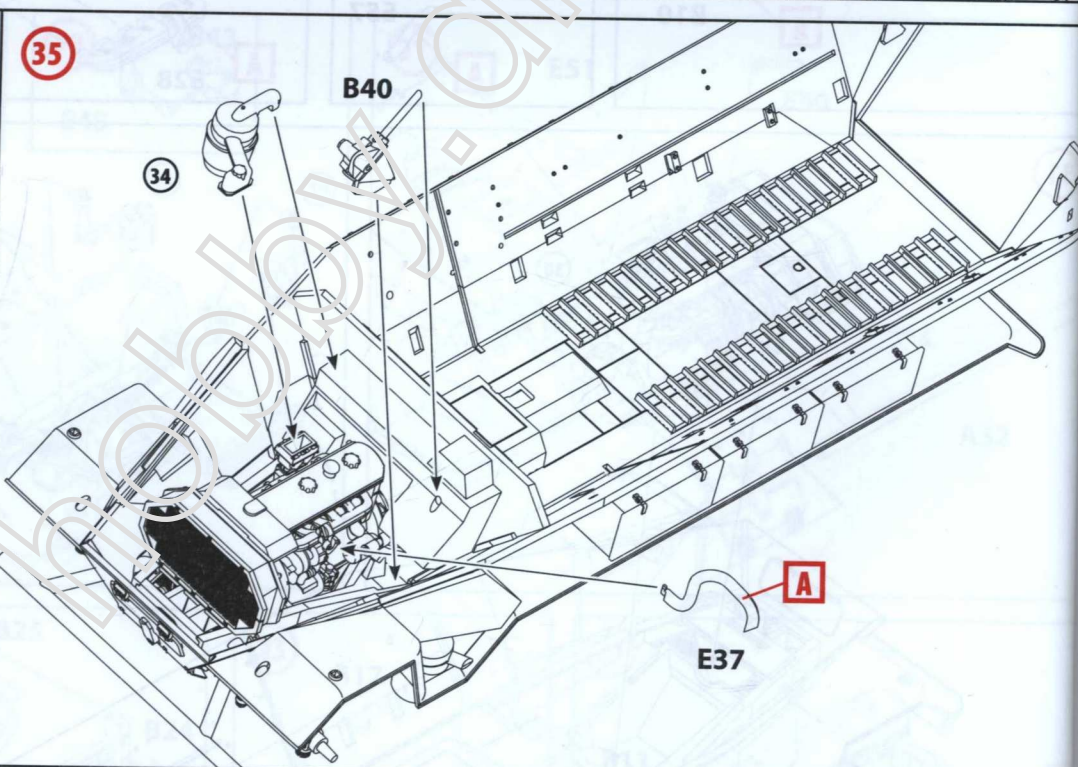
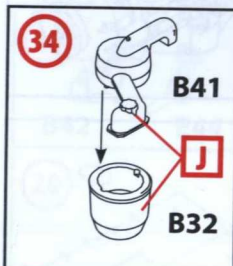
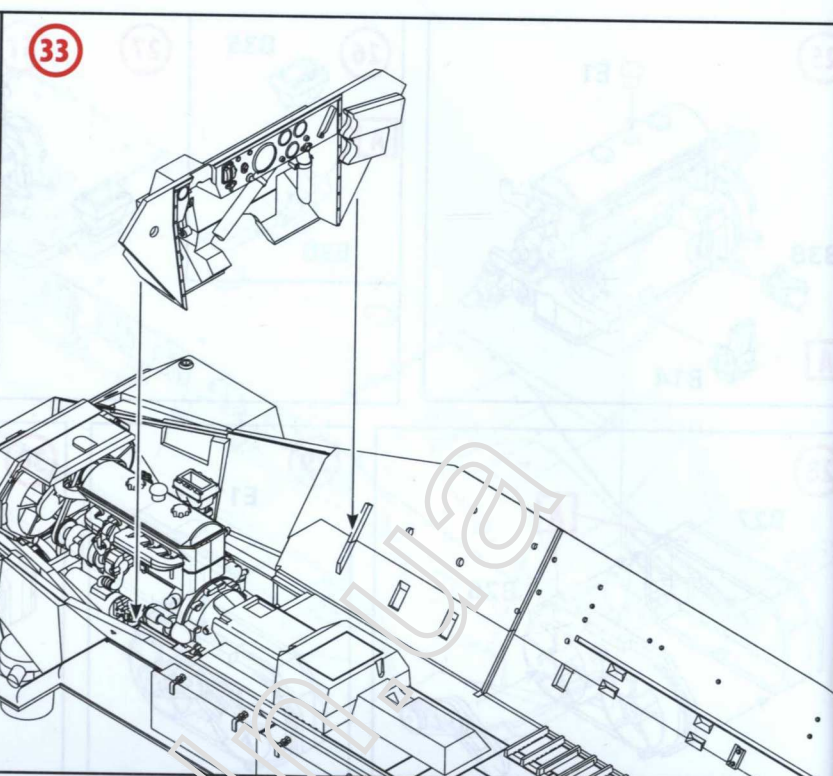
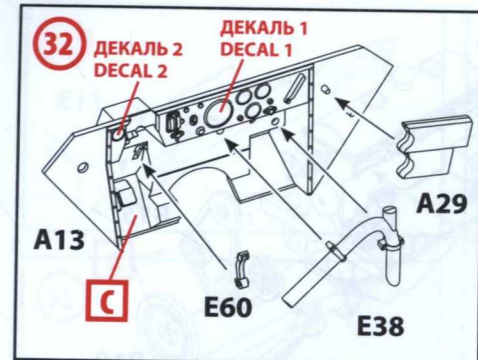

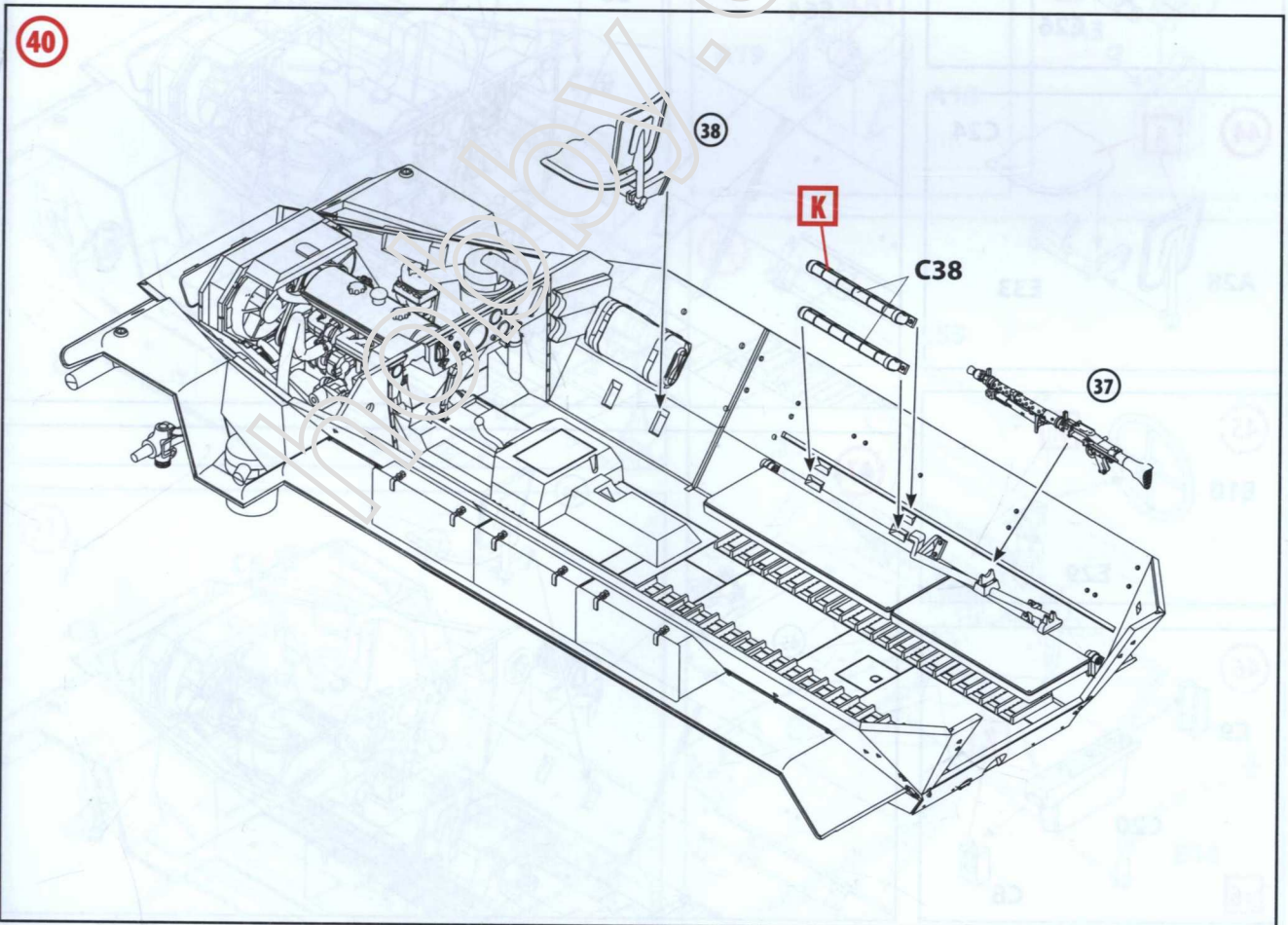
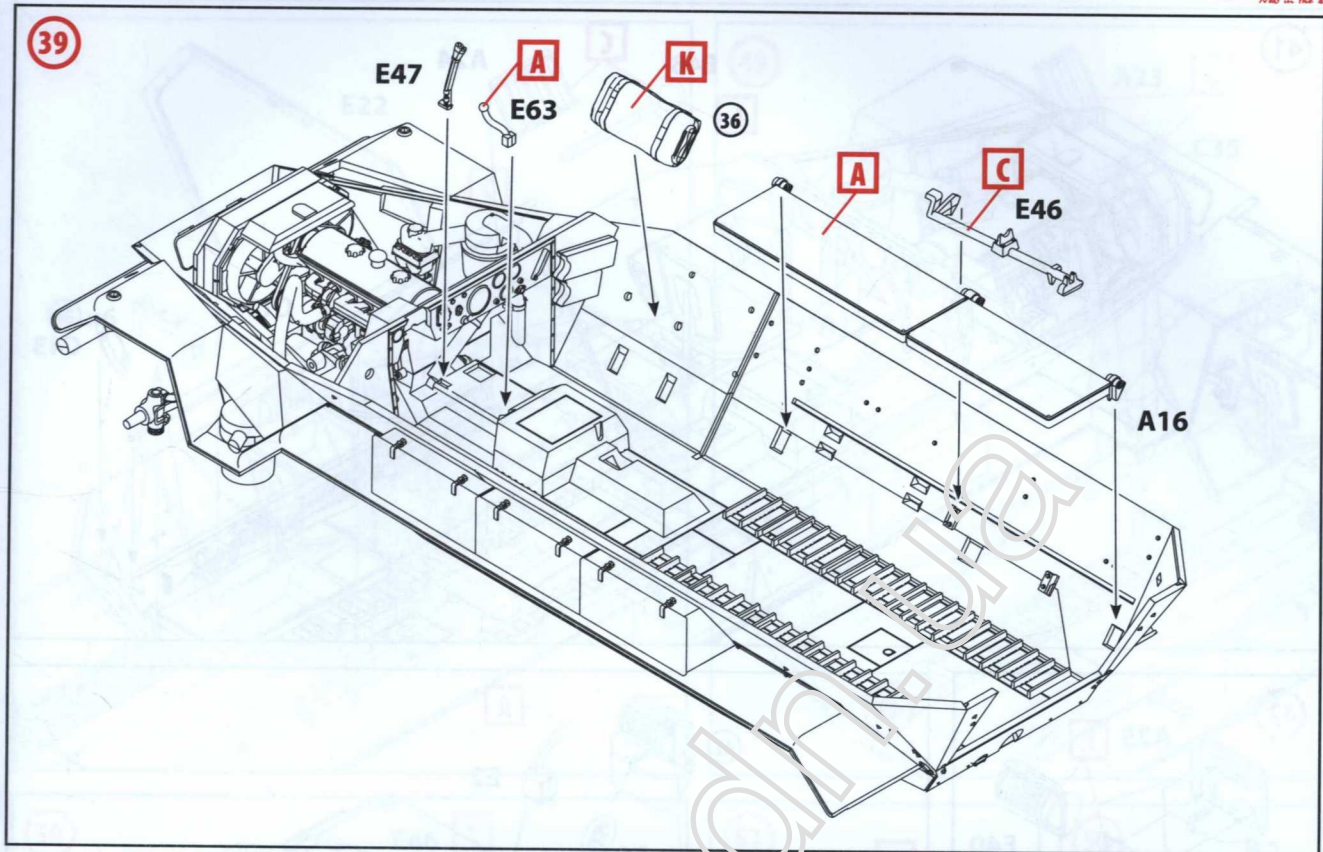

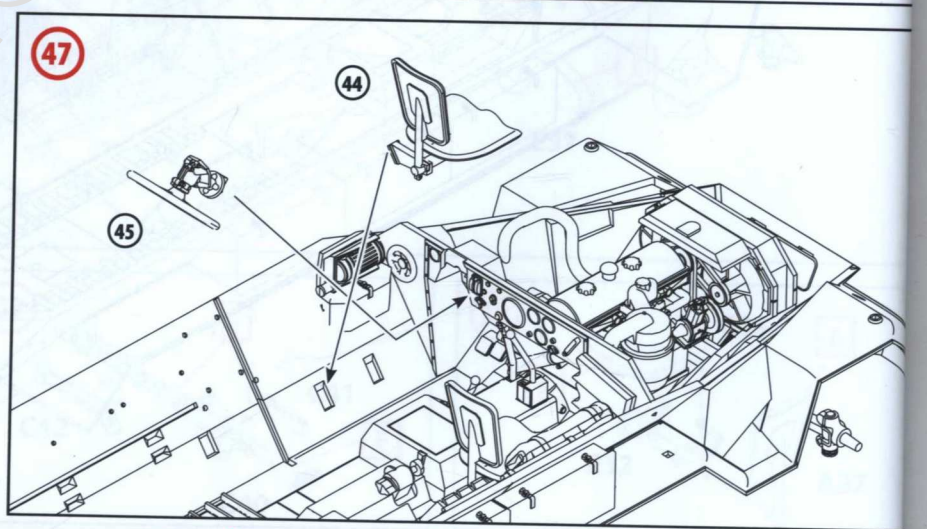
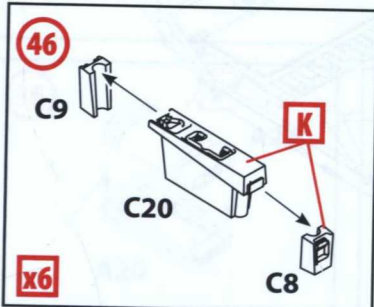
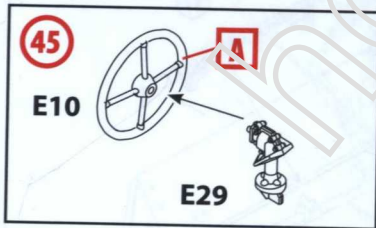
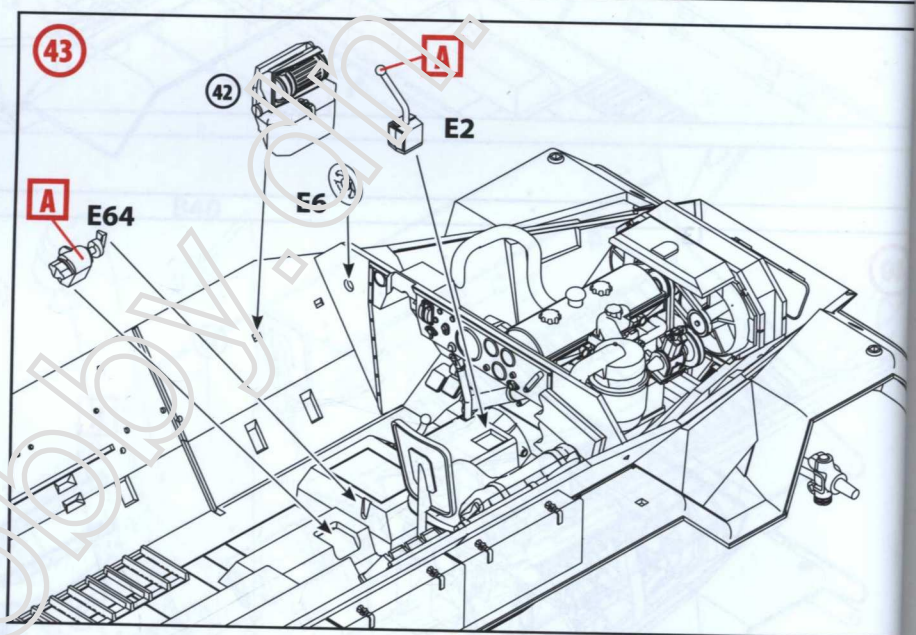
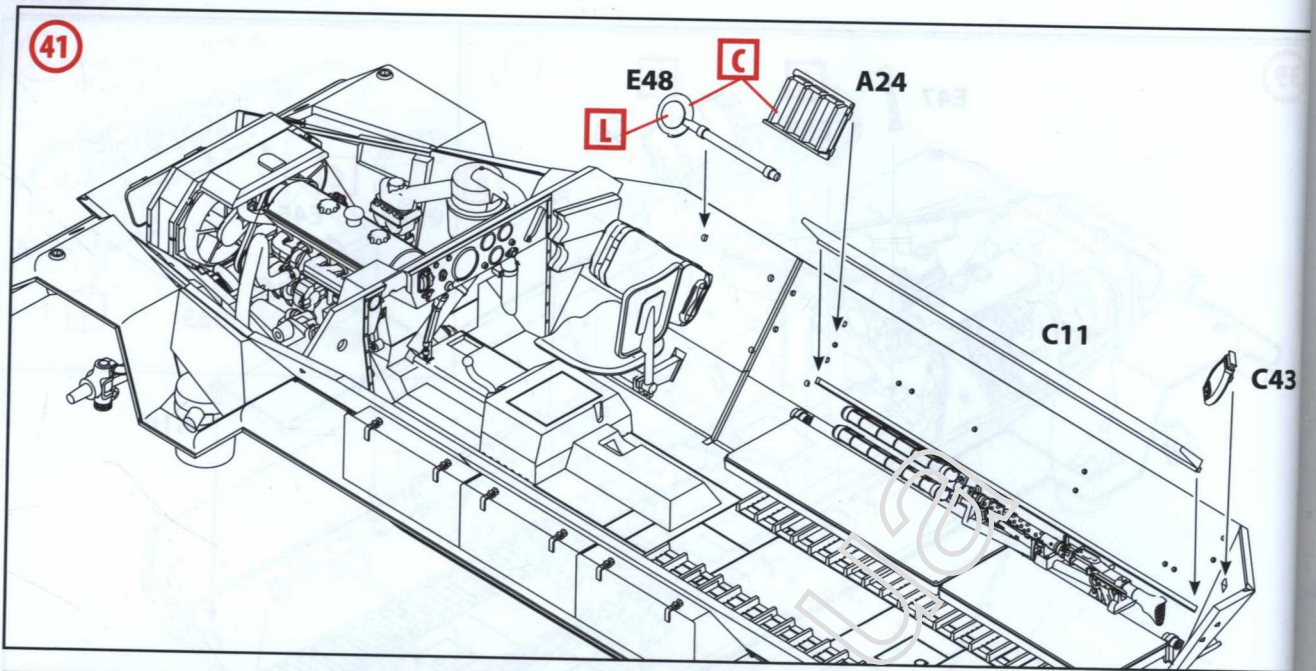

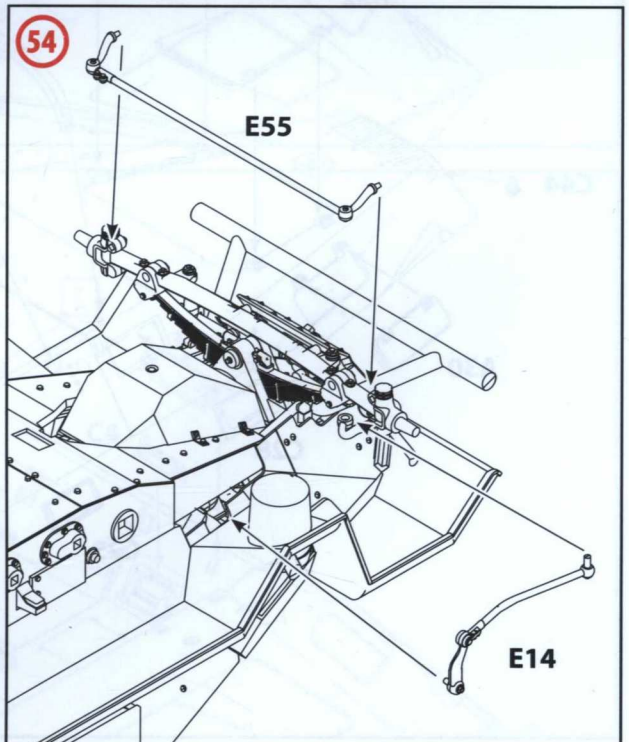
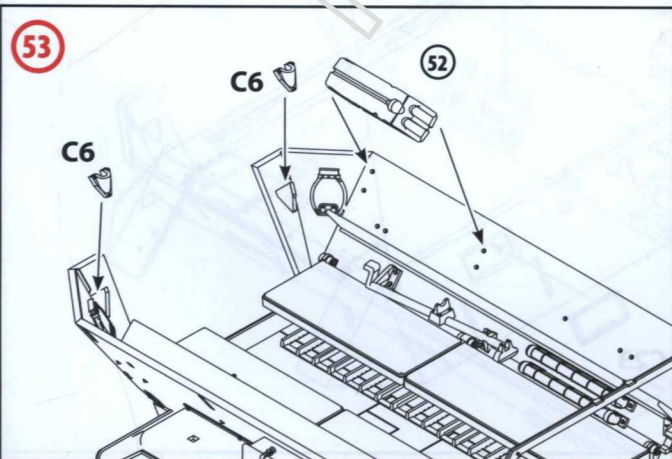
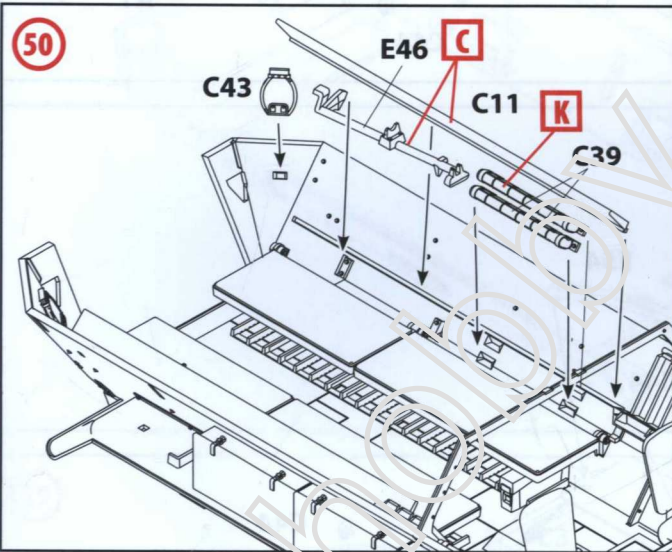
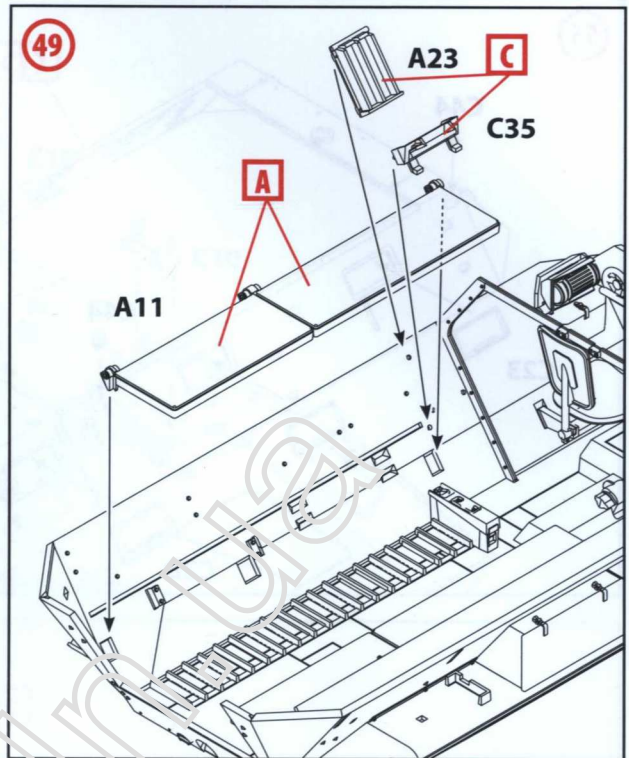
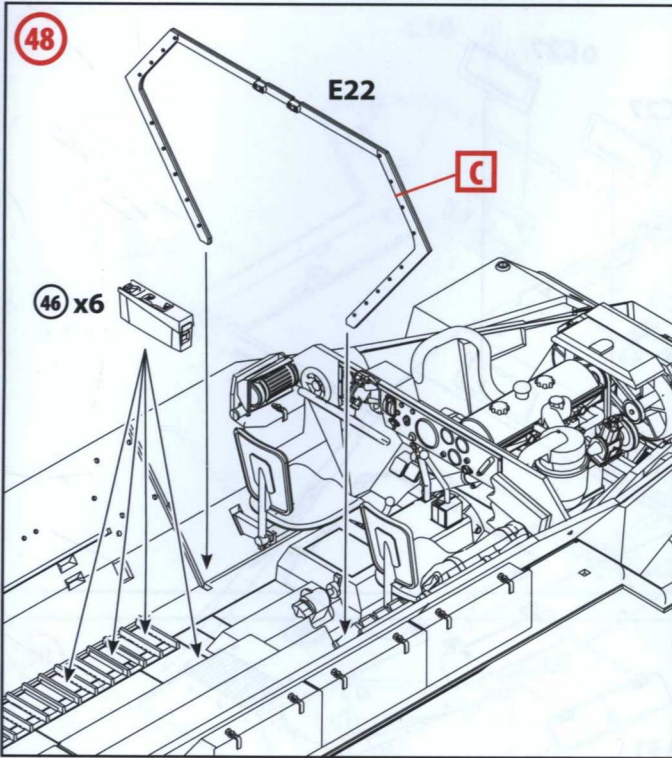

55

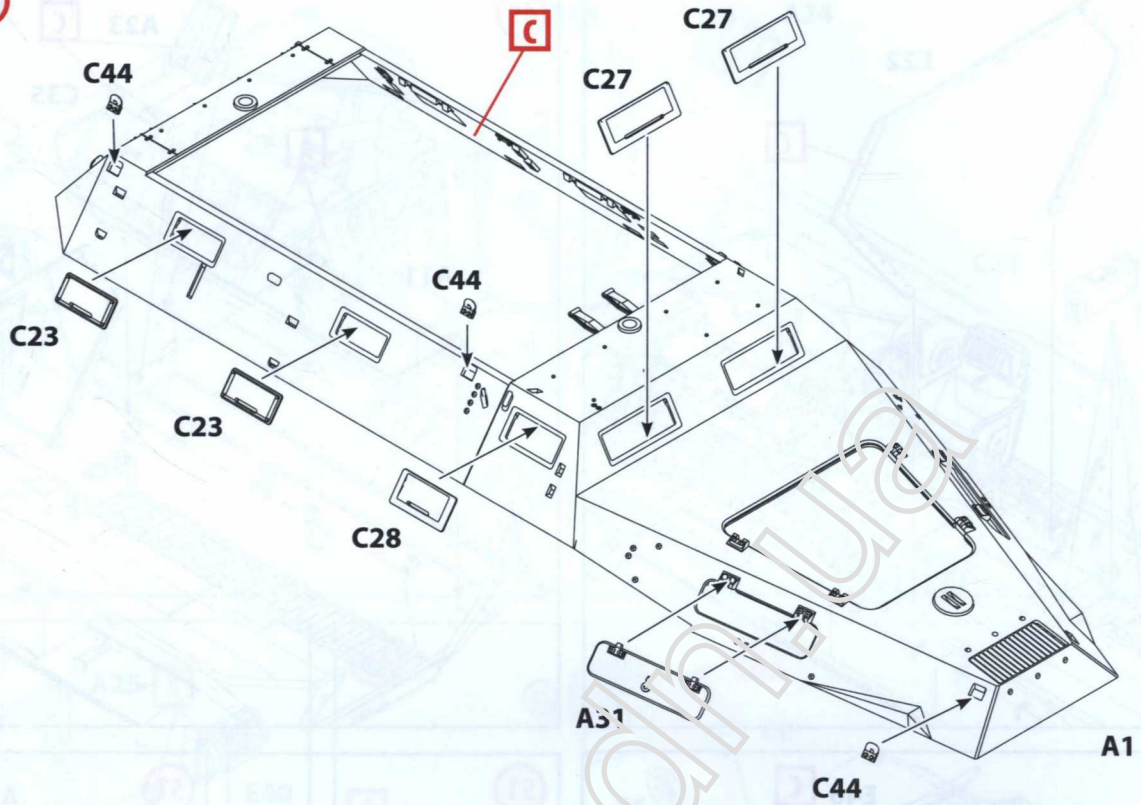

56

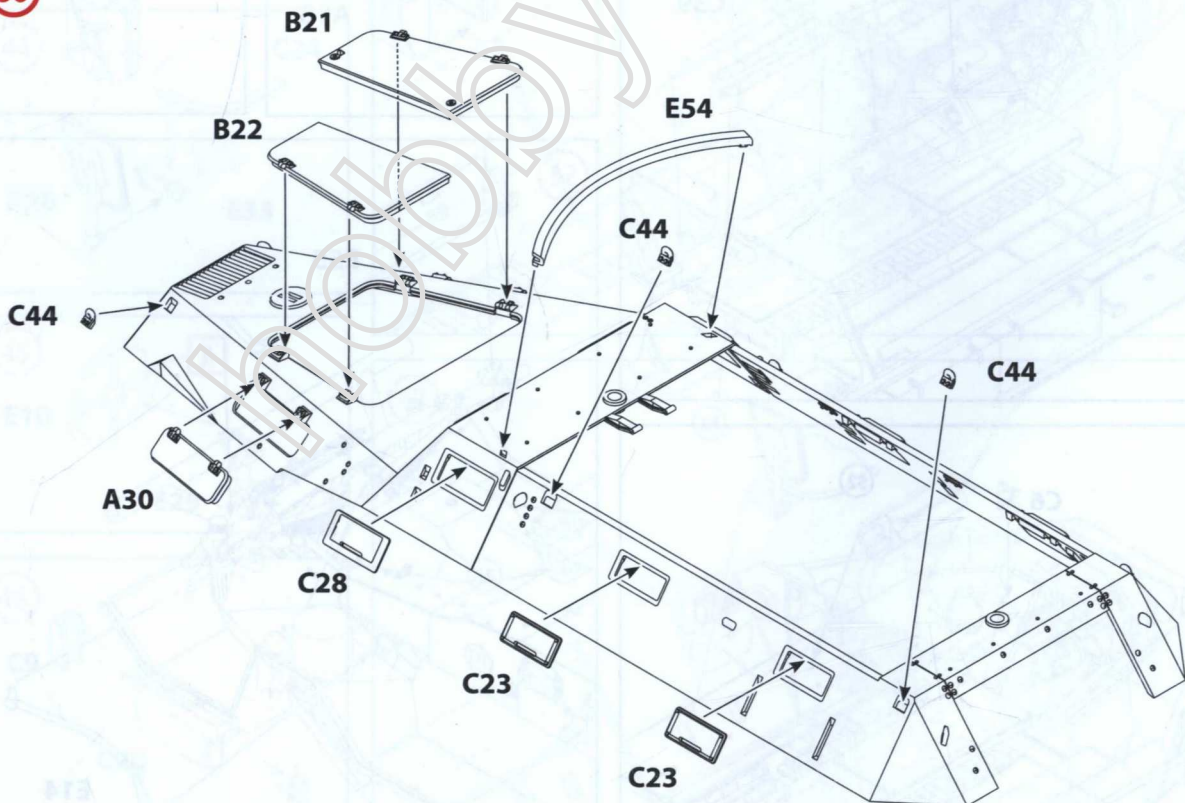

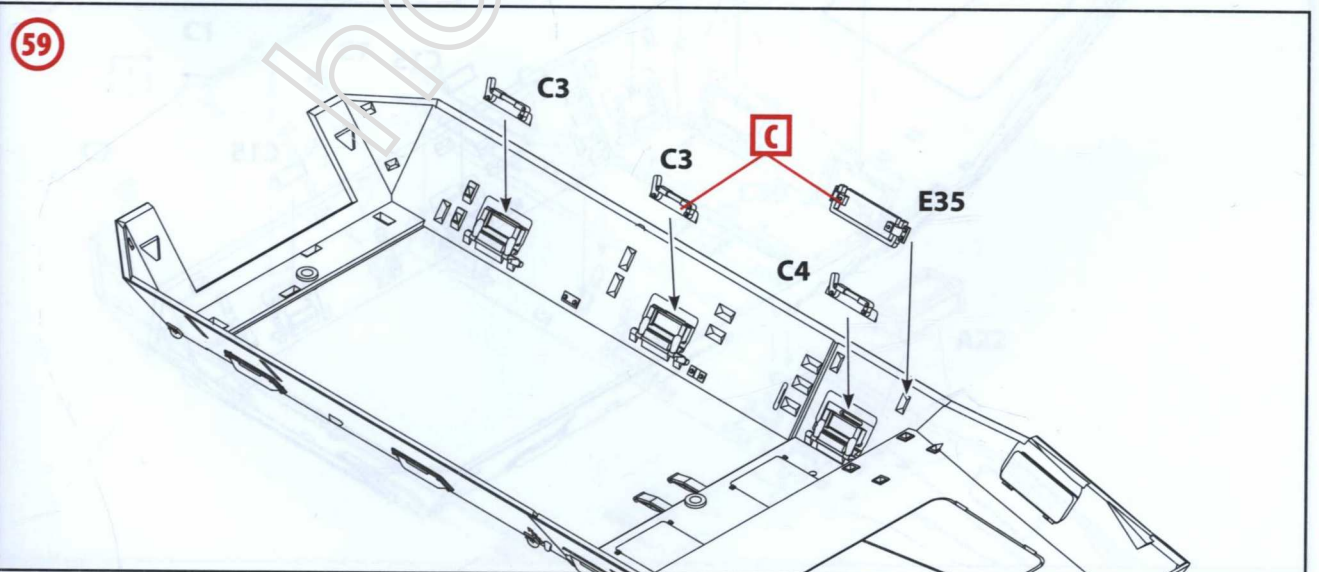
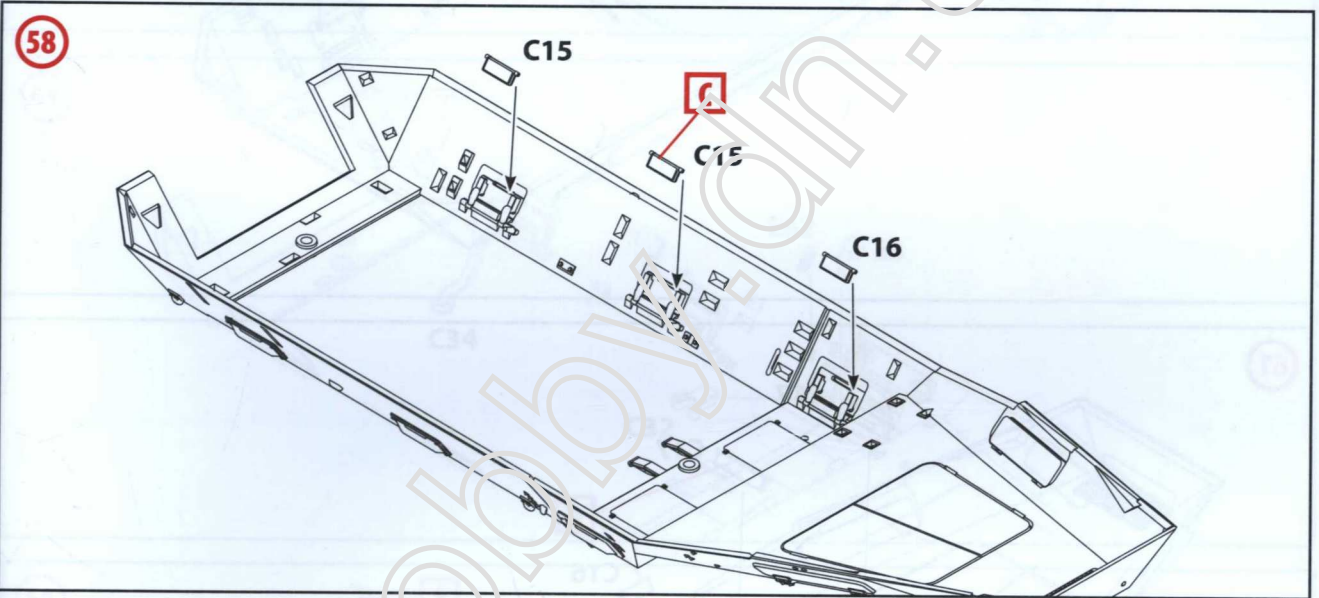
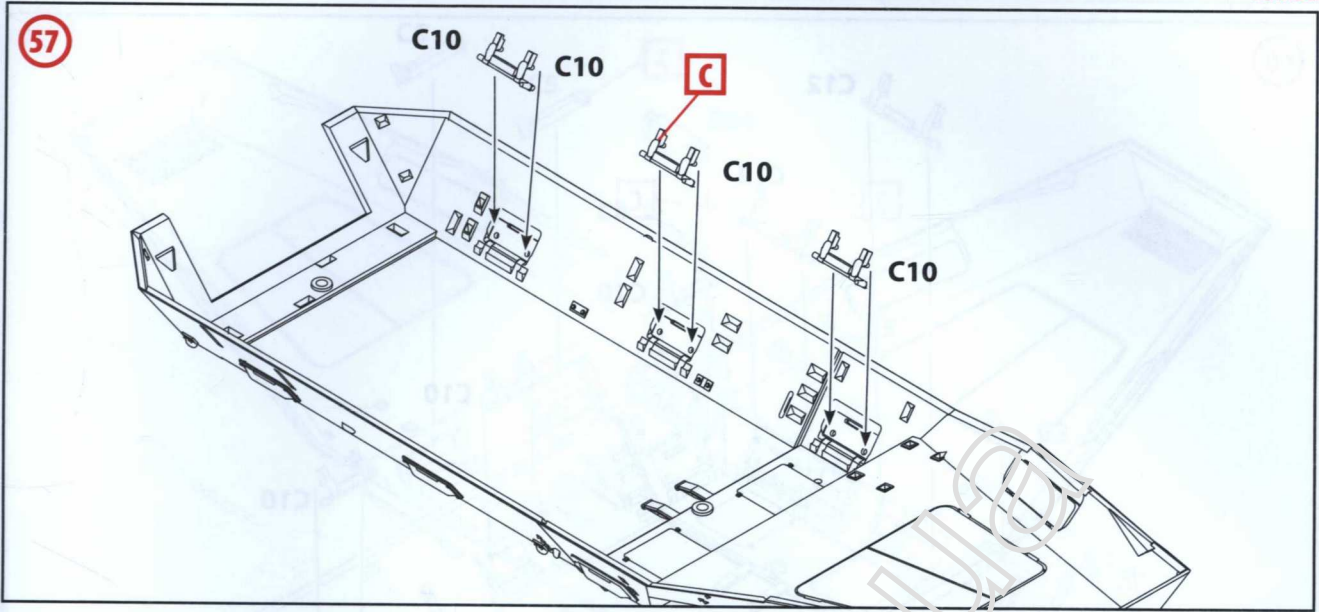

60

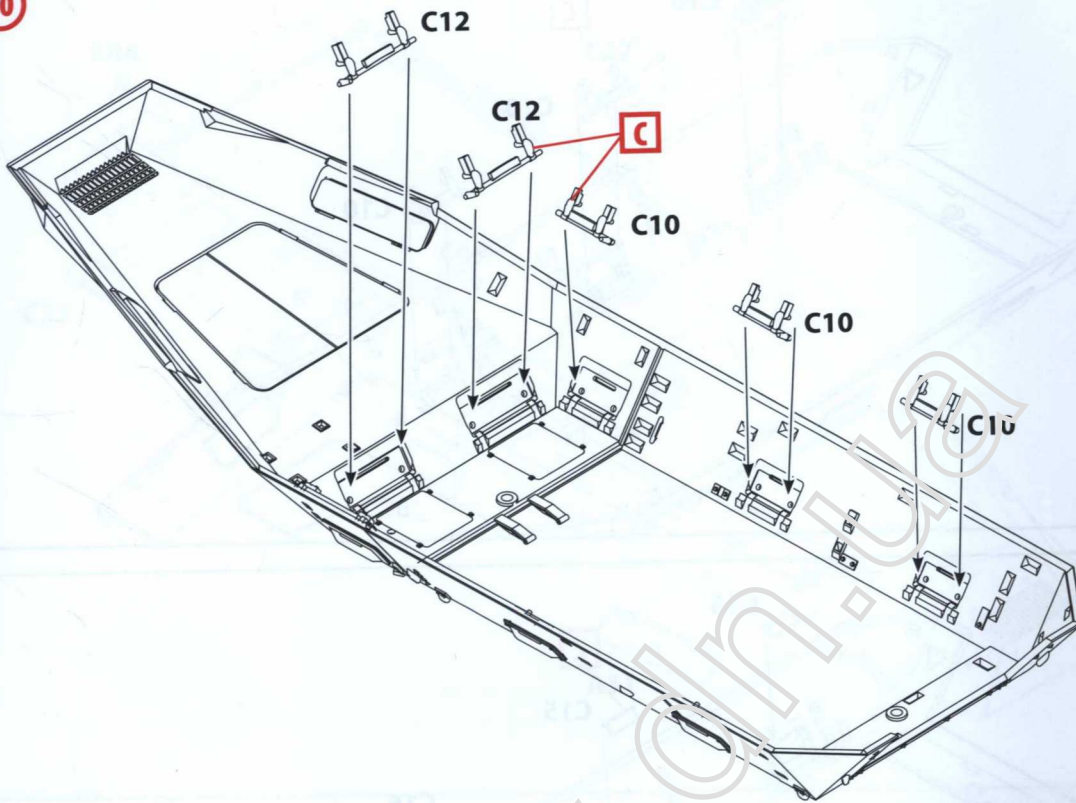

61

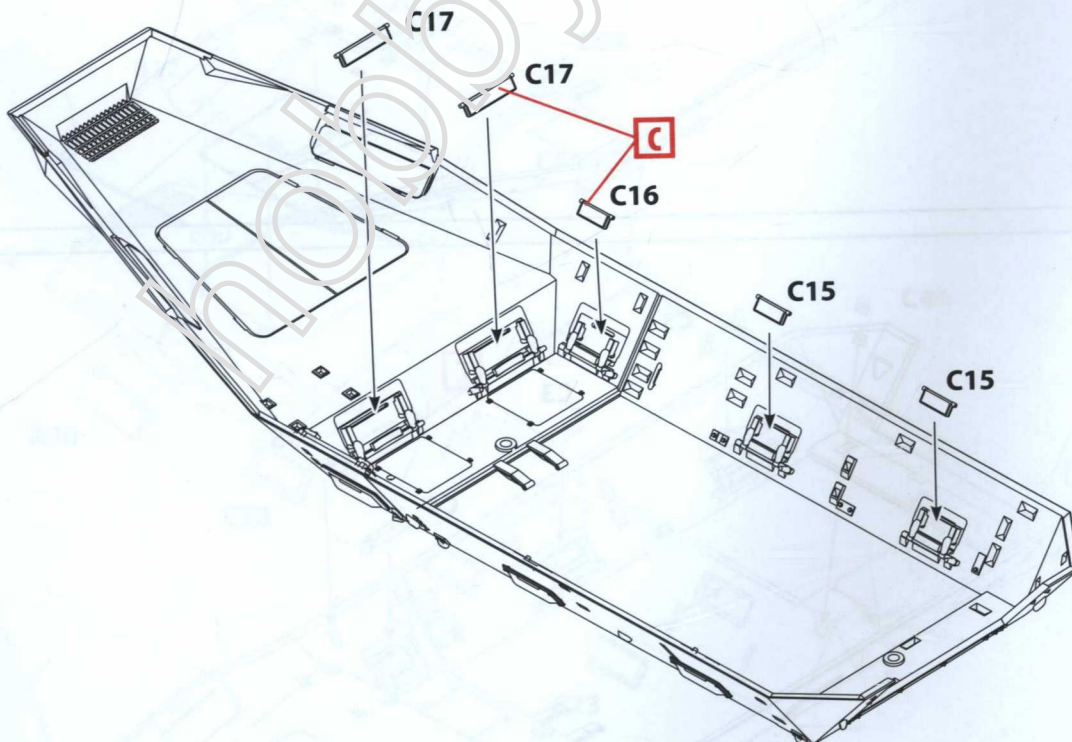

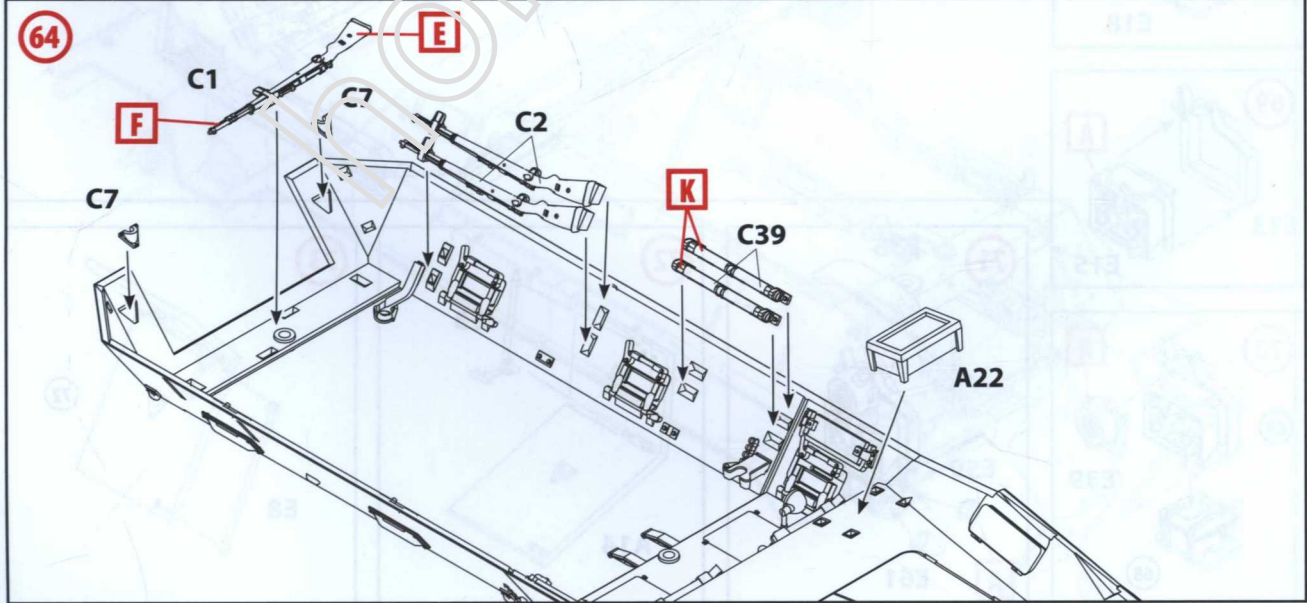
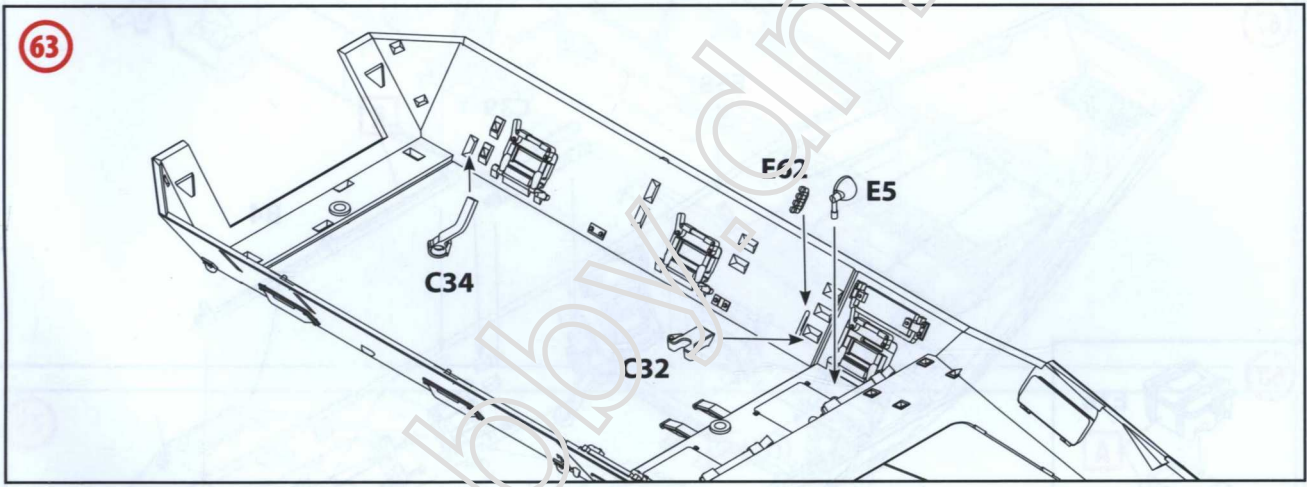
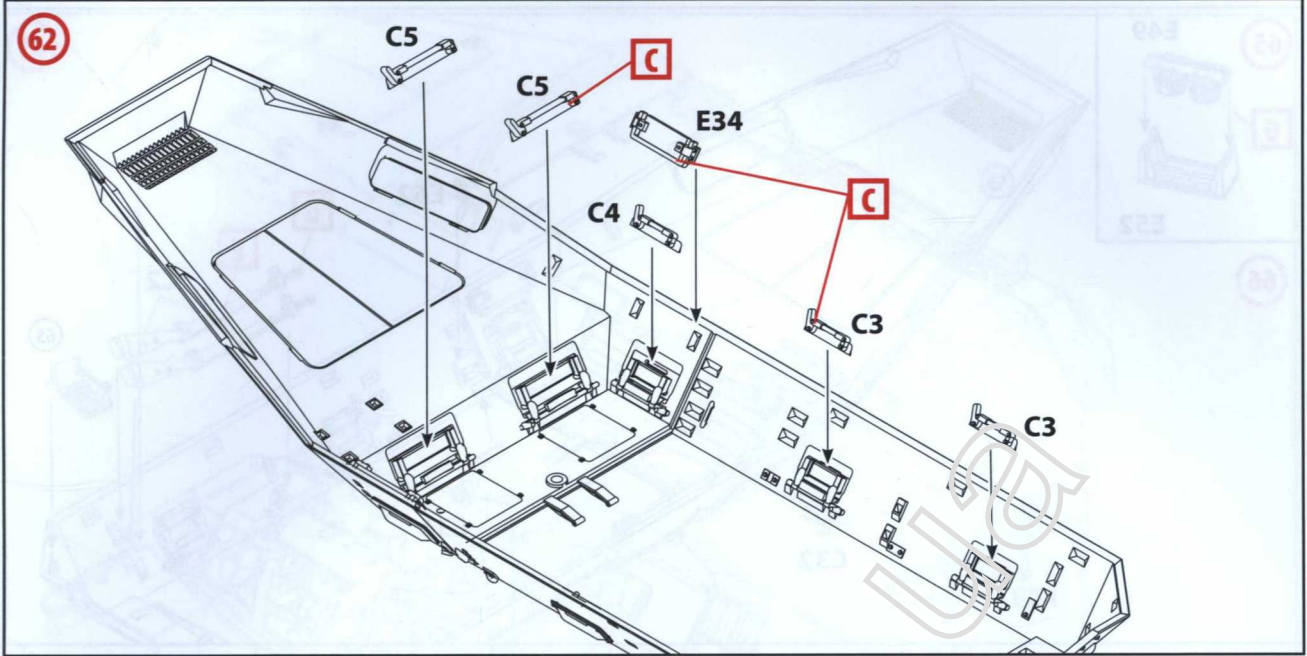

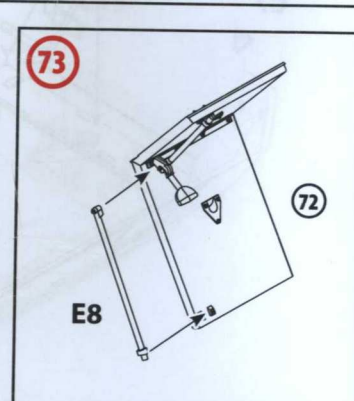
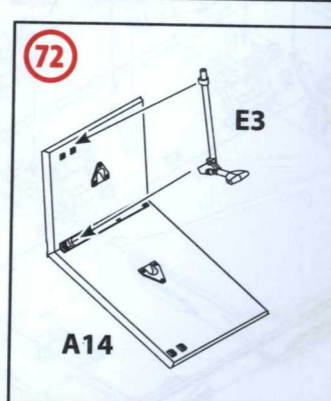
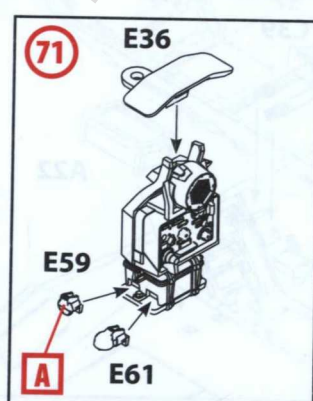
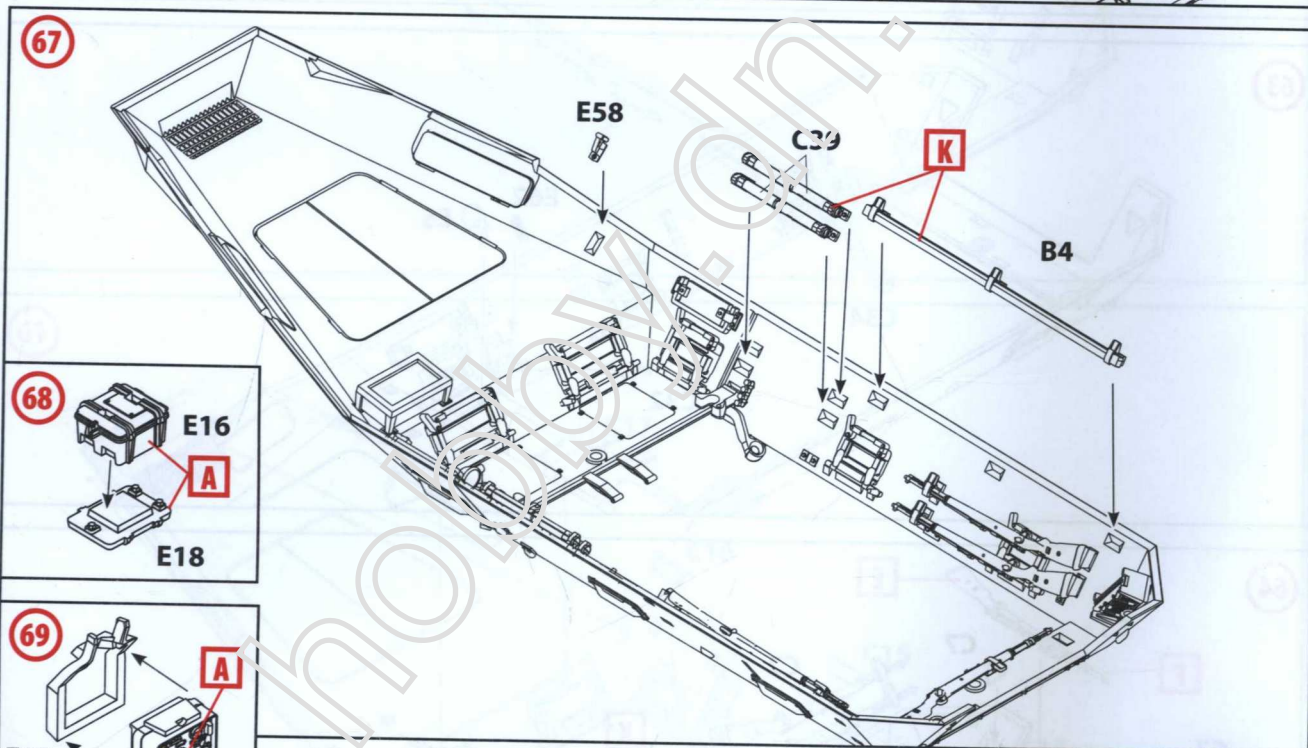
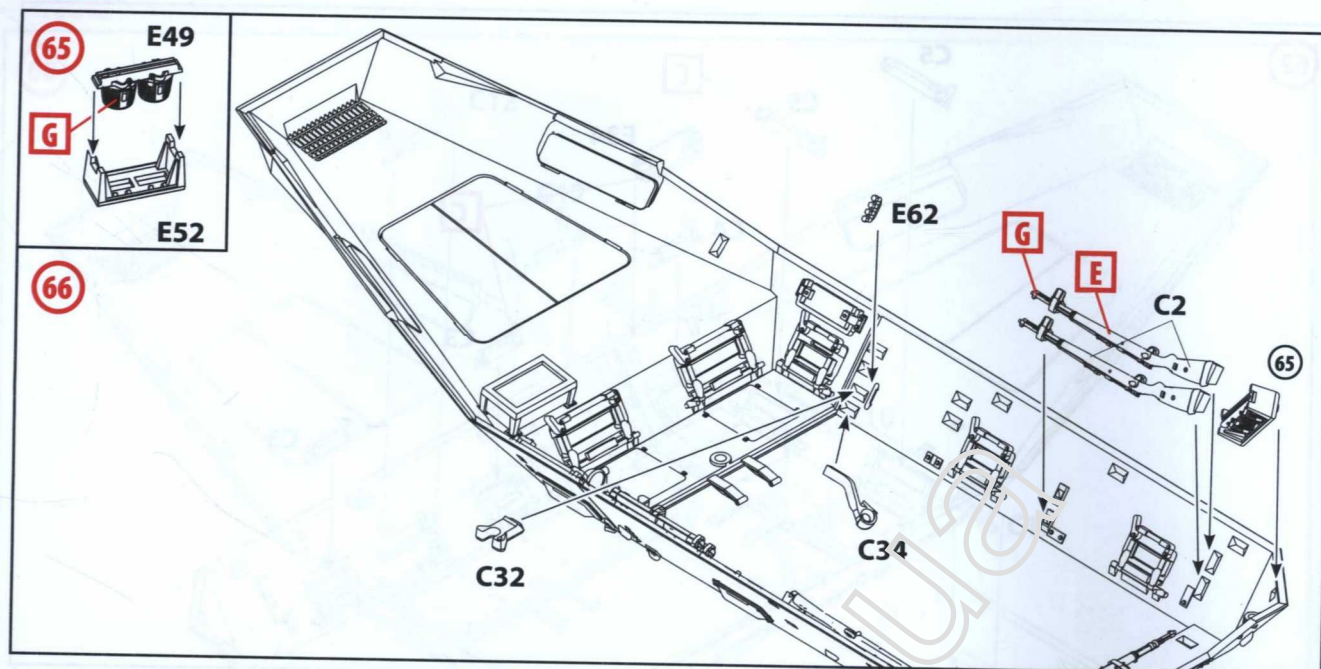

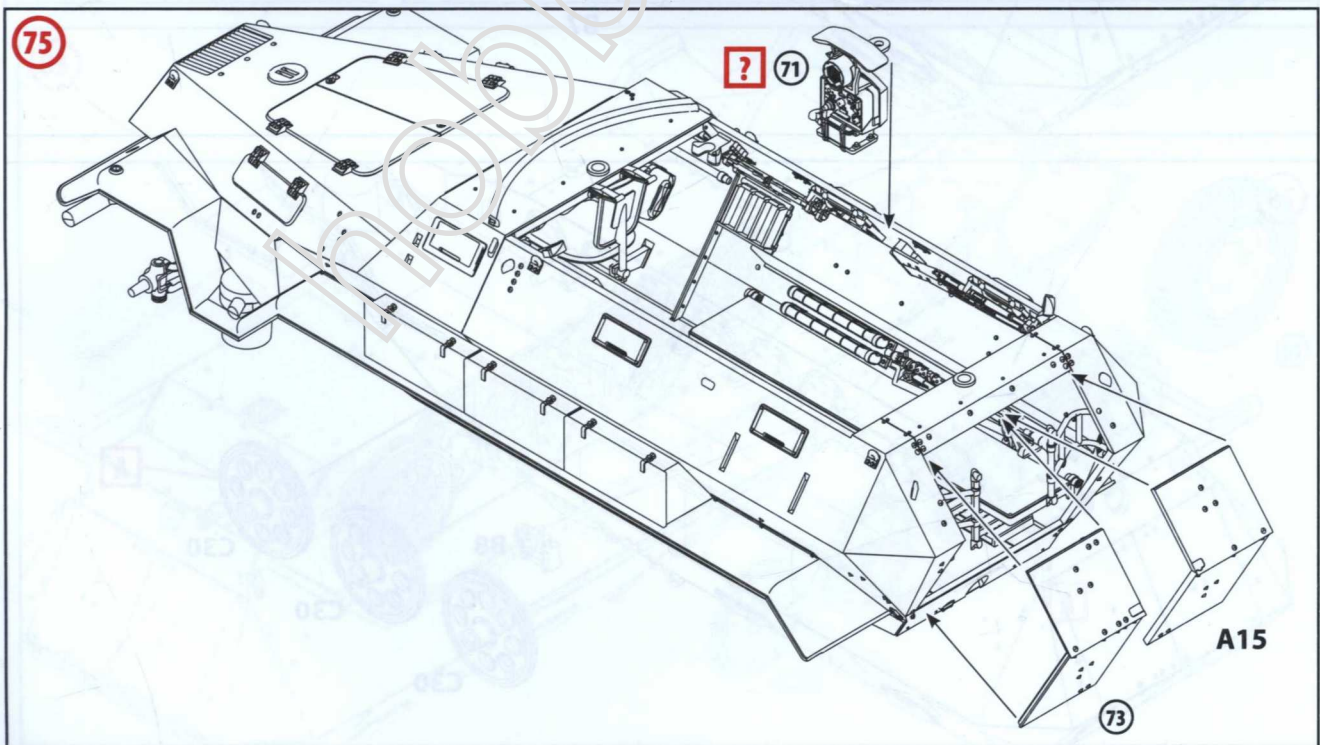
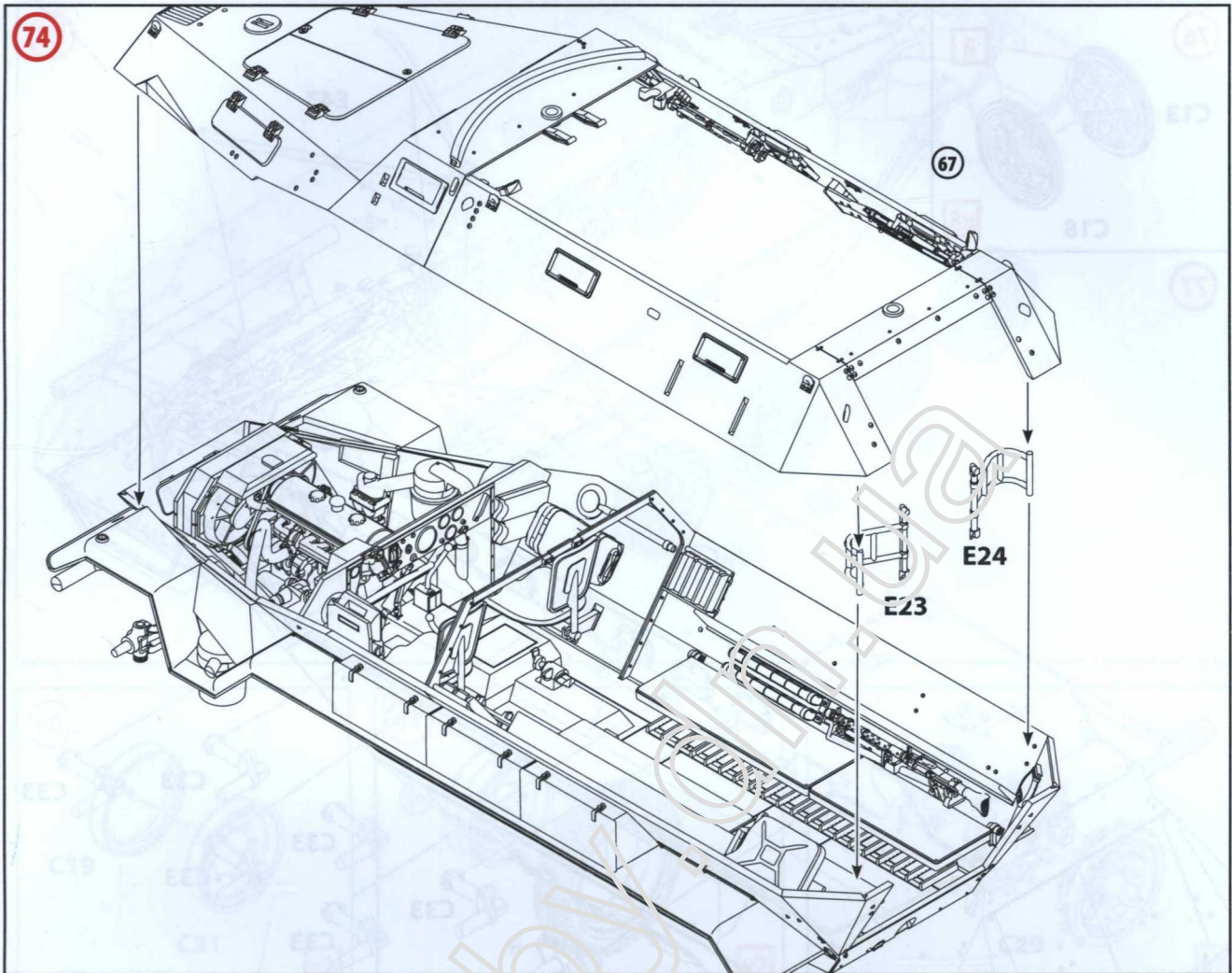

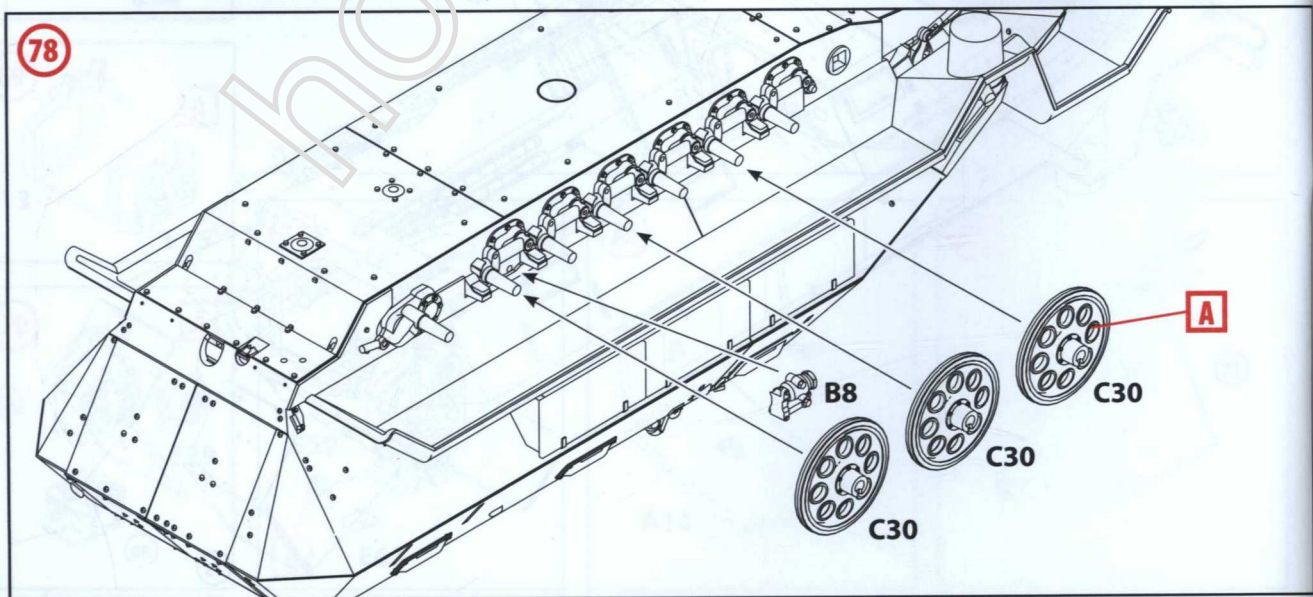
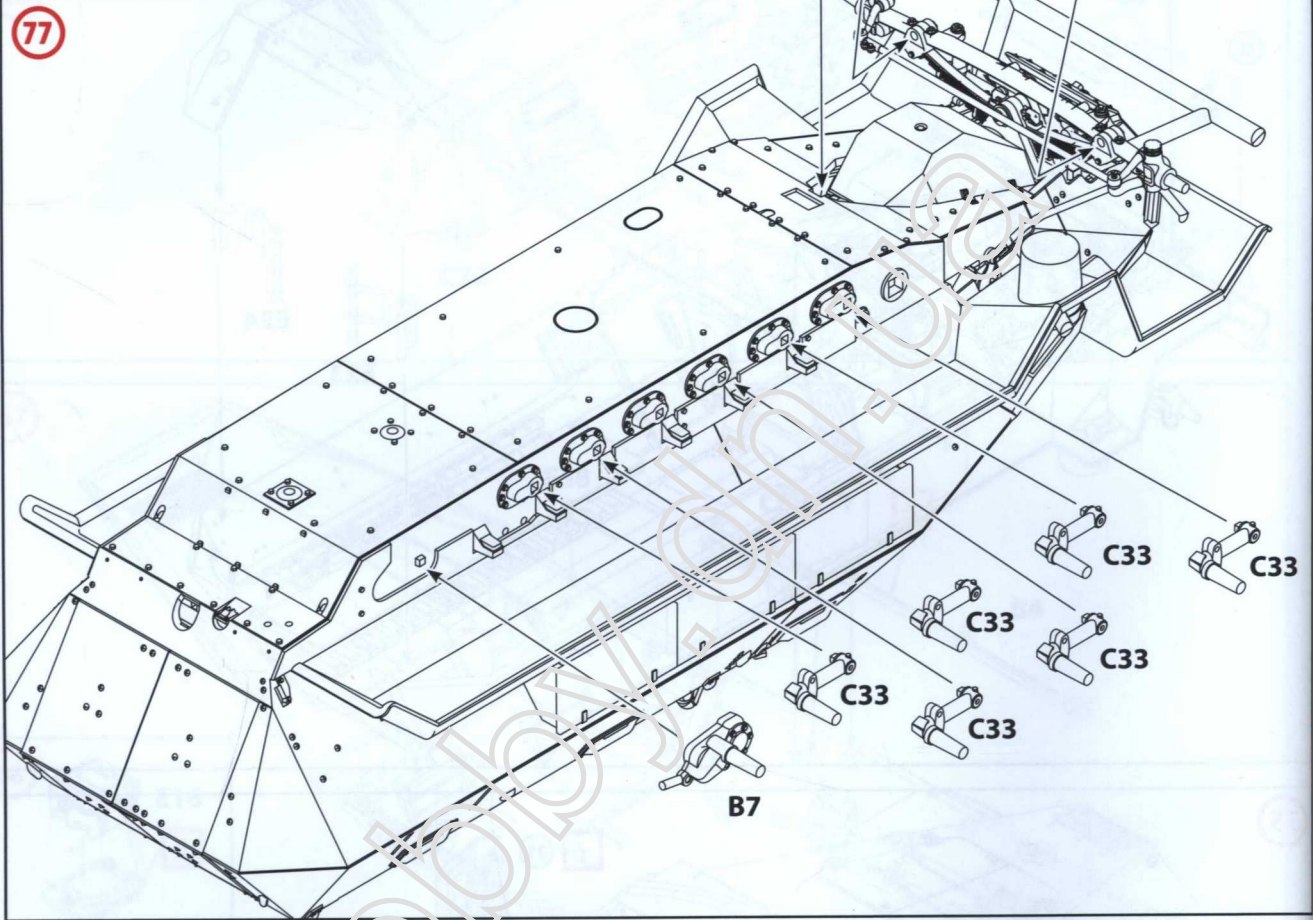
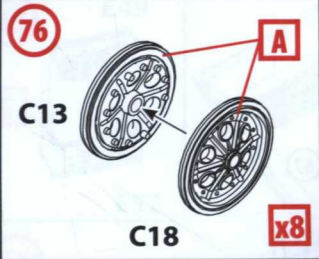

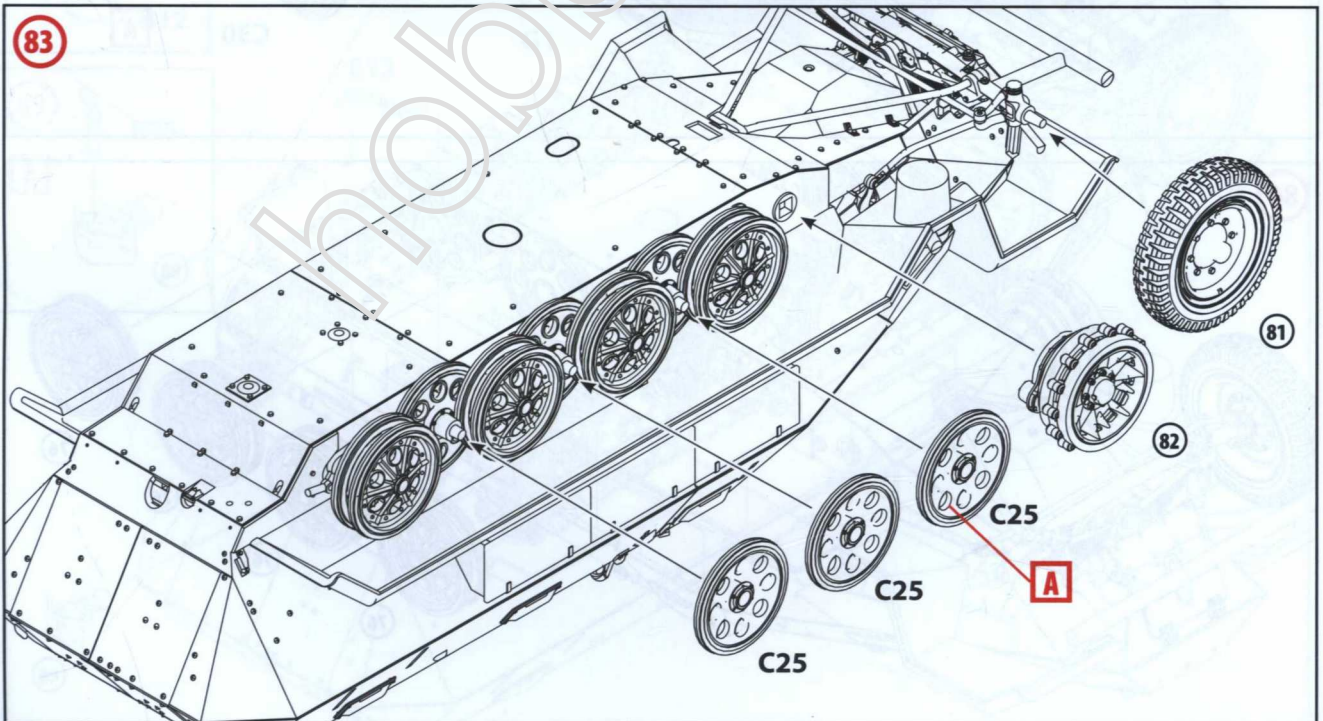
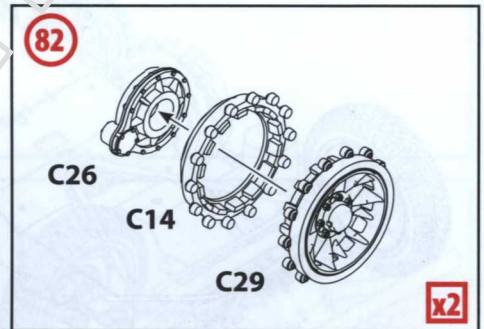
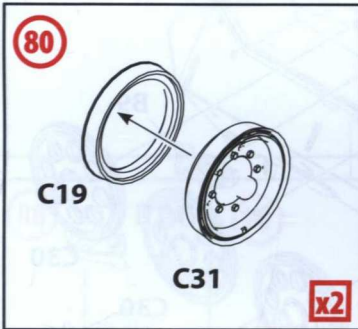
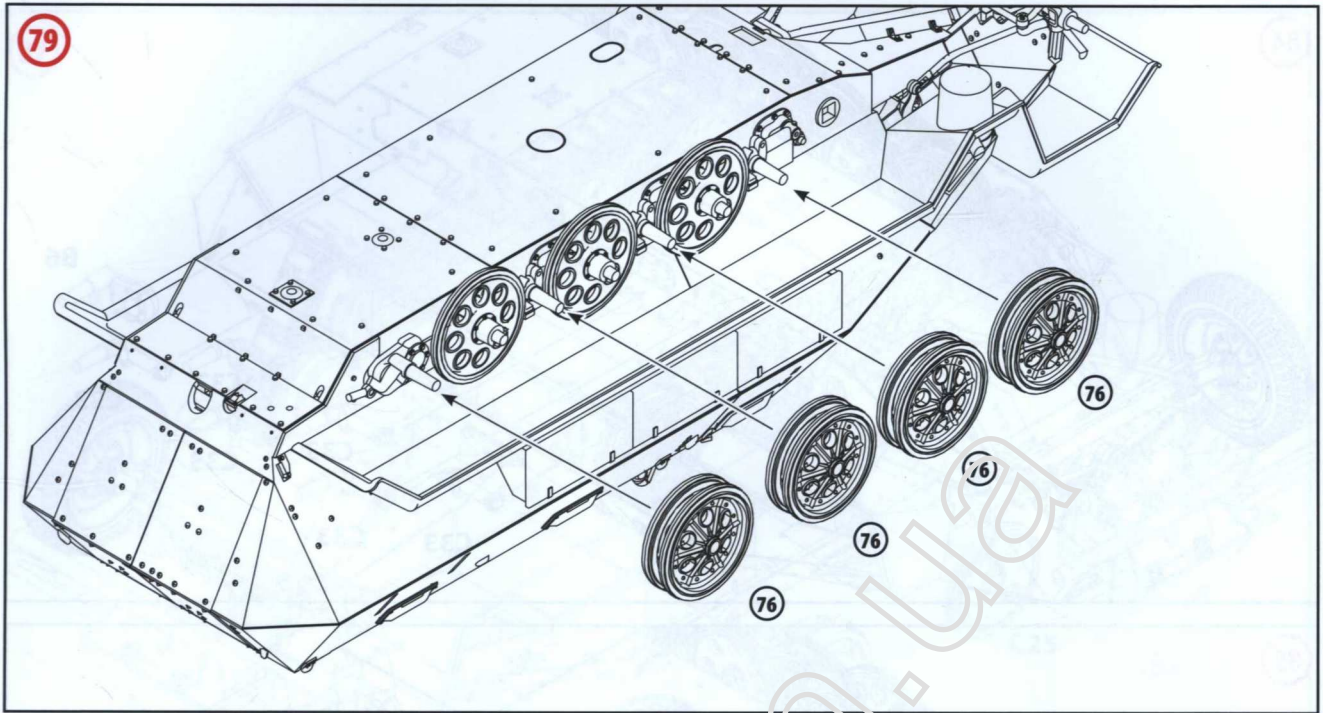

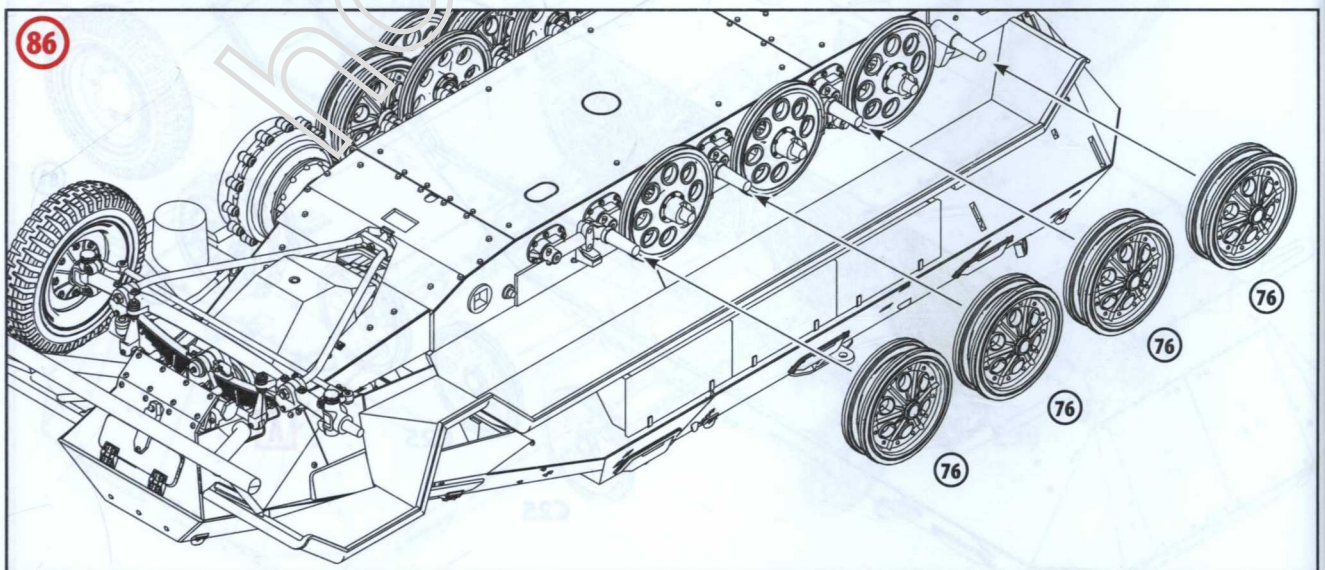
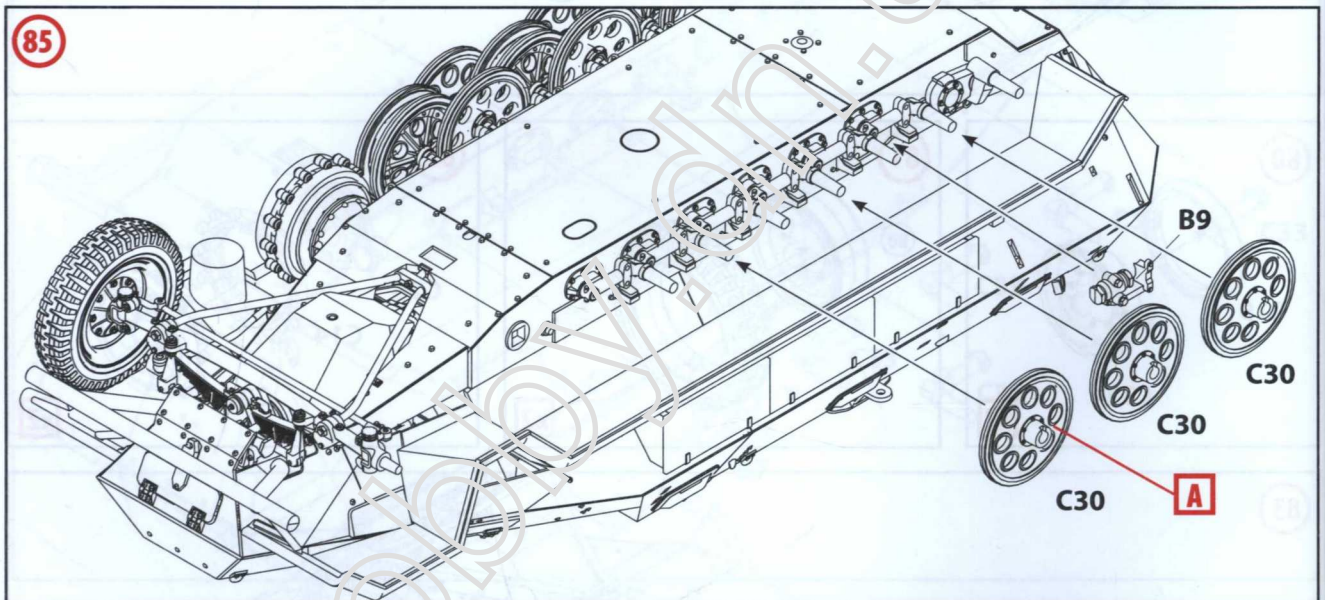
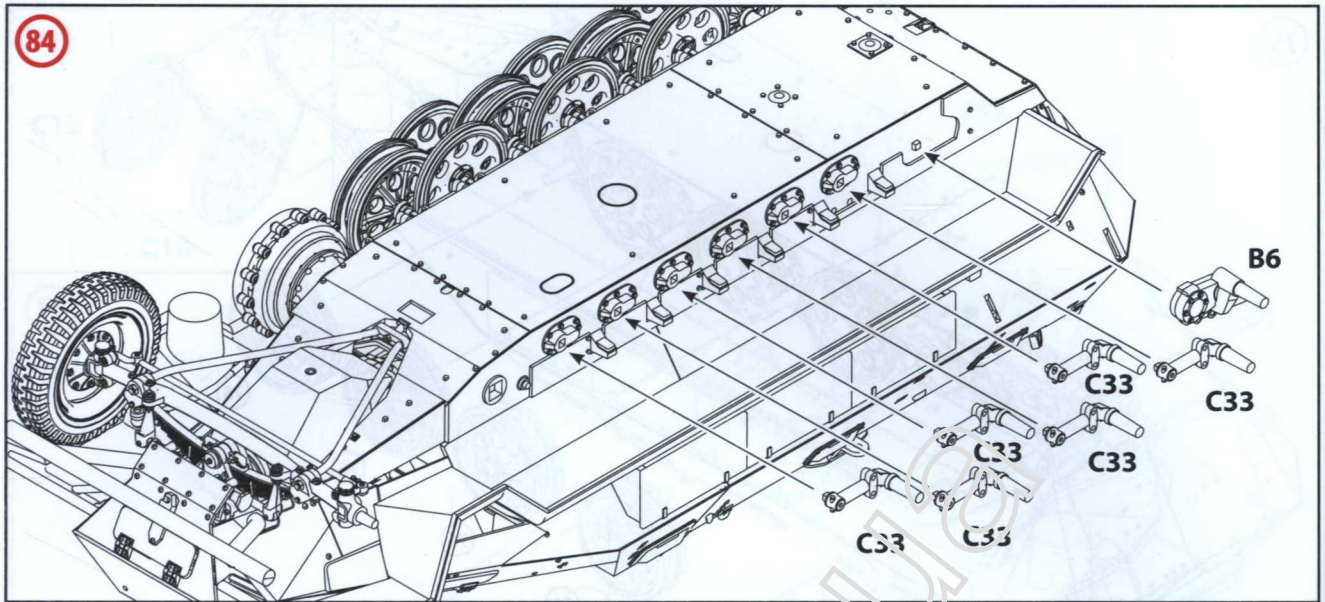

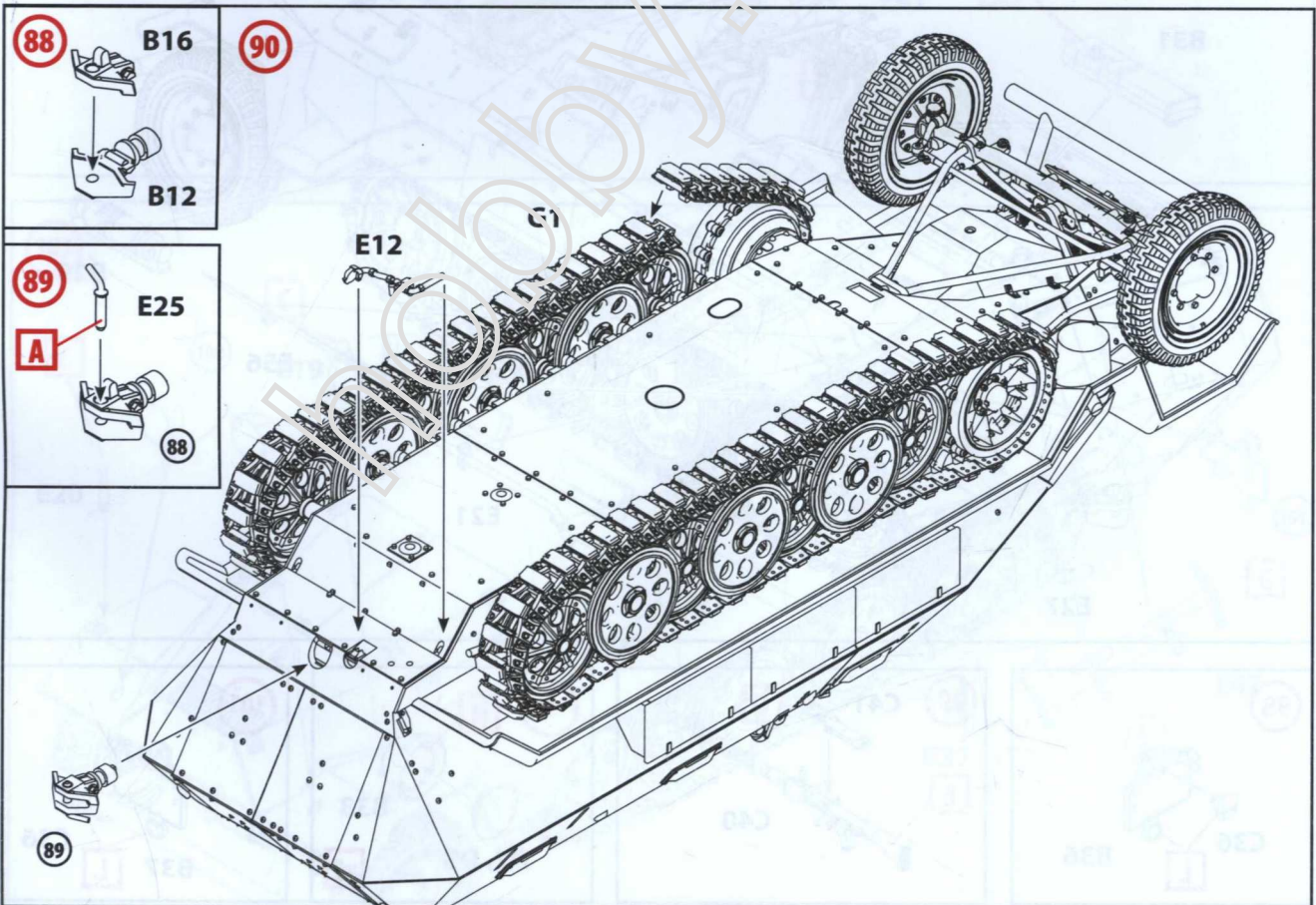
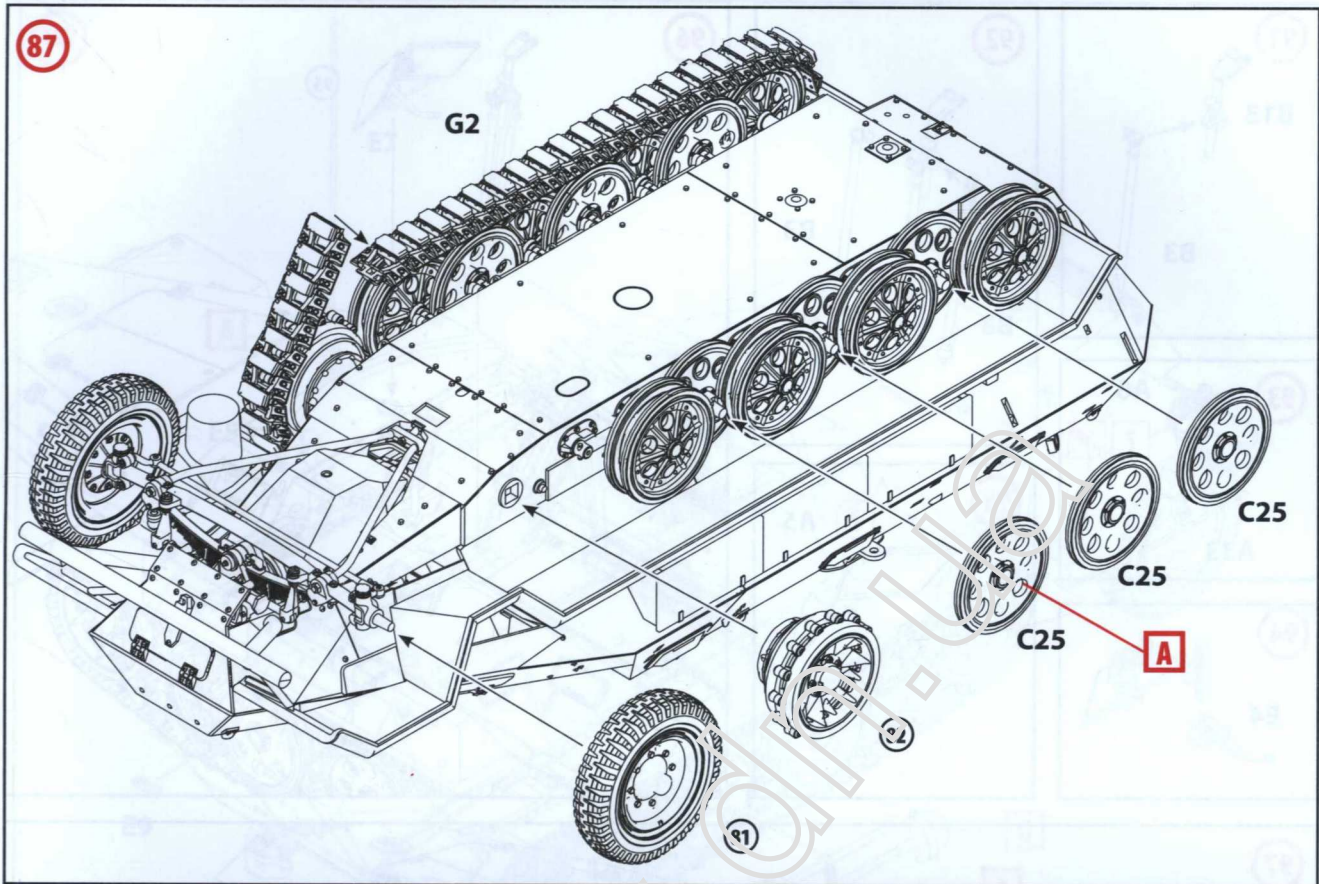

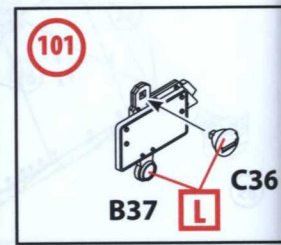
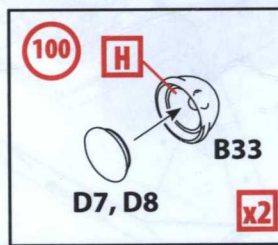
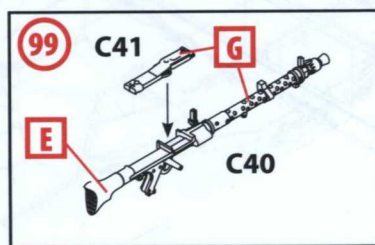
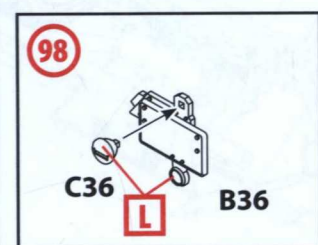
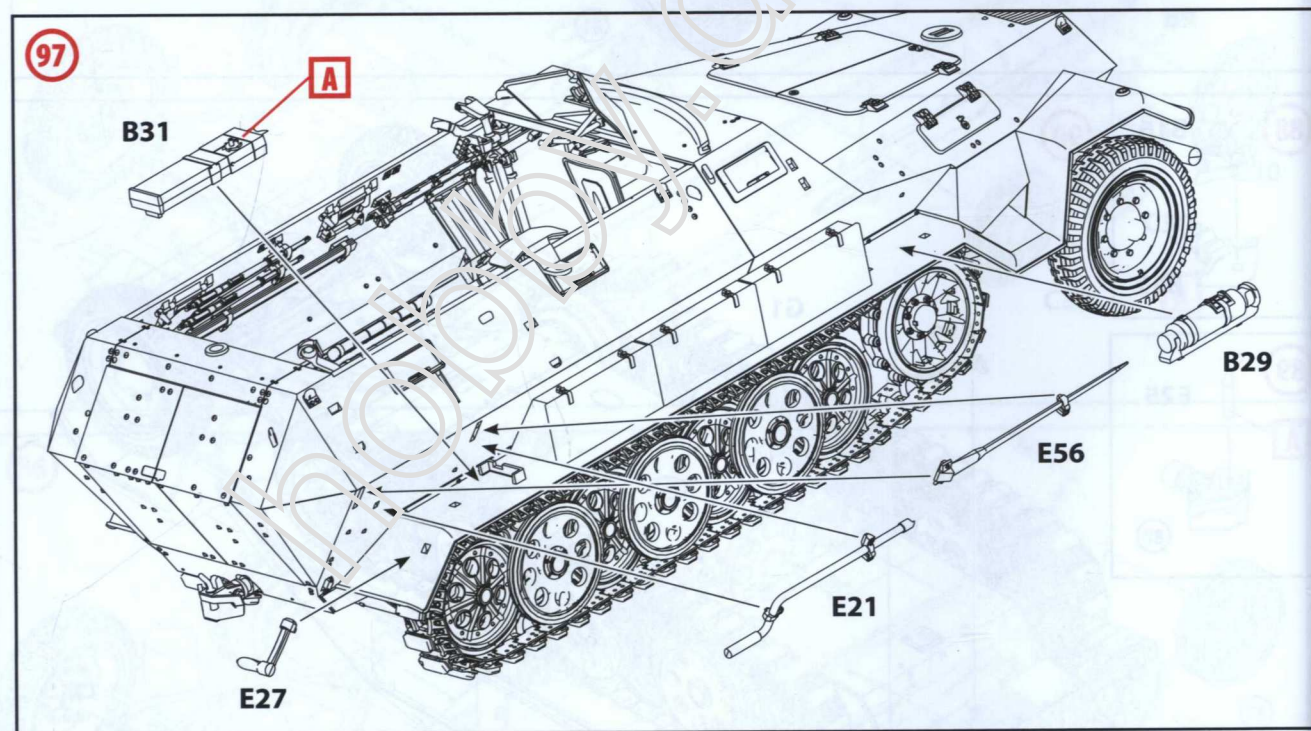
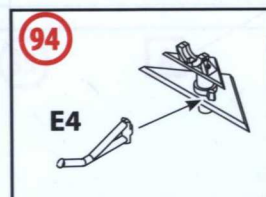
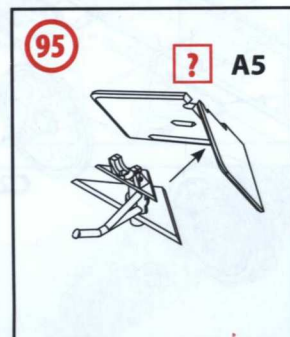
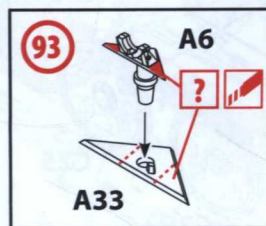
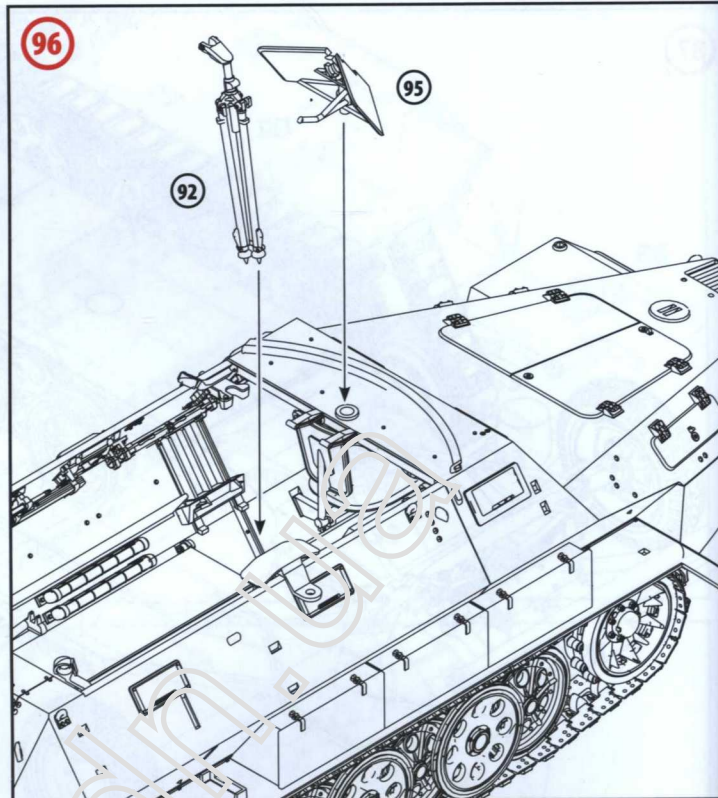
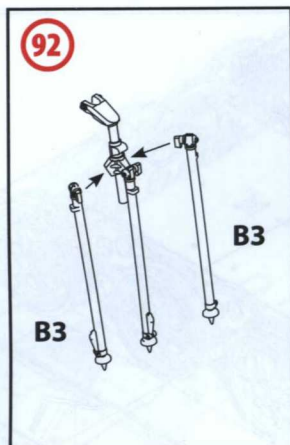
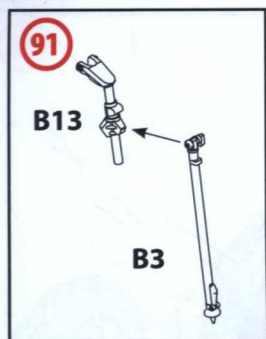

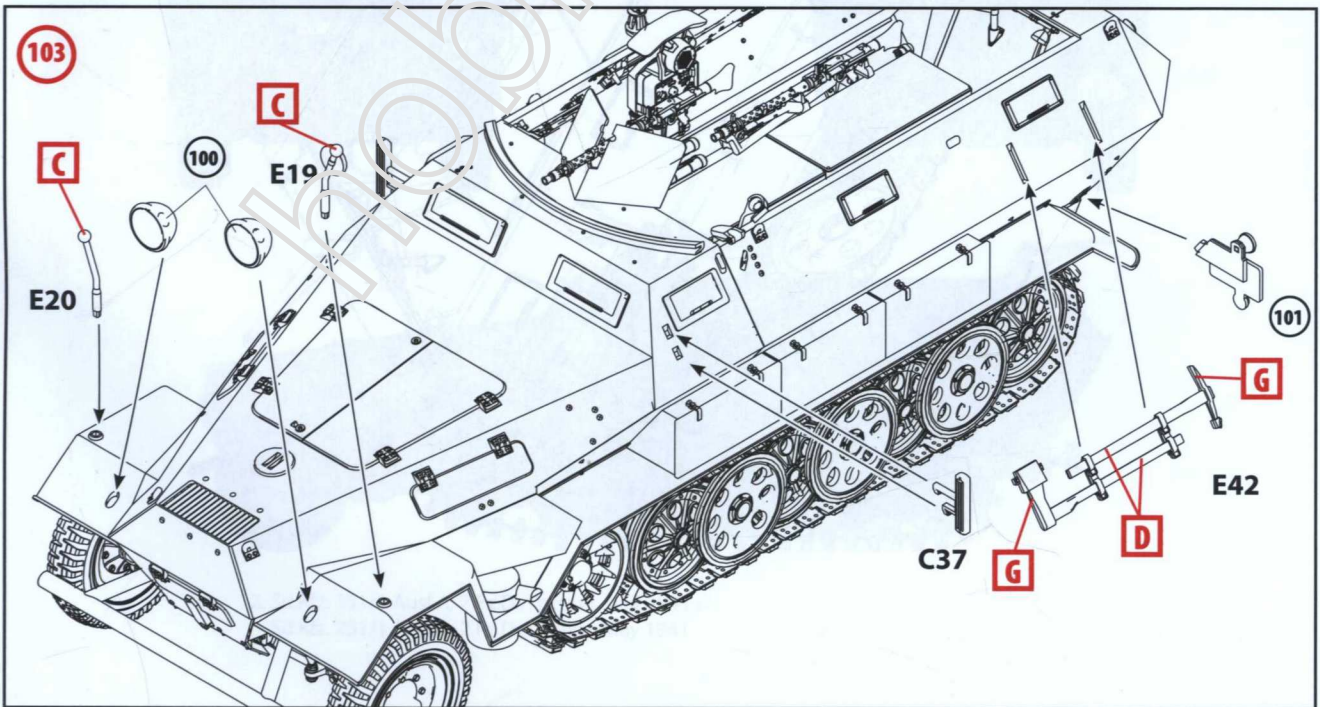
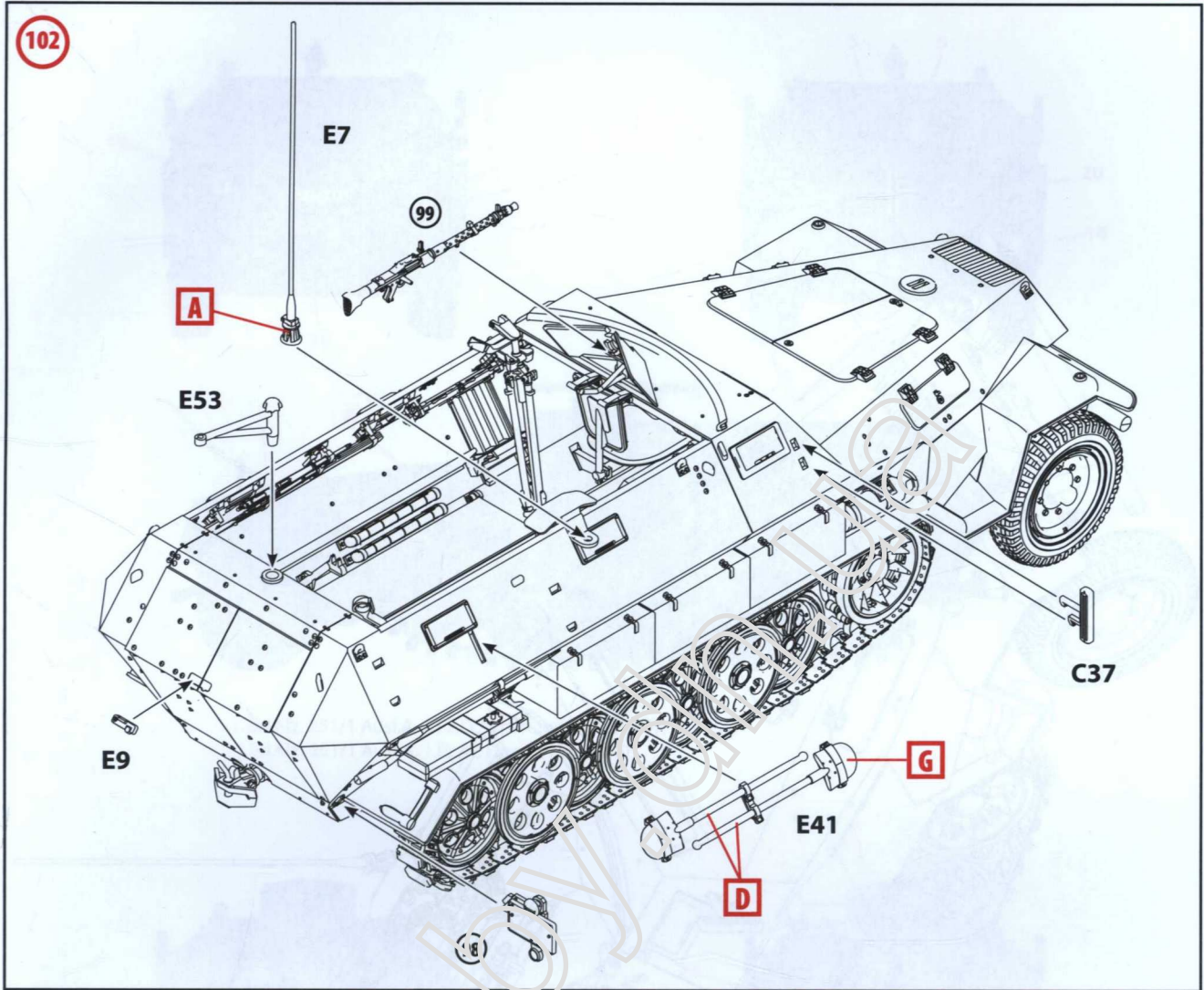

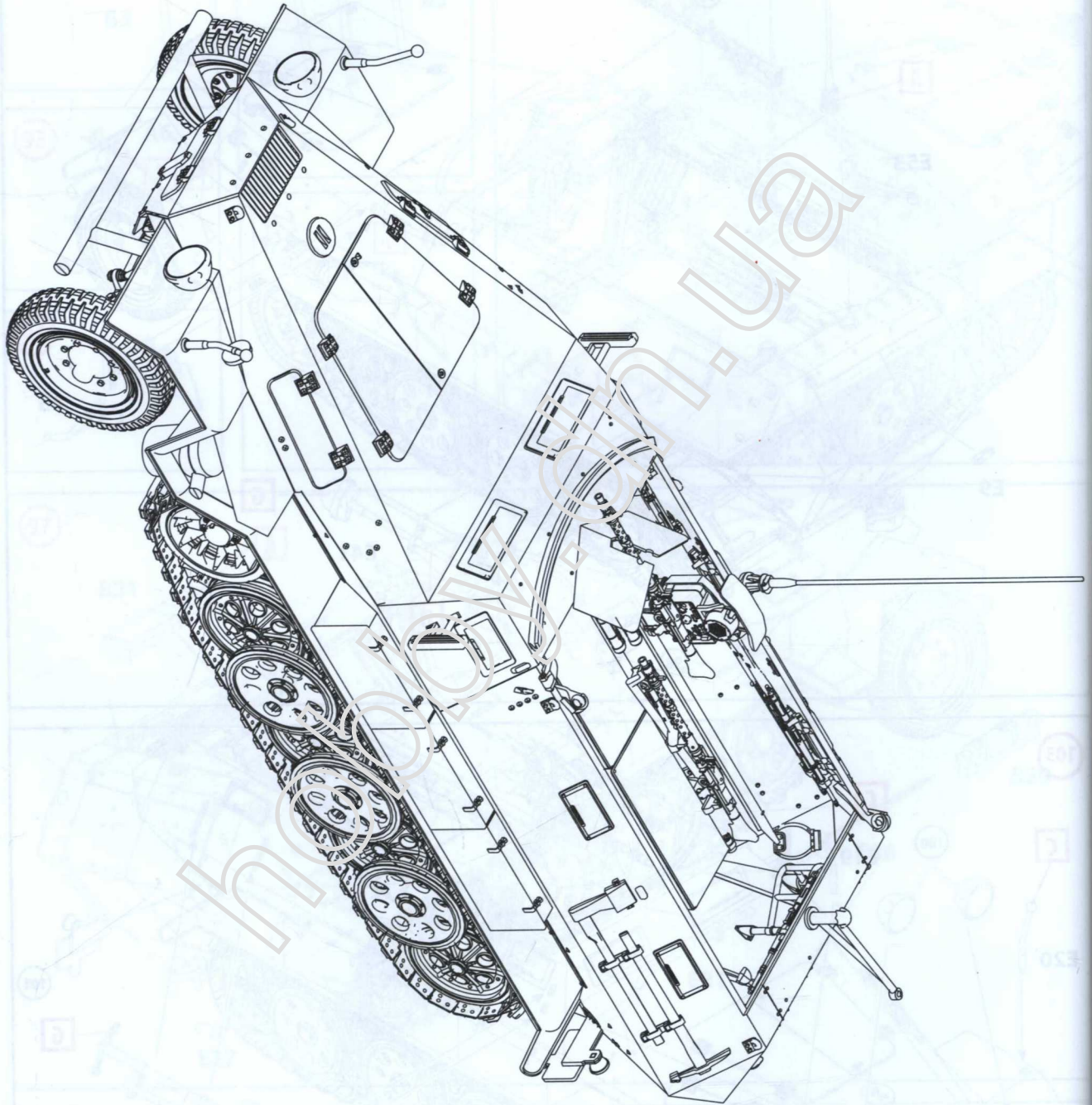

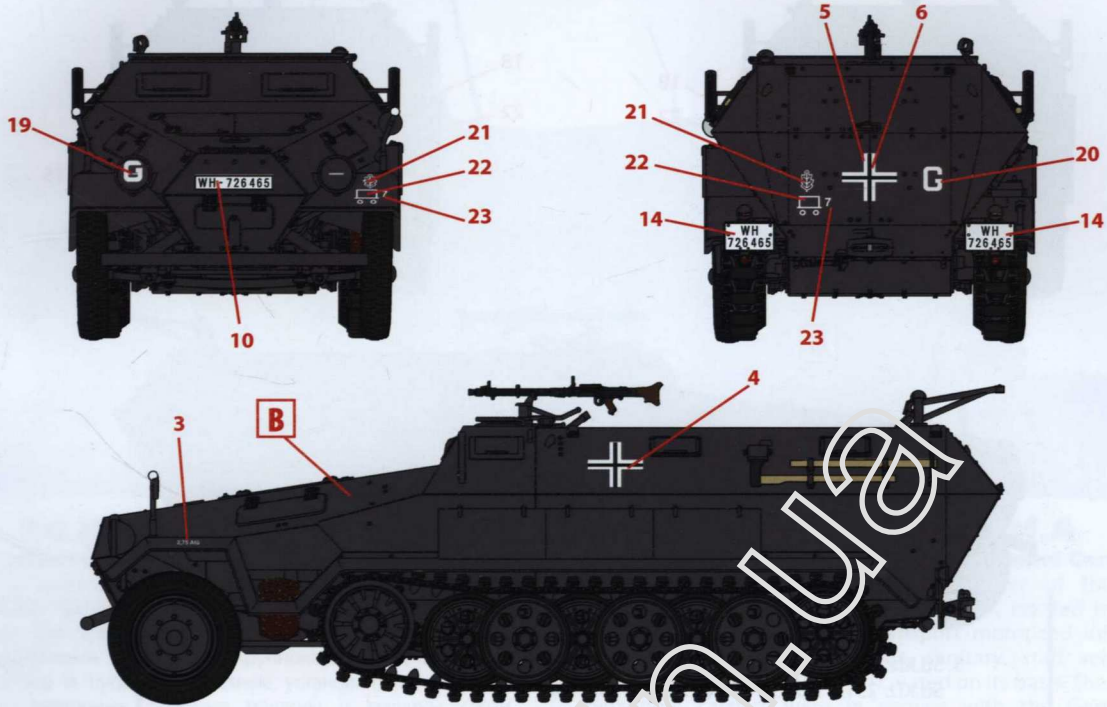

1. Sd.Kfz. 251/1 Ausf.A, 1.Pz.D., Франция, май 1940 г.
 Sd.Kfz. 251/1 Ausf.A, 1.Pz.D., France, May 1940

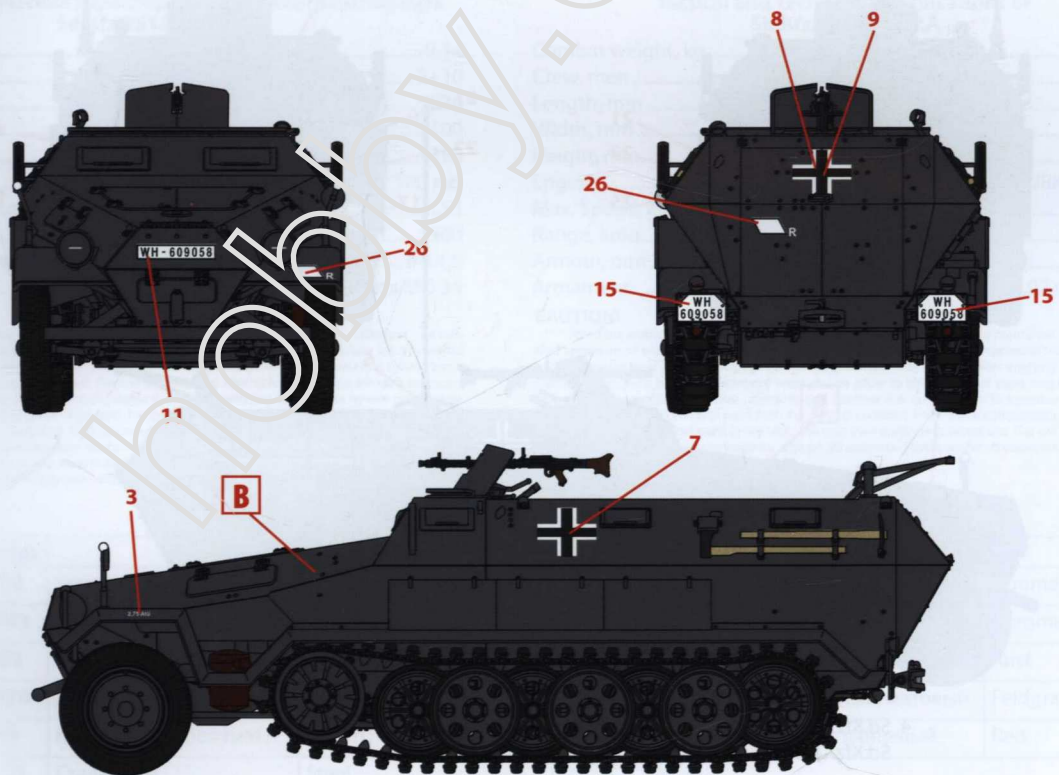

2. Sd.Kfz. 251/1 Ausf.A, 2.Pz.D., Греция, май 1941 г.
 Sd.Kfz. 251/1 Ausf.A, 2.Pz.D., Greece, May 1941

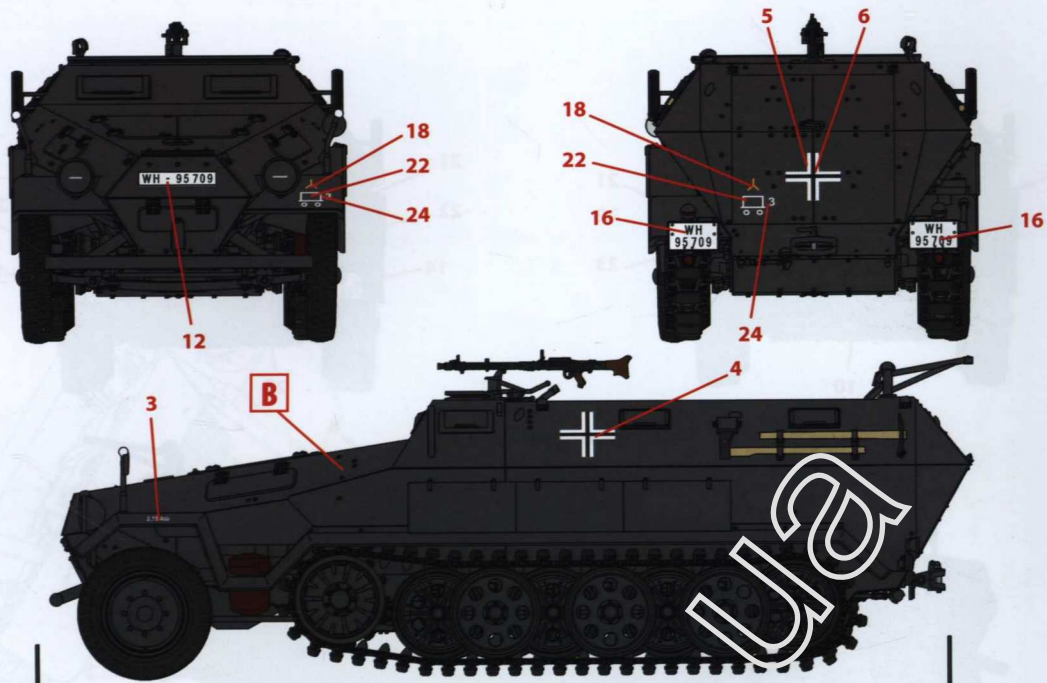

3. Sd.Kfz. 251/1 Ausf.A, 1.Pz.D., Россия, июль 1941 г.
Sd.Kfz. 251/1 Ausf.A, 1.Pz.D., Russia, July 1941

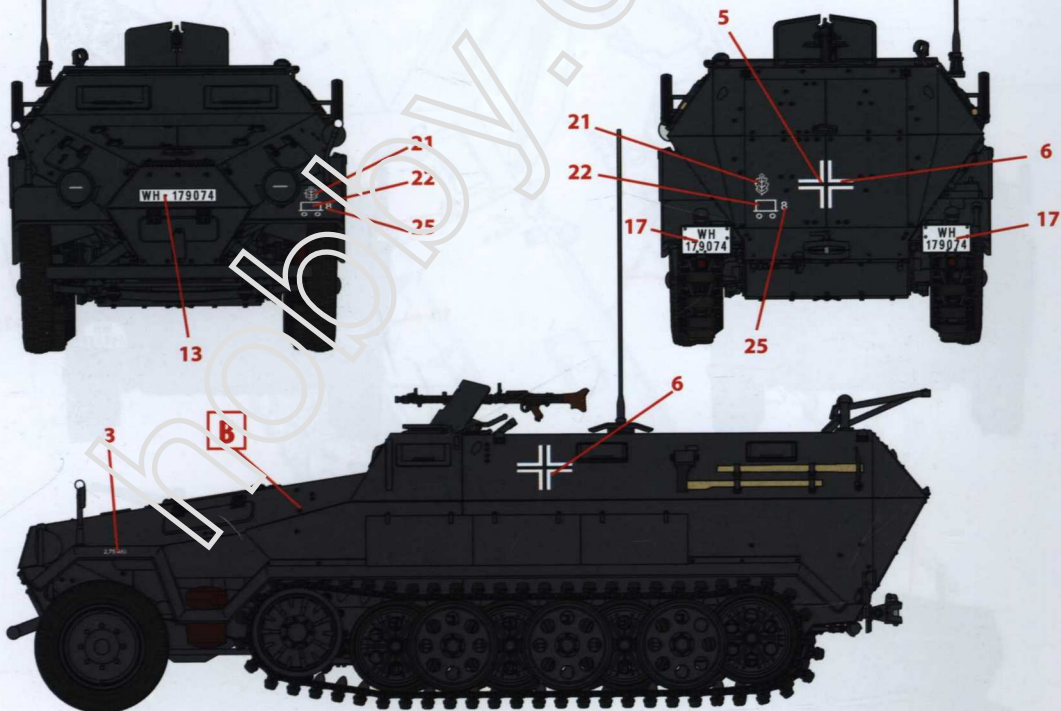

4. Sd.Kfz. 251/1 Ausf.A, 1.Pz.D., Россия, ноябрь 1941 г.
Sd.Kfz. 251/1 Ausf.A, 1.Pz.D., Russia, November 1941

ООО ICM Холдинг
ул. Бориспольская 9, строение 64,
02099, Киев, Украина
Тел./факс: +38(044) 369 54 12
E-mail: export@icm.com.ua



ICM Holding
Borispolskaya, 9, build. 64,
02099, Kiev, Ukraine
Tel./Fax: +38(044) 369 54 12
E-mail: export@icm.com.ua

Германская пехота (1939-1942 г.)

№ 35639
1:35

German Infantry (1939-1942)

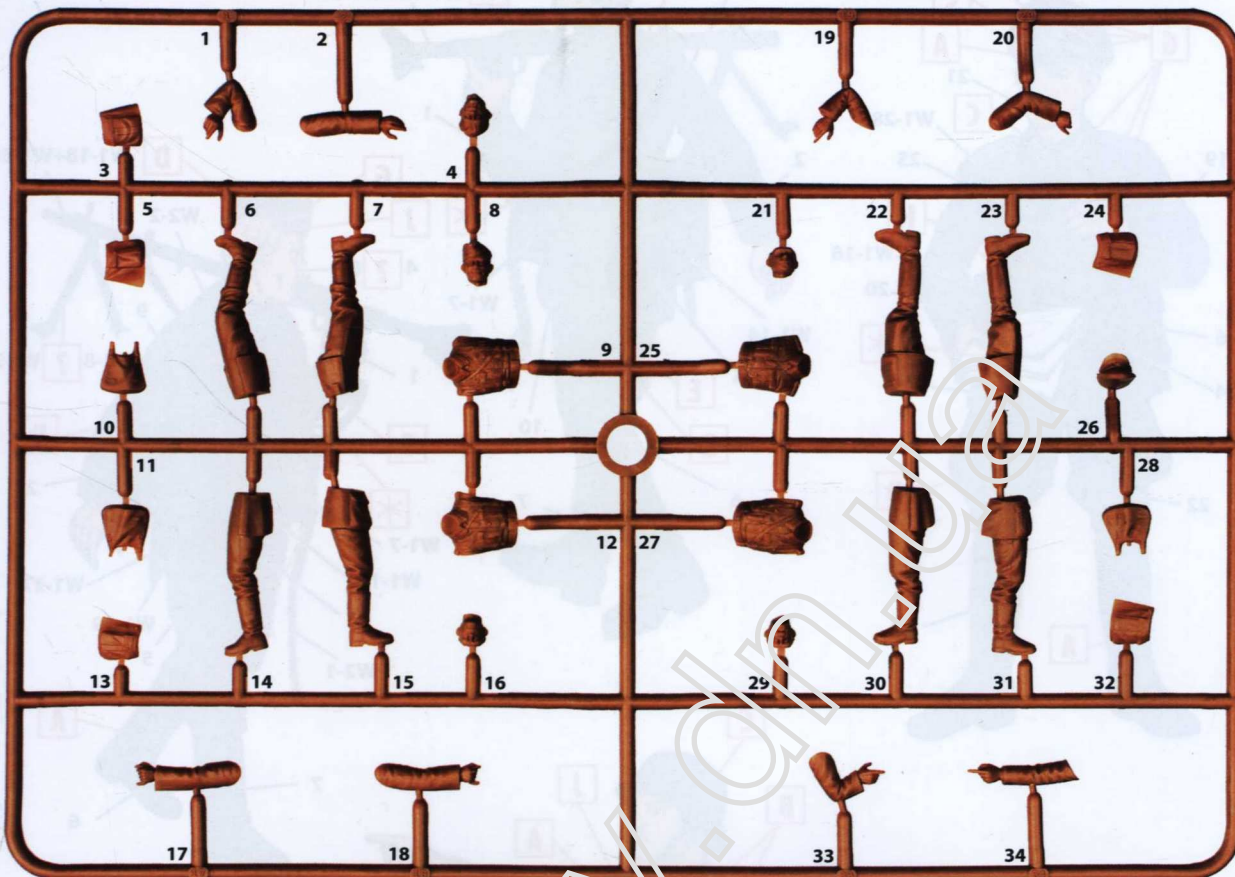

ИСПОЛЗУЕМЫЕ КРАСКИ / USED COLORS:

| | Revell | Tamiya | | |
|----------|--------|--------|------------------------|-----------------|
| A | 302 | X18 | Черный, полуматовый | Semigloss Black |
| B | 105 | XG2 | Белый, матовый | Flat White |
| C | 139 | XF61 | Темно-зеленый, матовый | Dark Green |
| D | 167 | XF22 | Серо-зеленый, матовый | Feldgrau |
| E | 189 | XF27 | Бежевый, матовый | Beige |
| F | 184 | XF64 | Кожа | Leather |
| G | 190 | XF16 | Алюминий | Aluminium |
| H | 192 | X33 | Латунь | Bright Brass |
| J | 136 | XF7 | Красный, матовый | Flat Red |
| K | 135 | XF15 | Телесный, матовый | Flat Flesh |

ВНИМАНИЕ!

Перед сборкой внимательно прочитайте руководство по монтажу. Каждая деталь пронумерована. Соблюдать последовательность монтажа. Необходимые рабочие инструменты: нож и напильник для зачистки деталей; резиновая лента, клейкая лента и зажимы для сушки белья для прижимания склеиваемых деталей. Детали из пластика очистить в растворе мягкого моющего средства и высушить на воздухе для того, чтобы краска и переводные картинки лучше прилипали. Перед приклеиванием проверить, подходят ли детали; клей наносить экономно. Хром и краску удалить с поверхностей склеивания. Небольшие детали покрасить перед тем, как они будут удалены из рамок. Краску необходимо хорошо просушить, только после этого продолжать сборку.

CAUTION!

Read the instructions thoroughly prior to assembly. Each component is numbered. Adhere to specified sequence of assembly. Tools required: knife and file for removal of components from frame; rubber bond, adhesive tape and clothes pegs for clamping components together after applying adhesive. Clean plastic components in a mild detergent solution and allow to air-dry so that paint and transfers adhere better. Prior to applying adhesive, check to see whether the components fit together; apply adhesive sparingly. Remove chrome and paint from the contact surfaces. Paint small components before removing them from the frame. Allow paint to dry well, and only then continue to assemble.

ООО ICM Холдинг
ул. Бориспольская 9, строение 64,
02099, Киев, Украина
Тел./факс: +38(044) 369 54 12
E-mail: export@icm.com.ua

ICM
New in the Street
www.icm.com.ua

ICM Holding
Borispolskaya, 9, build. 64,
02099, Kiev, Ukraine
Tel./Fax: +38(044) 369 54 12
E-mail: export@icm.com.ua

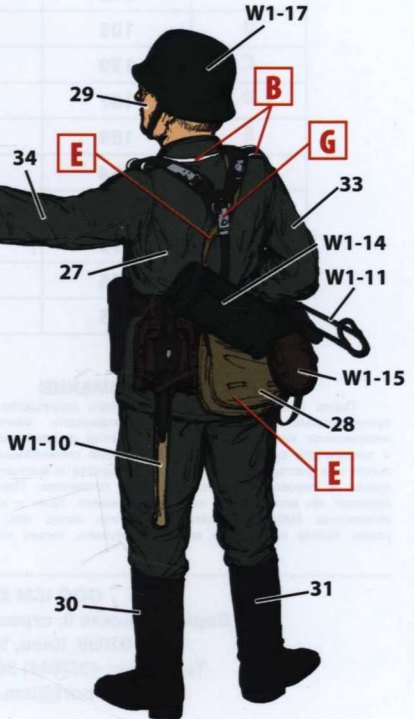
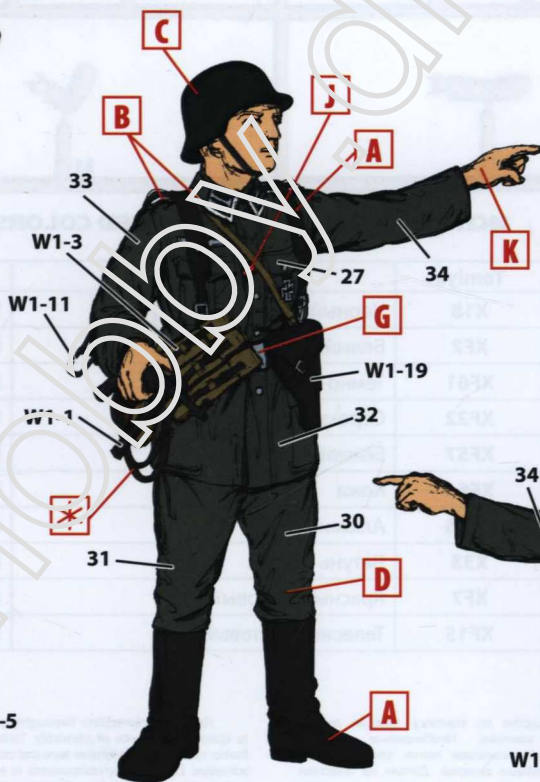
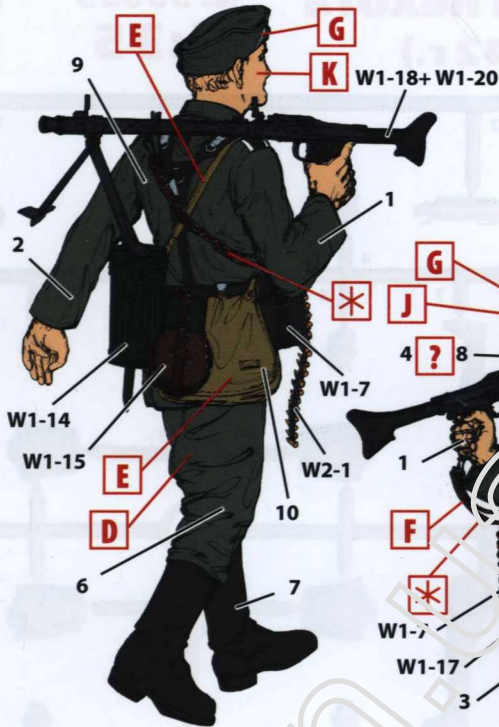
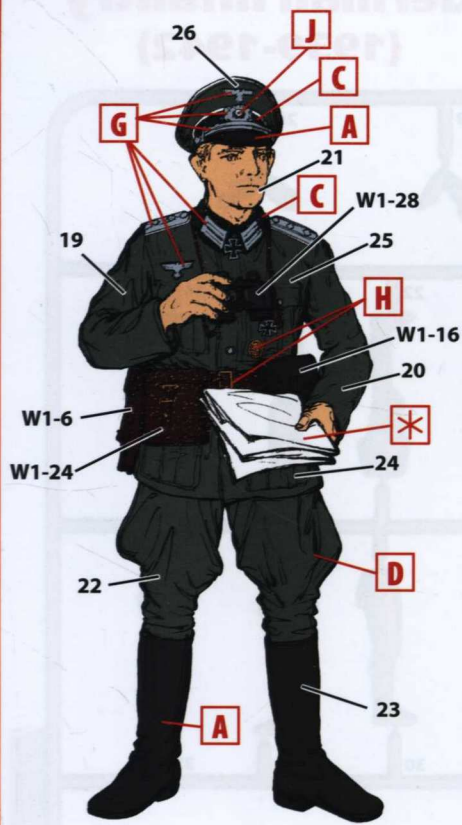

- 22 ДЕТАЛЬ PART
- A ИСПОЛЬЗУЕМАЯ КРАСКА USED COLOR
- * СДЕЛАТЬ САМОМУ SCRATCH BUILD
- ? ПРОИЗВОЛЬНЫЙ ВЫБОР OPTIONAL

**Оружие и снаряжение
пехоты Германии II MB**

**№ 35638
1:35**

**WWII German Infantry
Weapons & Equipment**

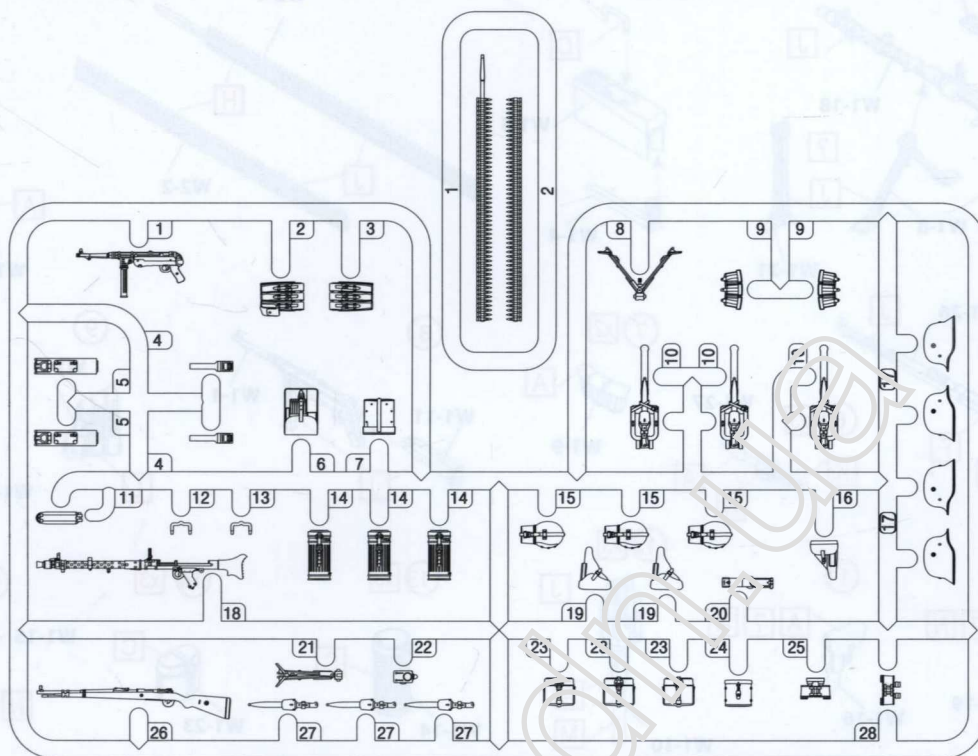

ИСПОЛЬЗУЕМЫЕ КРАСКИ / USED COLORS:

| | Model Master | | |
|----------|--------------|-------------------------|-----------------|
| A | 1597 | Черный, полуматовый | Semigloss Black |
| B | 1596 | Белый полуматовый | Semigloss White |
| C | 1764 | Темно-зеленый, матовый | European Green |
| D | 1754 | Светло-коричневый, мат. | Light Earth |
| E | 1790 | Серебристый | Chrome Silver |
| F | 1780 | Сталь | Steel |
| G | 1781 | Алюминий | Aluminum |
| H | 1792 | Латунь | Bright Brass |
| J | 1795 | Темная сталь | Gunmetal |
| K | 1701 | Коричневый, полумат. | Military Brown |
| L | 1567 | Бежевый, матовый | Flat Tan |
| M | 1735 | Дерево | Wood |
| N | 1736 | Кожа | Leather |

ВНИМАНИЕ

Перед сборкой внимательно прочитайте руководство по монтажу. Каждая деталь пронумерована. Соблюдать последовательность монтажа. Необходимые рабочие инструменты: нож и напильник для зачистки деталей; резиновая лента, клейкая лента и зажимы для сушки белья для прижимания склеиваемых деталей. Детали из пластика очистить в растворе мягкого моющего средства и высушить на воздухе для того, чтобы краска и переводные картинки лучше прилипали. Перед приклеиванием проверить, подходят ли детали; клей наносить экономно. Хром и краску удалить с поверхностей склеивания. Небольшие детали покрасить перед тем, как они будут удалены из рамки. Краску необходимо хорошо просушить, только после этого продолжать сборку.

CAUTION!

Read the instructions thoroughly prior to assembly. Each component is numbered. Adhere to specified sequence of assembly. Tools required: knife and file for removal of components from frame; rubber bond, adhesive tape and clothes pegs for clamping components together after applying adhesive. Clean plastic components in a mild detergent solution and allow to air-dry so that paint and transfers adhere better. Prior to applying adhesive, check to see whether the components fit together; apply adhesive sparingly. Remove chrome and paint from the contact surfaces. Paint small components before removing them from the frame. Allow paint to dry well, and only then continue to assemble.

W5 ДЕТАЛЬ
PART



СТАДИЯ СБОРКИ
ASSEMBLY STEP



ИСПОЛЬЗУЕМАЯ КРАСКА
USED COLOR



СДЕЛАТЬ ДВЕ ДЕТАЛИ
MAKE 2 PCS



ПРОИЗВОЛЬНЫЙ ВЫБОР
OPTIONAL

ООО ICM Холдинг
ул. Бориспольская 9, строение 64,
02099, Киев, Украина
Тел./факс: +38(044) 369 54 12
E-mail: export@icm.com.ua

ICM
Not in the Past
www.icm.com.ua

ICM Holding
Borispolskaya, 9, build. 64,
02099, Kiev, Ukraine
Tel./Fax: +38(044) 369 54 12
E-mail: export@icm.com.ua

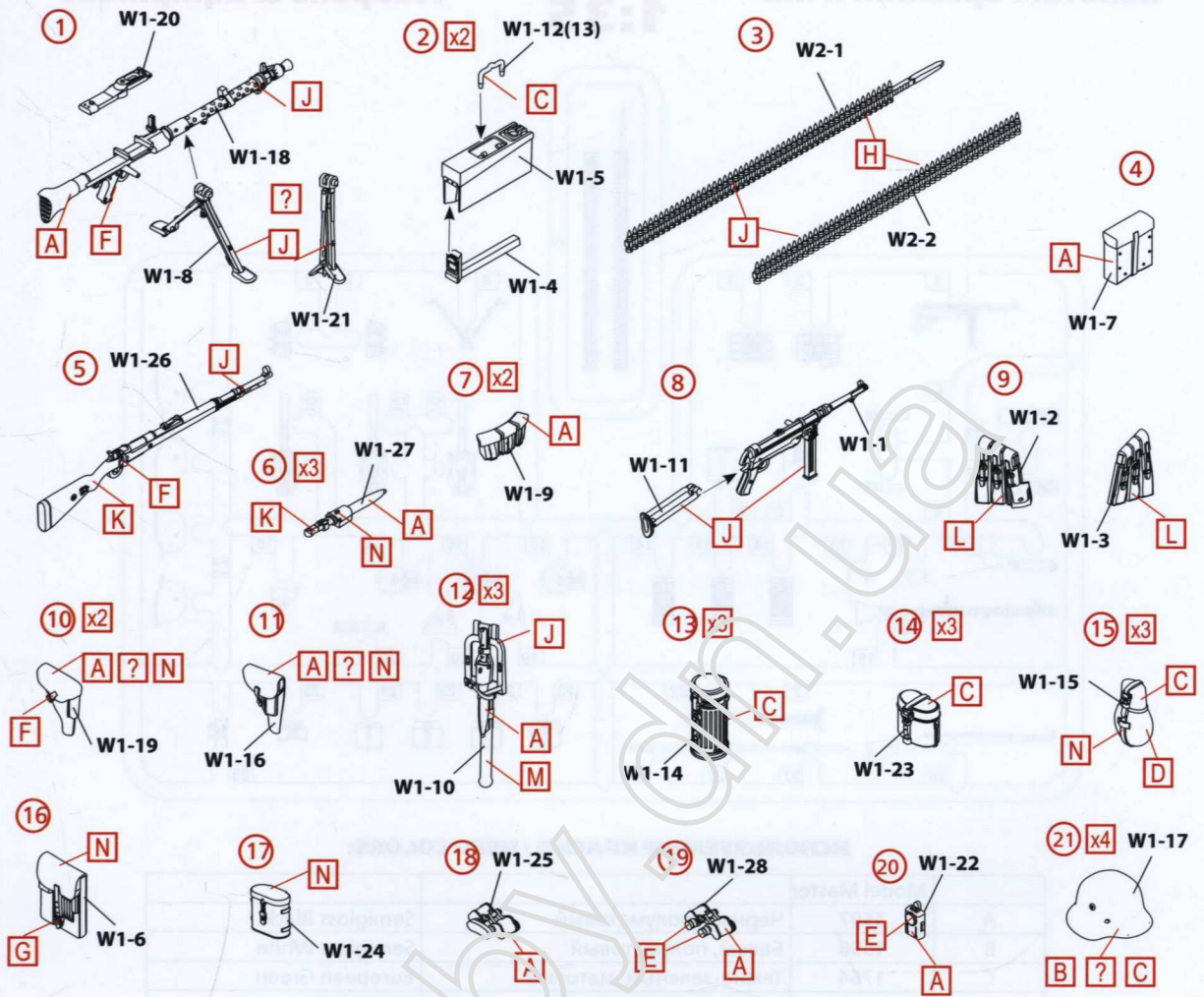

- | | | | |
|-------------------------------------|--------------------------------|--|--|
| 1. Пулемет MG34 | 1. MG34 machine gun | 11. Кобура пистолета Walther P38 | 11. Walther P38 pistol holster |
| 2. Патронный ящик MG34 | 2. MG34 ammunition box | 12. Лопатка малая саперная в чехле со штыком M98 | 12. Small shovel in case with M98k bayonet |
| 3. Ленты MG34 | 3. MG34 ammunition belts | 13. Противогазный бачок | 13. Respirator canister |
| 4. Подсумок с принадлежностями MG34 | 4. MG34 accessory box | 14. Котелок | 14. Mess tin |
| 5. Винтовка Mauser 98k | 5. Mauser 98k rifle | 15. Фляга | 15. Canteen |
| 6. Штык M98k в ножнах | 6. M98 bayonet in scabbard | 16. Офицерская сумка | 16. Officer bag |
| 7. Подсумок к винтовке Mauser 98k | 7. Mauser rifle pouches | 17. Футляр бинокля | 17. Binoculars case |
| 8. Пистолет-пулемет MP40 | 8. MP40 submachine gun | 18. Бинокль с крышкой | 18. Binoculars with cover |
| 9. Подсумки к MP40 | 9. MP40 submachine gun pouches | 19. Бинокль | 19. Binoculars |
| 10. Кобура пистолета Luger P08 | 10. Luger P08 pistol holster | 20. Фонарик | 20. Flashlight |
| | | 21. Стальной шлем M3 | 21. M36 steel helmet |