



T-34/76 (производства начала 1943 г.) Советский средний танк II MB

Самым массовым и знаменитым танком в истории был советский Т-34. Он был разработан в КБ харьковского завода № 183 под руководством М. И. Кошкина.

Серийное производство началось в 1940 г. Это был первый серийный средний танк с противоснарядным бронированием, мощным дизельным двигателем и длинноствольной 76,2-мм пушкой. До конца 1941 г. он был лучшим танком в мире.

Модификация с литой шестигранной башней улучшенной формы, известной как "гайка", производилась с 1942 г.

Т-34 с 76,2-мм пушкой Ф-34 был основным советским средним танком до конца 1944 г., когда ему на смену пришел Т-34/85 с более мощным вооружением. Всего в 1940-1944 г.г. на шести заводах было произведено 35467 танков Т-34/76.

Тактико-технические характеристики танка Т-34/76 (производства 1943 г.)

Боевая масса, т.....	30,9
Экипаж, чел.....	4
Длина, мм.....	6520
Ширина, мм.....	3000
Высота, мм.....	2520
Толщина брони, мм:	
корпус (лоб, борт и корма).....	45
башня.....	52
днище.....	20
крыша.....	16
Двигатель.....	В-2-34, 12-цил., 38,9 л, 500 л.с.
Максимальная скорость, км/ч.....	55
Запас хода по шоссе, км.....	300
Вооружение.....	1x76,2-мм пушка Ф-34, 2 7,62-мм пулемета ДТ

ВНИМАНИЕ!

Перед сборкой внимательно прочитайте руководство по монтажу. Каждая деталь пронумерована. Соблюдать последовательность монтажа. Необходимые рабочие инструменты: нож и напильник для зачистки деталей; резиновая лента, клейкая лента и зажимы для сушки белья для прижимания склеиваемых деталей. Детали из пластика очистить в растворе мягкого моющего средства и высушить на воздухе для того, чтобы краска и переводные картинки лучше прилипали. Перед приклеиванием проверить, подходят ли детали; клей наносится экономно. Хром и краску удалить с поверхностей склеивания. Небольшие детали покрасить перед тем, как они будут удалены из рамок. Краску необходимо хорошо просушить, только после этого продолжать сборку. Каждую соответствующую переводную картинку отдельно вырезать и примерно на 20 секунд окунуть в теплую воду. На обозначенном месте картинку отделить от бумаги и прижать промокающей бумагой.

T-34/76 (early 1943 production) WWII Soviet Medium Tank

The most numerous and famous tank in the world's history was the Soviet T-34. It was designed in Design Bureau of Kharkov plant number 183 under the leadership of M.I. Koshkin.

Its serial production was launched in 1940. It was the first mass-production medium tank with anti-projectile armour, powerful Diesel engine and 76.2 mm long-barreled gun. It was the world's best tank up to the end of 1941.

The modification with the improved hexagonal cast turret, known as a "nut", was in production since 1942.

T-34 with 76.2 mm F-34 gun was the main Soviet medium tank up to the end of 1944 when it was replaced by the more powerful armed T-34/85. There were produced 35467 T-34/76 tanks in six plants in 1940-1944.

Tactical and Technical Specifications of T-34/76 (1943 production)

Combat weight, t.....	30,9
Crew, men.....	4
Length, mm.....	6620
Width, mm.....	3000
Height, mm.....	2520
Armor, mm:	
Hull (front, sides and feed).....	45
Turret.....	52
Bottom.....	20
Roof.....	16
Engine.....	V-2-34, 12 cyl., 38,9 l, 500 hp
Max. Speed, km/h.....	55
Range, km.....	300
Armament.....	1x76,2 mm F-34 gun, 2x7,62 mm DT machine guns

CAUTION!

Read the instructions thoroughly prior to assembly. Each component is numbered. Adhere to specified sequence of assembly. Tools required: knife and file for removal of components from frame; rubber bond, adhesive tape and clothes pegs for clamping components together after applying adhesive. Clean plastic components in a mild detergent solution and allow to air-dry so that paint and transfers adhere better. Prior to applying adhesive, check to see whether the components fit together; apply adhesive sparingly. Remove chrome and paint from the contact surfaces. Paint small components before removing them from the frame. Allow paint to dry well, and only then continue to assemble. Cut out each transfer individually and immerse in warm water for approx. 20 seconds. Slide transfer off paper and into designated position, then press on with blotting paper.

ИСПОЛЬЗУЕМЫЕ КРАСКИ / USED COLORS:

	Model Master		
A	1768	Белый, матовый	Flat White
B	1749	Черный, матовый	Flat Black
C	1712	Зеленый, матовый	Field Green
D	1567	Хаки, матовый	Flat Tan
E	1597	Черный, полуматовый	Semigloss Black

	Model Master		
F	1735	Дерево	Wood
G	1780	Сталь	Steel
H	1795	Темная сталь	Gunmetal
J	1785	Ржавчина	Rust
K	1790	Хром	Chrome Silver

01 СТАДИЯ СБОРКИ
ASSEMBLY STEP

03 СБОРОЧНАЯ ЕДИНИЦА
ASSEMBLY UNIT

✖ НЕ КЛЕИТЬ
DO NOT CEMENT

? ПРОИЗВОЛЬНЫЙ ВЫБОР
OPTIONAL

☐ ПРИ СБОРКЕ НЕ ИСПОЛЬЗУЕТСЯ
PARTS NOT FOR USE

x2 СДЕЛАТЬ ДВЕ ДЕТАЛИ
MAKE 2 PCS

A ИСПОЛЬЗУЕМАЯ КРАСКА
USED COLOR

***** СДЕЛАТЬ САМОМУ
SCRATCH BUILD

A

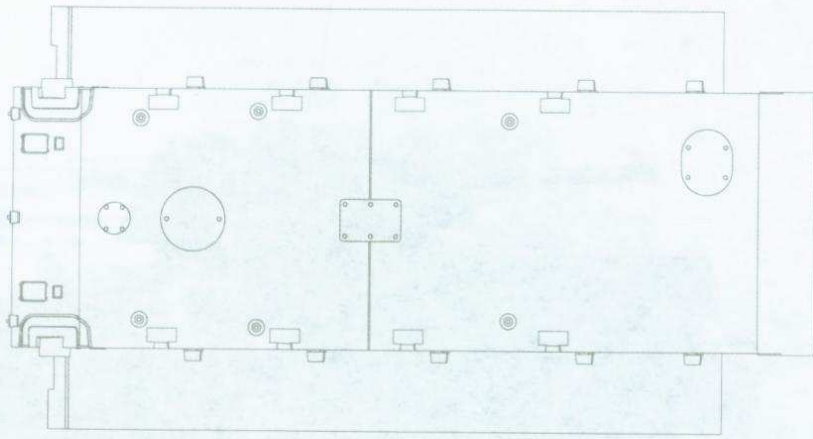

B

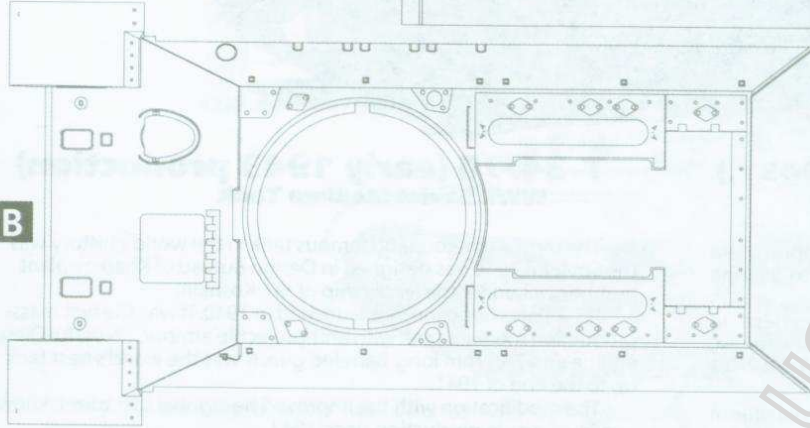

hobby.com.ua

C1

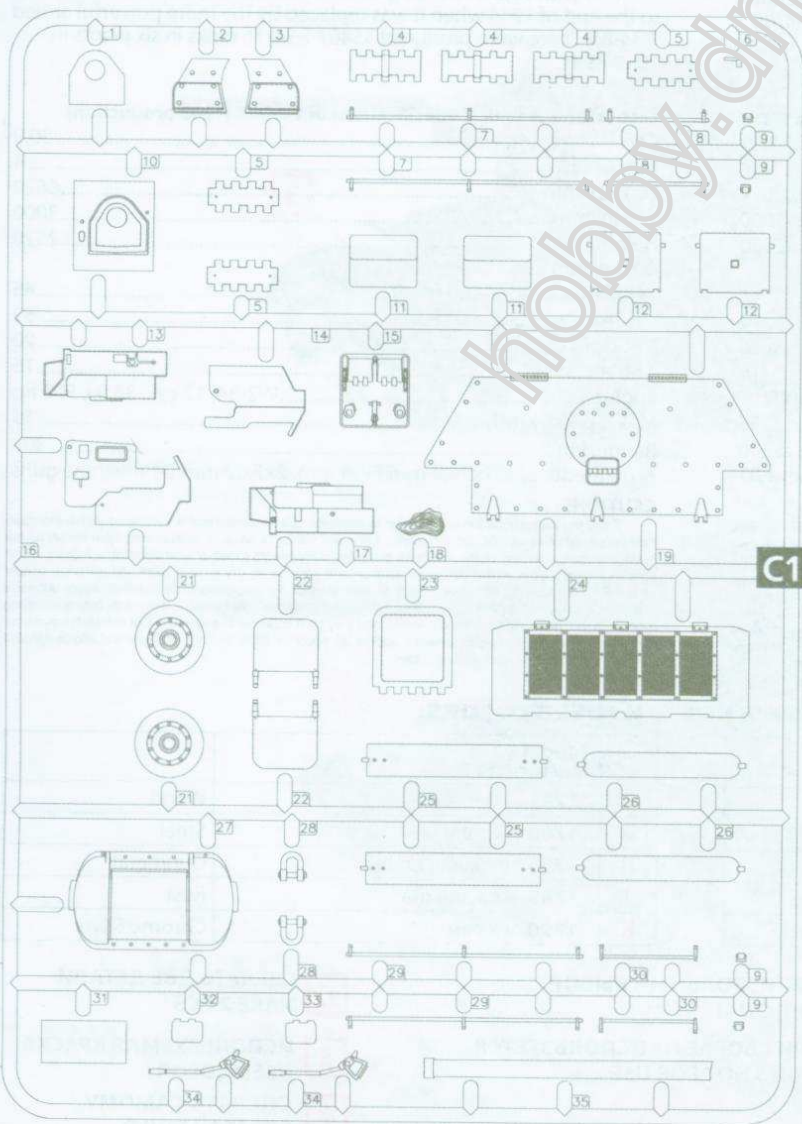

D1

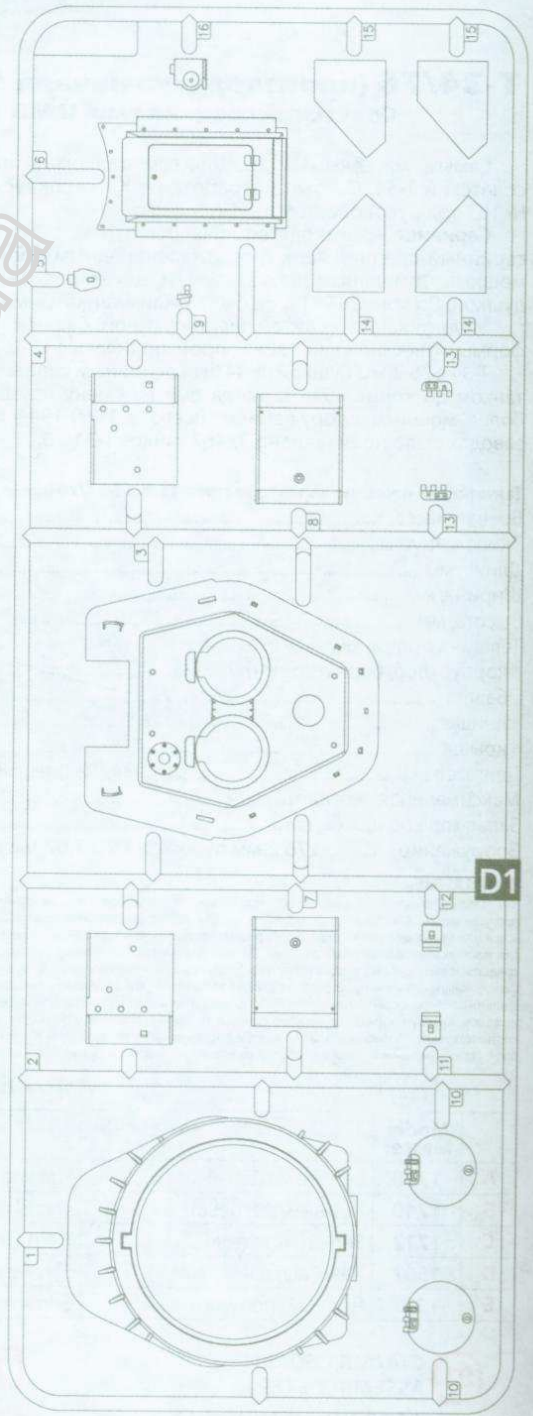

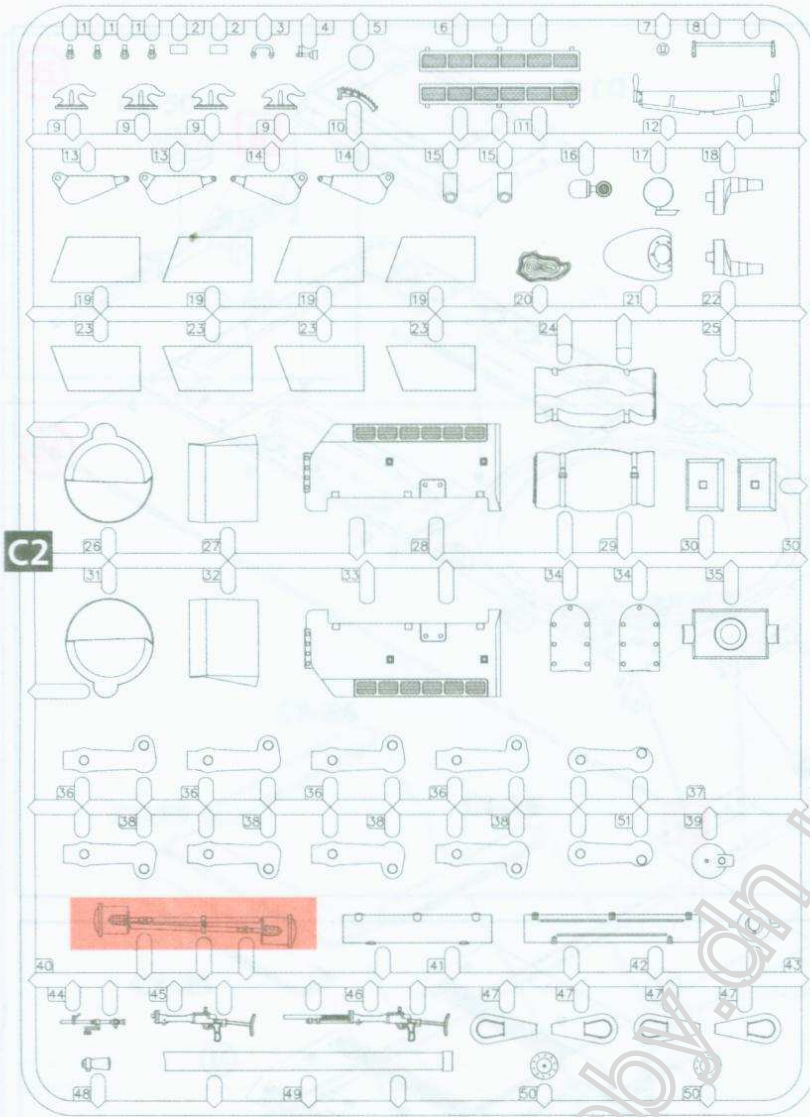

C2

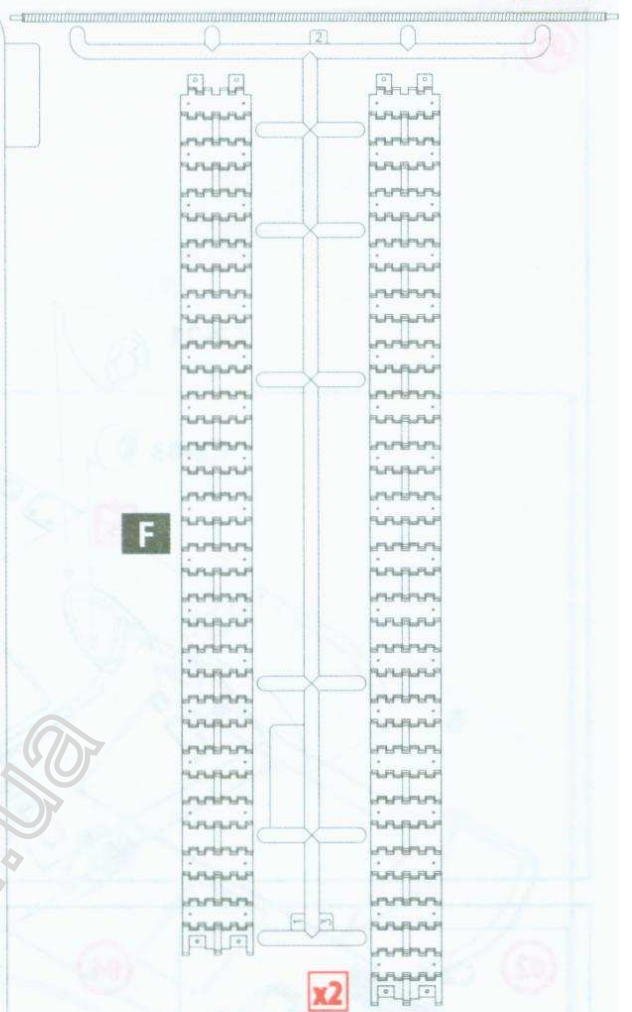

F

x2

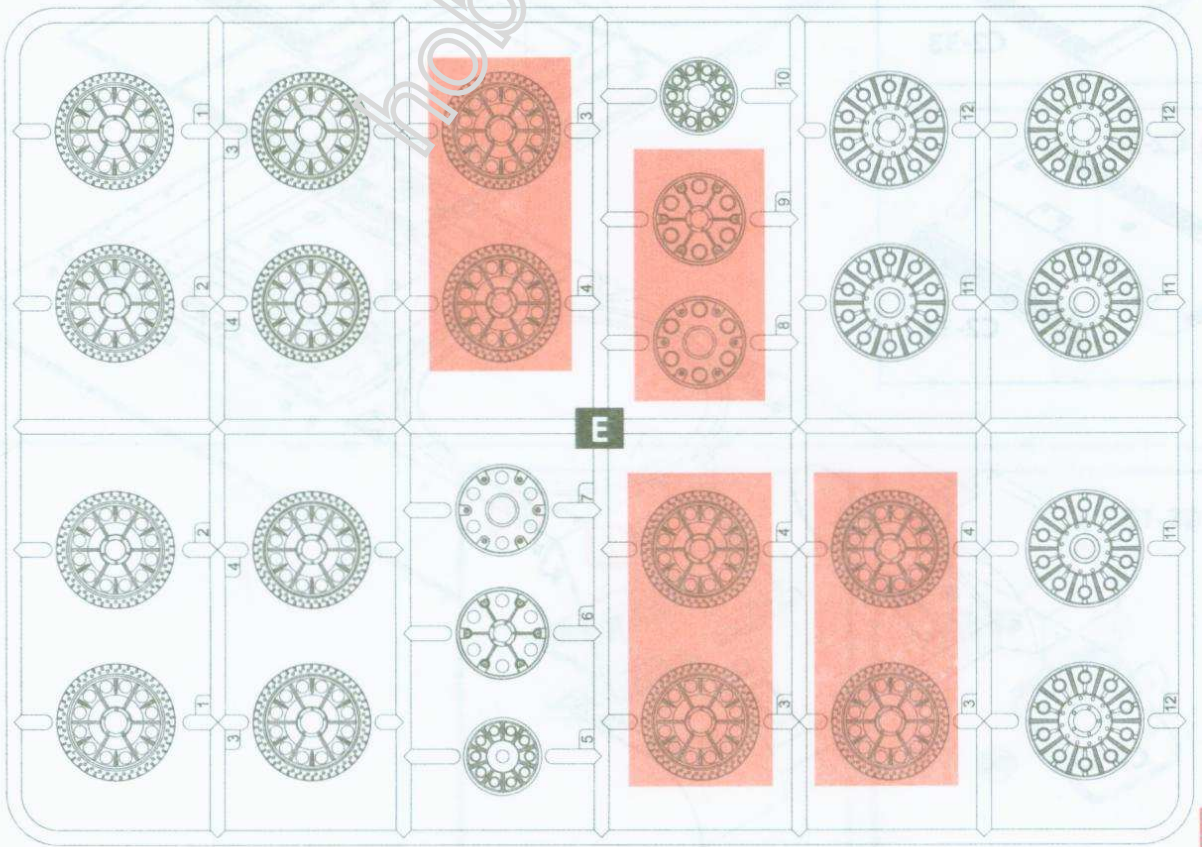

E

x2

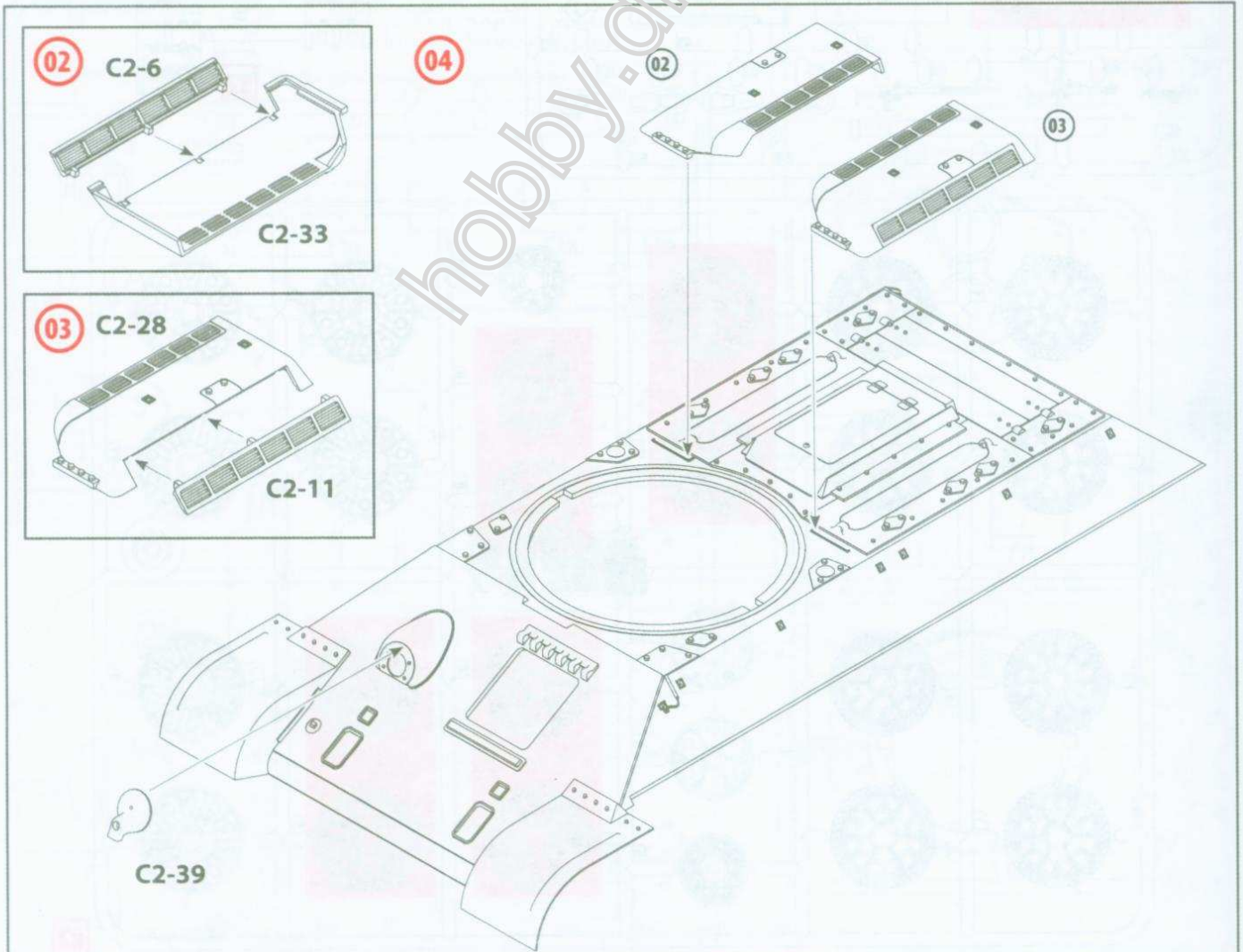
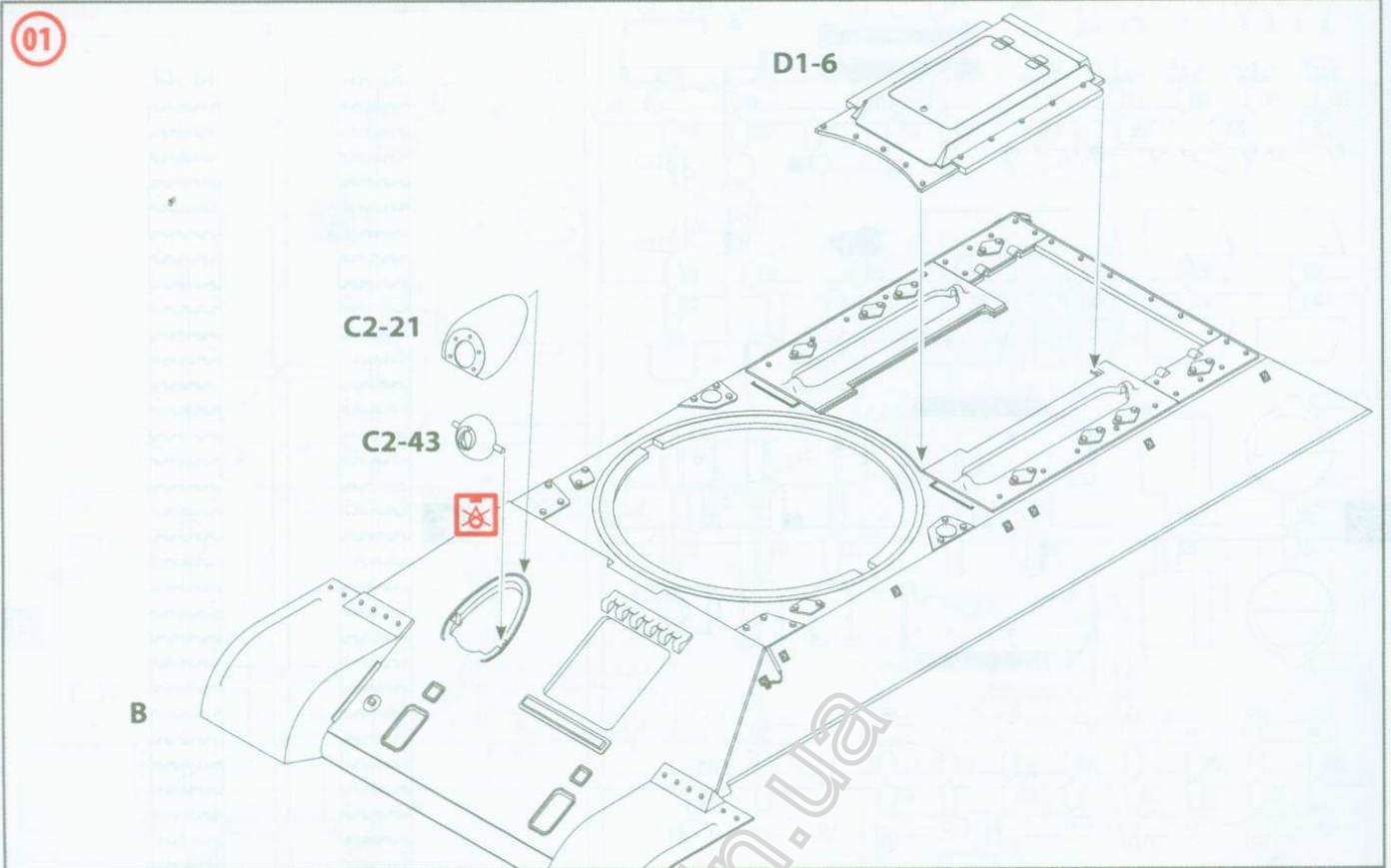

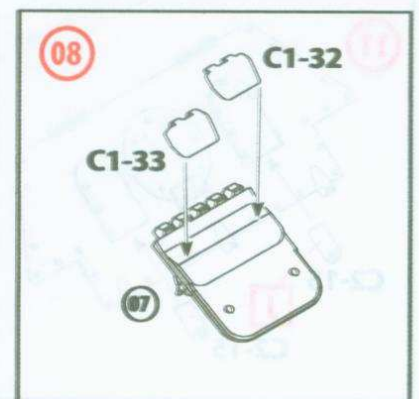
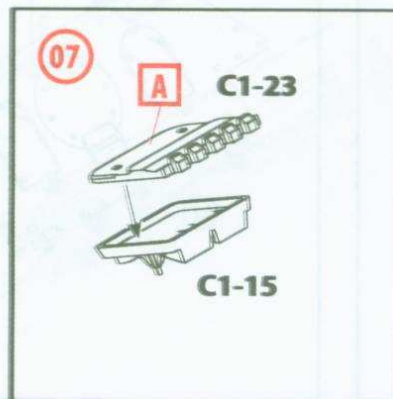
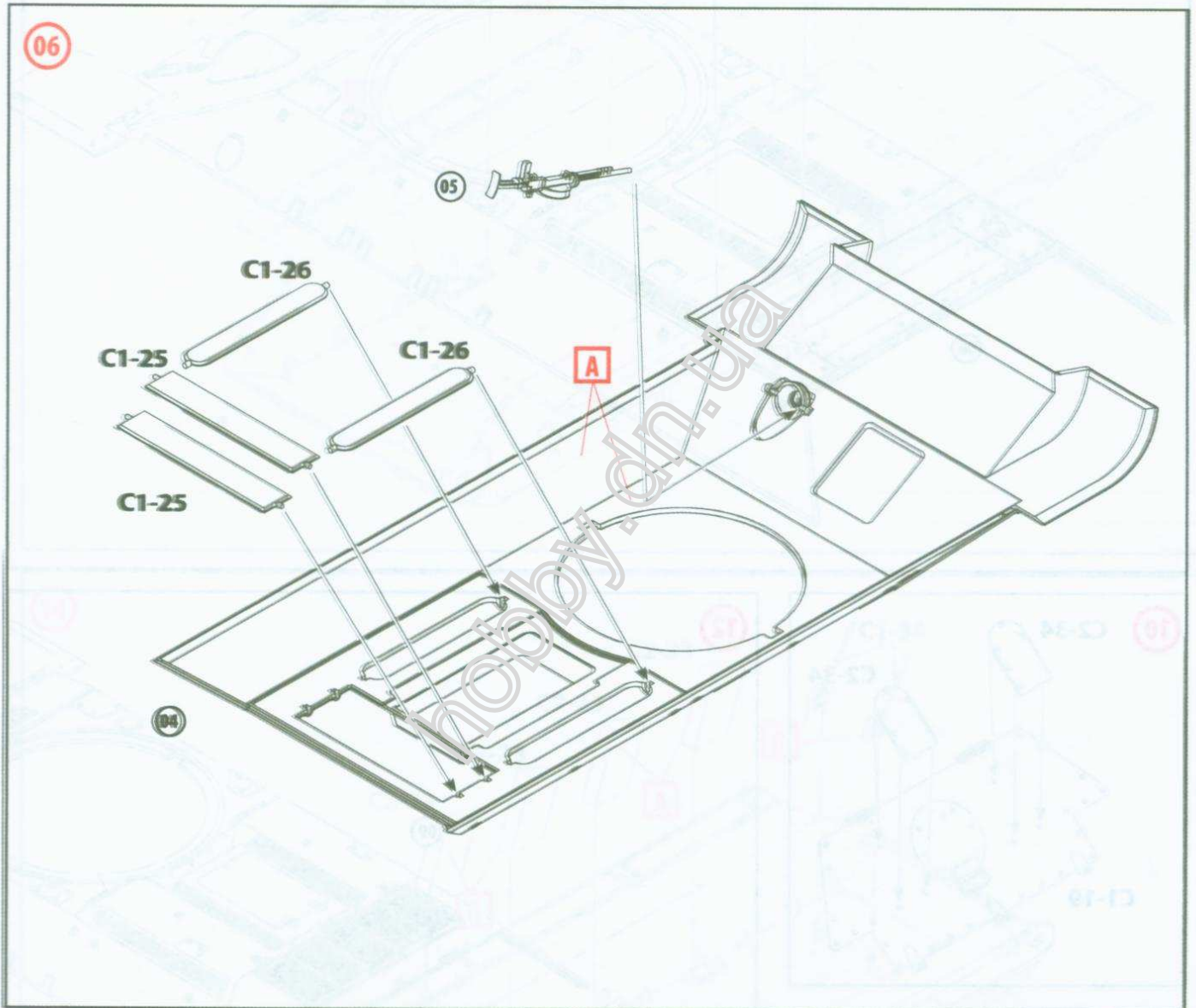
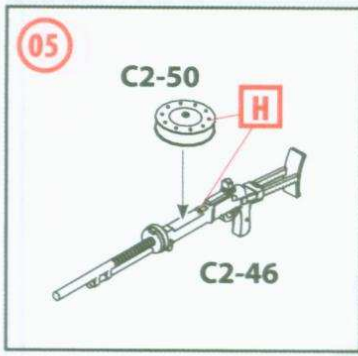

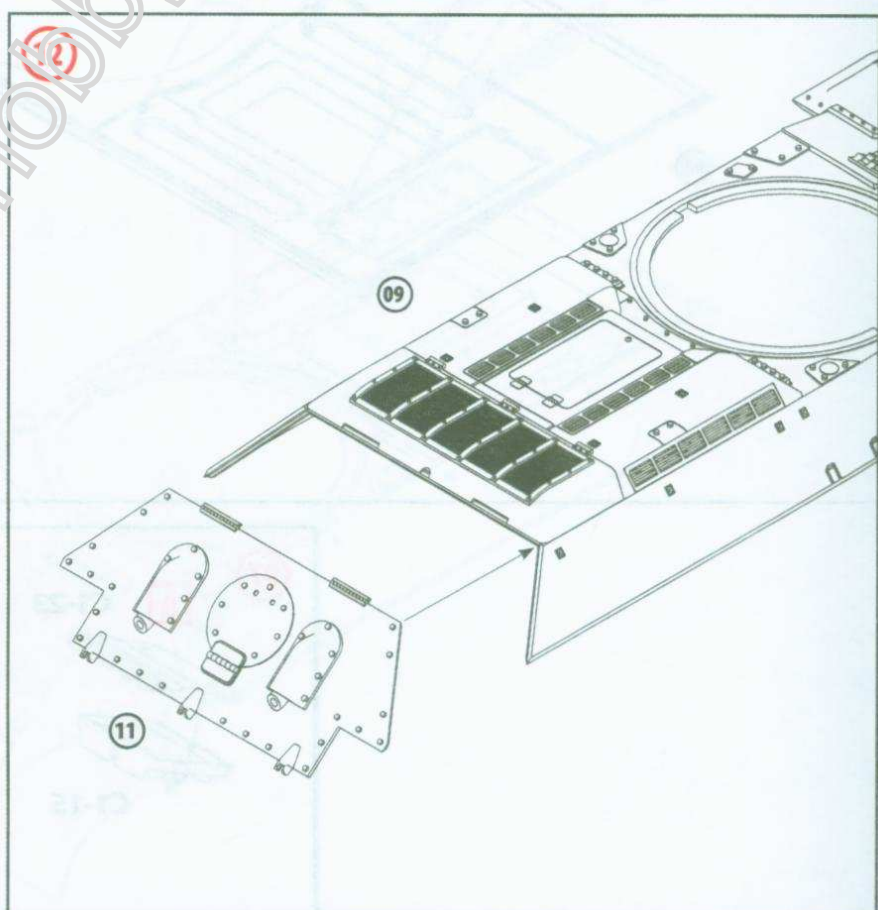
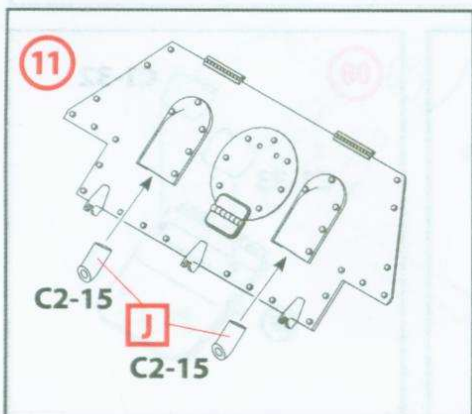
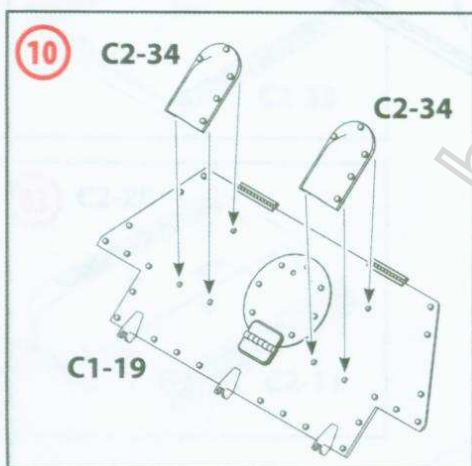
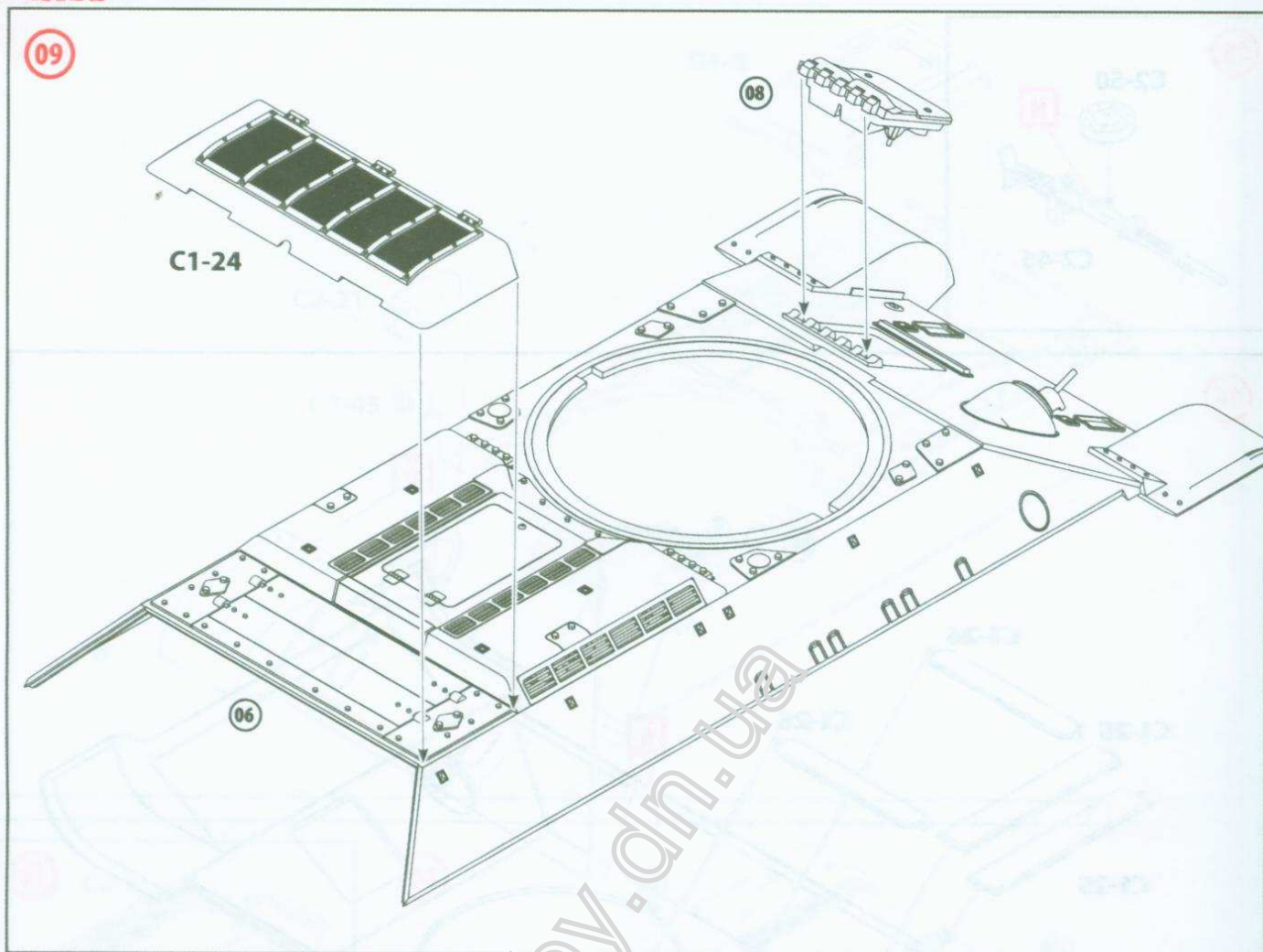

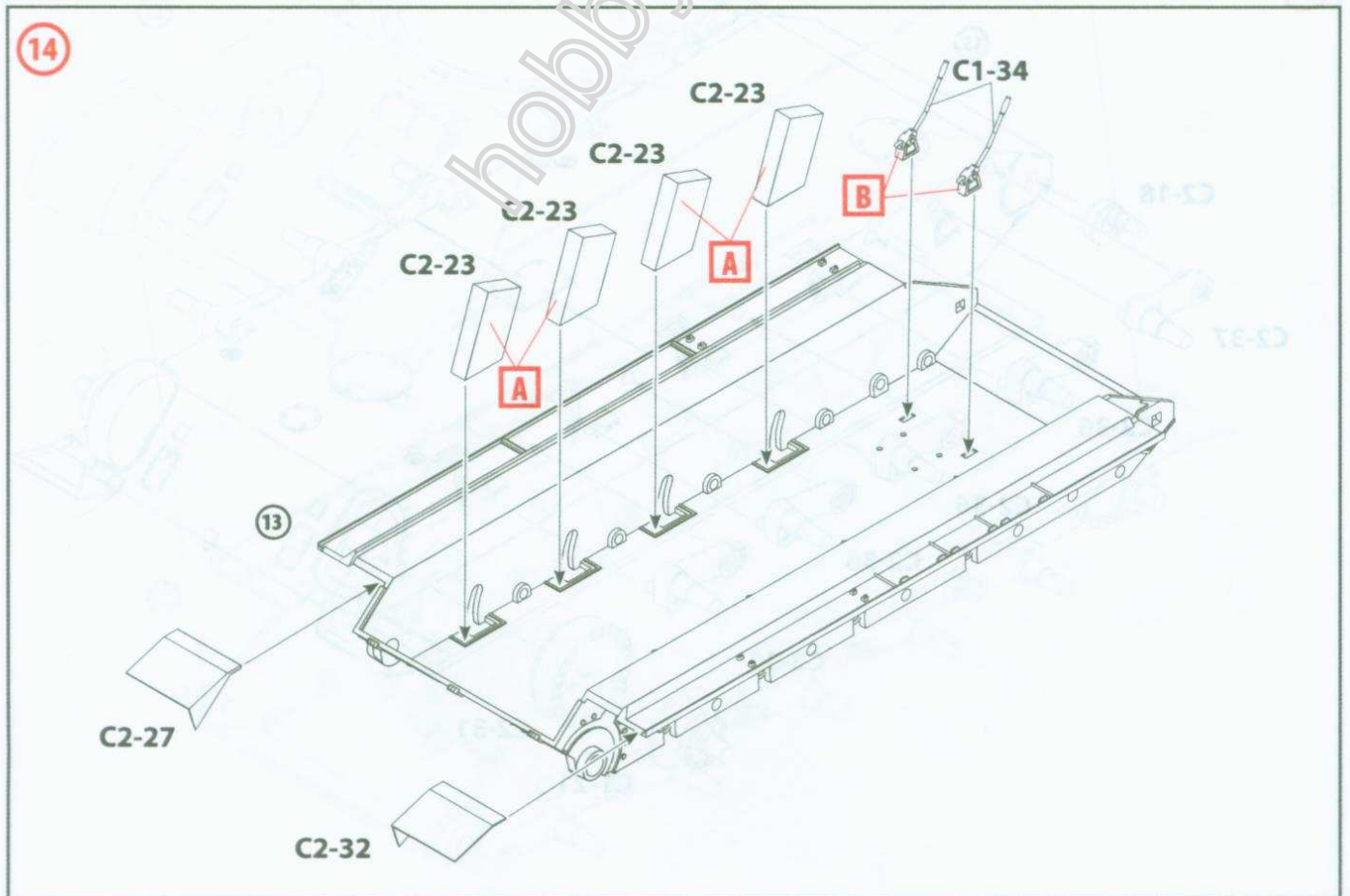
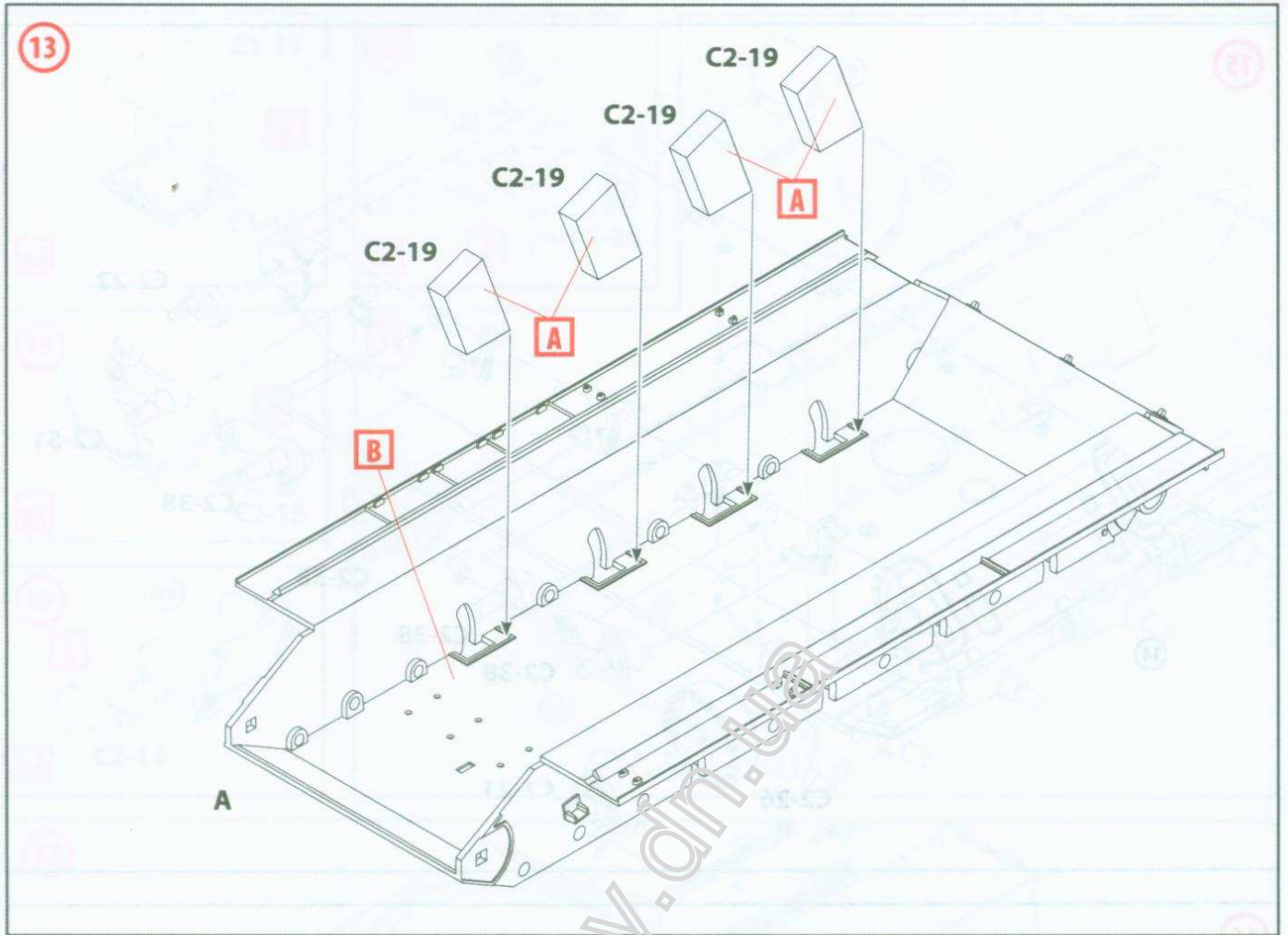

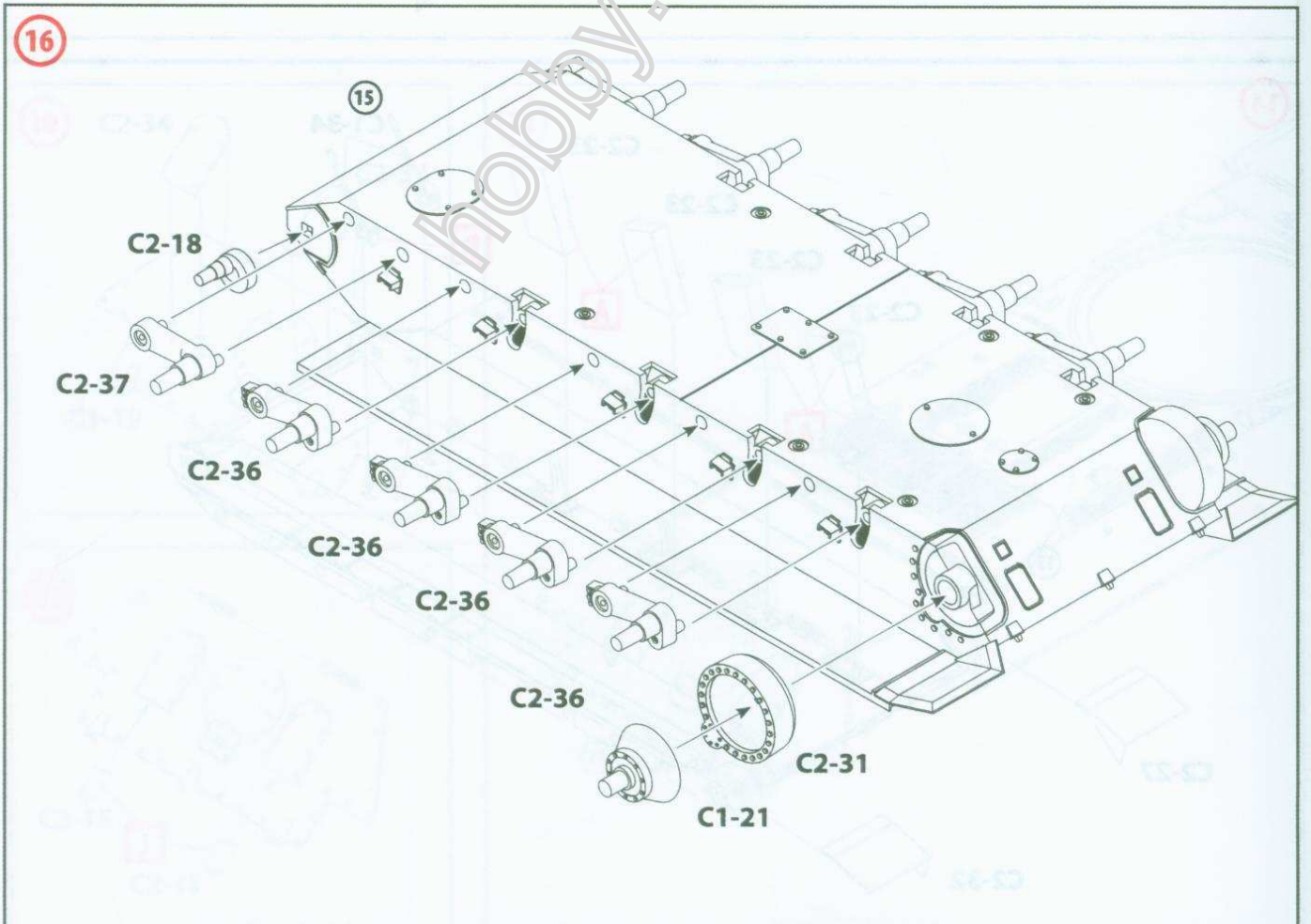
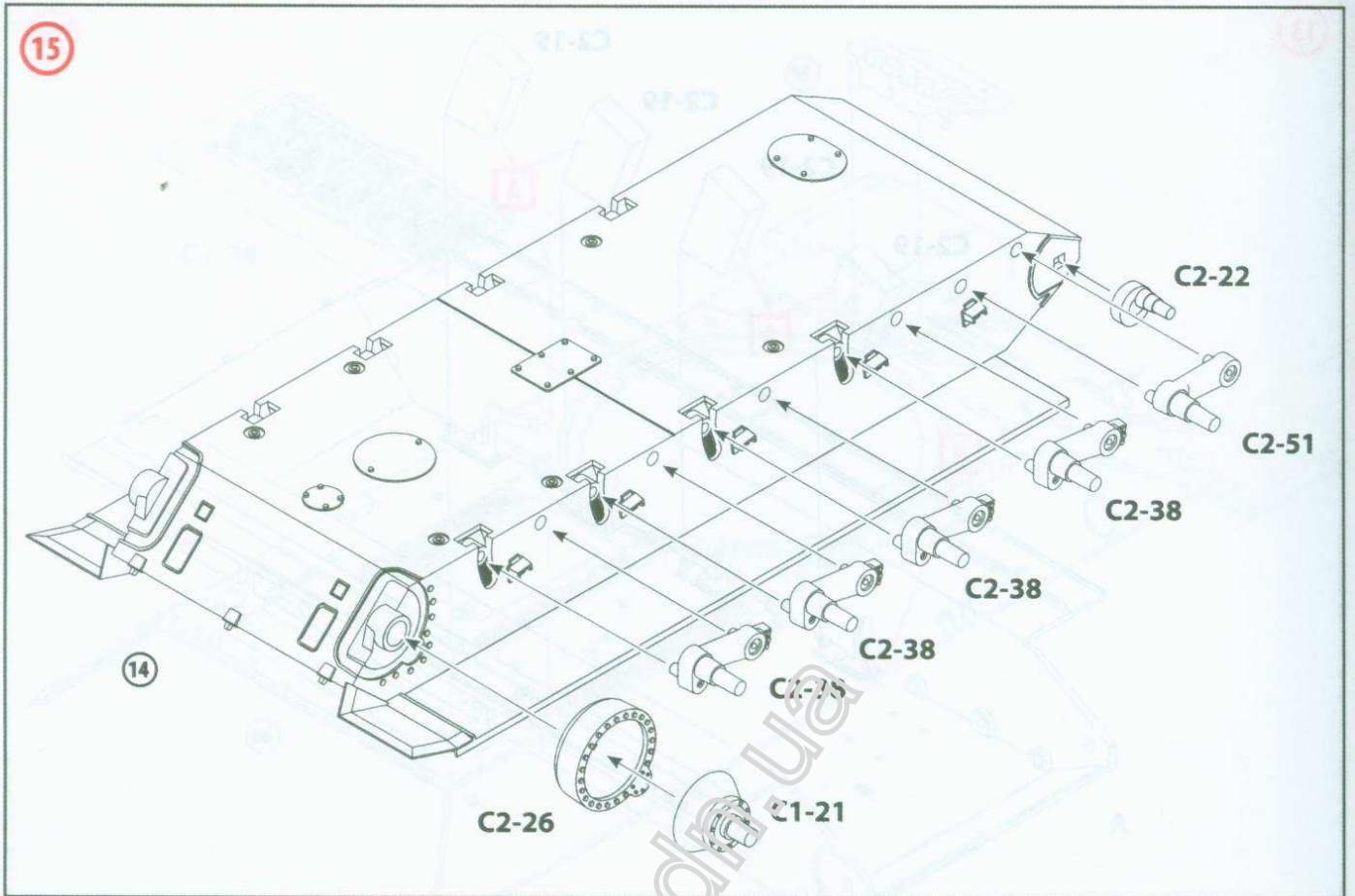

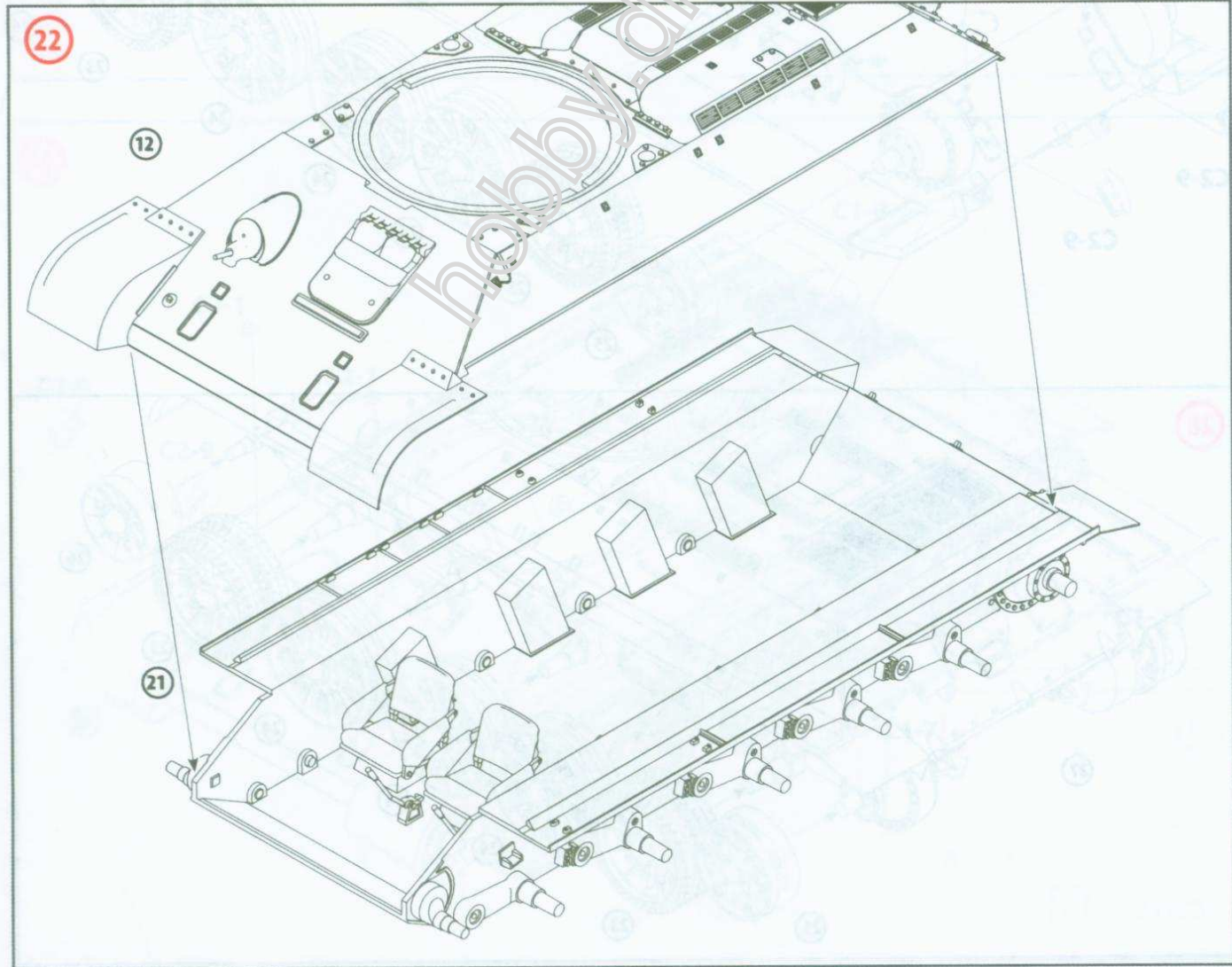
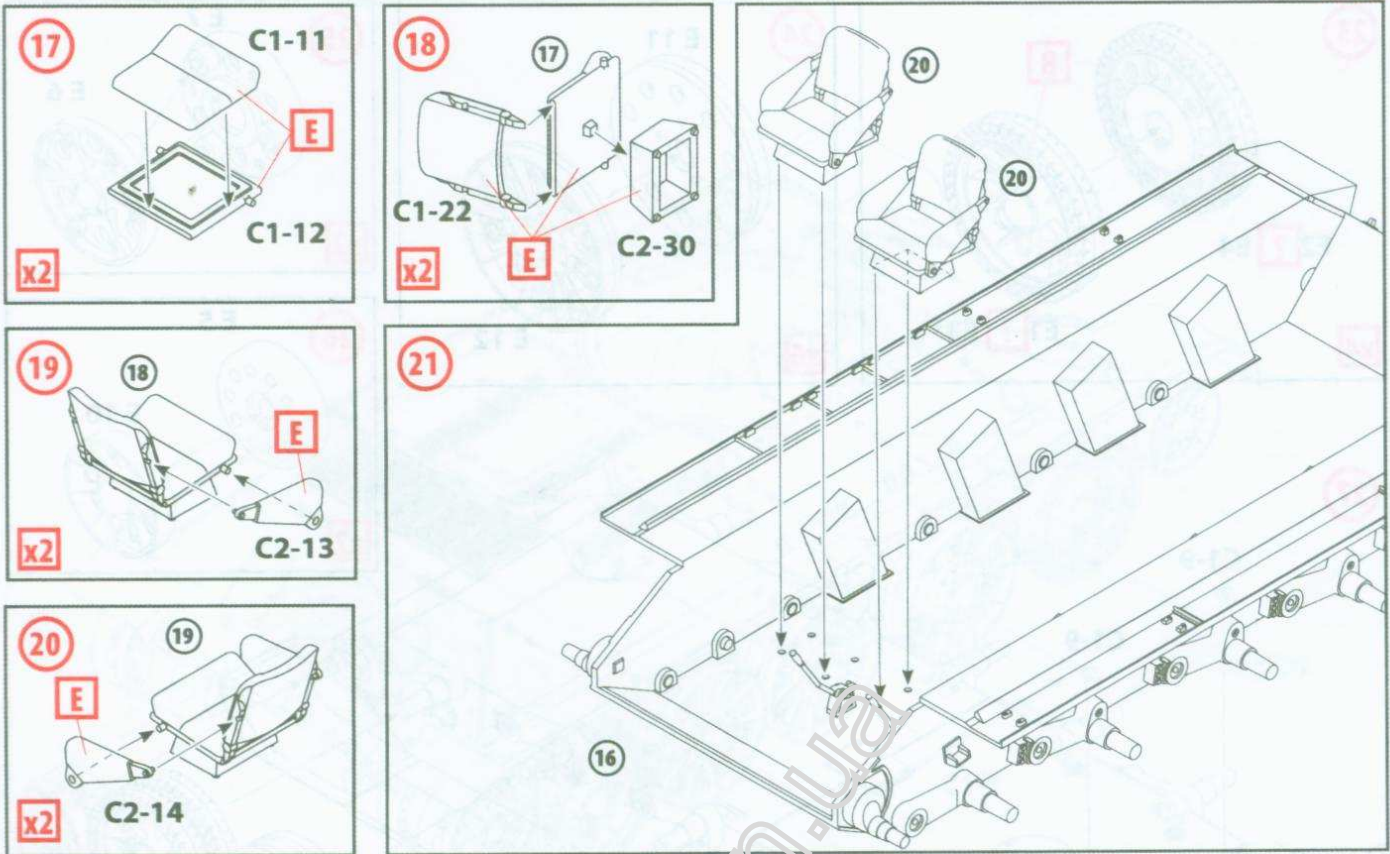

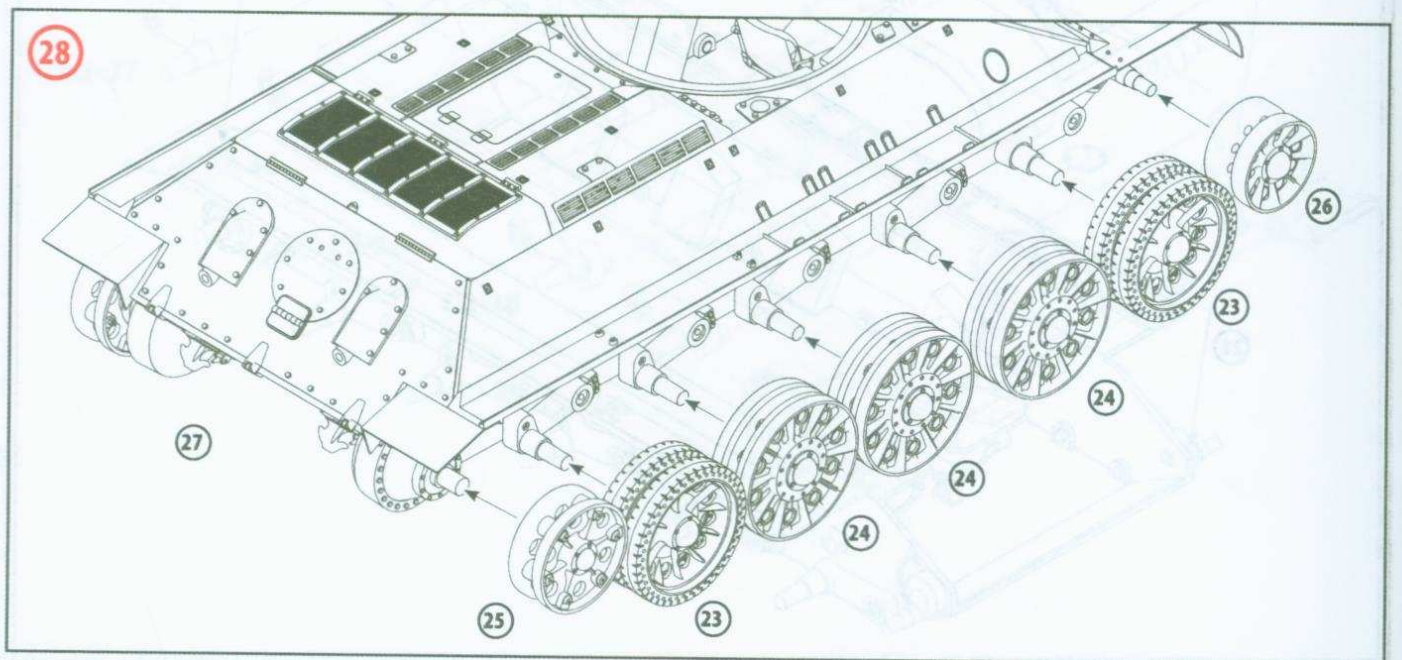
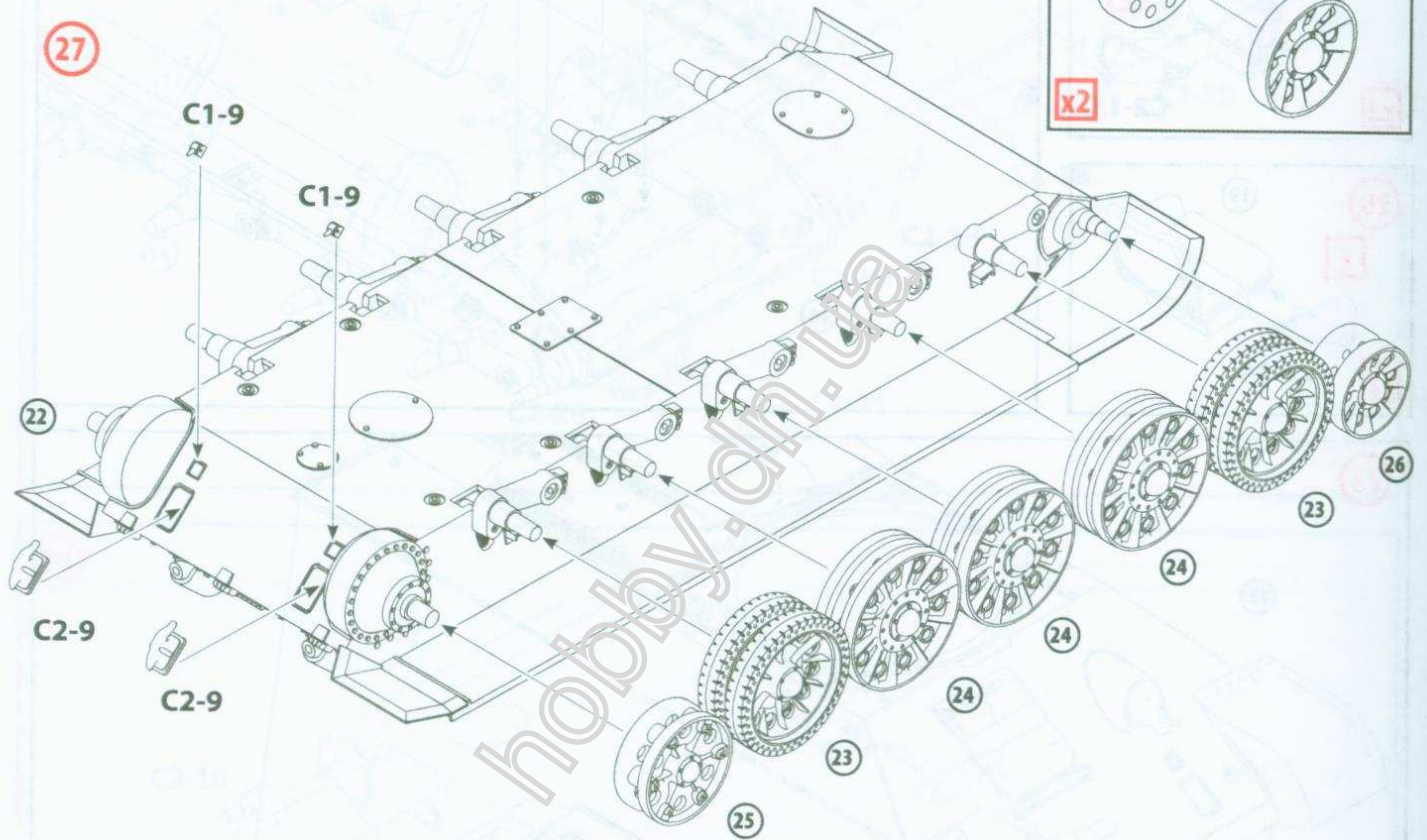
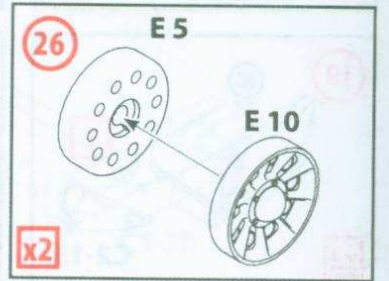
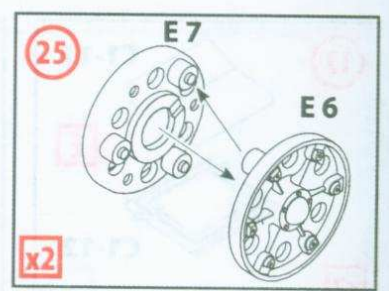
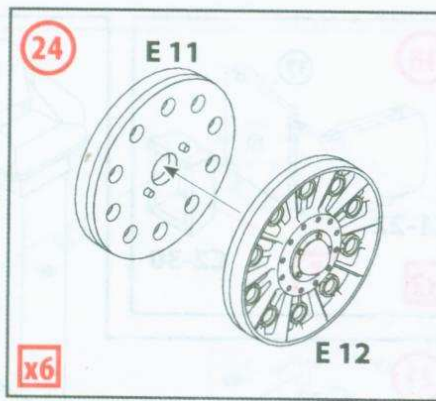
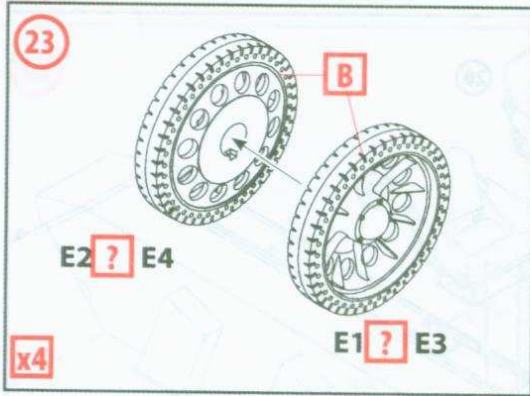

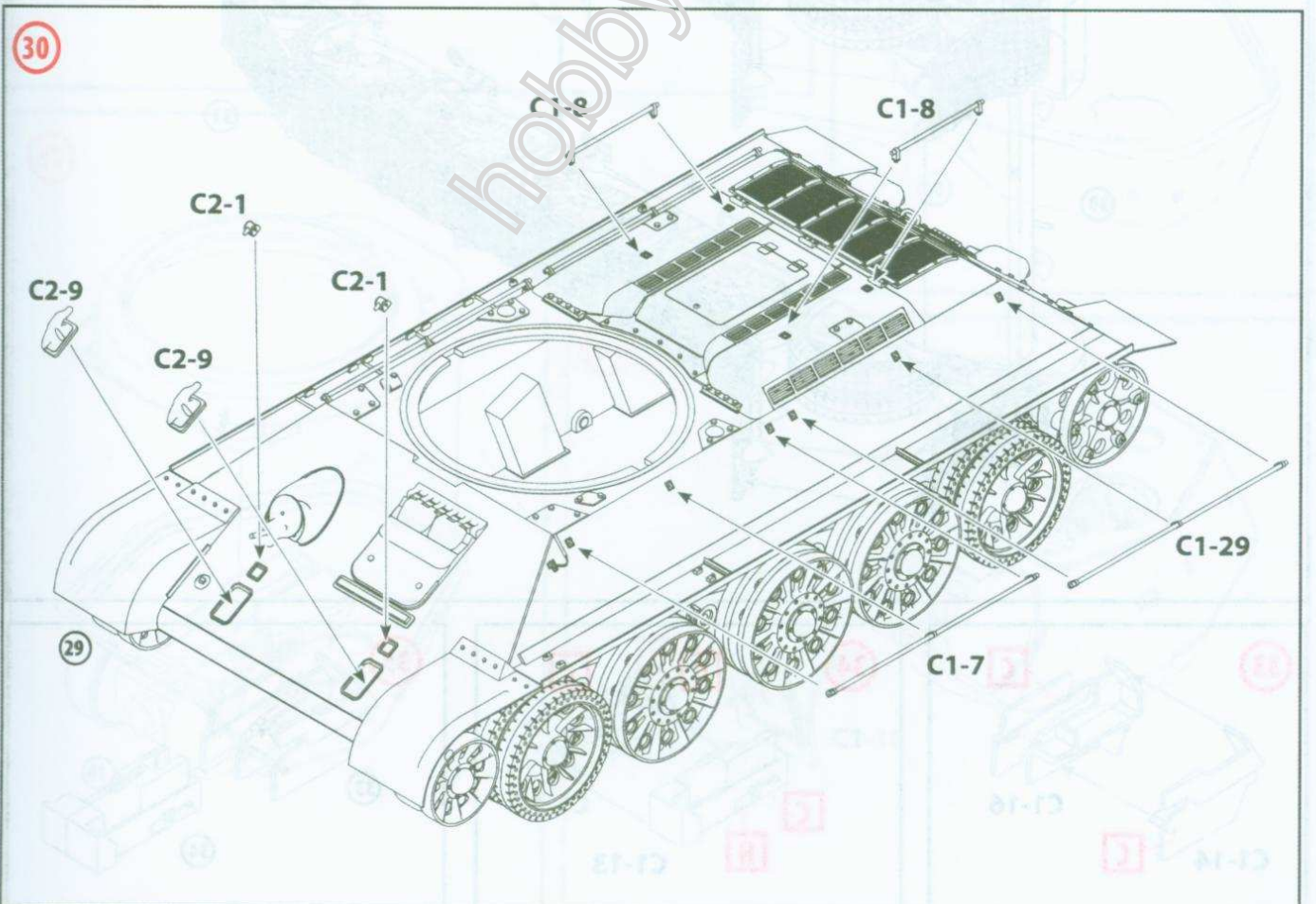
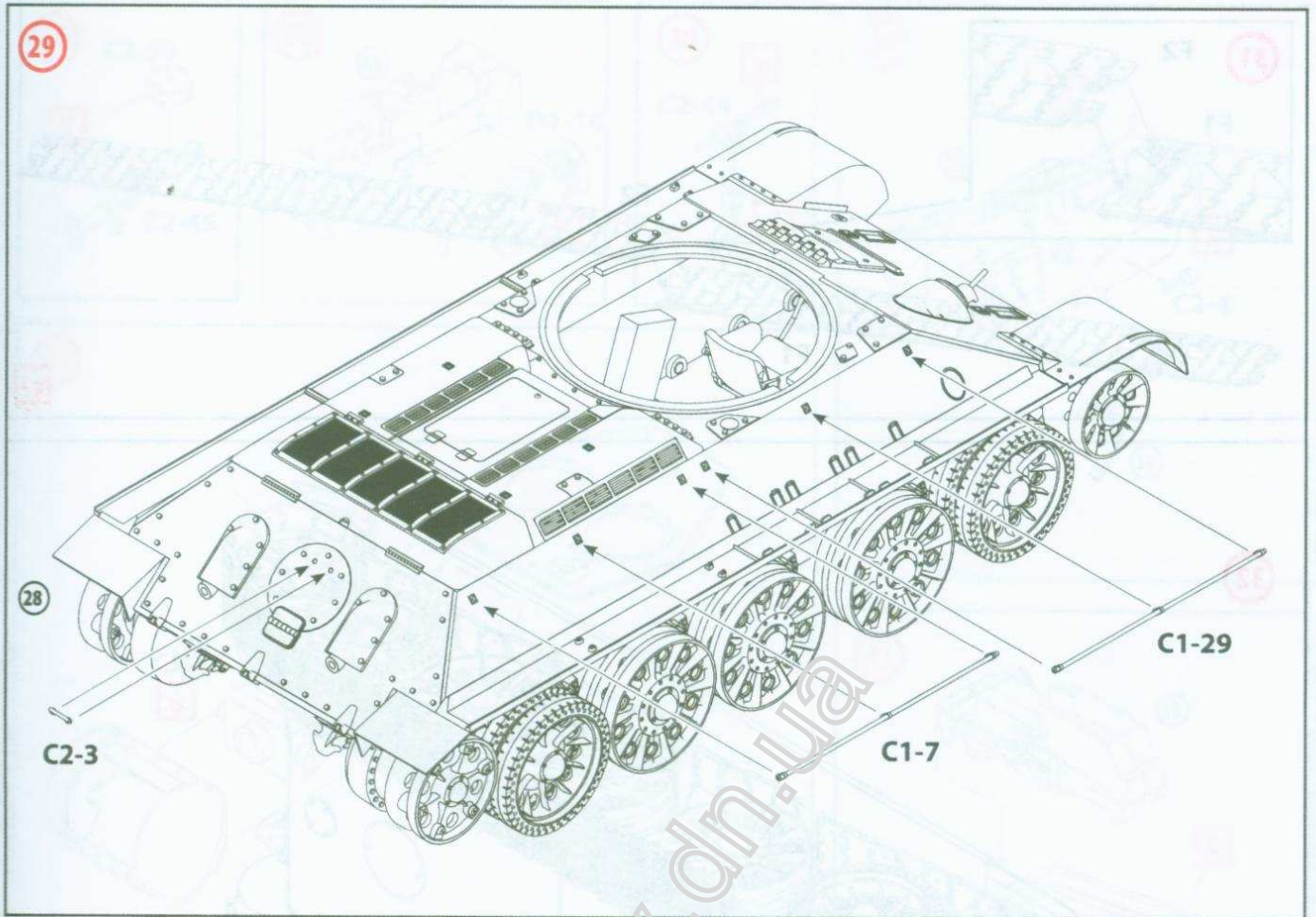

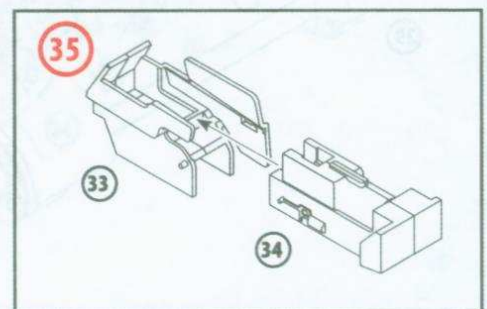
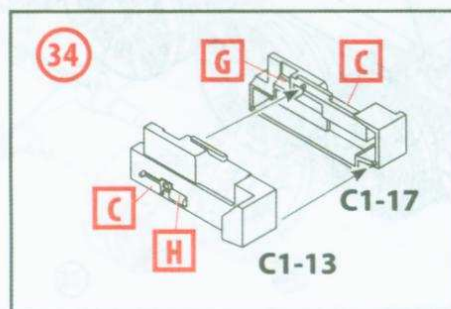
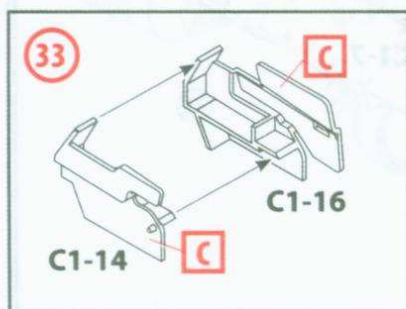
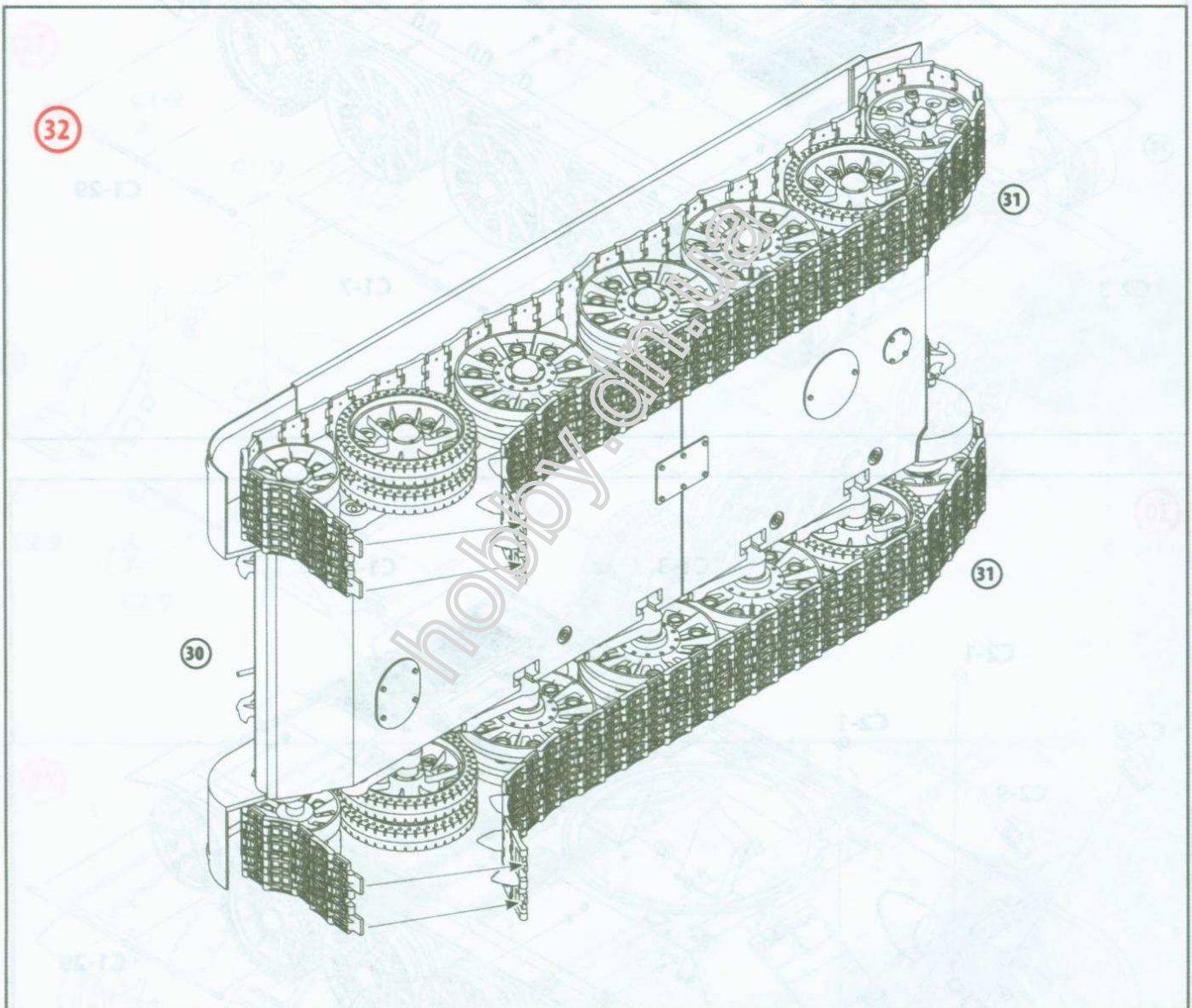
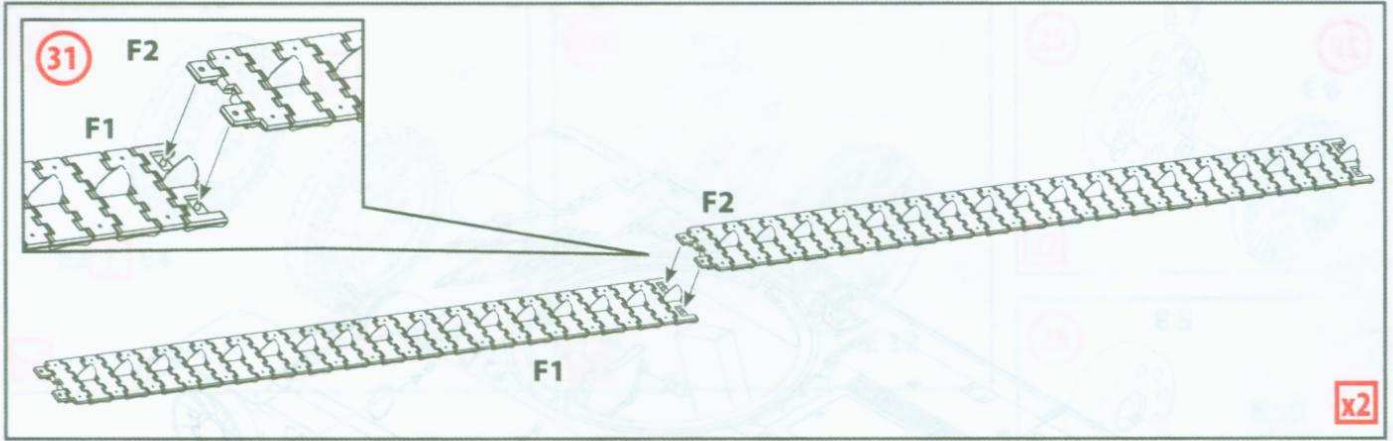

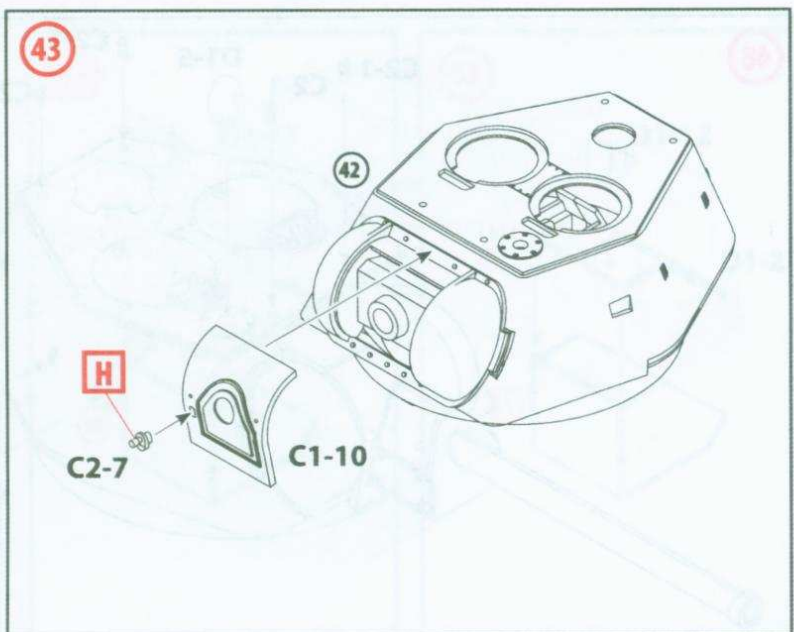
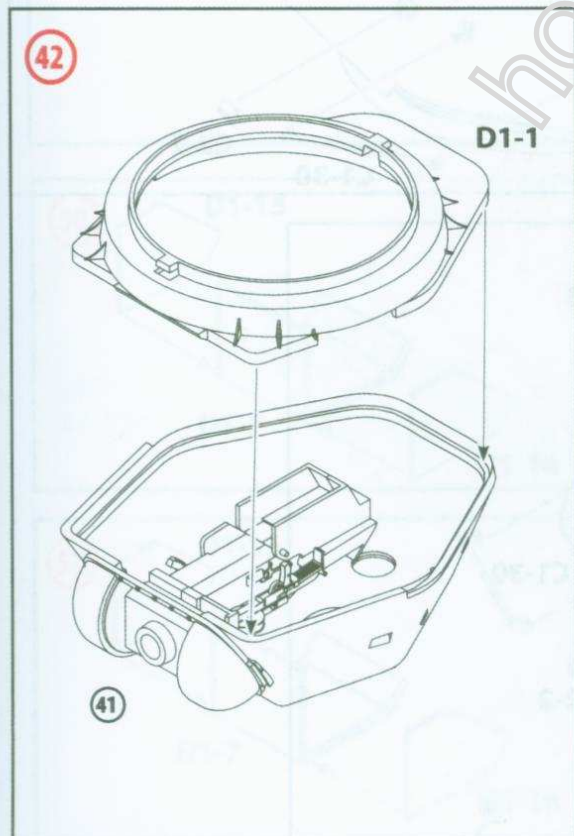
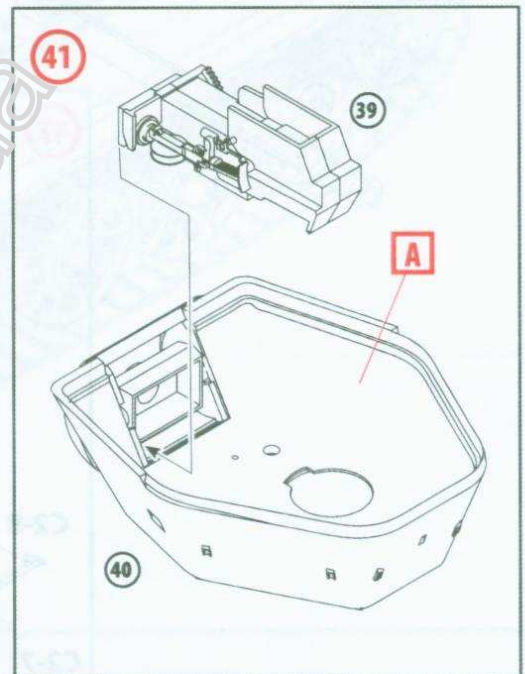
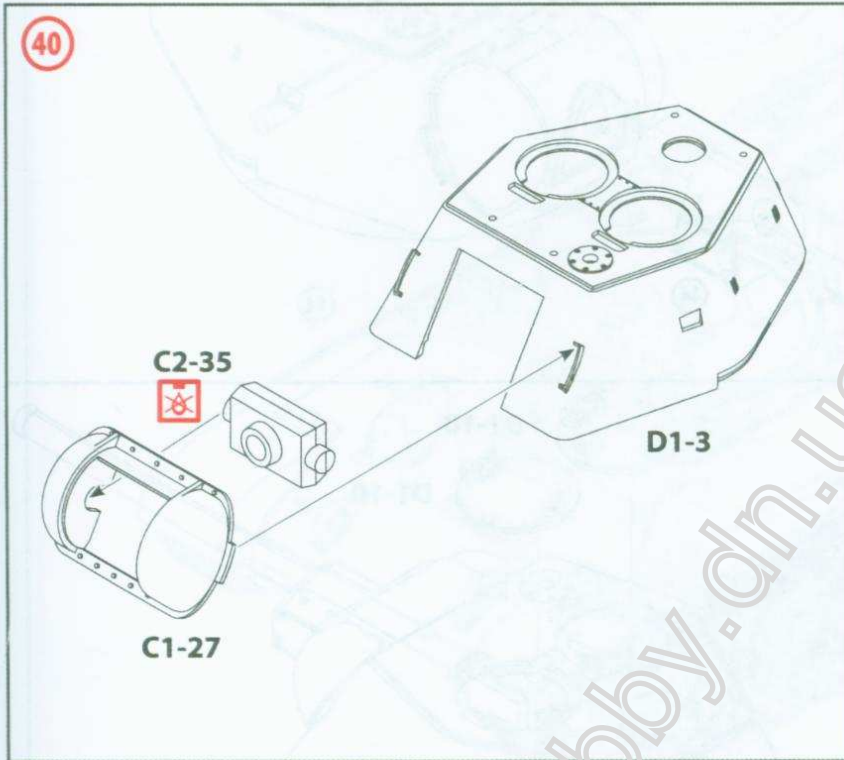
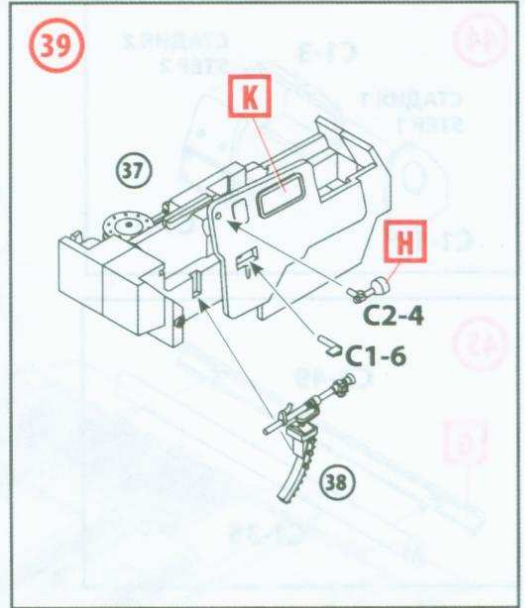
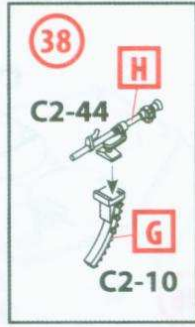
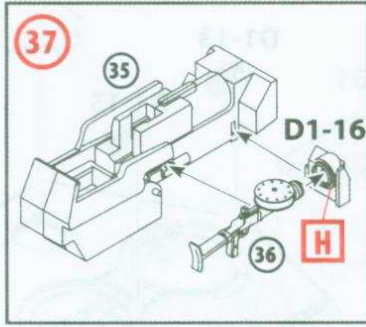
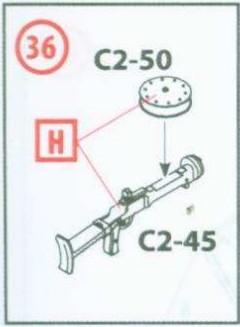

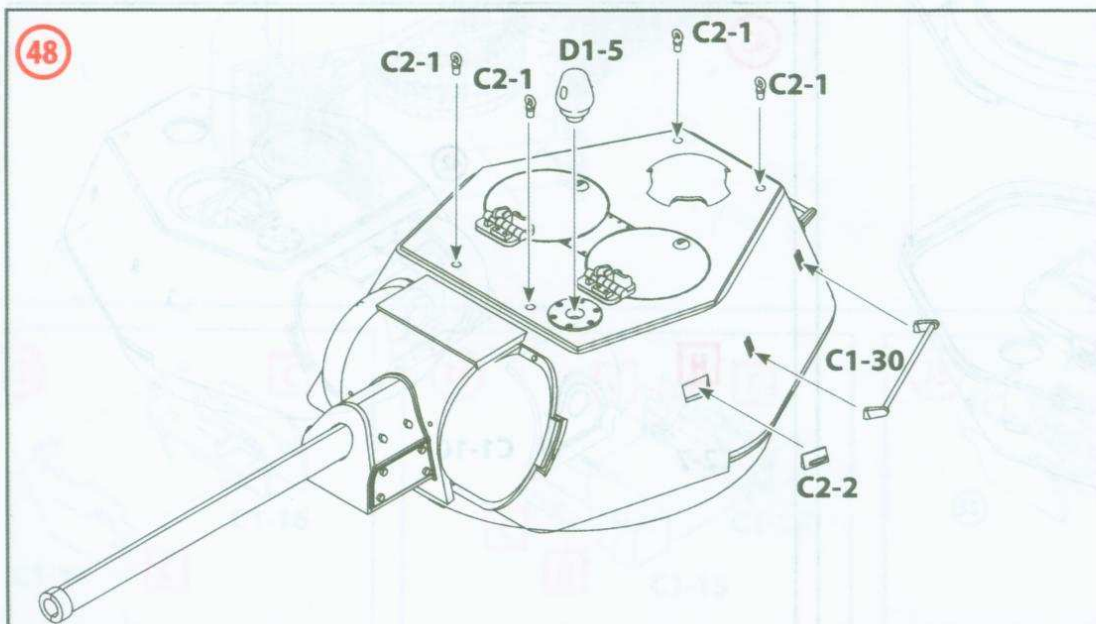
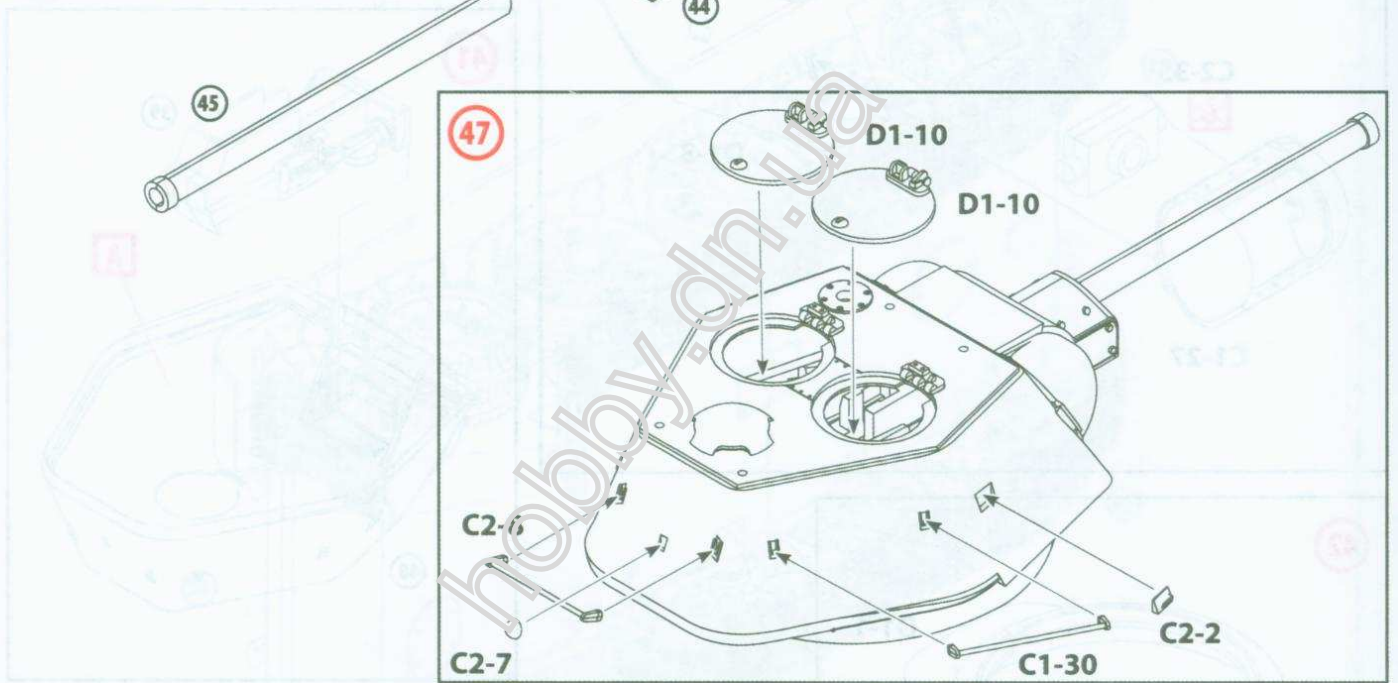
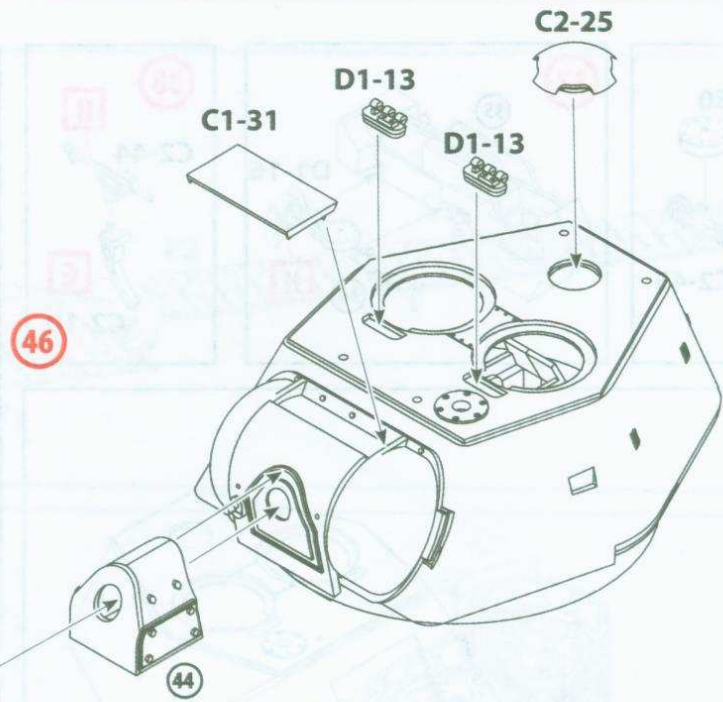
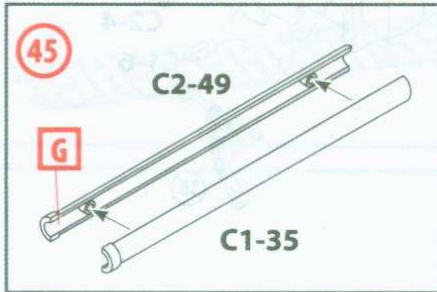
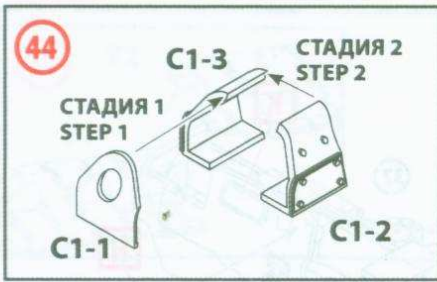

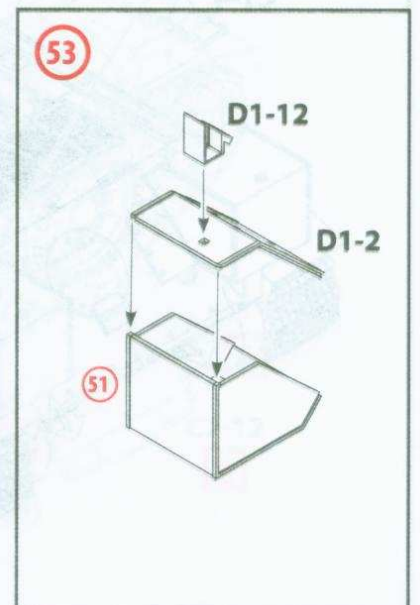
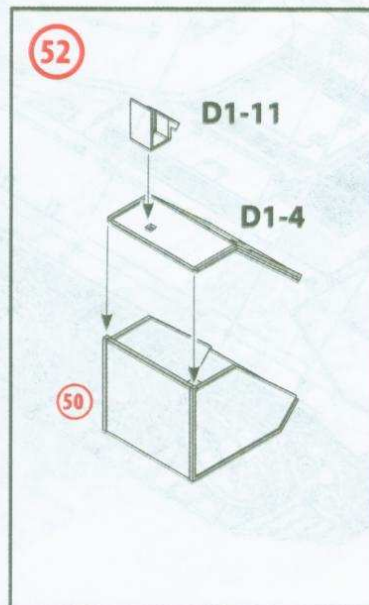
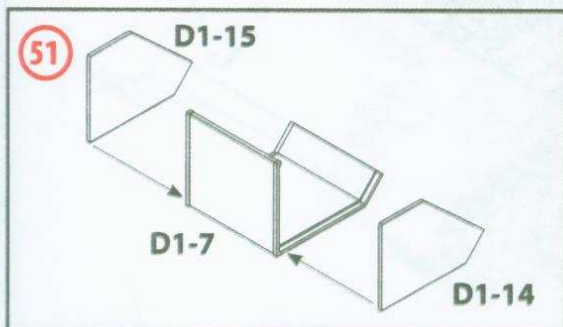
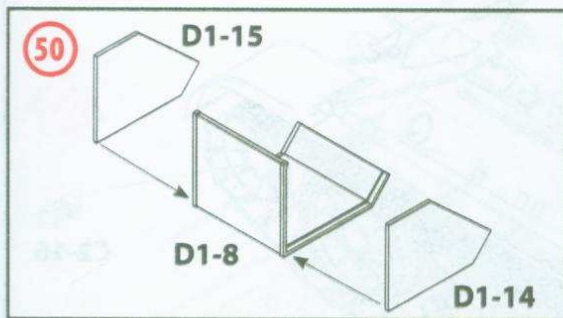
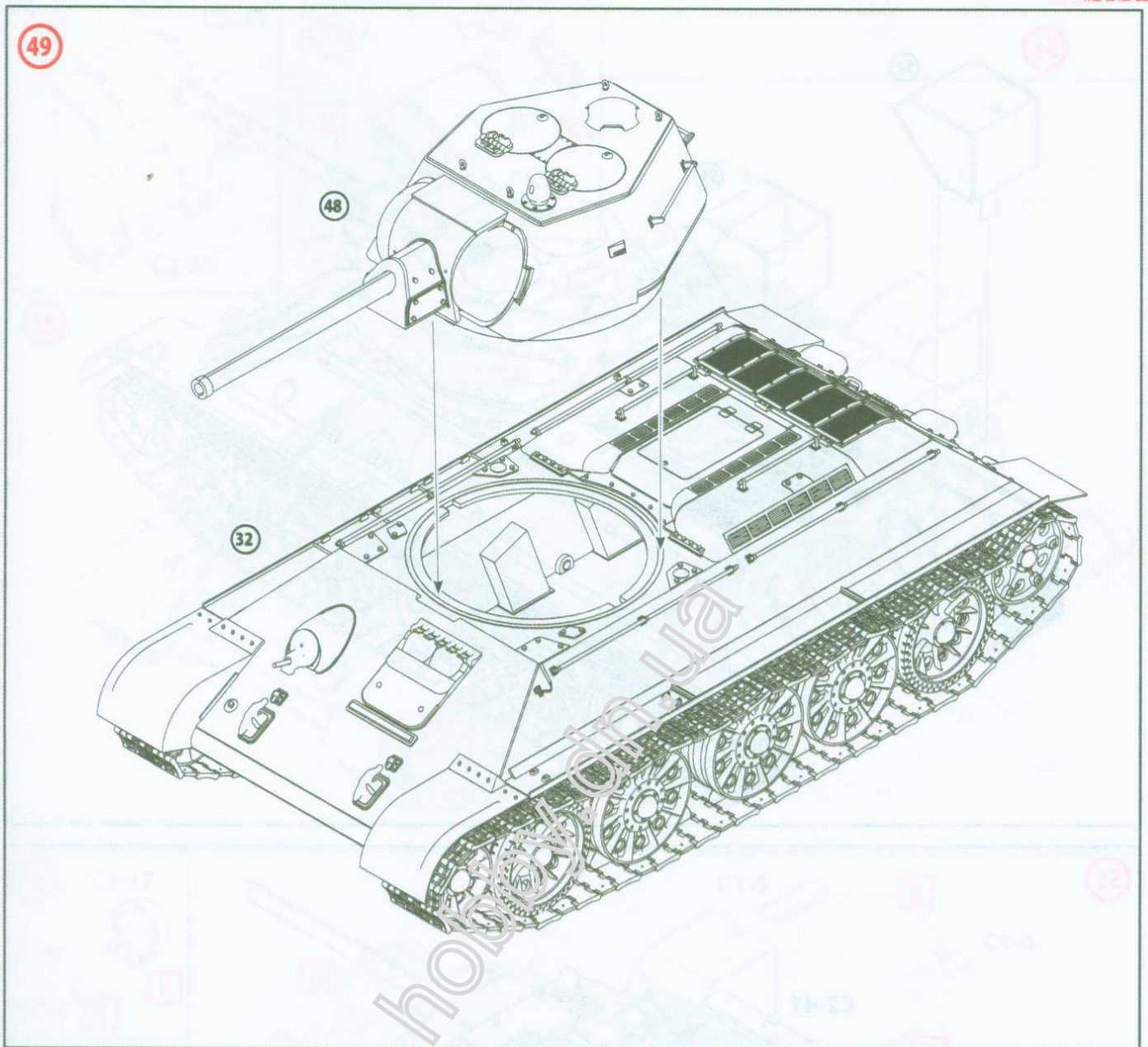

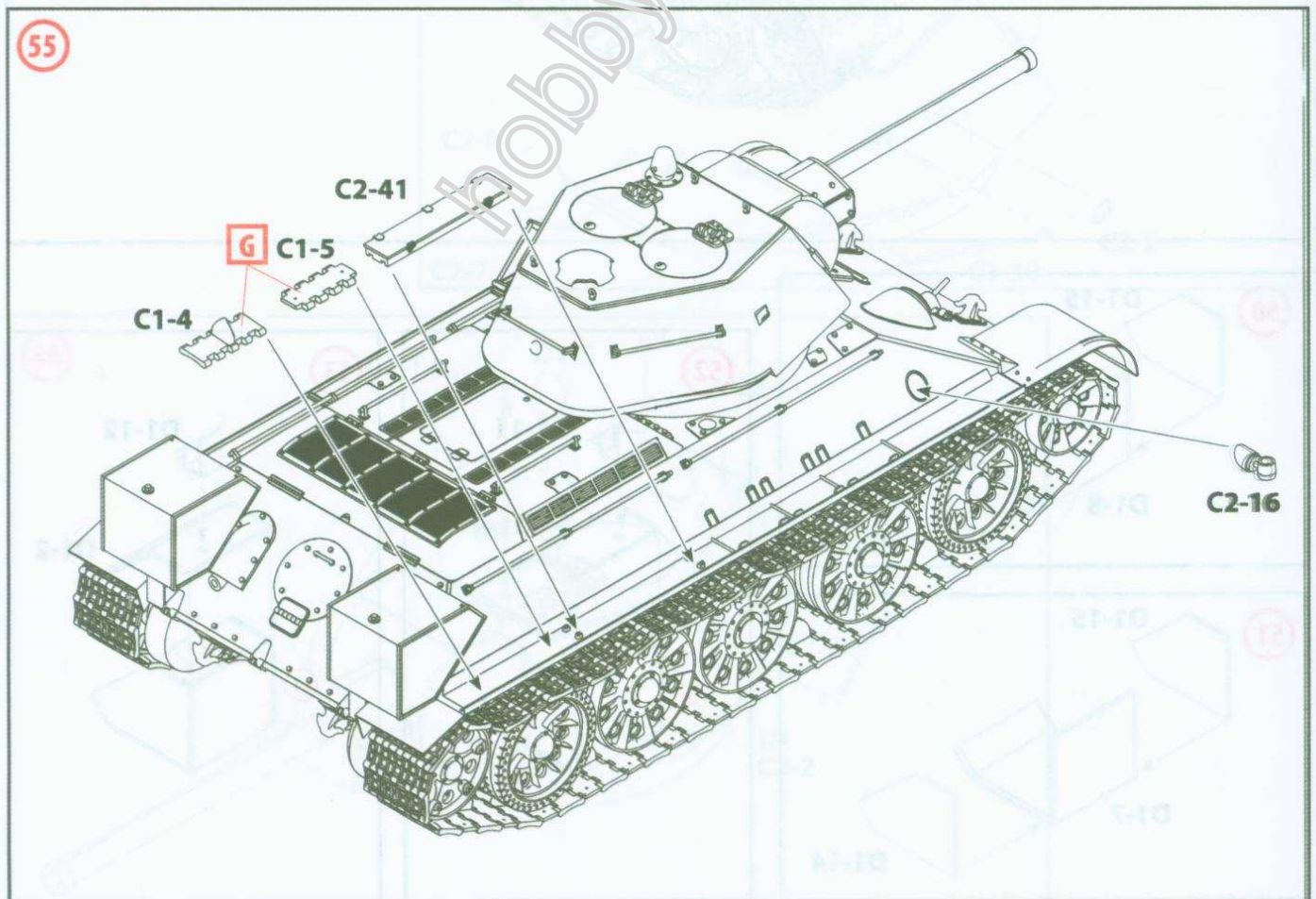
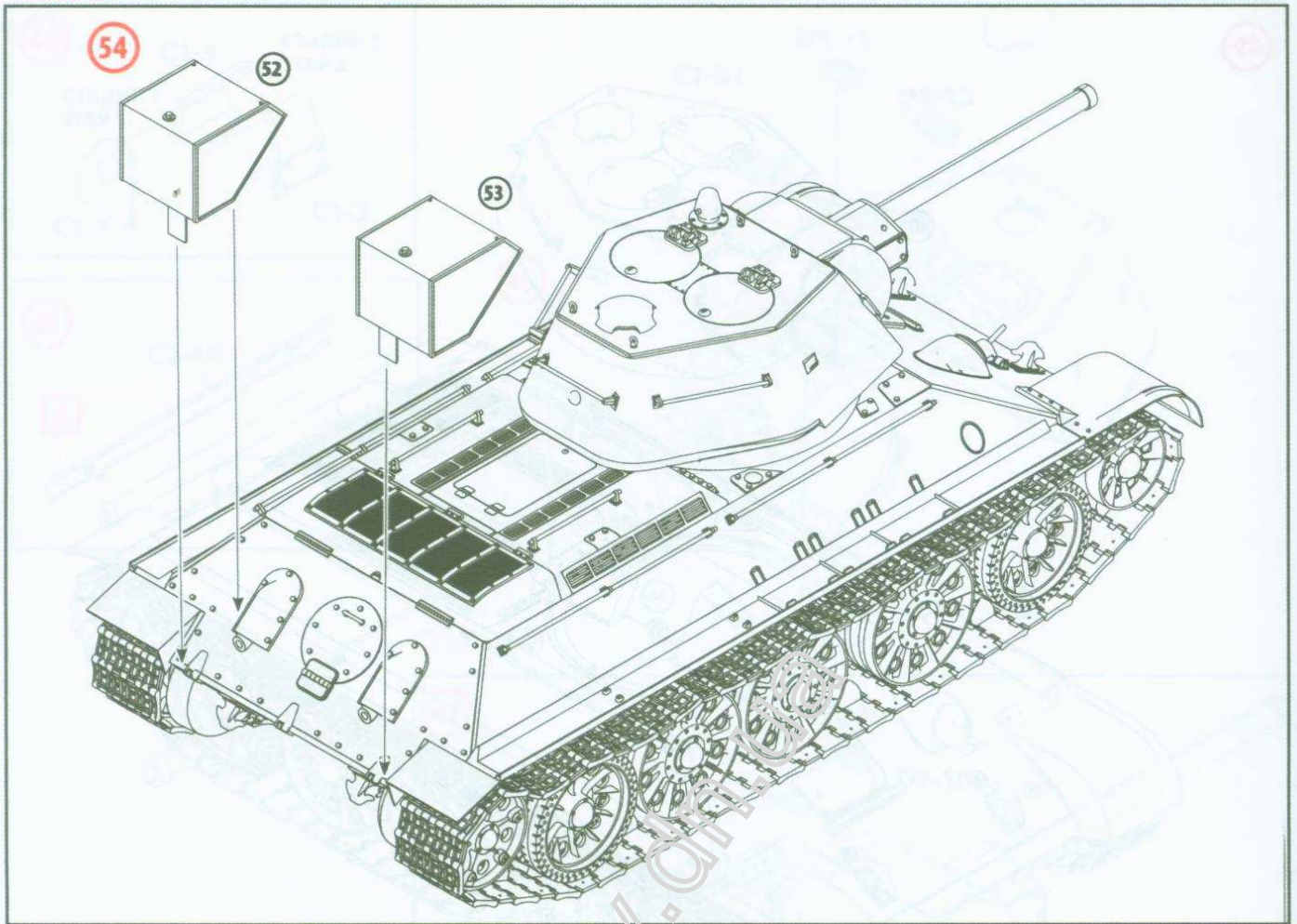

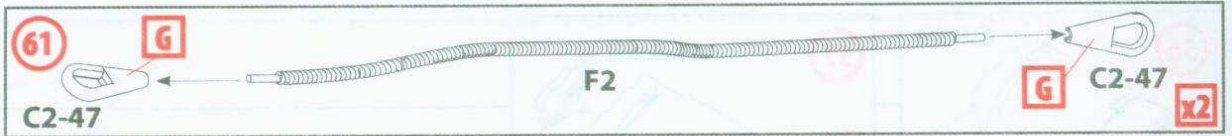

86 mm



Ø 0,3 mm

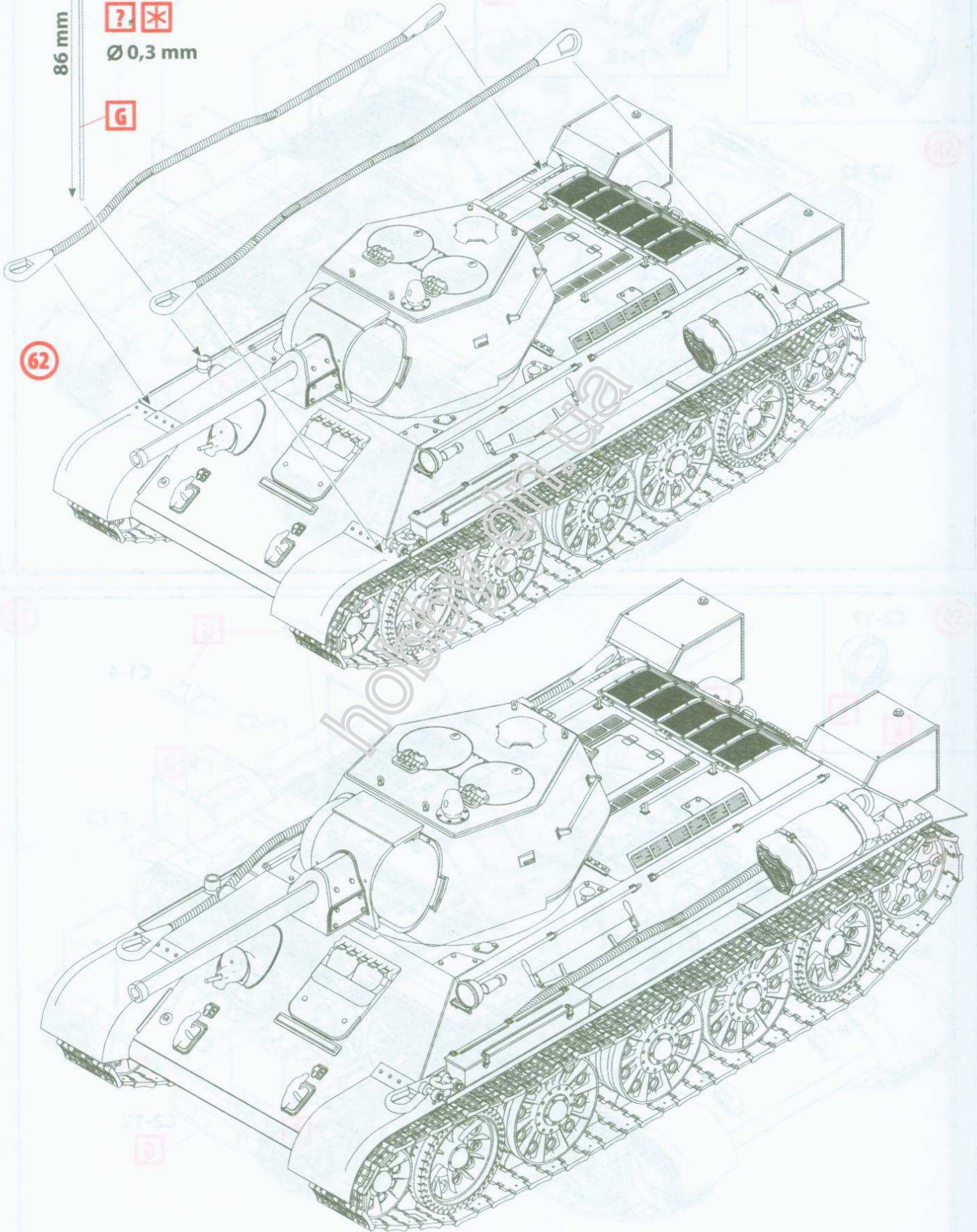

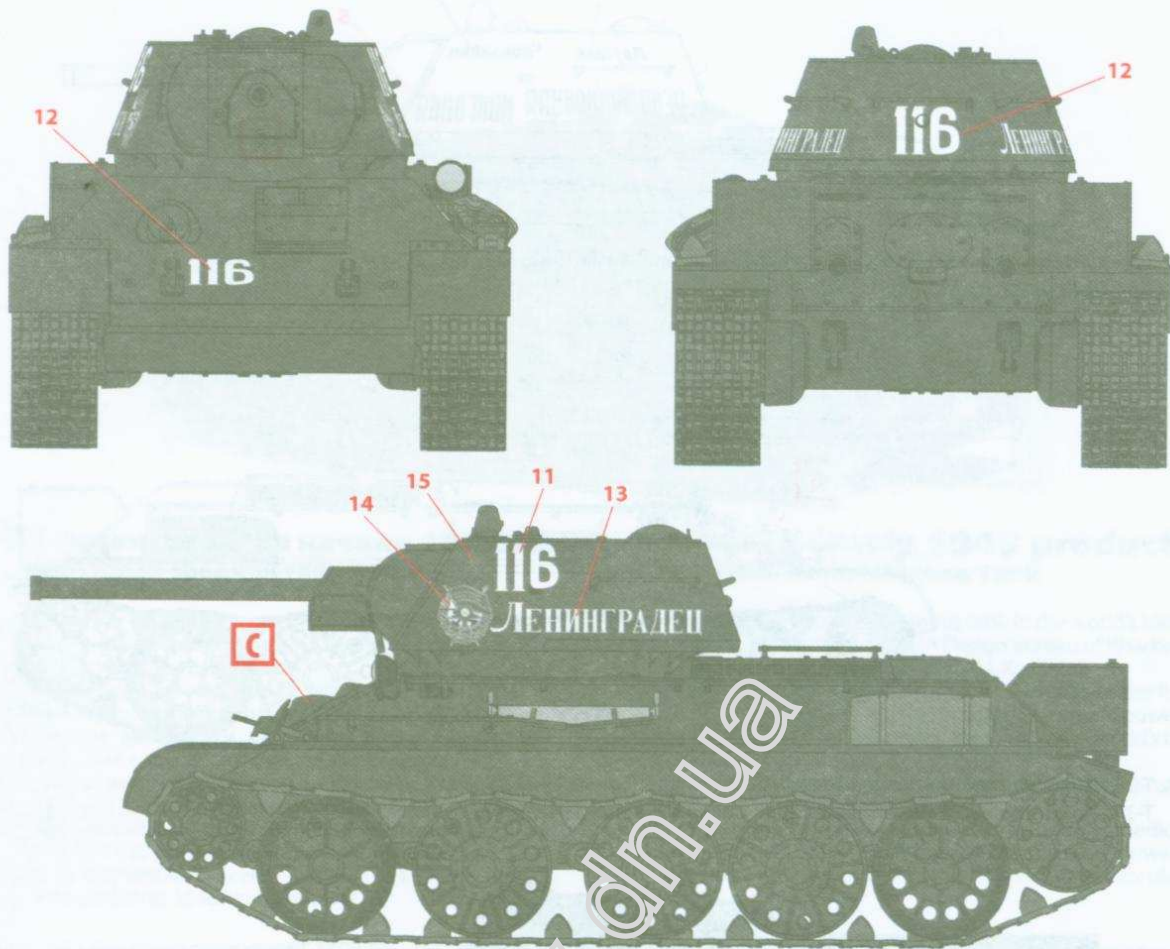

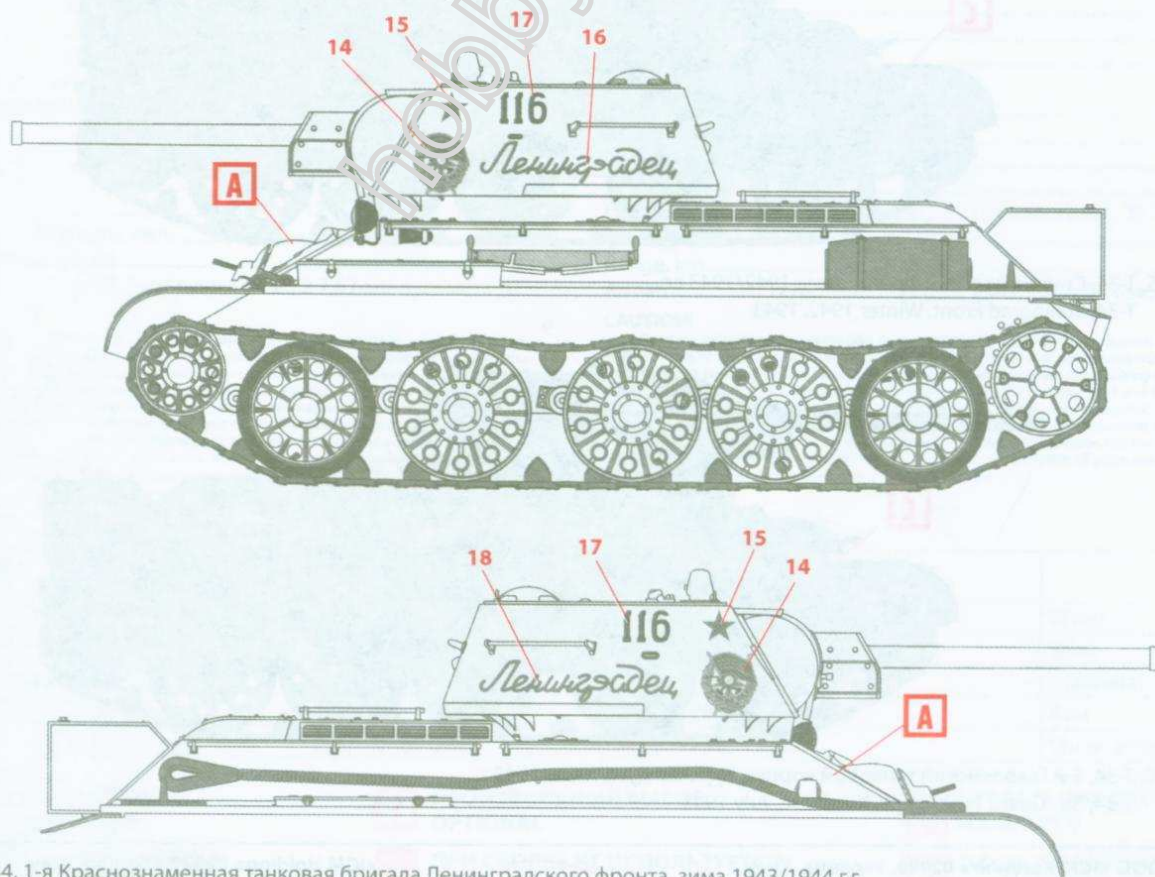

1. T-34, 1-я Краснознаменная танковая бригада Ленинградского фронта, лето 1944 г.
 T-34, 1st Leningrad Front Red Banner Tank Brigade, Summer 1944



2. T-34, 1-я Краснознаменная танковая бригада Ленинградского фронта, зима 1943/1944 г.
 T-34, 1st Leningrad Front Red Banner Tank Brigade, Winter 1943/1944



3. T-34, танковая колонна "Революционная Монголия", зима 1943/1944 г.г.
T-34, "Revolutionary Mongolia" Tank Columne, Winter 1943/1944

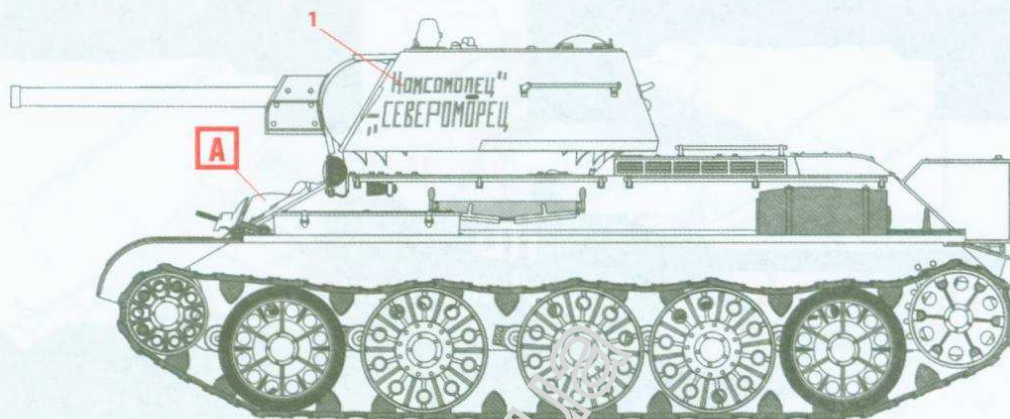

4. T-34, танковая колонна "Комсомолец - Североморец", зима 1942/1943 г.г.
T-34, "Komsomolets - Severomoreerts" Tank Columne, Winter 1942/1943

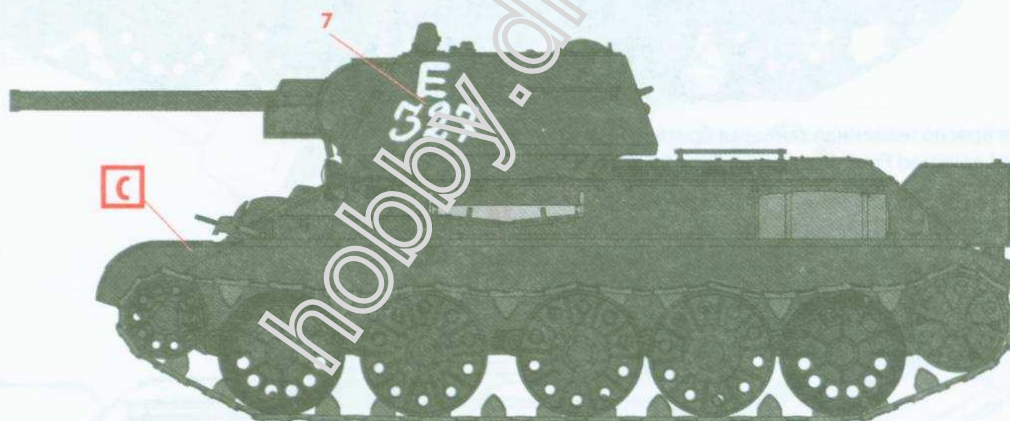

5. T-34, Сталинградский фронт, зима 1942/1943 г.г.
T-34, Stalingrad Front, Winter 1942/1943

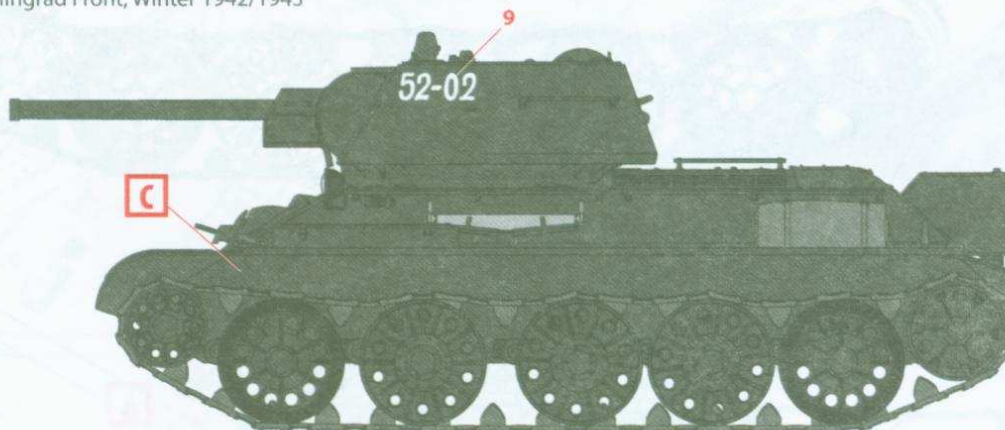

6. T-34, 5-й Гвардейский танковый корпус, Курская дуга, июль 1943 г.
T-34, 5th Guard Tank Corps, Kursk Arc, July 1943