



KDA-1 (Q-2A) Firebee with trailer

1/48 SCALE MODEL KIT No 48400

KDA-1 (Q-2A) Firebee с тележкой

В 1948 году ВВС США подписали контракт с Ryan на создание реактивного дрона, который будет служить мишенью для тренировок по стрельбе. Ryan разработал Firebee, прототип которого, получивший обозначение XQ-2, впервые взлетел в 1951 году. Дрон отличался стреловидными крыльями и оперением, а также воздухозаборником в носовой части.

Firebee мог запускаться либо с самолета-носителя (первым из которых был A-26 Invader), либо с земли одной ракетой JATO. Испытания были окончательными, и Firebee поступил на вооружение как Q-2A.

ВМС США и армия США приобретают несколько иную версию Q-2A с двигателем Fairchild J44-R-20B весом 1000 фунтов и передним законечником в переднем воздухозаборнике. Он получил обозначение KDA-1.

KDA-1 (Q-2A) Firebee with trailer

In 1948, the US Air Force signed a contract with Ryan to build a jet drone that would serve as a target for shooting training. Ryan developed the Firebee, a prototype of which, designated XQ-2, first flew in 1951. The drone was distinguished by swept wings and plumage, as well as an air intake in the bow.

The Firebee could be launched either by a carrier aircraft (the first of which was the A-26 Invader), or from the ground with a single JATO missile. Tests were final and the Firebee entered service as Q-2A.

The US Navy and US Army are acquiring a slightly different version of the Q-2A, featuring a 1000 lb. Fairchild J44-R-20B engine and a front tip in the front air intake. He received the designation KDA-1.

Тактико-технические характеристики KDA-1 (Q-2A)

Длина, м	5,27
Размах крыла, м	3,4
Вес, кг	840
Двигатель	Fairchild J44-R-20
Максимальная скорость, км/ч	840
Потолок, м	16000
Дальность, км	640

Tactical and Technical Specifications of KDA-1 (Q-2A)

Length, m	5,27
Wingspan, m	3,4
Weight, kg	840
Engine	Fairchild J44-R-20
Max. Speed, km/h	840
Service ceiling, m	16000
Range, km	640

ИСПОЛЬЗУЕМЫЕ КРАСКИ / USED COLORS:

COLOR	ICM	Revell	Tamiya
A Красный Deep Red	1007	131	X7
B Желтый Deep Yellow	1003	112	X8
C Белый White	1001	105	XF2

COLOR	ICM	Revell	Tamiya
D Черный Black	1002	108	XF1
E Сталь Natural Steel	1025	191	X32
F Латунь Brass	1018	195	X31

Для получения глянцевого, сатинового или матового эффекта - используйте наши лаки!
For a glossy, satin or matte effect - use our varnishes!



2001
МАТОВЫЙ ЛАК
VARNISH MATT



2002
САТИНОВЫЙ ЛАК
VARNISH SATIN



2003
ГЛЯНЦЕВЫЙ ЛАК
VARNISH GLOSS

01 СТАДИЯ СБОРКИ
ASSEMBLY STEP

A ИСПОЛЬЗУЕМАЯ КРАСКА
USED COLOR

□ ПРИ СБОРКЕ НЕ ИСПОЛЬЗУЕТСЯ
PARTS NOT FOR USE

03 СБОРОЧНАЯ ЕДИНИЦА
ASSEMBLY UNIT

x2 СДЕЛАТЬ ДВЕ ДЕТАЛИ
MAKE 2 PCS

? ПРОИЗВОЛЬНЫЙ ВЫБОР
OPTIONAL

В Н И М А Н И Е !
Перед сборкой внимательно прочитать руководство по монтажу. Каждая деталь пронумерована. Соблюдать последовательность монтажа. Необходимые рабочие инструменты: нож и напильник для зачистки деталей; резиновая лента, клейкая лента и зажимы для сушки белия для прижимания склеиваемых деталей. Детали из пластика очистить в растворе мягкого моющего средства и высушить на воздухе для того, чтобы краска и переводные картинки лучше прилипали. Перед приклеиванием проверить, подходят ли детали; клей наносить экономно. Хром и краску удалить с поверхностей склеивания. Небольшие детали покрасить перед тем, как они будут удалены из рамок. Краску необходимо хорошо просушить, только после этого продолжать сборку. Каждую соответствующую переводную картинку отдельно вырезать и примерно на 20 секунд окунуть в теплую воду. На обозначенном месте картинку отделить от бумаги и прижать промокательной бумагой.

С А У Т И О Н !
Read the instructions thoroughly prior to assembly. Each component is numbered. Adhere to specified sequence of assembly. Tools required: knife and file for removal of components from frame; rubber bond, adhesive tape and clothes pegs for clamping components together after applying adhesive. Clean plastic components in a mild detergent solution and allow to air-dry so that paint and transfers adhere better. Prior to applying adhesive, check to see whether the components fit together; apply adhesive sparingly. Remove chrome and paint from the contact surfaces. Paint small components before removing them from the frame. Allow paint to dry well, and only then continue to assemble. Cut out each transfer individually and immerse in warm water for approx. 20 seconds. Slide transfer off paper and into designated position, then press on with blotting paper.

ООО ICM Холдинг
ул. Бориспольская 9, строение 64,
02099, Киев, Украина
Тел./факс: +38(044) 369 54 12
E-mail: export@icm.com.ua



ICM Holding
Borispolskaya, 9, build. 64,
02099, Kiev, Ukraine
Tel./Fax: +38(044) 369 54 12
E-mail: export@icm.com.ua

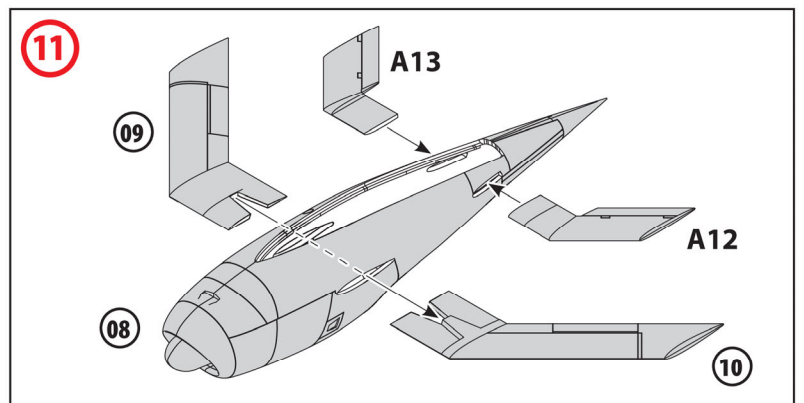
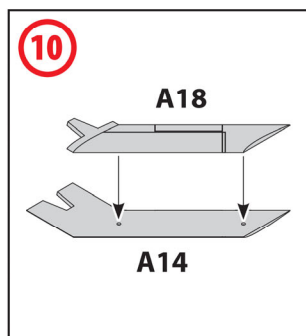
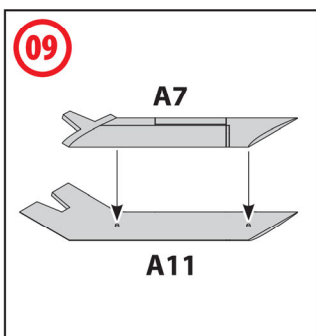
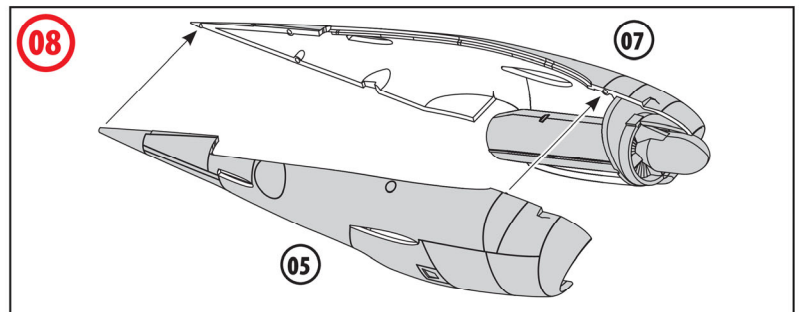
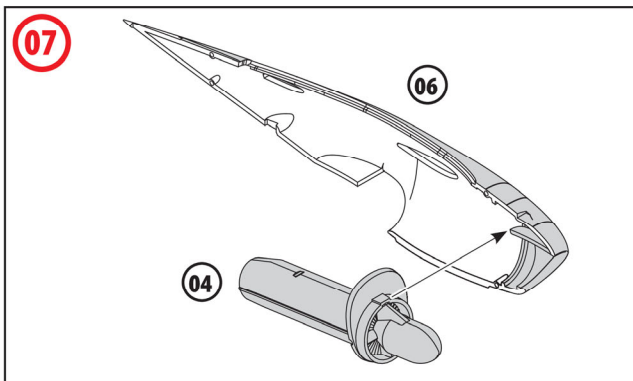
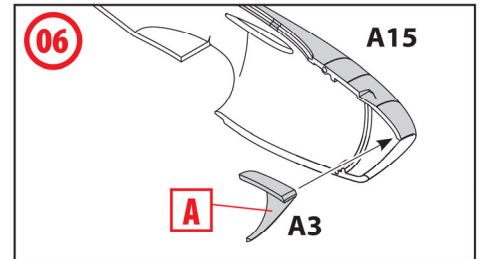
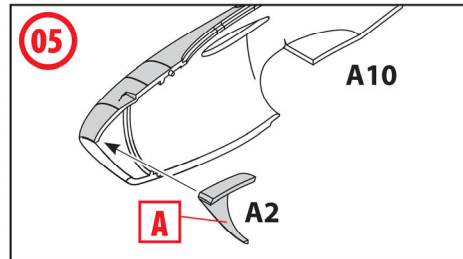
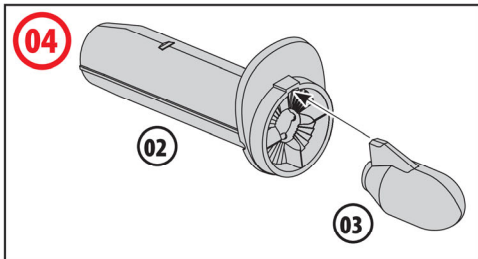
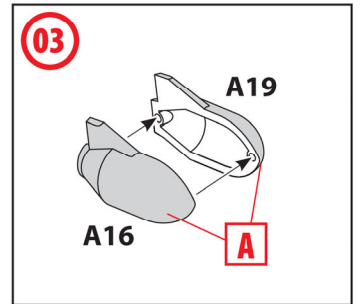
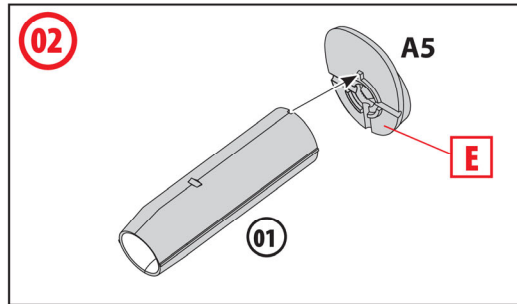
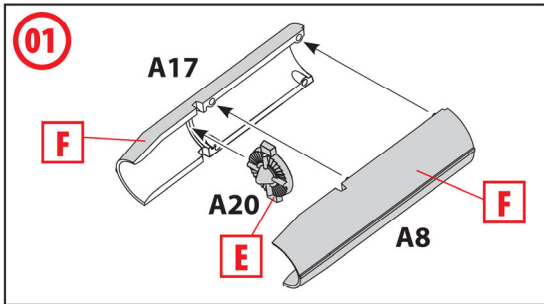
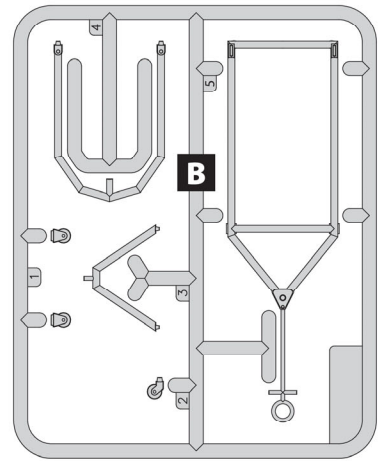
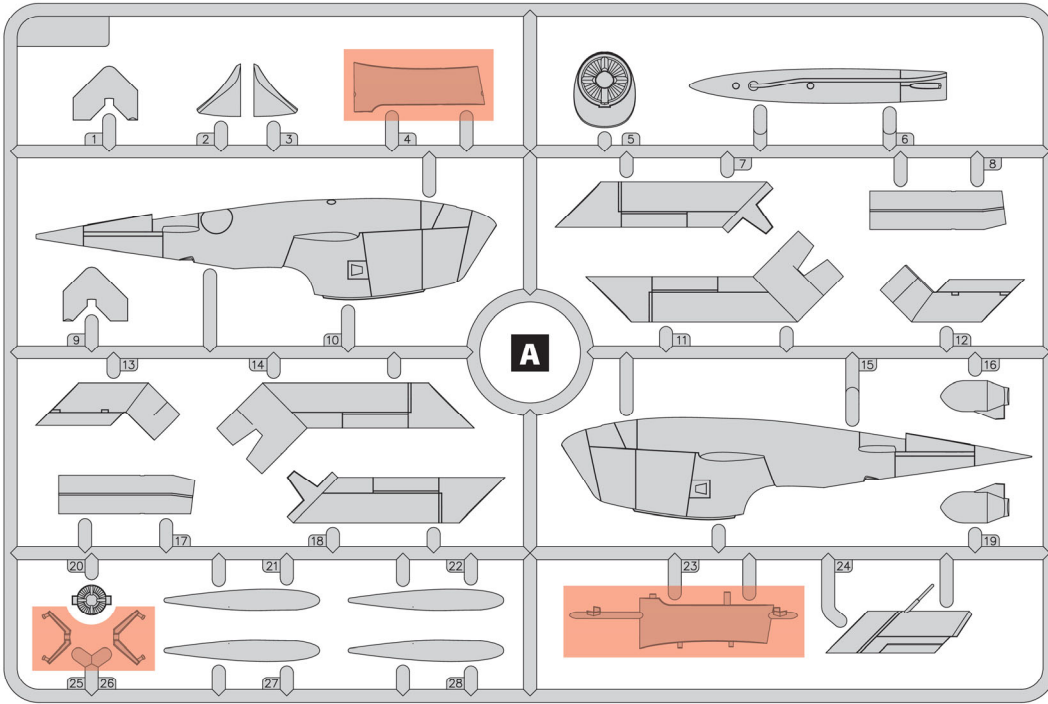

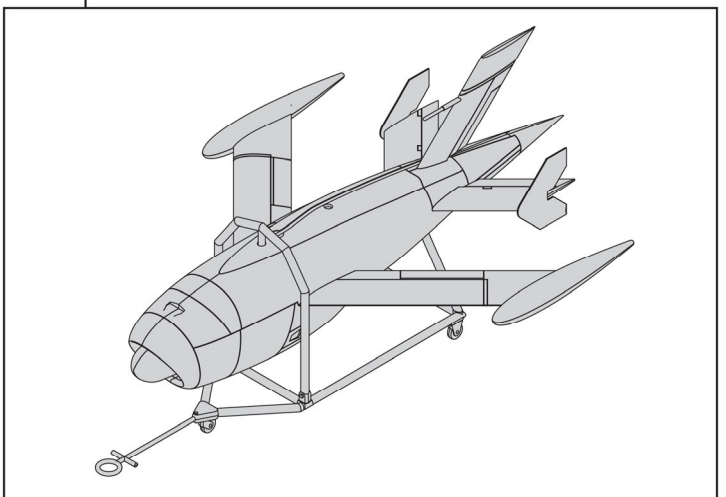
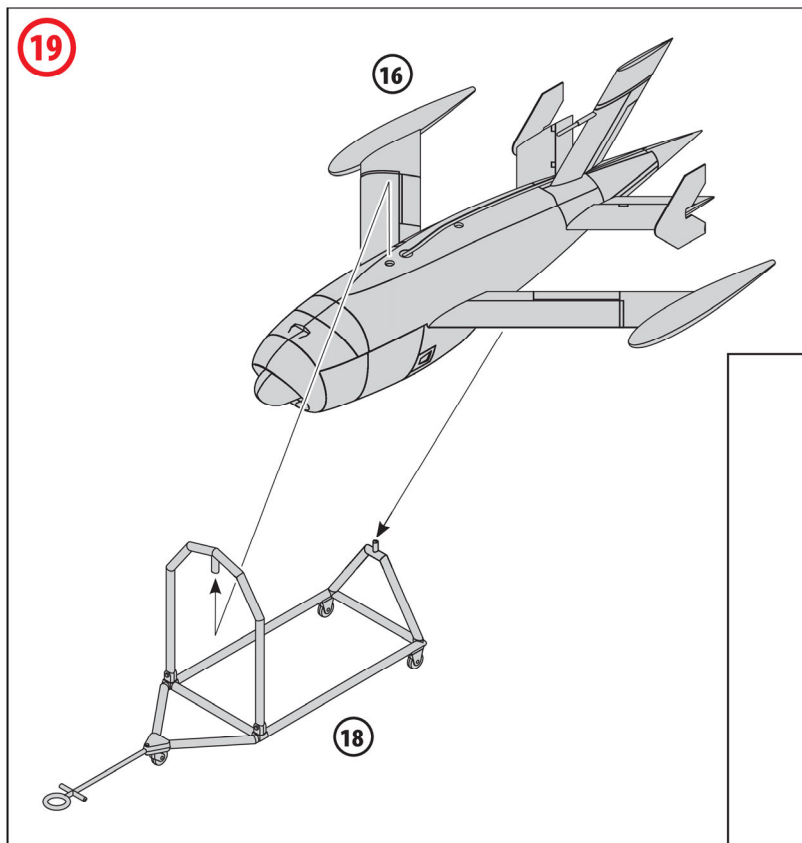
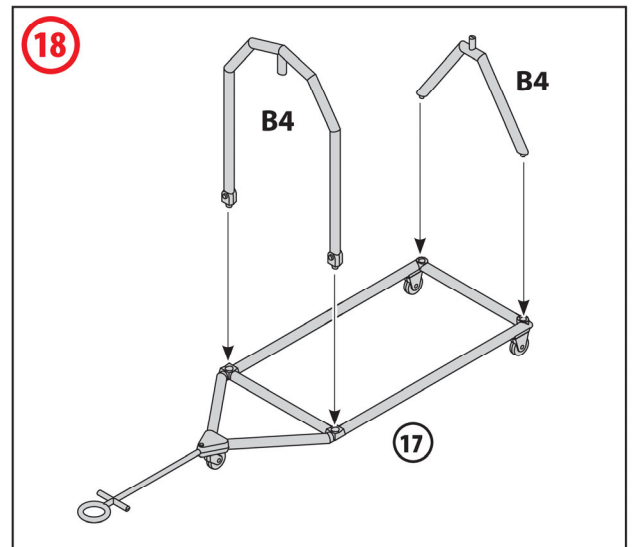
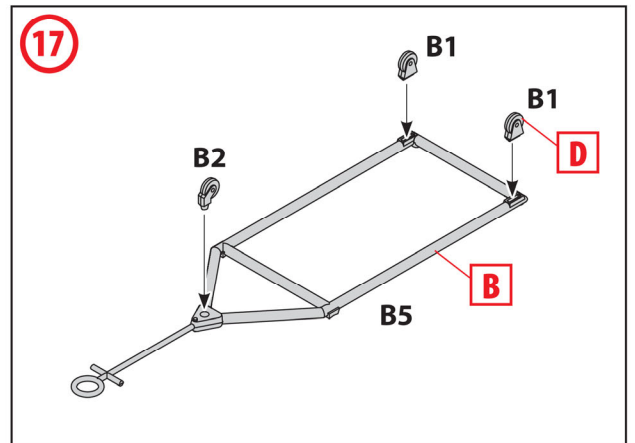
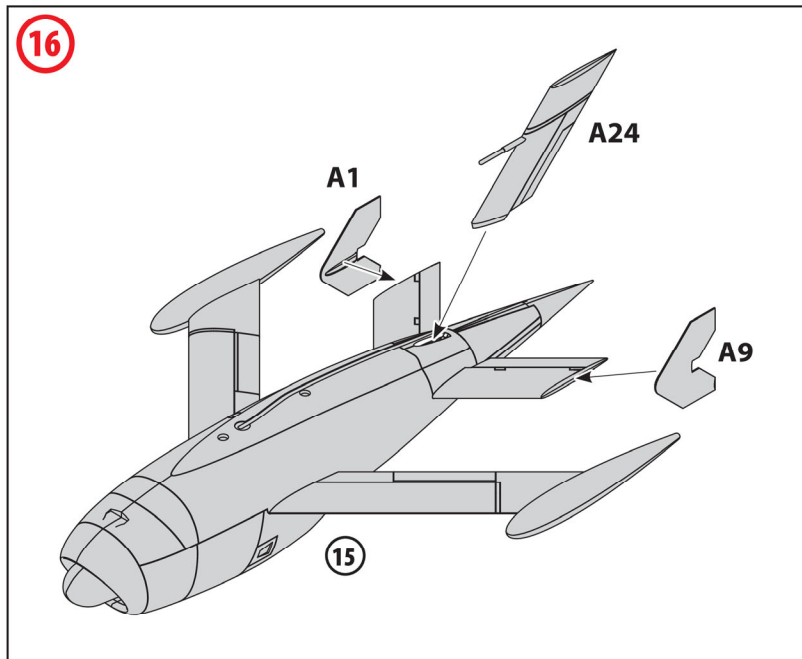
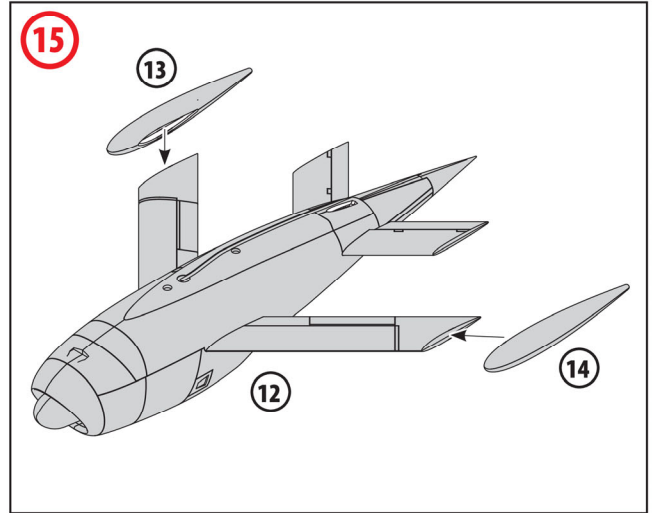
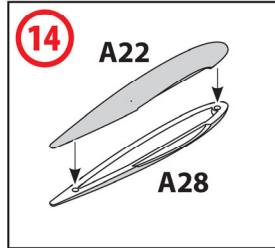
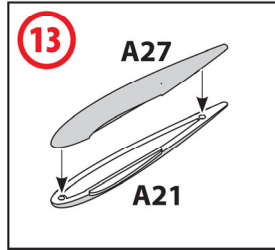
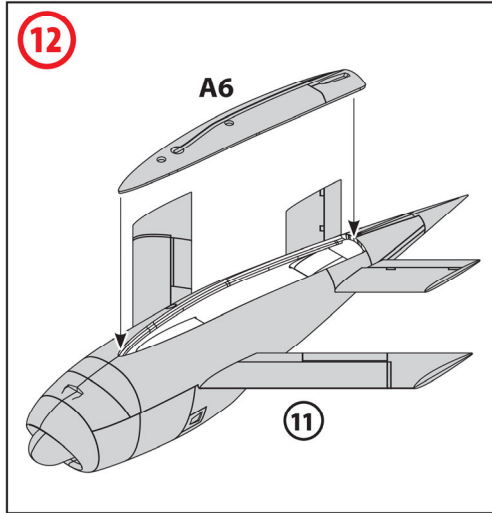

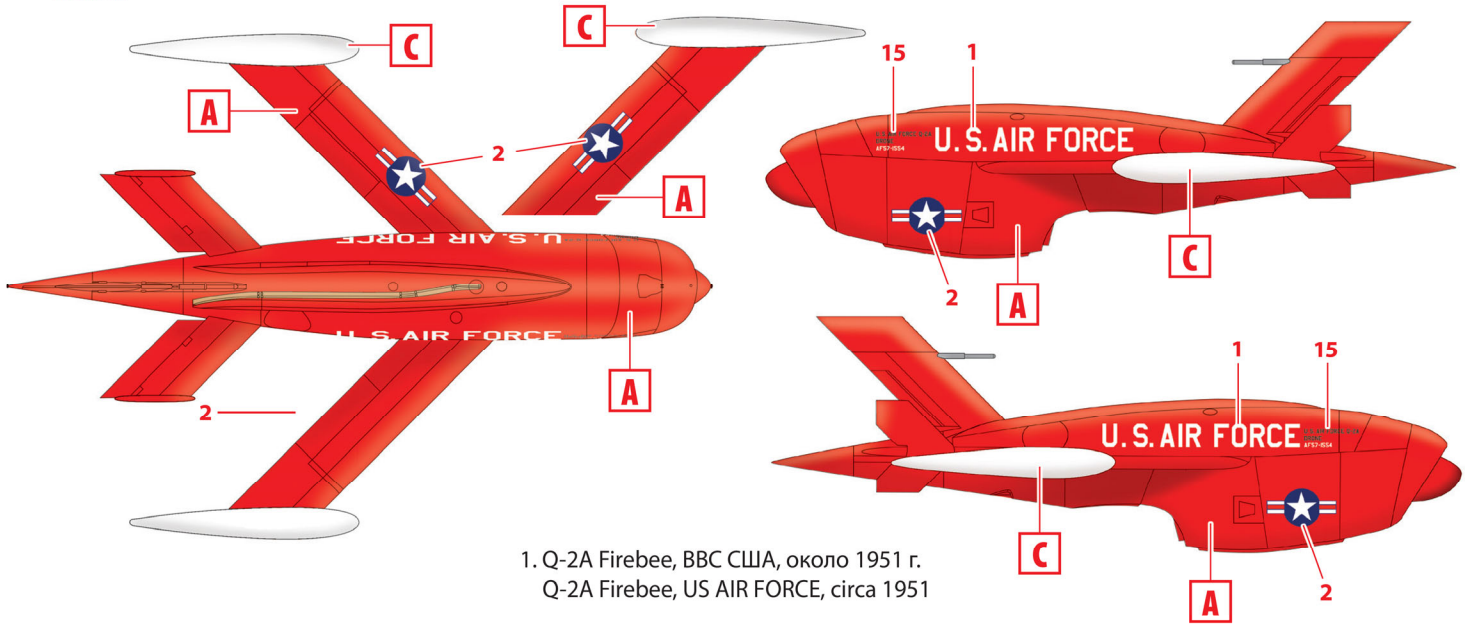

1. Q-2A Firebee, BBC США, около 1951 г.
Q-2A Firebee, US AIR FORCE, circa 1951



2. Ryan KDA-1 Firebee на испытательной станции военно-морской артиллерии в Чайна Лейк, Калифорния (США), около 1960 г.
Ryan KDA-1 Firebee drone at the Naval Ordnance Test Station China Lake, California (USA), circa 1960

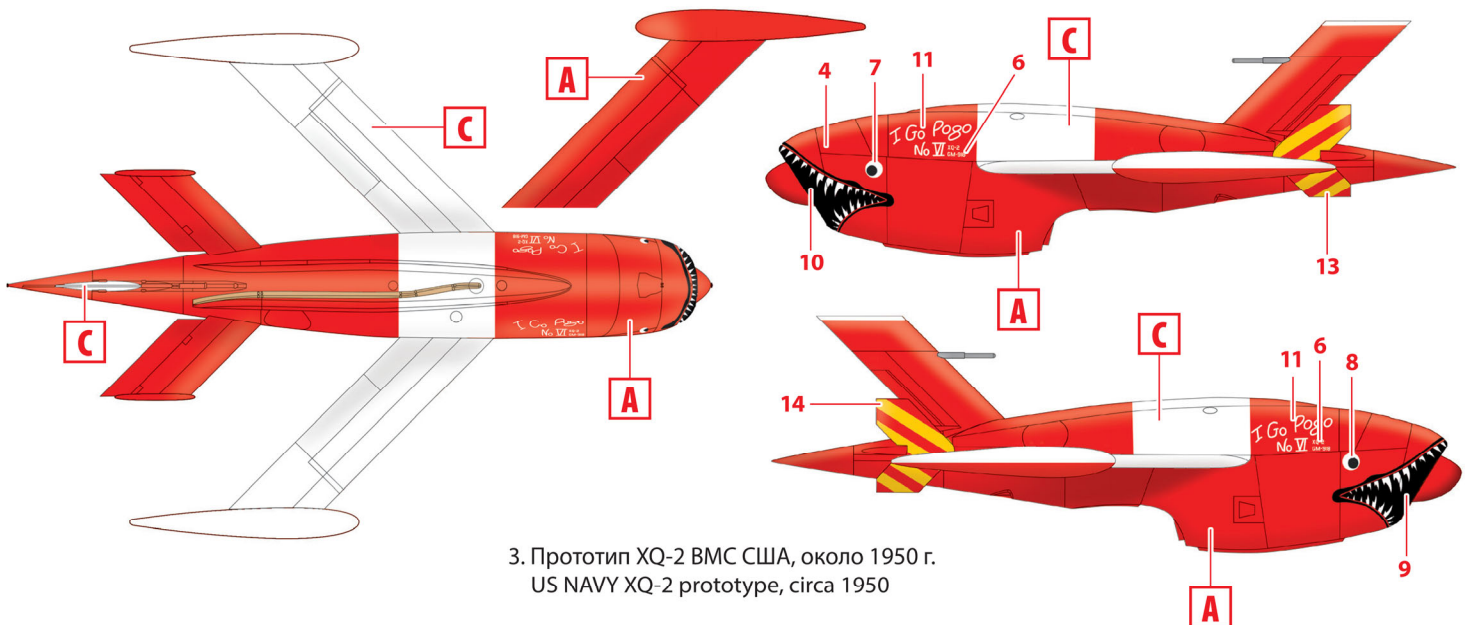

3. Прототип XQ-2 ВМС США, около 1950 г.
US NAVY XQ-2 prototype, circa 1950