

# APA-50M (ZIL-131)

1/72 SCALE MODEL KIT № 72815



## АПА-50М (ЗіЛ-131),

### аеродромний пересувний електроагрегат

В 1966 році в СРСР було розпочато виробництво вантажного автомобіля підвищеної прохідності ЗіЛ-131, що відрізнявся надійністю та невибагливістю, мав гарні експлуатаційні характеристики та широко використовувався у армії Радянського Союзу. На його базі було створено ряд спеціалізованих автомобілів різного призначення, у тому числі й автомобілів для аеродромного обслуговування літаків. АПА-50М використовувався для подачі електричного живлення, запуску та обслуговування авіаційних двигунів, бортової апаратури та бортових систем літаків. Для вироблення електричної енергії він мав автономний дизельний двигун, розміщений у спеціальному кузові. Управління усіма функціями здійснювалося з кабіни водія. Цей автомобіль застосовувався як на військових, так і на цивільних аеродромах.

#### Тактико-технічні характеристики АПА-50М (ЗіЛ-131)

Повна вага, кг	10550
Довжина, мм	7300
Ширина, мм	2530
Висота, мм	2480
Двигун	8-цпл., 6,0 л., 150 кс.
Двигун приводу генератора	Дизельний, У1Д6-С3

#### ФАРБИ, ЩО ВИКОРИСТОВУЮТЬСЯ / USED COLORS:

COLOR	ICM	Revell	Tamiya
<b>A</b> Чорний   Black	1002	8	XF1
<b>B</b> Гумовий чорний   Rubber Black	1039	6	XF85
<b>C</b> 4B0   Russian Green (4B0)	1073	361	XF62
<b>D</b> Червоний   Deep Red	1007	131	-
<b>E</b> Коричнева шкіра   Leather Brown	1053	-	XF10

Для отримання глянцевого, сатинового чи матового ефекту – використовуйте наші лаки!

For a glossy, satin or matte effect - use our varnishes!



**01** СТАДІЯ СКЛАДАННЯ  
ASSEMBLY STEP

**A** ФАРБА, ЩО ВИКОРИСТОВУЄТЬСЯ  
USED COLOR

**□** ПРИ ЗБИРАННІ НЕ ВИКОРИСТОВУЄТЬСЯ  
PARTS NOT FOR USE

**03** СКЛАДАЛЬНА ОДИНИЦЯ  
ASSEMBLY UNIT

**x2** ЗРОБИТИ ДВІ ДЕТАЛІ  
MAKE 2 PCS

**✂** ВІДРІЗАТИ  
CUT OFF

**У** Перед складанням уважно прочитати керівництво з монтажу. Кожна деталь пронумерована. Дотримуватися послідовності монтажу. Необхідні робочі інструменти: ніж і напилек для зачистки деталей; гумова стрічка, клеюча стрічка і прищипи для білини (для притиснення склеюваних деталей). Деталі з пластику очистити в розчині м'якого милового засобу і висушити на повітрі для того, щоб фарба і перетяжки картинки краще прилягали. Перед приклеюванням перевірити, чи підходять деталі; клей наносити економно. Хром і фарбу видалити з поверхонь склеювання. Невеликі деталі пофарбувати перед тим, як вони будуть вдалені з рамок. Фарбу необхідно добре просушити, тільки після цього продовжувати складання. Кожну відповідну перетягну картину вирізати окремо і приблизно на 20 секунд занурити в теплу воду. На позначеному місці картинку відокремити від паперу і прищипнути промокальним папером.

**С** Read the instructions thoroughly prior to assembly. Each component is numbered. Adhere to specified sequence of assembly. Tools required: knife and file for removal of components from frame; rubber bond, adhesive tape and clothes pegs for clamping components together after applying adhesive. Clean plastic components in a mild detergent solution and allow to air-dry so that paint and transfers adhere better. Prior to applying adhesive, check to see whether the components fit together; apply adhesive sparingly. Remove chrome and paint from the contact surfaces. Paint small components before removing them from the frame. Allow paint to dry well, and only then continue to assemble. Cut out each transfer individually and immerse in warm water for approx. 20 seconds. Slide transfer off paper and into designated position, then press on with blotting paper.

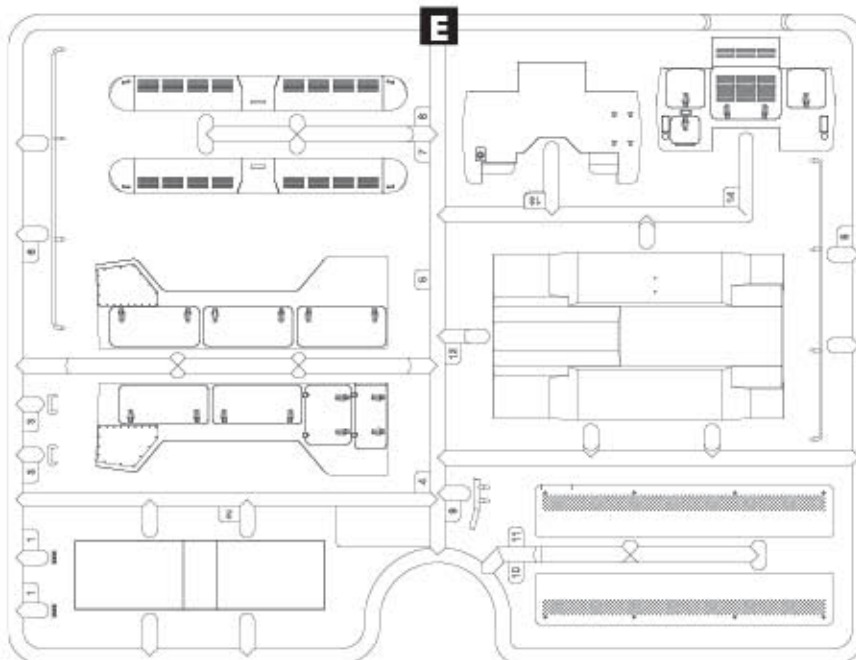
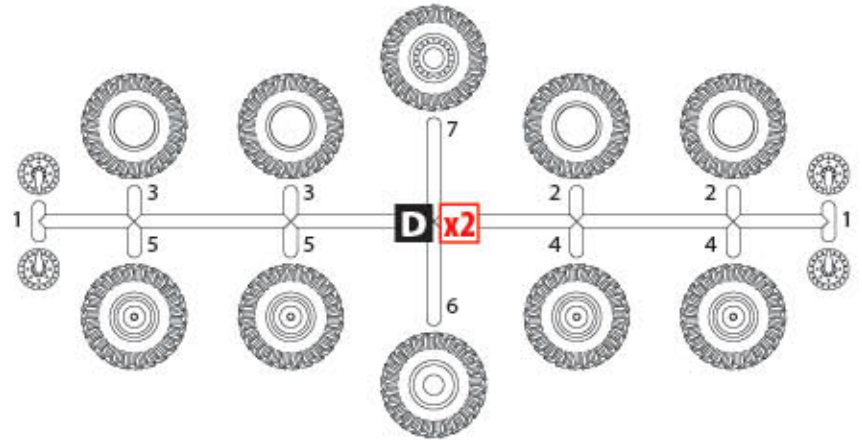
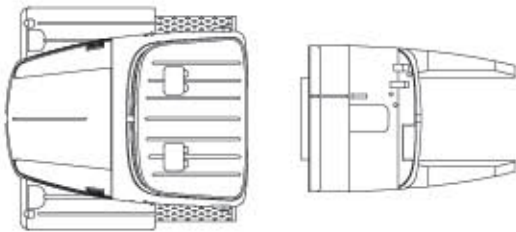
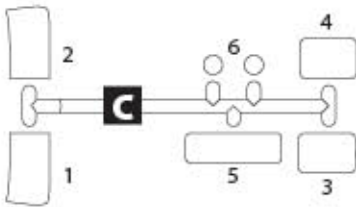
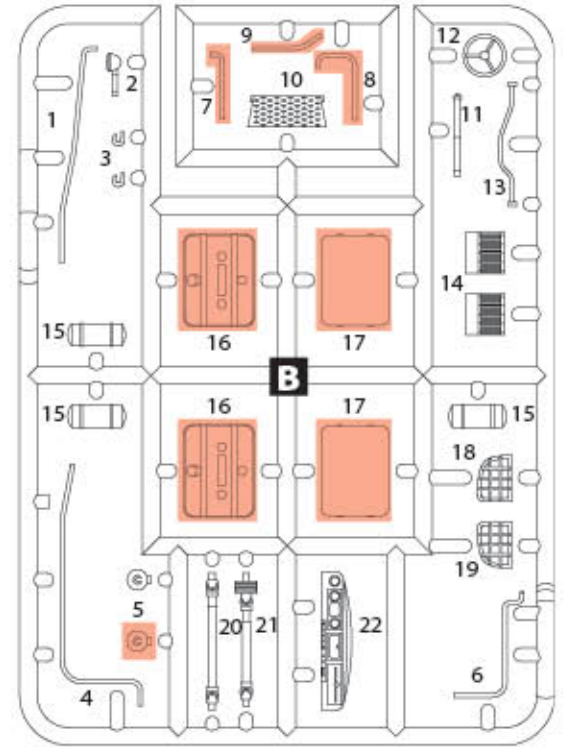
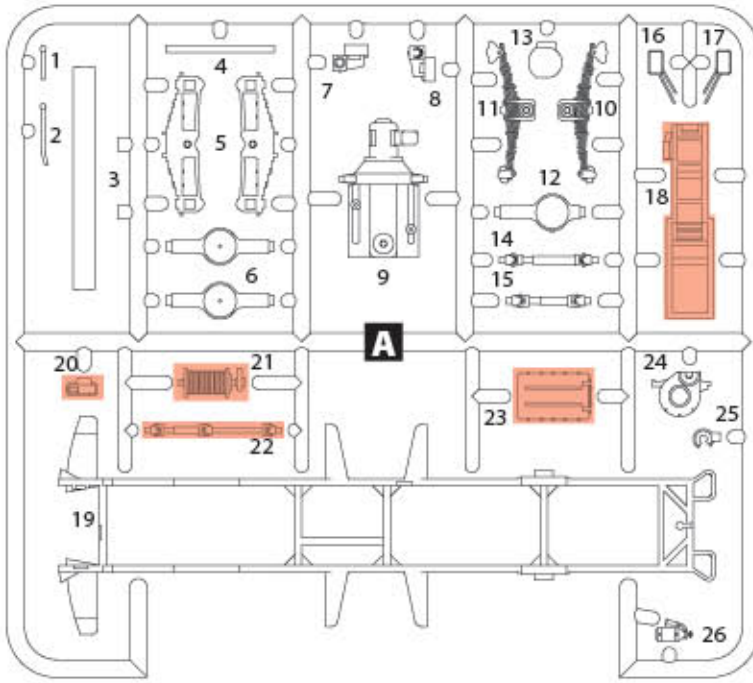

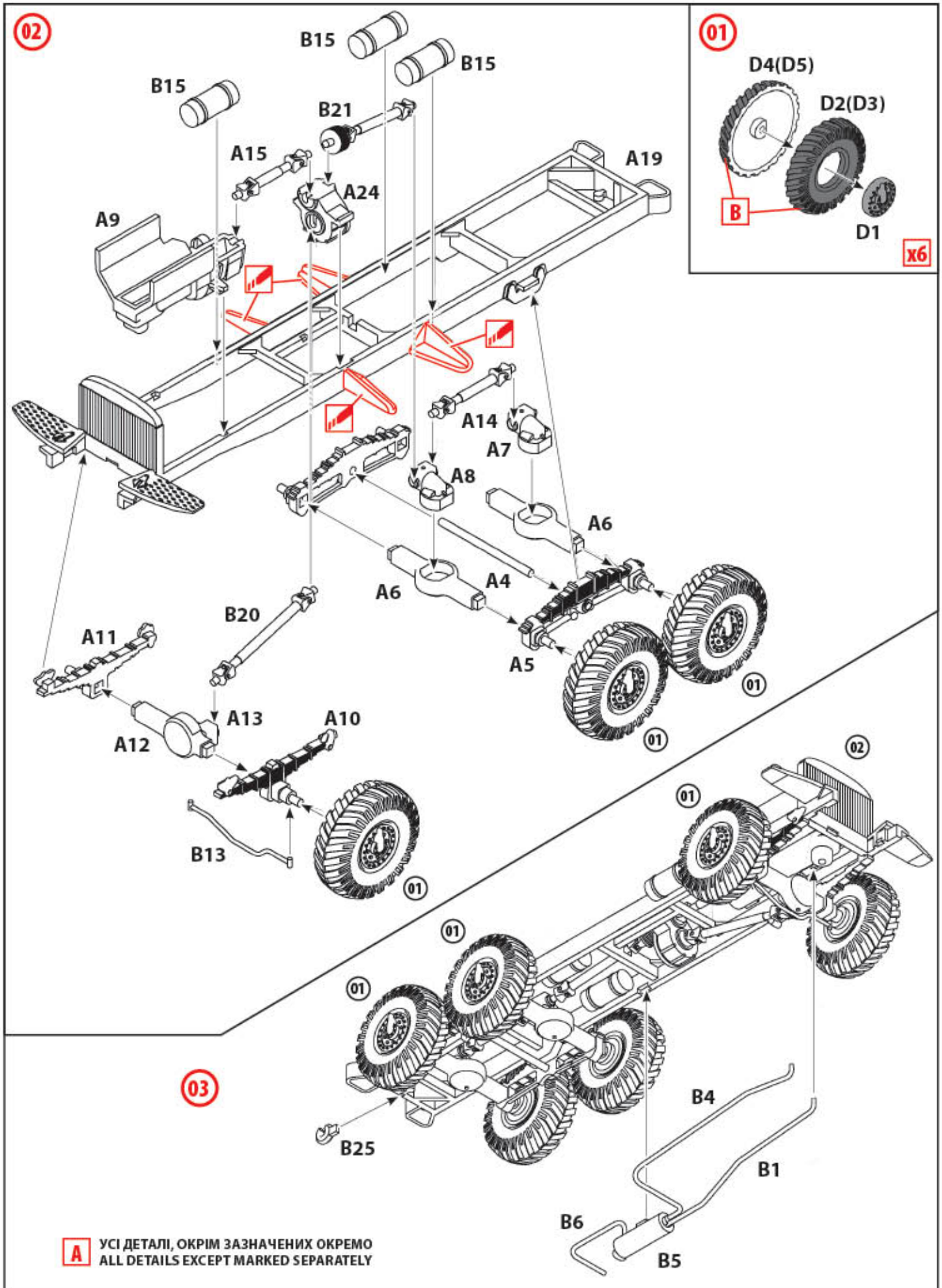

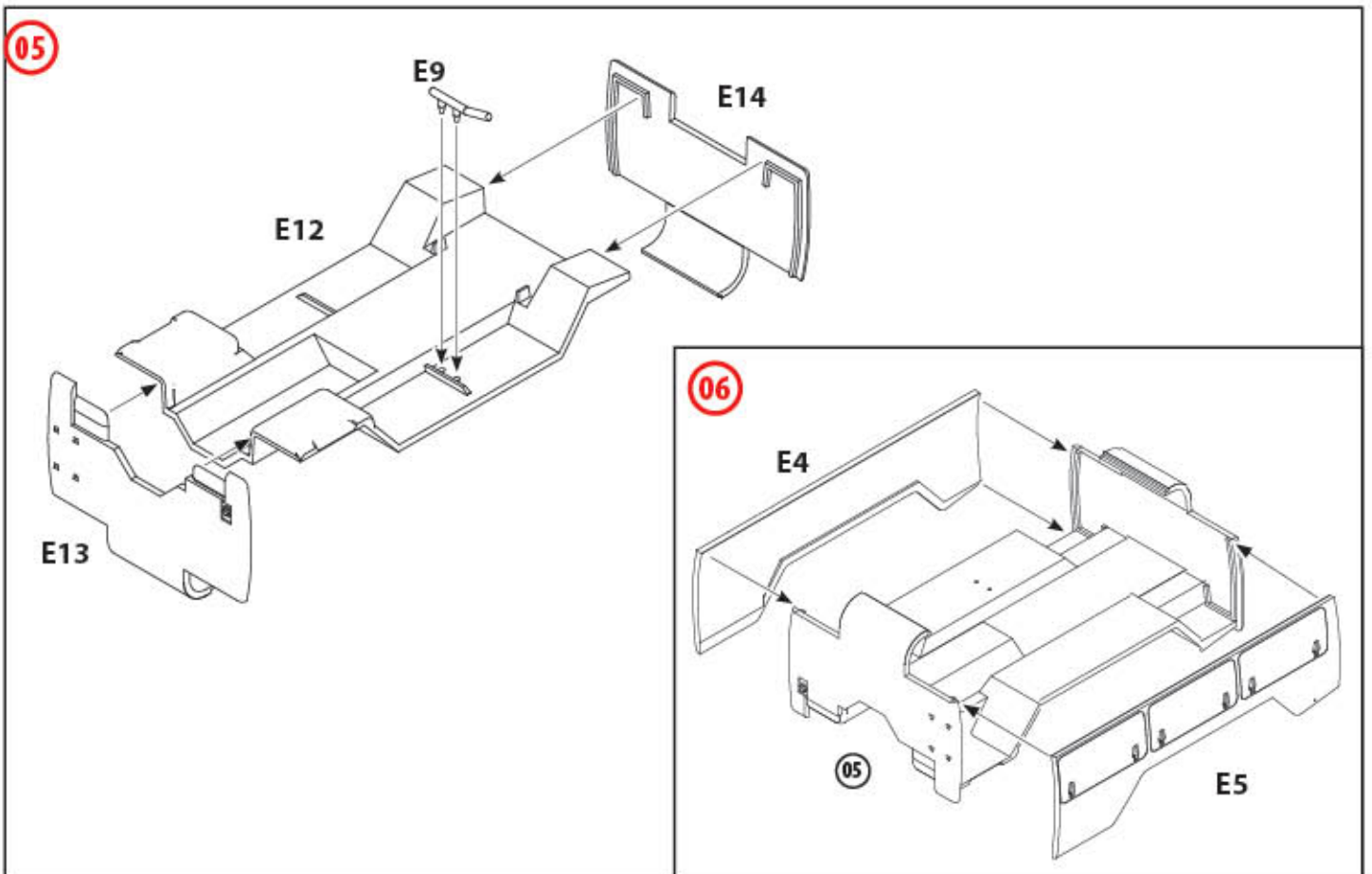
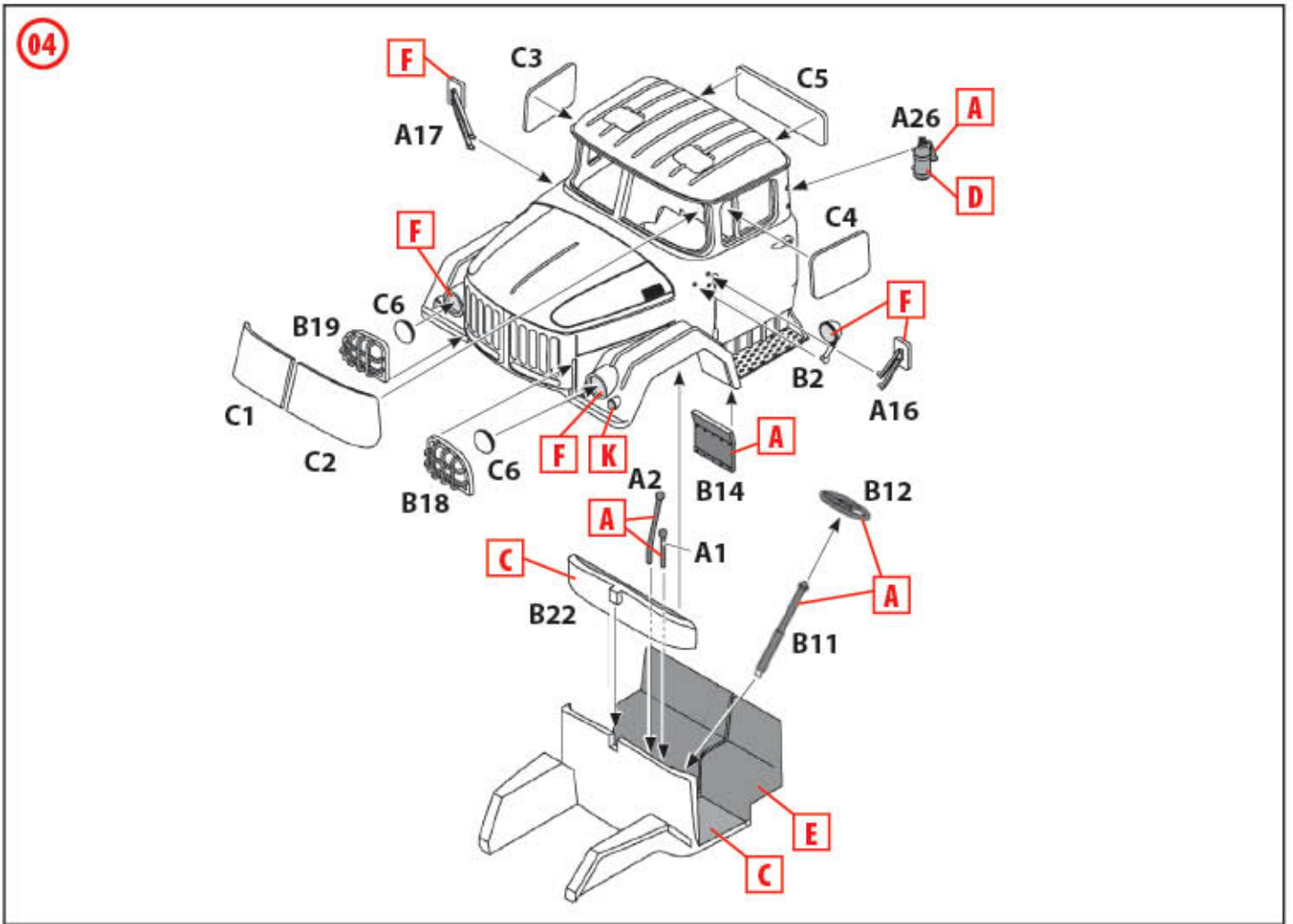

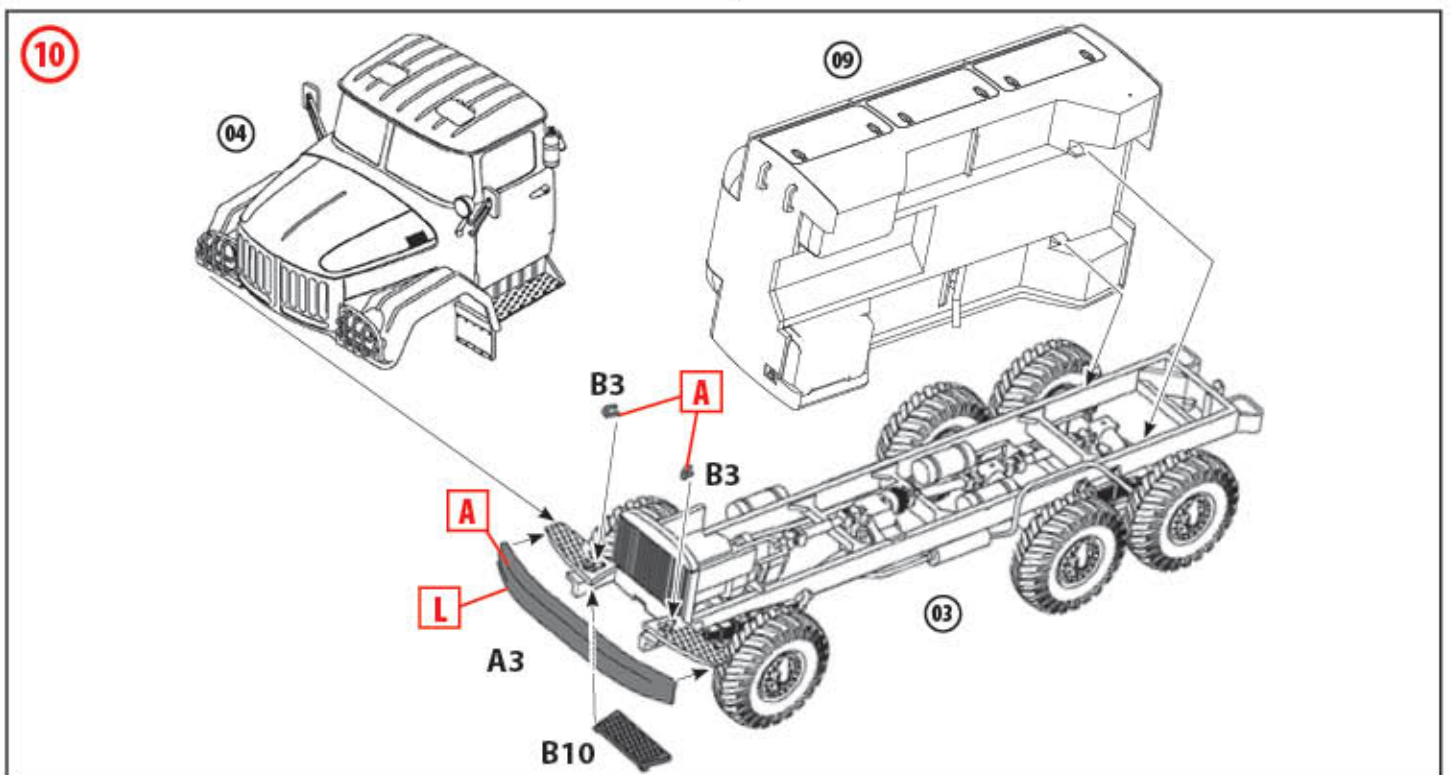
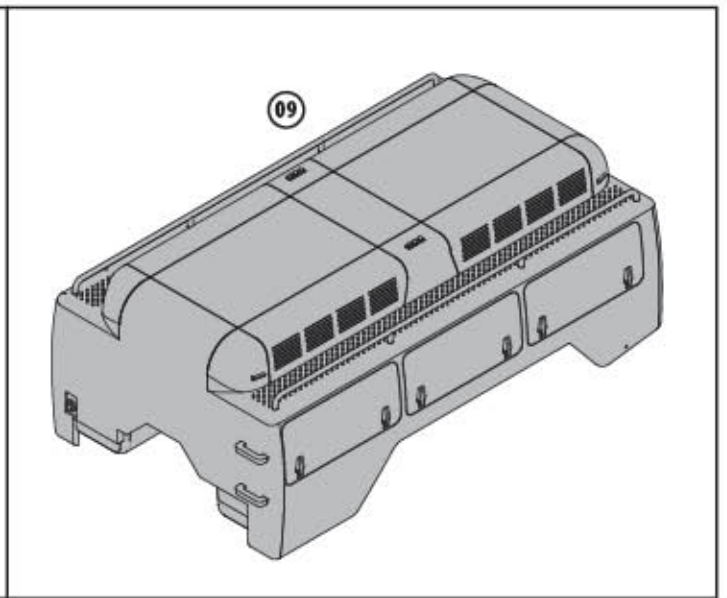
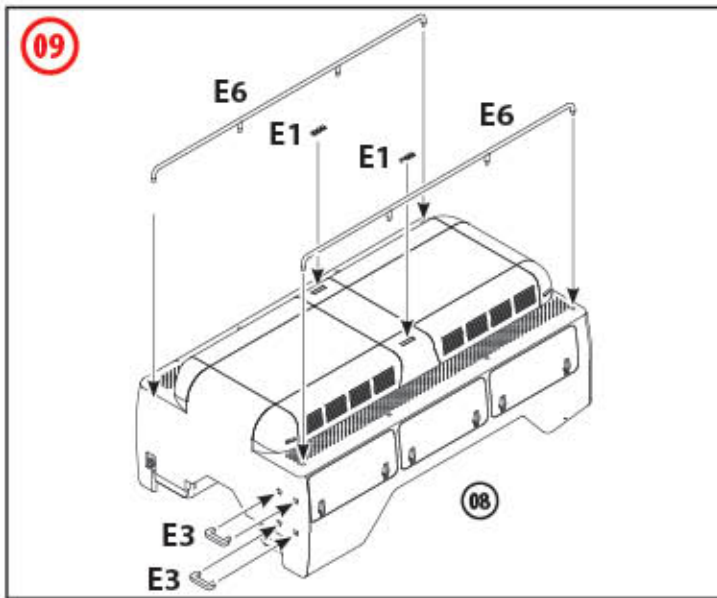
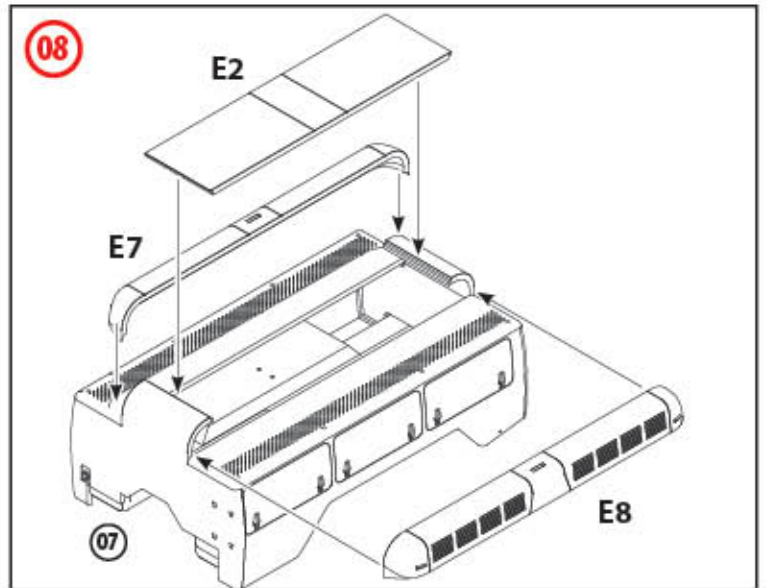
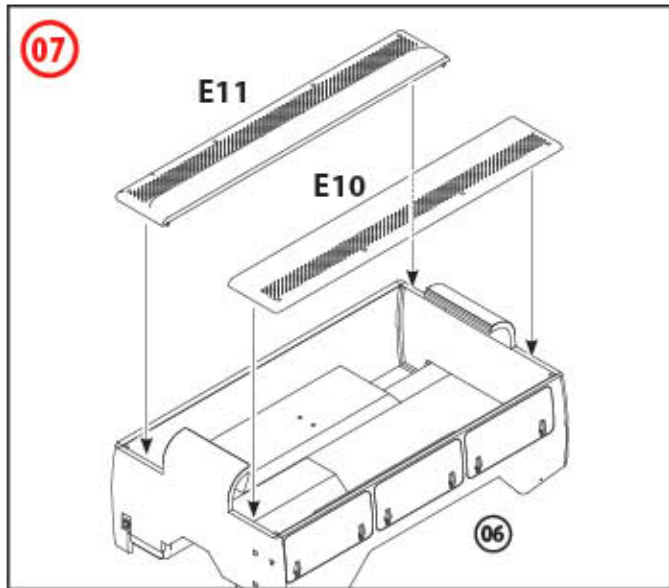

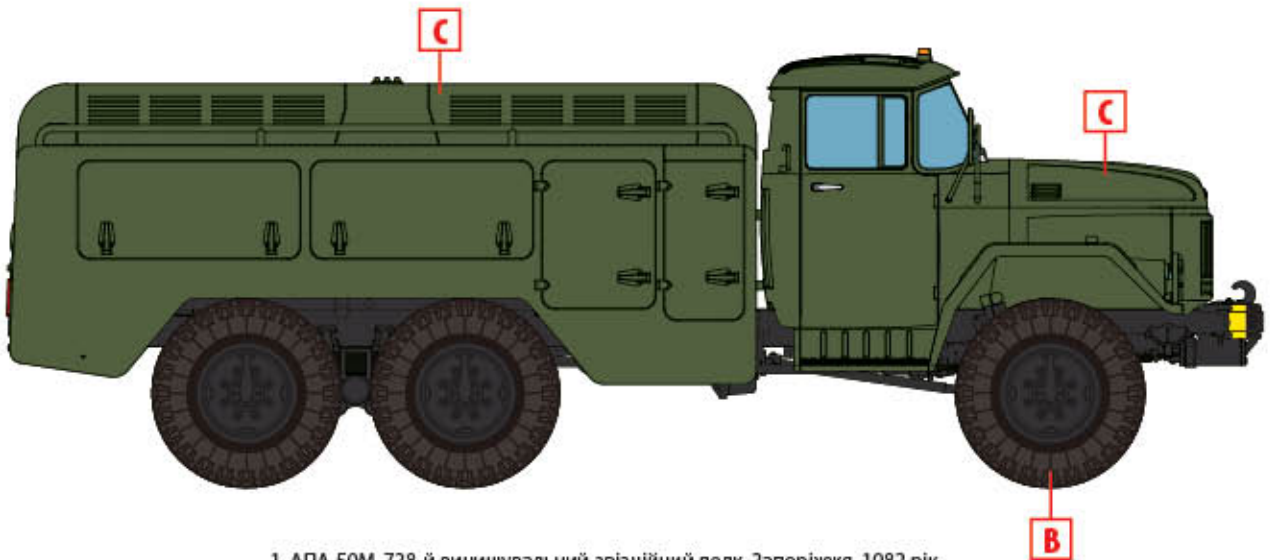
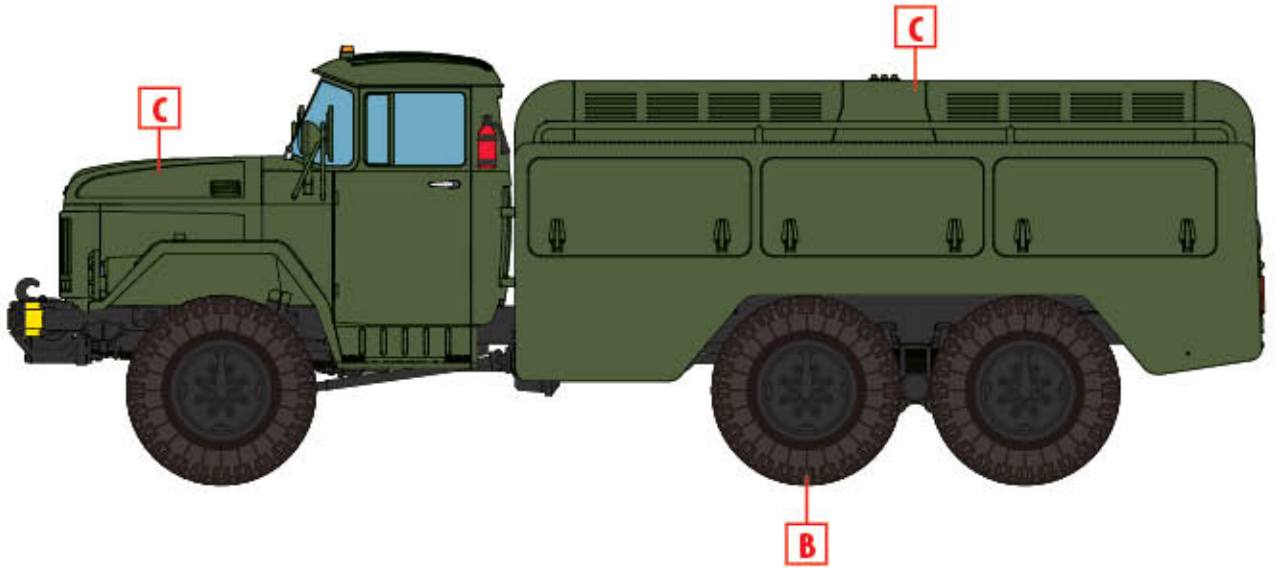
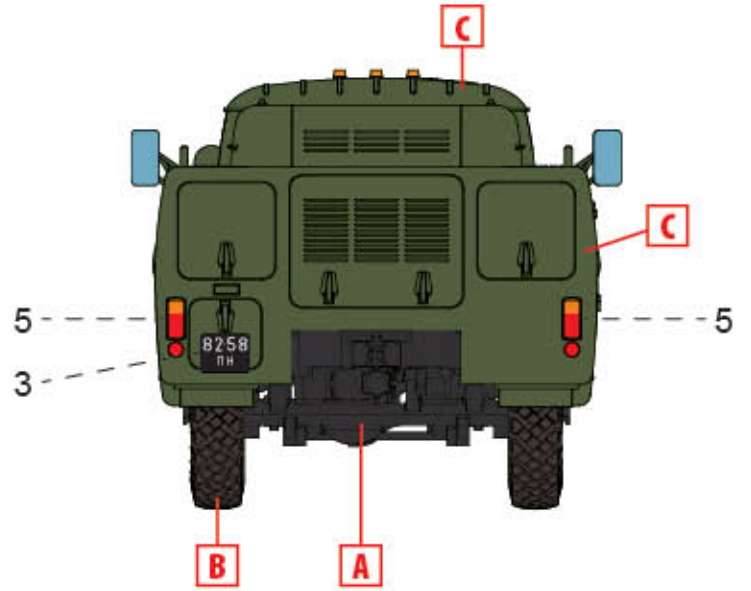
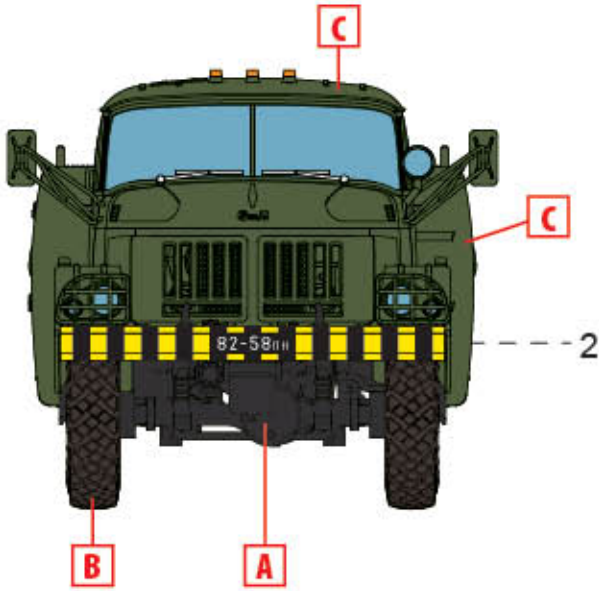

1. АПА-50М, 738-й винищувальний авіаційний полк, Запоріжжя, 1982 рік  
 APA-50M, 738th Fighter Aviation Regiment, Zaporozhye, 1982

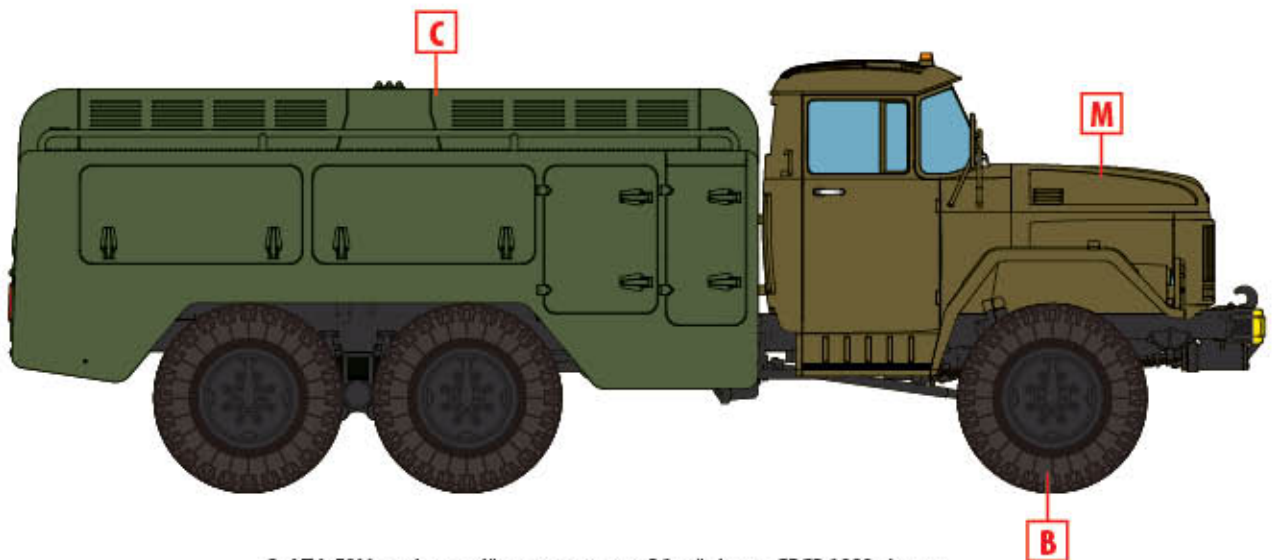
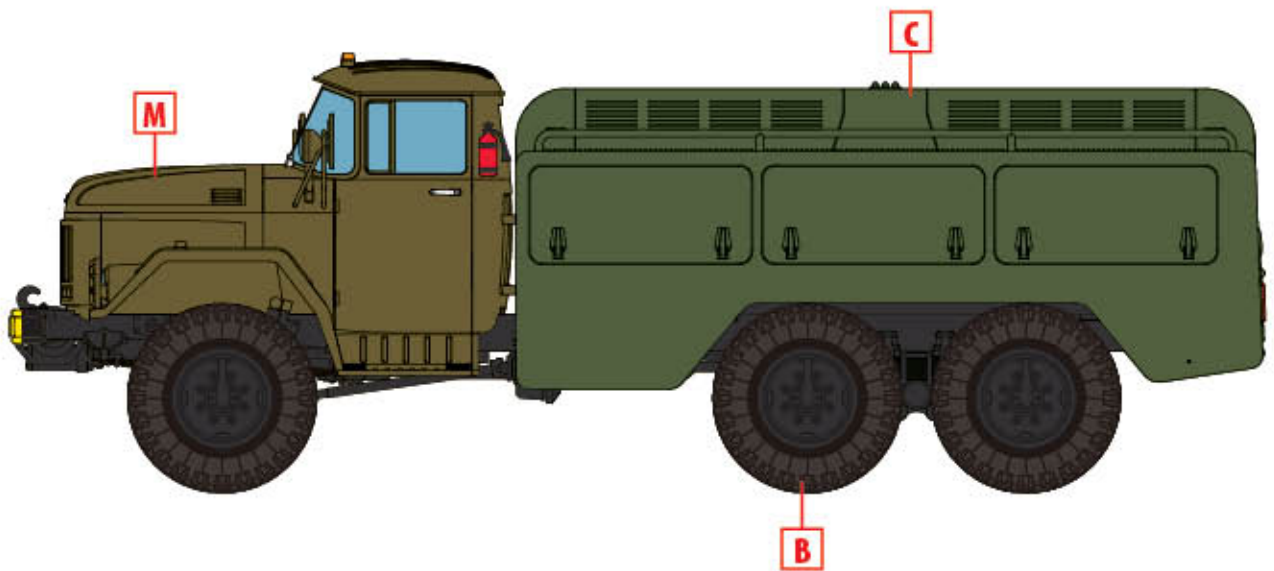
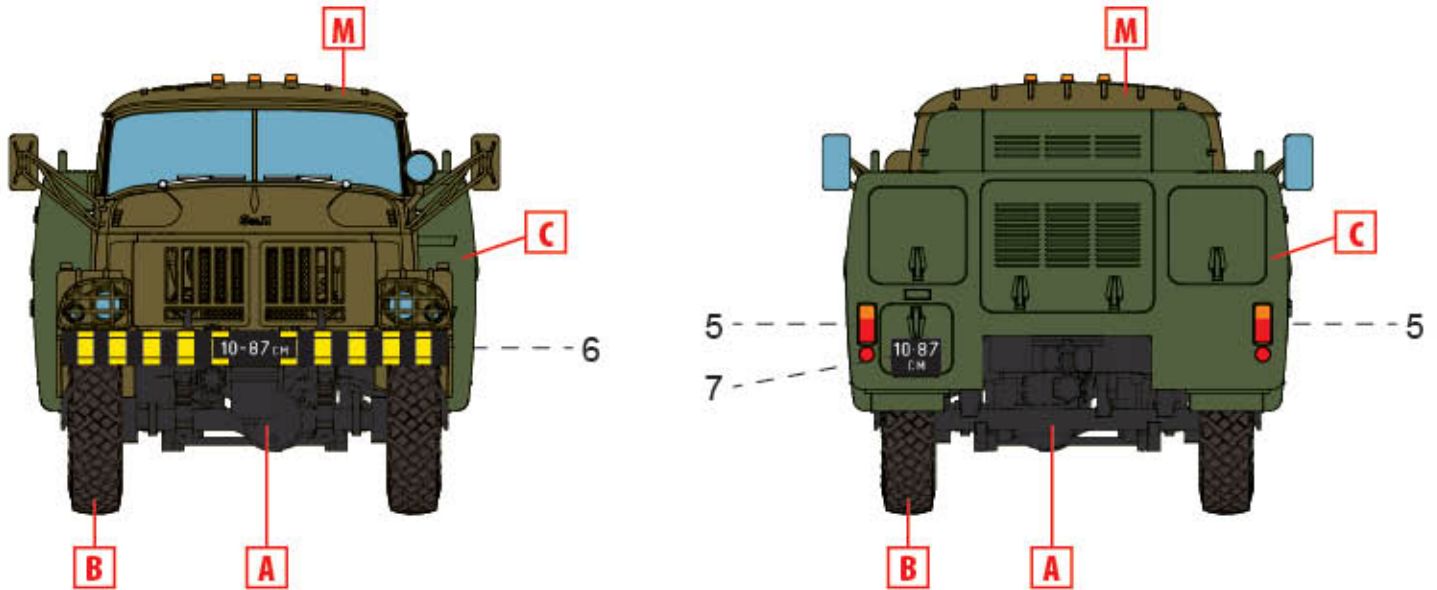

2. АПА-50М, невідома військова частина, Збройні сили СРСР, 1980-ті роки  
 APA-50M, unknown military unit, Soviet Armed Forces, 1980s

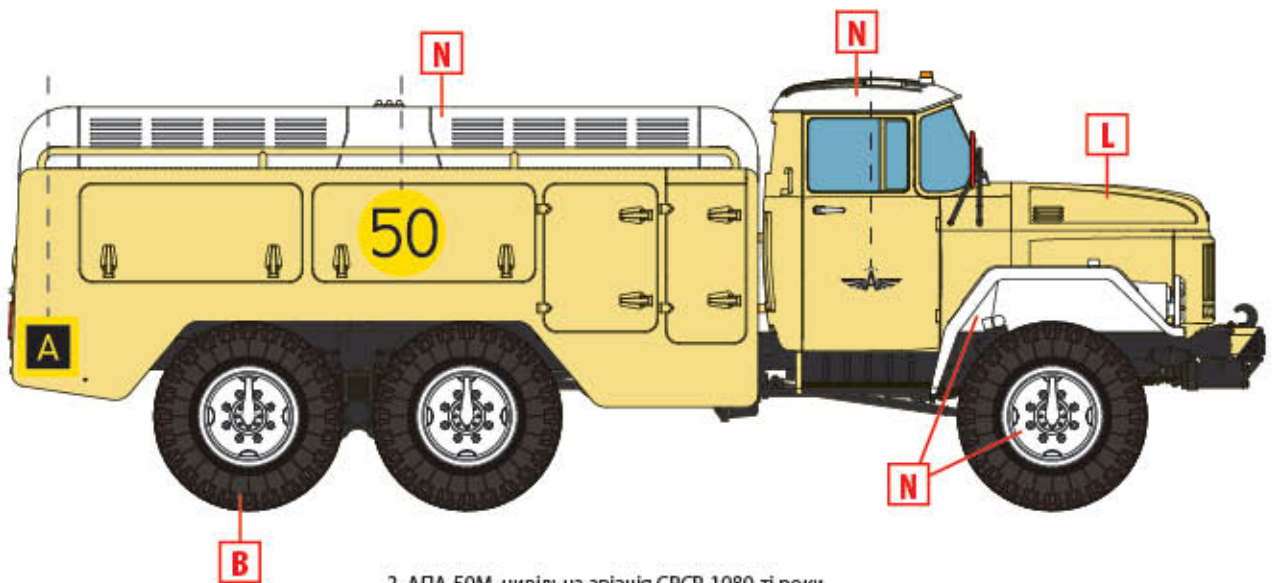
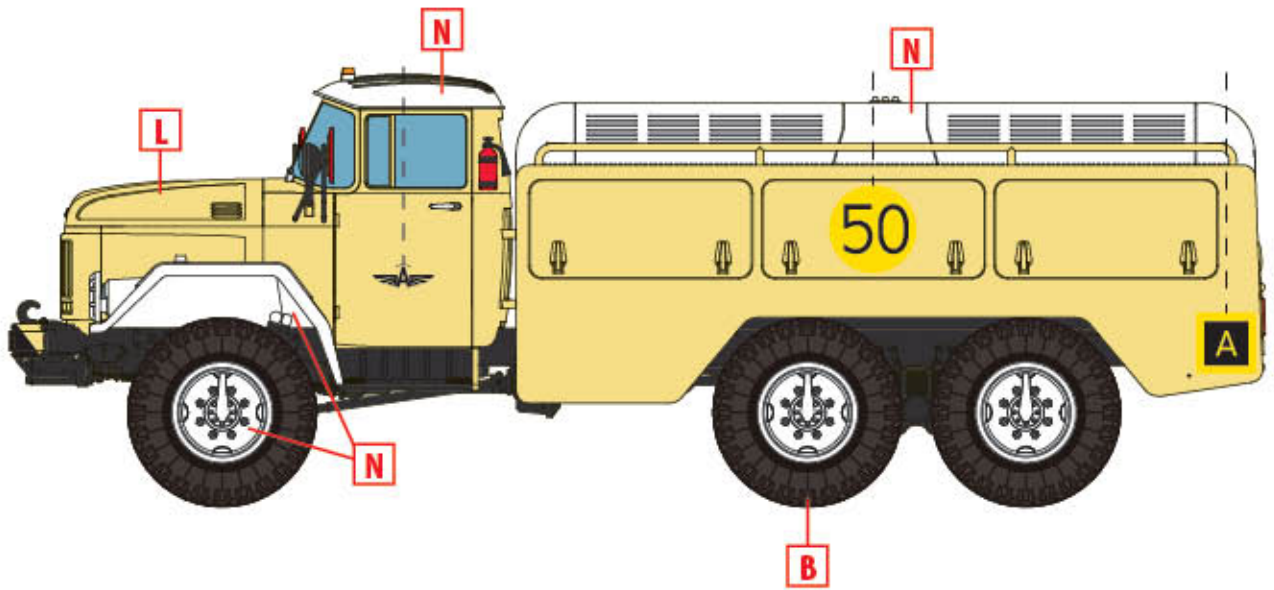
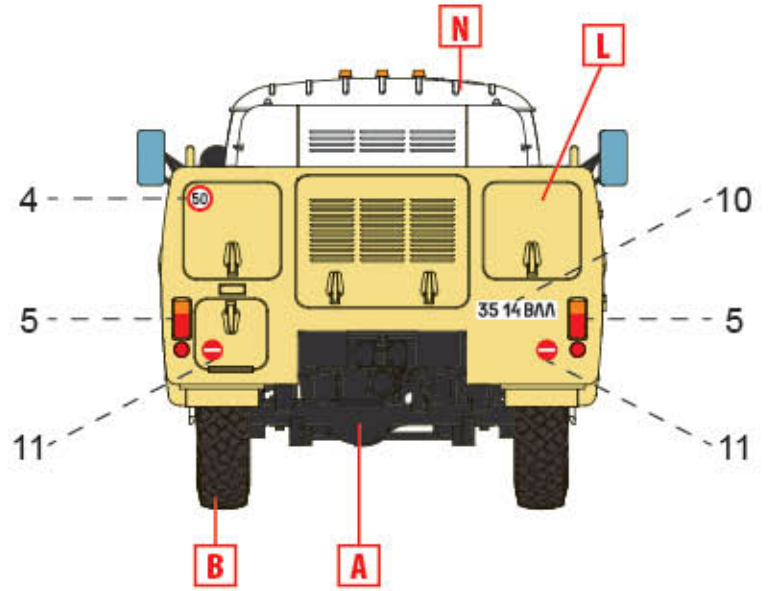
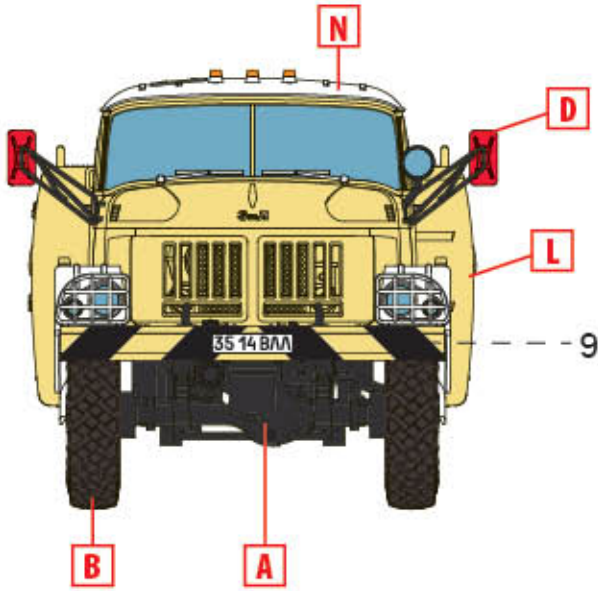

3. АПА-50М, цивільна авіація СРСР, 1980-ті роки  
 APA-50M, civil aviation of the USSR, 1980s