

Tornado GR.1/IDS - Gulf War

EN

The multirole Tornado is a twin-engine combat aircraft with a variable-sweep wing. This kind of aircraft is the result of a joint development project carried out by British, German and Italian companies. Although during its lifetime it has been used for several purposes (ground attack, electronic combat/reconnaissance, interceptor), its main role has always been to perform low-altitude penetrating strike missions. Tornado can load and use a powerful and varied set of offensive weapons. Thanks to its two powerful afterburning turbofans, the Tornado can reach the max speed of Mach 2.2. The Tornado baptism of fire took place in 1991 during the Gulf War. More in detail, the air campaign of the Gulf War, in which the Italian Tornados IDS took part, began on 17th January. The goal of the aerial bombing campaign was the suppression of military targets and infrastructures.

IT

Il caccia multiruolo tornado, con ala a geometria variabile, è il risultato di un progetto congiunto di sviluppo realizzato da Gran Bretagna, Germania ed Italia. Sebbene durante la sua vita operativa venne declinato in più versioni (attacco al suolo, guerra elettronica, intercettore), il suo ruolo principale è sempre stato quello di cacciabombardiere supersonico a bassa quota in grado di utilizzare un potente e variegato carico offensivo. Grazie ai suoi due potenti motori con postbruciatore il Tornado può raggiungere la velocità massima di Mach 2.2. Il battesimo del fuoco dei Tornado avvenne nel 1991 durante la guerra del Golfo. In dettaglio l'offensiva aerea, nella quale presero parte anche Tornado IDS italiani, iniziò il 17 gennaio ed aveva come obiettivo la soppressione di obiettivi ed infrastrutture militari.

DE

Das mit Schwenkflügeln ausgestattete Mehrzweckkampfflugzeug Tornado ist das Ergebnis eines gemeinschaftlichen Entwicklungsprojekts von Großbritannien, Deutschland und Italien. Obwohl das Flugzeug während seiner Einsatzdauer verschiedenartig eingesetzt wurde (Bodenkampf, elektronische Kampfführung, Abfangjäger), erfüllte es seine Hauptaufgabe stets als Überschalljagdbomber für den Tiefflug, der eine umfangreiche und leistungsstarke Waffenlast tragen konnte. Dank der beiden leistungsstarken Triebwerke mit Nachbrenner erreicht der Tornado eine Höchstgeschwindigkeit von Mach 2,2. Die Feuertaufe der Tornados erfolgte 1991 während des Golfkrieges. Der Luftangriff, an dem auch die italienischen Tornados IDS teilnahmen, begann am 17. Januar und der Auftrag war, militärische Ziele und Infrastrukturen auszuschalten.

FR

Le chasseur multi-rôles Tornado, avec une aile à géométrie variable, est le résultat d'un projet commun de développement réalisé par la Grande Bretagne, l'Allemagne et l'Italie. Bien que décliné en plusieurs versions durant sa vie opérationnelle (attaque au sol, guerre électronique, mission de reconnaissance), son rôle principal a toujours été celui de chasseur-bombardier supersonique à basse altitude, capable d'utiliser une charge offensive puissante et variée. Grâce à ses deux puissants moteurs à post-combustion, le Tornado peut atteindre la vitesse maximale de Mach 2.2. Le baptême du feu des Tornado a eu lieu en 1991 durant la guerre du Golfe. Dans le détail, l'offensive aérienne, à laquelle ont participé aussi les Tornado IDS italiens, a débuté le 17 janvier et avait pour objectif la suppression des objectifs et des infrastructures militaires.

ES

El caza polivalente Tornado, con ala de geometría variable, es el resultado de un proyecto conjunto de desarrollo realizado por Gran Bretaña, Alemania e Italia. Aunque durante su vida operativa se fabricó en diferentes versiones (ataque terrestre, guerra electrónica, interceptor), su papel principal siempre fue el de cazabombardero supersónico de baja cota capaz de utilizar una potente y variada carga ofensiva. Gracias a sus dos potentes motores con postquemador, el Tornado podía alcanzar la velocidad máxima de Mach 2.2. El bautismo de fuego de los Tornado tuvo lugar en 1991 durante la guerra del Golfo. Concretamente, la ofensiva aérea, en la que participaron también Tornado IDS italianos, empezó el 17 de enero y tenía como objetivo la eliminación de objetivos e infraestructuras militares.

RU

Многоцелевой истребитель «Торнадо» с изменяемой геометрией крыла был разработан по совместному проекту Великобритании, Германии и Италии. Несмотря на то, что за всю свою оперативную службу он выпускался в различных версиях (штурмовик, перехватчик, электронный разведчик), его основным предназначением всегда было - сверхзвуковой низковысотный истребитель-бомбардировщик, способный применять высокомошное и разнообразное вооружение. Благодаря своим двум мощным двигателям с форсажной камерой, «Торнадо» может достигать максимальную скорость 2.2 М. Крещение огнём «Торнадо» прошёл в 1991 году, во время войны в Персидском заливе. В частности, авиационная атака, в которой приняли участие также итальянские «Торнадо» IDS, началась 17 января и имело своей целью уничтожение военных целей и инфраструктур.



EN WARNING: Model for adult collector age 14 and over
IT ATTENZIONE: Modello per collezionisti adulti di età superiore ai 14 anni
FR ATTENTION: Modèle pour modélistes de 14 ans et plus.
DE ACHTUNG: Modellbausätze Für Modellbauer über 14 Jahre.
NL WAARSCHWING: Geschikt voor 14 jaar en ouder.
ES ATENCION: Modelo para modelistas mayores de 14 años.

EN ATTENTION - Useful advice!

Study the instructions carefully prior to assembly. Remove parts from frame with a sharp knife or a pair of scissor and trim away excess plastic. Do not pull off parts. Assemble the parts in numerical sequence. Use plastic cement ONLY and use cement sparingly to avoid damaging the model. Black arrows indicate parts to be glued together. White arrows indicate on which frame the parts must be assembled WITHOUT using cement. These letters (A - B - C...) indicate on which frame the parts will be found. Paint small parts before detaching them from frame. Remove paint where parts are to be cemented. Crossed out parts must not be used.

IT ATTENZIONE - Consigli utili!

Prima di iniziare il montaggio studiare attentamente il disegno. Staccare con molta cura i pezzi dalle stampe, usando un taglia-balsa oppure un paio di forbici e togliere con una piccola lima o con carta vetro fine eventuali sbavature. Mai staccare i pezzi con le mani. Montarli seguendo l'ordine delle numerazione delle tavole. Eliminare dalla stampa il numero del pezzo appena montato facendogli sopra una croce. Le frecce nere indicano i pezzi da incollare, le frecce bianche indicano i pezzi da montare senza colla. Usare solo colla per polistirolo. Le lettere (A - B - C...) ai lati dei numeri indicano la stampa ove si trova il pezzo da montare. I pezzi sbarrati da una croce non sono da utilizzare.

DE ACHTUNG - Ein nützlicher Rat!

Vor der Montage die Zeichnung aufmerksam studieren. Die einzelnen Montageteile mit einem Messer oder einer Schere vom Spitzling sorgfältig entfernen. Eventuelle Grate werden mit einer Klinge oder feinem Schmirgelpapier beseitigt. Keinesfalls die Montageteile mit den Händen entfernen. Bei der Montage der Teilenummerierung folgen. Pfeile zeigen die zu klebenden Teile während die weissen Pfeile die ohne Leim zu montierende Teile anzeigen. Bitte nur Plastikklebstoff verwenden. Die Buchstaben (A - B - C...) neben den Nummern zeigen auf welchem Spitzling der zu montierende Teil zu finden ist. Die mit einem Kreuz markierten Teile sind nicht zu verwenden.

FR ATTENTION - Conseils utiles!

Avant de commencer le montage, étudier attentivement le dessin. Détacher avec beaucoup de soin les morceaux des moules en usant un massicot ou bien un pair de ciseaux et couper avec une petite lime avec de papier de verre fin ébavurage éventuels. Jamais détacher les morceaux avec le mains. Monter les en suivant l'ordre de la numérotation des tables. Eliminer de la moule le numéro de la pièce qui vient d'être montée, en le faisant avec une croix. Les flèches noires indiquent les pièces à coller, les flèches blanches indiquent les pièces à monter sans colle. Employer seulement de la colle pour polystyrol. Les lettres (A - B - C...) aux côtés des numéros indiquent la moule où se trouve la pièces à monter. Les pièces marquées par une croix ne sont pas à utiliser.

ES ATENCION - Consejos útiles!

Estudiar las instrucciones cuidadosamente antes de comenzar el montaje. Separar las piezas de las bandejas con un cuchillo afilado o un par de tijeras y retirar el exceso de plástico o rebaba. No arrancar las piezas. Montar las piezas en orden numérico. Utilizar SOLAMENTE pegamento para plástico y en poca cantidad para evitar que se dane el modelo. Las flechas negras indican las piezas que se deben pegar juntas. Las flechas blancas indican las piezas que deben ensamblarse SIN usar pegamento. Las letras (A - B - C...) indican en que bandeja se encuentran las piezas. Pintar las piezas pequeñas antes de separarlas de la bandeja. Retirar la pintura de los lugares por donde se deban pegar las piezas.

RU ПРЕДУПРЕЖДЕНИЕ - полезные!

ПЕРЕД ТЕМ, КАК ПРИСТУПИТЬ К СБОРКЕ, ВНИМАТЕЛЬНО ИЗУЧИТЬ ЧЕРТЕЖ. ОЧЕНЬ ОСТОРОЖНО ОСВОБОДИТЬ РАСЧЕТНЫЕ ЭЛЕМЕНТЫ, ИСПОЛЬЗОВАТЬ ДЛЯ ЭТОГО ИДИЛЬНИЧНЫЙ НОЖ ИЛИ ПАРУ ТИЖЕР, СНИТЬ НЕРОВНОСТИ С ПОМОЩЬЮ ТОНКОГО ЛЕЗВИЯ ИЛИ С ПОМОЩЬЮ АБРАЗИВНОЙ ВЛАКНЫ. НЕ ОСВОБОДИТЬ ЭЛЕМЕНТЫ РАМКИ. ВЫПОЛНИТЬ СБОРКУ СОГЛАСНО ПОРЯДКУ НУМЕРАЦИИ ТАБЕЛИ, УДАЛИТЬ ИЗ ТАБЛИЦ ТОЛЬКО ЧТО СБОРЕННУЮ ДЕТАЛЬ, ПЕРЕНЕШИВ ЕЕ. ЧЕРНЫЕ СТРЕЛКИ УКАЗЫВАЮТ ДЕТАЛИ ДЛЯ СБОРКИ, БЕЛЫЕ СТРЕЛКИ УКАЗЫВАЮТ ДЕТАЛИ, КОТОРЫЕ СОБИРАЮТСЯ БЕЗ КЛЕЯ, ИСПОЛЬЗОВАТЬ ТОЛЬКО КЛЕЙ ДЛЯ ПОЛИСТИРОЛА. БУКВЫ (А - В - С...) НА ПРОИМЕРНЫХ СТОРОНАХ УКАЗЫВАЮТ ЛИСТ, ГДЕ НАХОДИТСЯ ДЕТАЛЬ, ПЕРЕНЕШИВ ДЕТАЛИ НЕ ИСПОЛЬЗОВАТЬ.

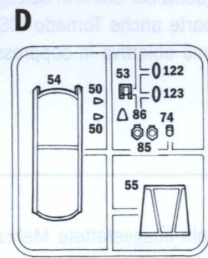
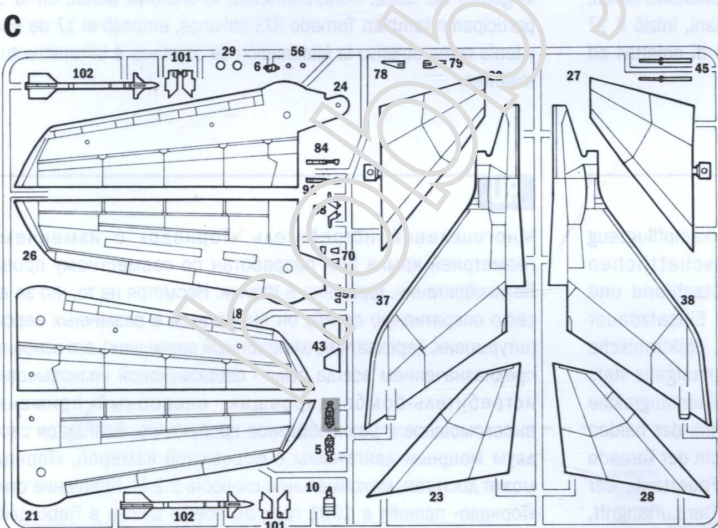
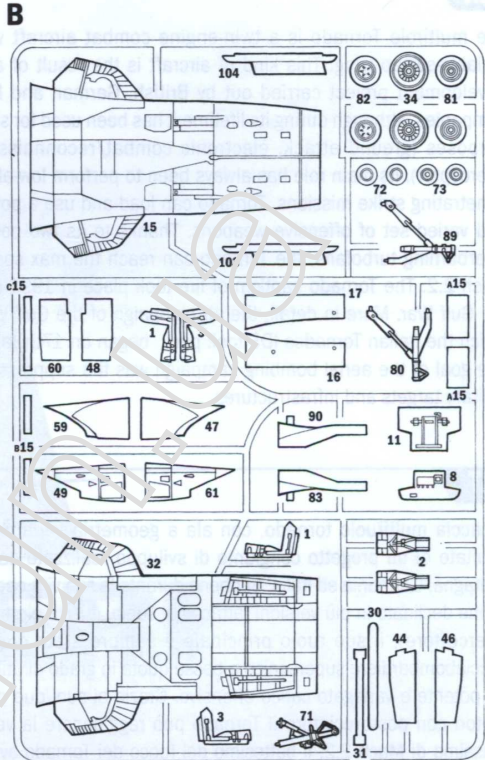
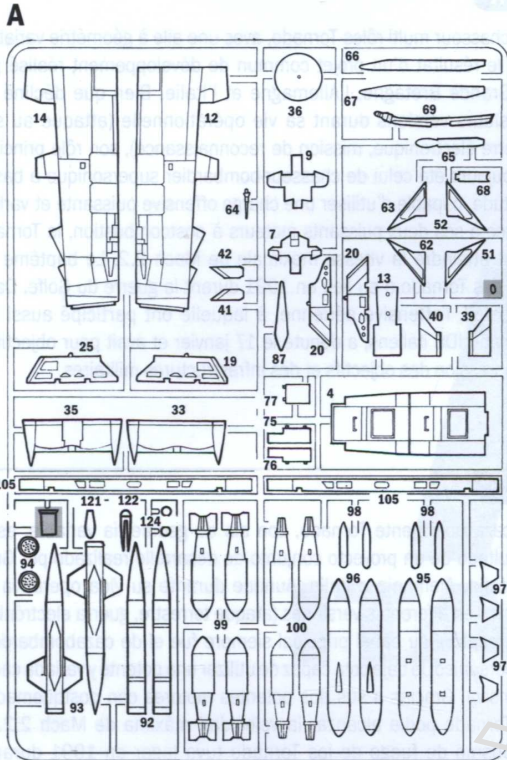

Parti da non utilizzare
Parts not for use
Pièces à ne pas utiliser
Teile werden nicht verwenden
Partes a no utilizar
Onderdelen niet te gebruiken

AGGIUNGERE ZAVORRA (PESO)
INSERT BALLAST
BALLAST ZUGEBEN
A LESTER

APRIRE I FORI
DRILL HOLES
DIE LOCHER AUSBOHREN
OUVRIR LES TROUS
PERFORAR LOS AGUJEROS
BOOR GAATJES

RIBADIRE A CALDO
RIVET HOT
WARM EINMETEN
RIVER A CHAUD
REFORZAR AL CALOR
VERHIT VASKLINKEN WARMINTA

SUGGESTED COLORS

A FLAT LIGHT GHOST GRAY F.S. 36375 ITALERI ACRYLPAINT - 4762AP	B FLAT BLACK F.S. 37038 ITALERI ACRYLPAINT - 4768AP	C GLOSS WHITE F.S. 17875 ITALERI ACRYLPAINT - 4696AP	D FLAT OLIVE DRAB F.S. 37087 ITALERI ACRYLPAINT - 4728AP	E FLAT INSIGNIA YELLOW F.S. 33538 ITALERI ACRYLPAINT - 4721AP	F METAL GLOSS SILVER F.S. 17178 ITALERI ACRYLPAINT - 4678AP
G FLAT DARK GULL GRAY F.S. 36231 ITALERI ACRYLPAINT - 4755AP	H GLOSS RED F.S. 11302 ITALERI ACRYLPAINT - 4605AP	I GLOSS GREEN F.S. 14090 ITALERI ACRYLPAINT - 4699AP	L METAL FLAT STEEL F.S. 37178 ITALERI ACRYLPAINT - 4679AP	M FLAT GUN METAL F.S. 37200 ITALERI ACRYLPAINT - 4681AP	

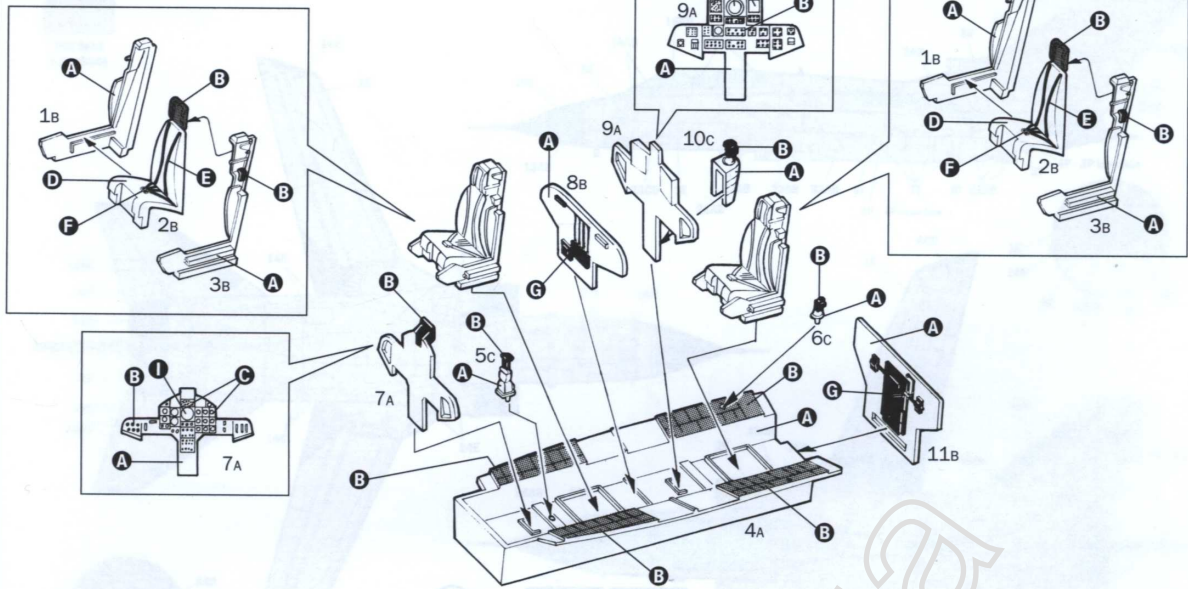
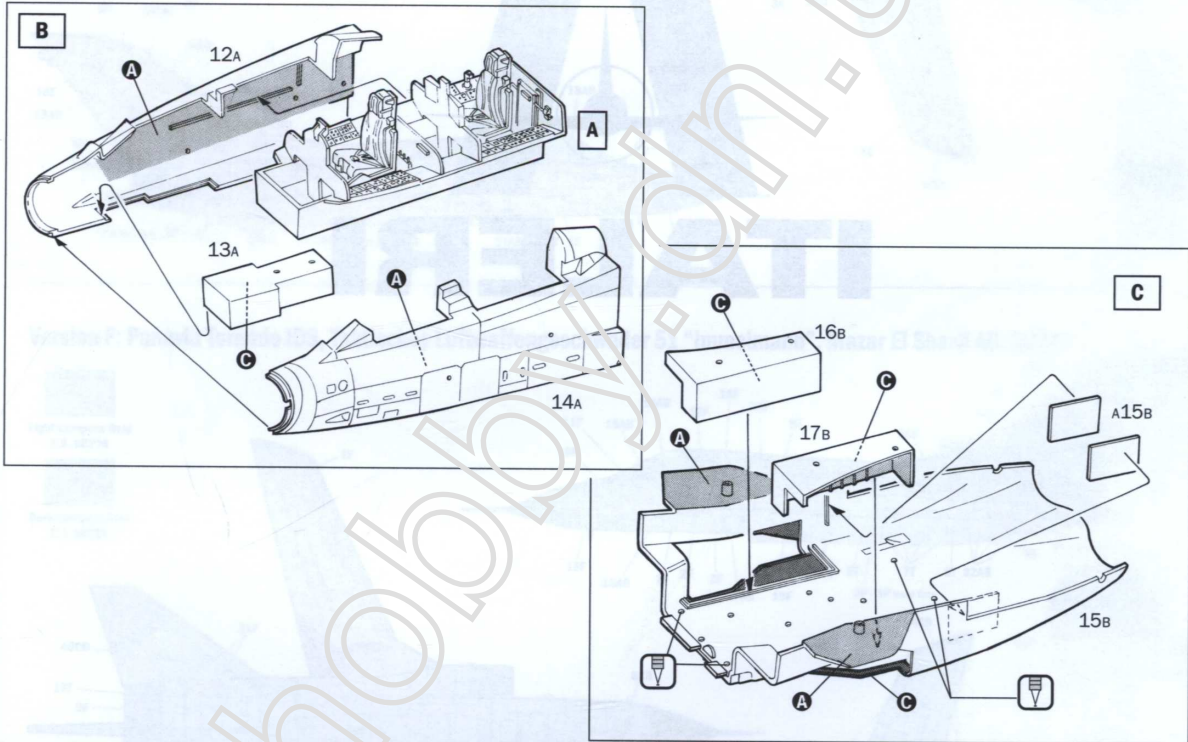
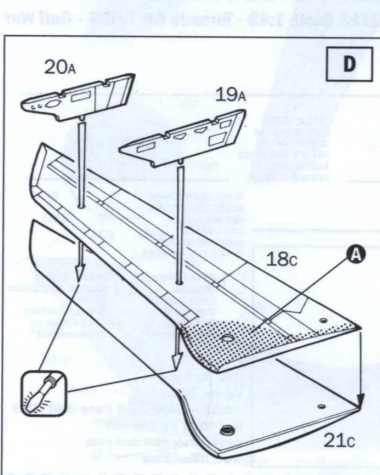
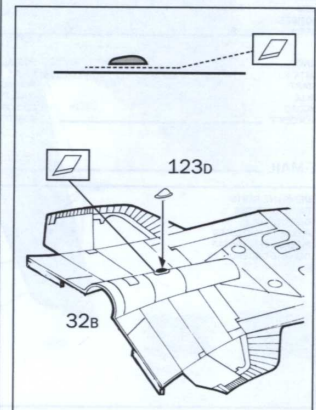
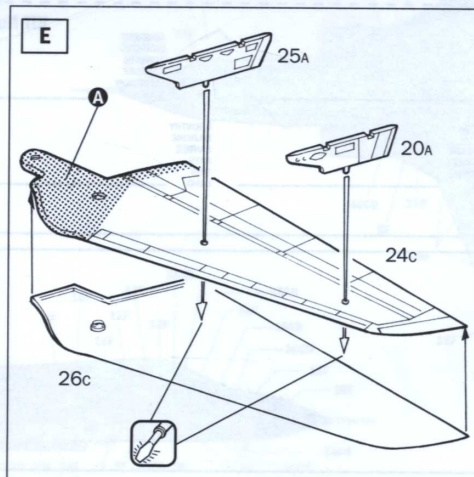
1**A****2****B****3****D****E**

4

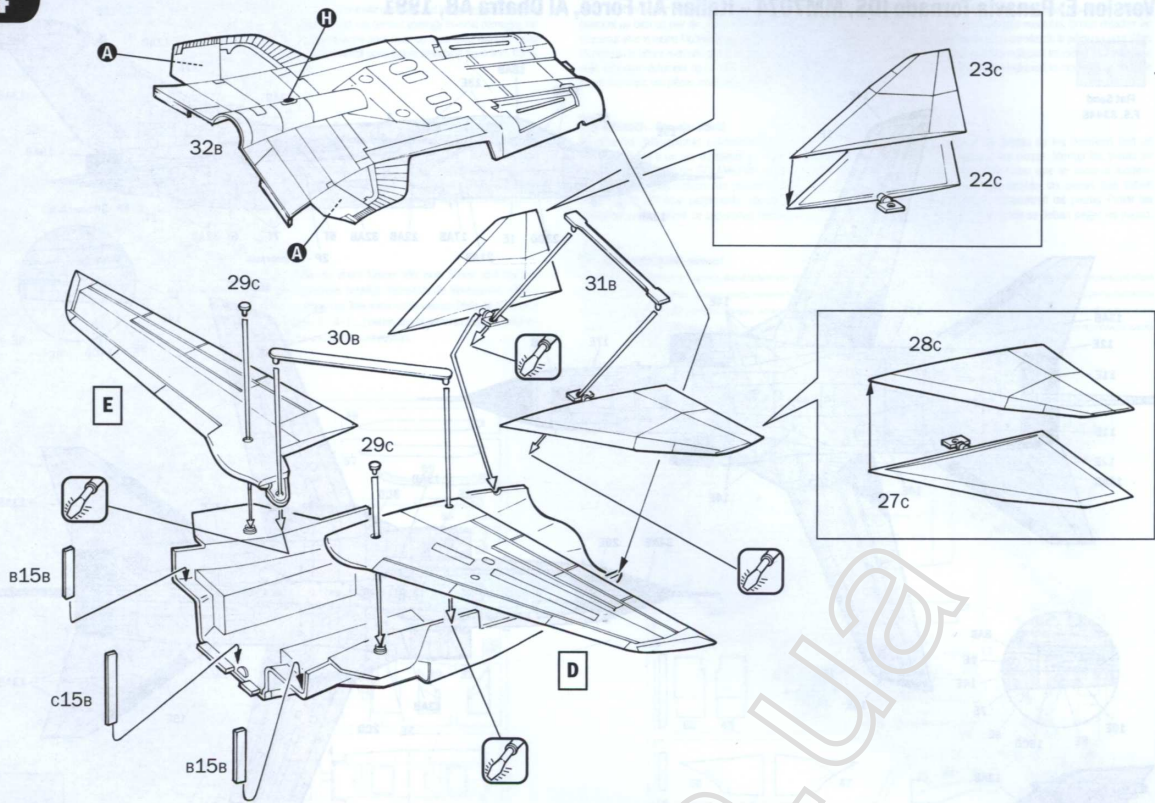

5

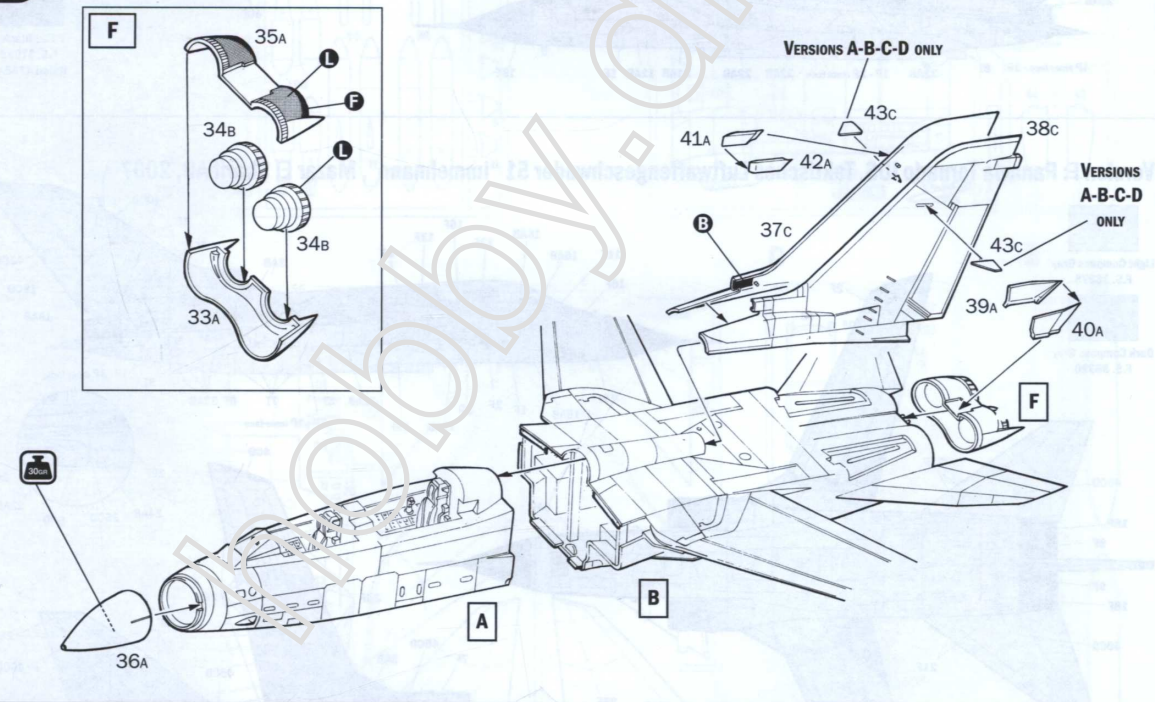

6

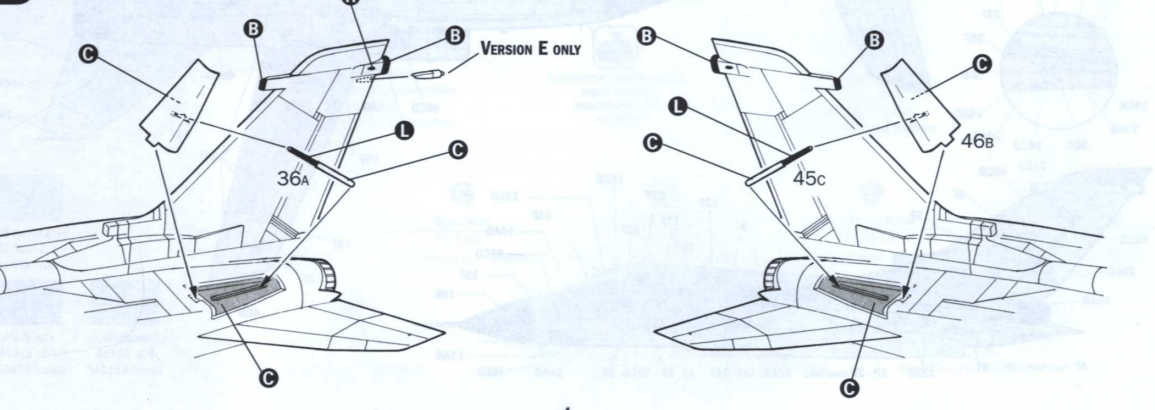

7

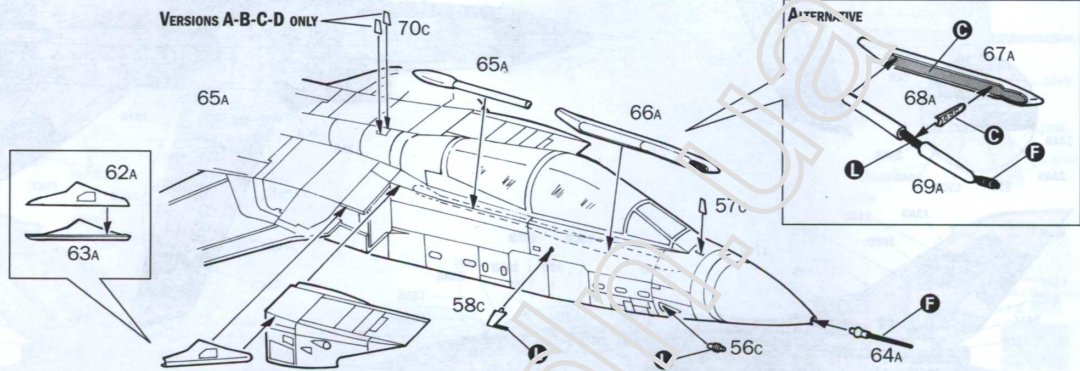
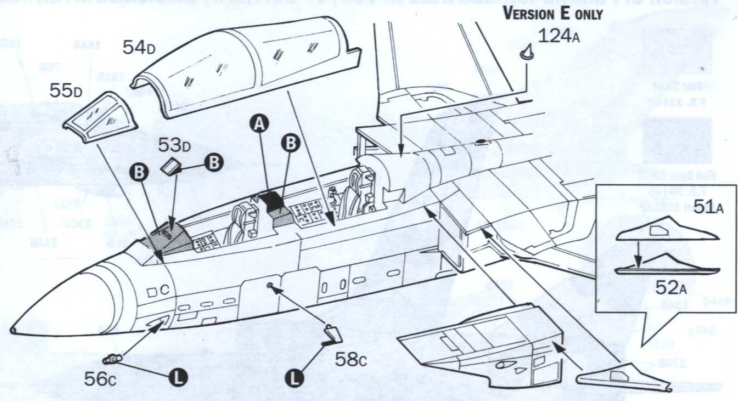
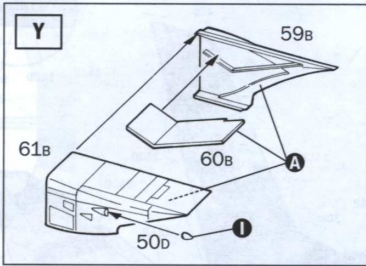
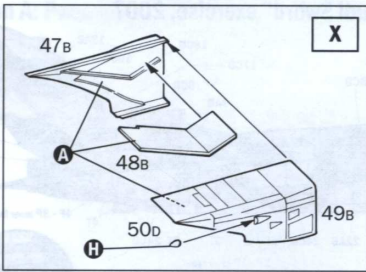

9

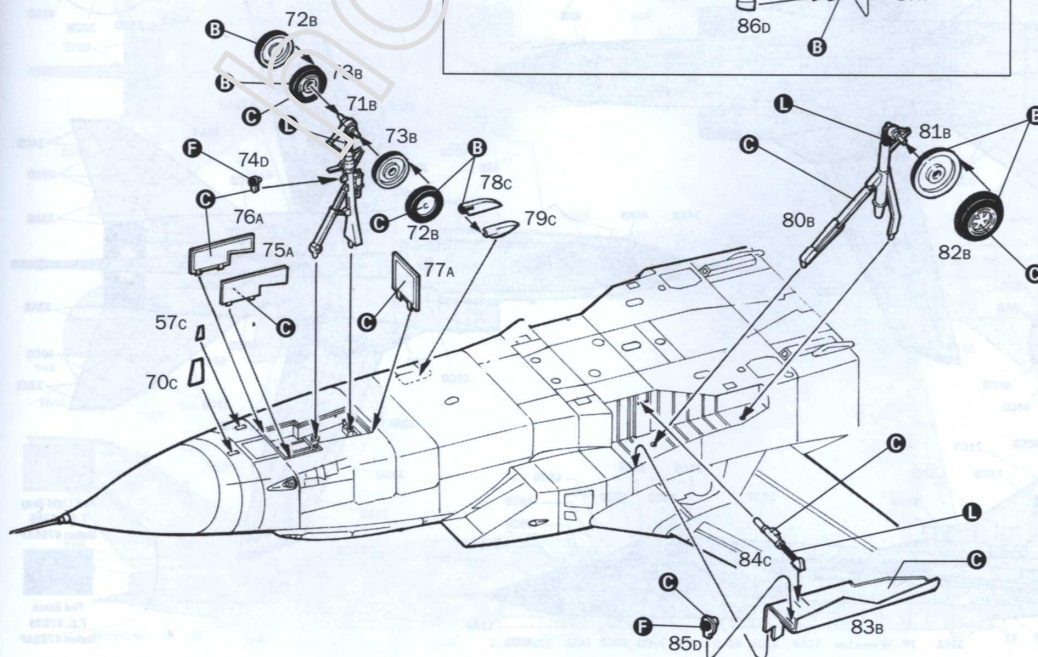
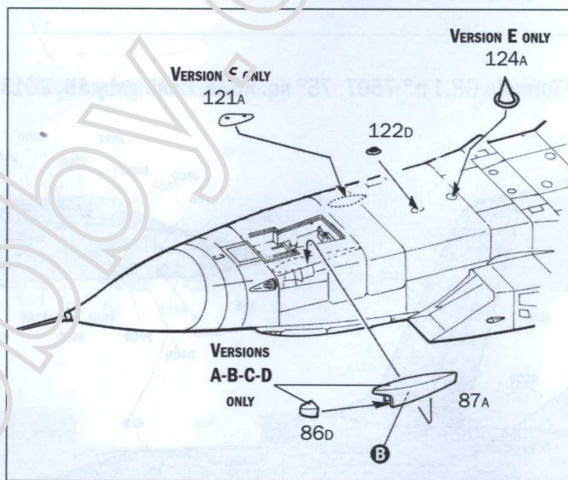

10

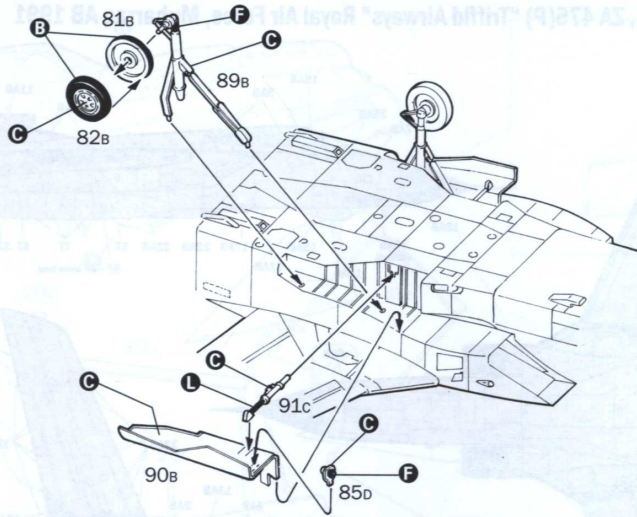

11

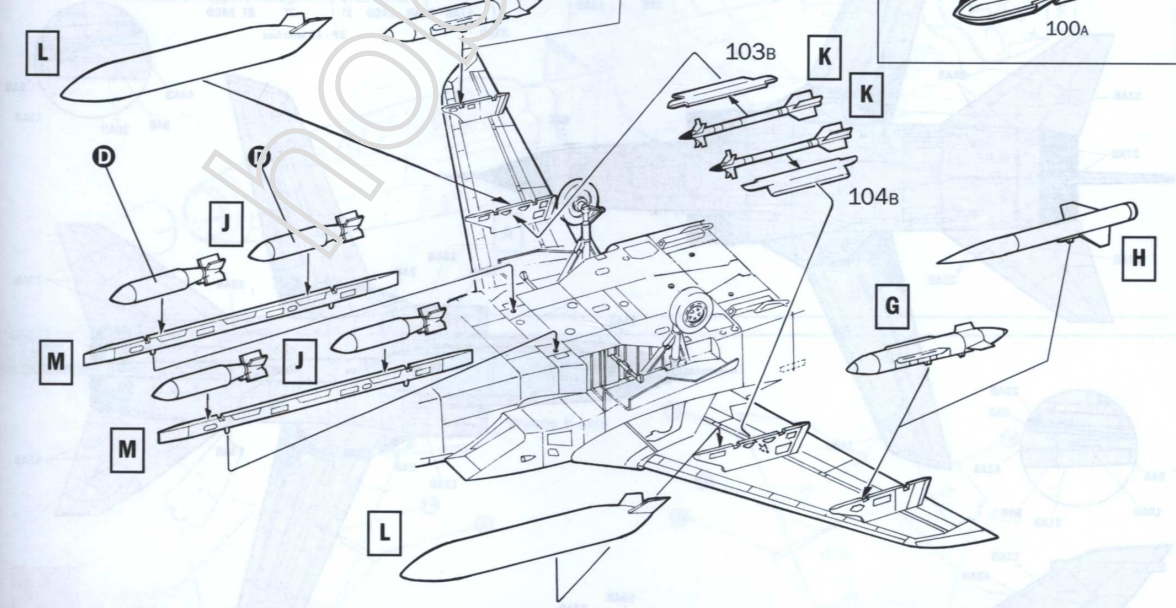
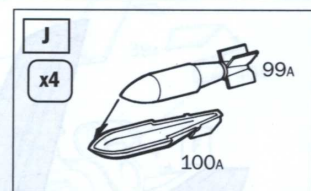
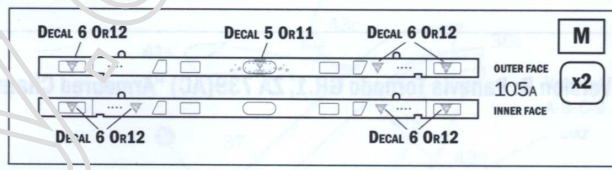
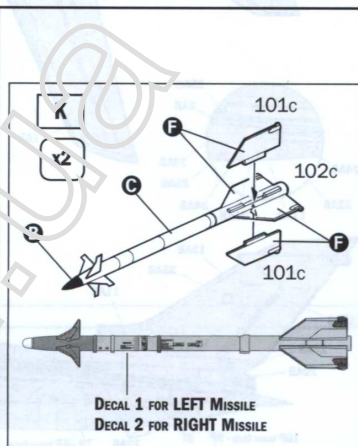
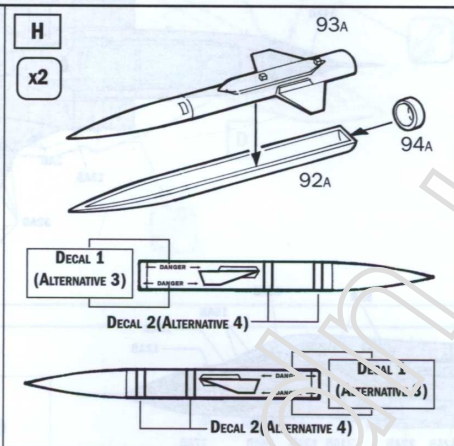
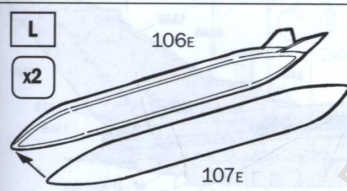
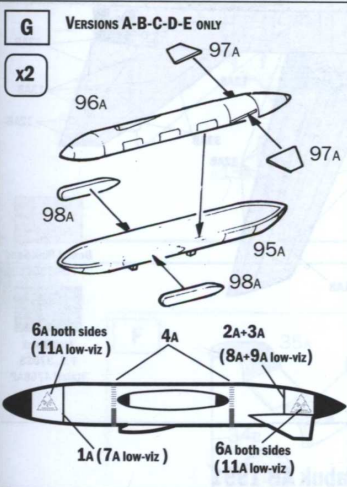

Istruzioni per l'applicazione delle decalcomanie. Ritagliare le decalcomanie occorrenti dal foglio, immergerle in un bicchiere di acqua pulita per circa 20", metterle in posizione sul modello e farle scivolare dalla carta; per una migliore aderenza comprieme con una pezzuola pulita.

Direction for applying the decals: cut the required decals out of the sheet; dip the into a glass of clean water for about 20"; position the decals on the kit, letting them slide from the paper. For a better adesion, press them by means of a clean rag.

Plasättning av decaler: klipp ut den decal som skall användas och doppa den i ett glas vatten under en 20". Sätt decalen på plats på modellen och låt den sakta glida av pappret. För att den skall sitta ordentligt, tryck till med en torr duk.



Anweisungen für Abziehbilder-Anbringung: Die benötigten Abziehbilder vom Blatt abschneiden, in ein Glas reines Wasser für etwa 20" eintauchen, auf das Modell legen und dann vom Papierbogen abheben. Um eine bessere Haftung zu erzielen, die Abziehbilder mit einem reinen Tuch andrücken.

Instrucción para la aplicación de las calcomanías: cortar las requeridas, sumergirlas en un recipiente de agua limpia durante 20", colocar las calcomanías sobre el modelo, haciéndolas deslizar sobre el papel. Para una mejor adherencia, presionarlas con un trapito limpio.

Transfers for application: cut the required transfers from the sheet; dip them into a glass of clean water for about 20" and let them slide from the paper onto the model. For a better adhesion, press them with a clean rag.

Указания по применению декалей: Отрезать нужную вам часть декалей от общего листа, погрузить их на 20 минут в чистую воду, затем, выдержав необходимую минуту, переведите туда изображение, сдвинув его с бумажной основы. Для лучшего прилипания промажьте чистой тряпочкой.

Version A: Panavia Tornado GR.1, ZA 475(P) "Triffid Airways" Royal Air Force, Muharraq AB 1991

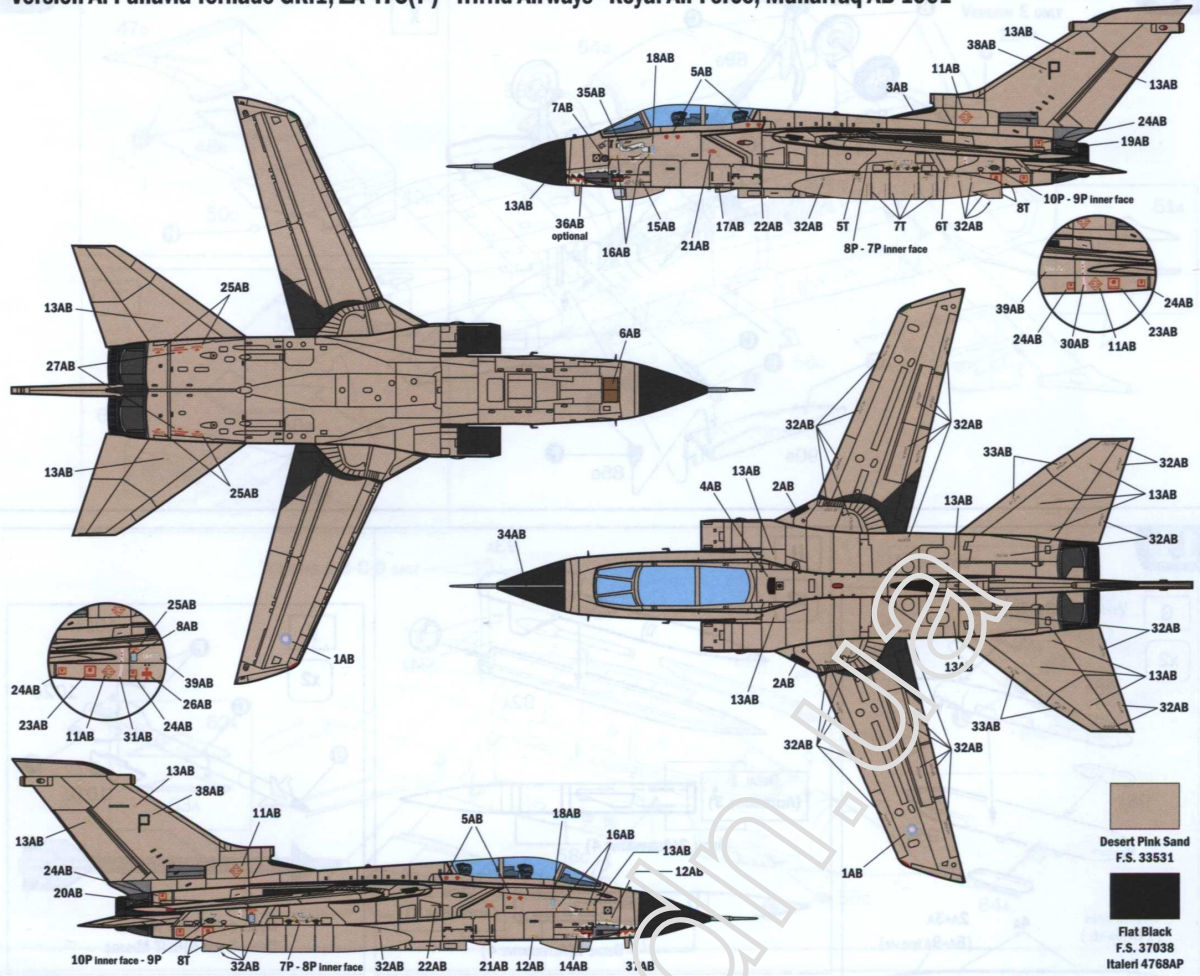

Version B: Panavia Tornado GR.1, ZA 739(AC) "Armoured Chamer" Royal Air Force, Tabuk AB 1991

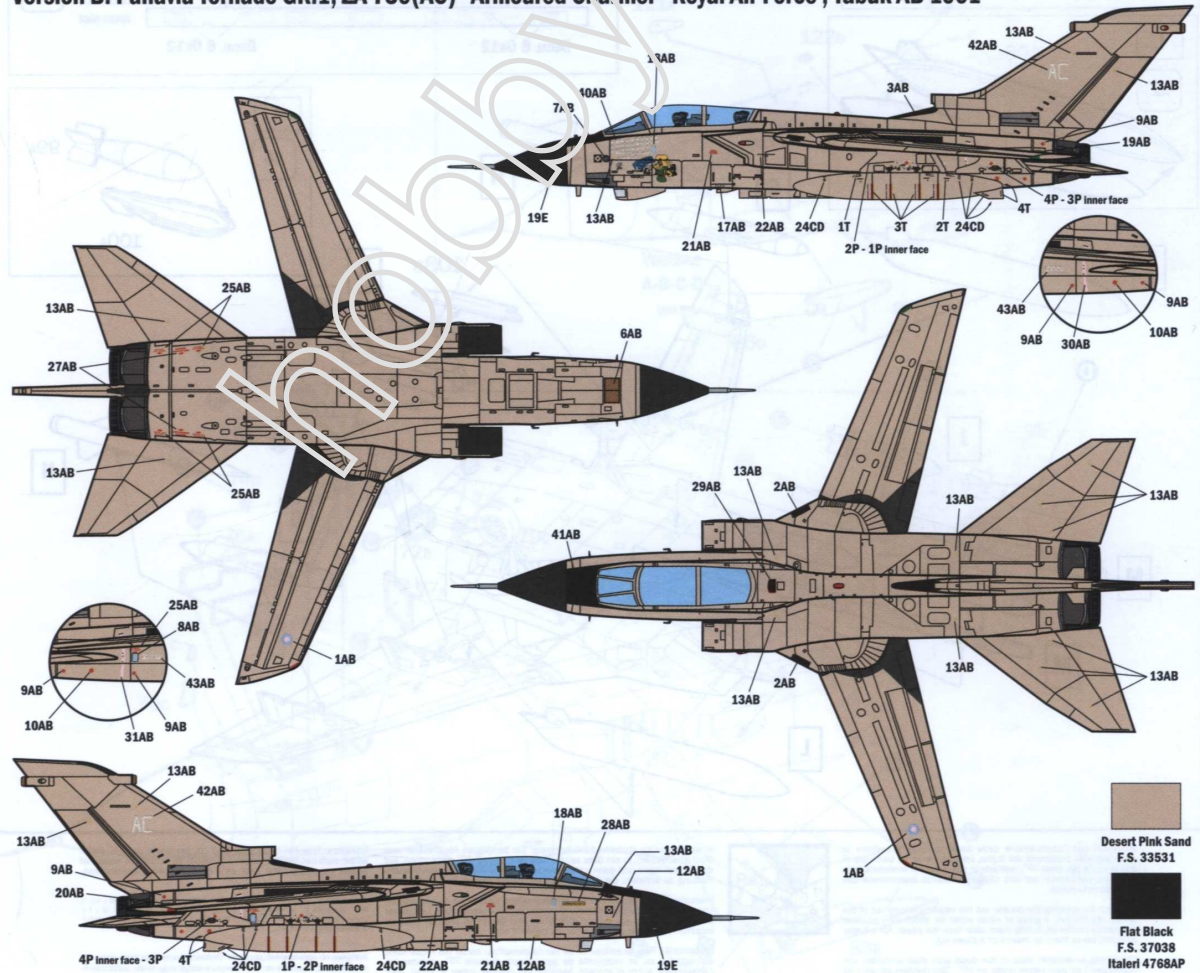

Version C: Panavia Tornado GR.1 n° 703, 7th Sq. RSAF, Lossiemouth AB, "Saudi Sword" exercise, 2007

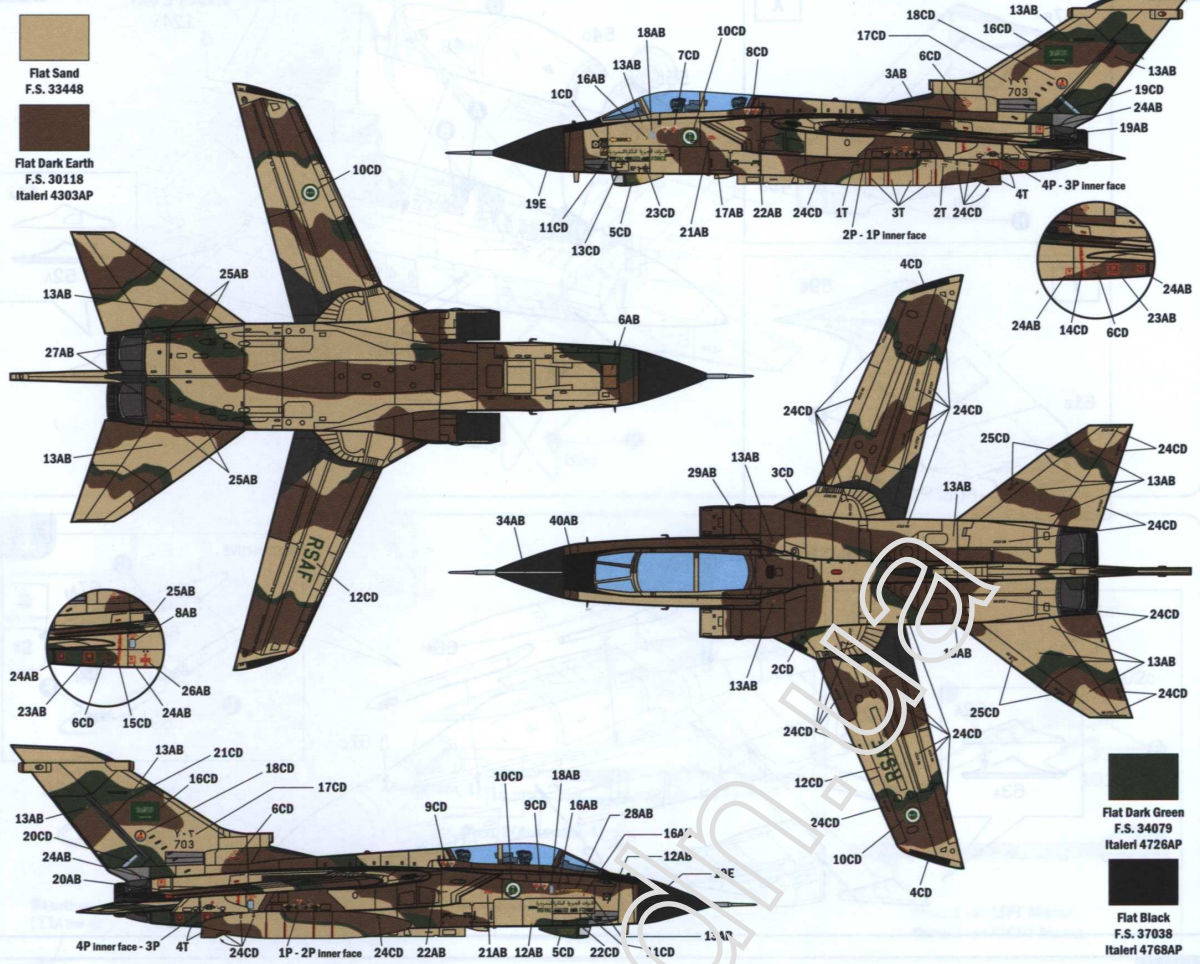

Version D: Panavia Tornado GR.1 n° 7507, 75th sq. RSAF, Coningsby AB, 2013

