

Samochód ciężarowy Mack AC „Bulldog” typ EHC 1

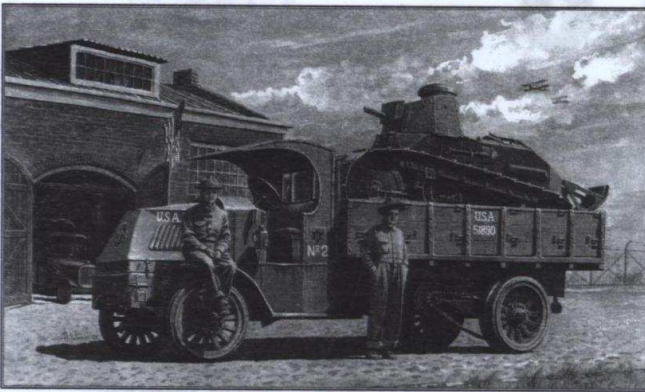

Mack model AC jeden z najbardziej znanych samochodów ciężarowych w historii motoryzacji. Produkcję rozpoczęto w 1916 roku i kontynuowano do 1935 r. W tym okresie wyprodukowano 40299 szt w różnych wersjach i z różnymi nadwoziami. Na początku 1917 r model AC rozpoczął służbę w armii brytyjskiej, gdzie nadano mu nazwę „Bulldog” w uznaniu możliwości tego samochodu. Wraz z przystąpieniem USA do Wielkiej Wojny „bulldogi” masowo pojawiły się na froncie zachodnim. Po zakończeniu wojny „bulldogi” sprzedano użytkownikom cywilnym gdzie dotwały do końca lat czterdziestych.

Dane techniczne:

długość - 343,65 mm szerokość - 2271,52 mm
 rozstaw osi - 4267,2 mm wysokość bez opony - 2571,75 mm
 silnik - Hewitt-Masury, benzynowy, 4-ro cylindrowy,

MALOWANIE I OZNAKOWANIE

Nakładanie kalkomanii.

1. Wyciąć wybrany znak z arkusza.
2. Zanurzyć w naczyniu z ciepłą wodą na czas ok. 10 sek.
3. Po wyjęciu z wody poczekać aż kalkomania całkowicie odmoknie (2-5min.) i daje się łatwo przesuwając po papierze.
4. Przenieść kalkomanie na model.
5. Wgnieść kalkomanie w fakturę modelu przy pomocy miękkiej szmatki, usuwając jednocześnie pęcherze powietrza i wodę znajdującą się pod kalkomanią.

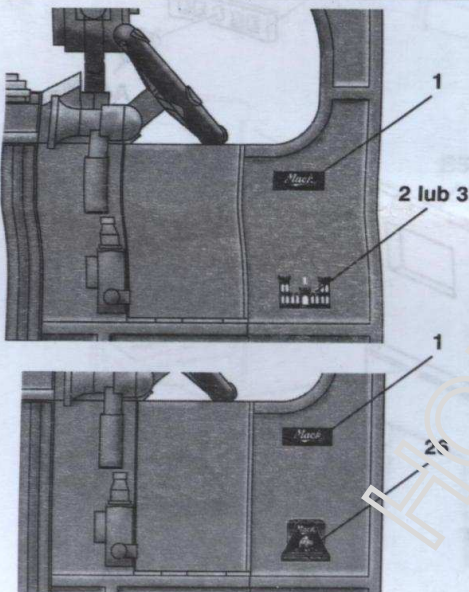
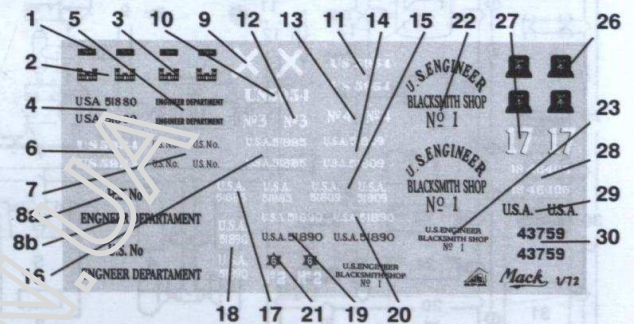

1. Oznakowanie fabryczne samochodów malowane na szoferce oraz podwoziu

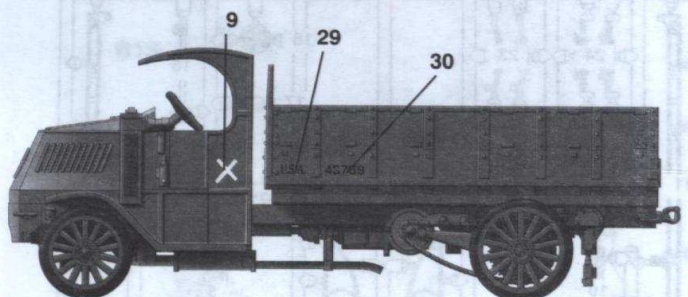
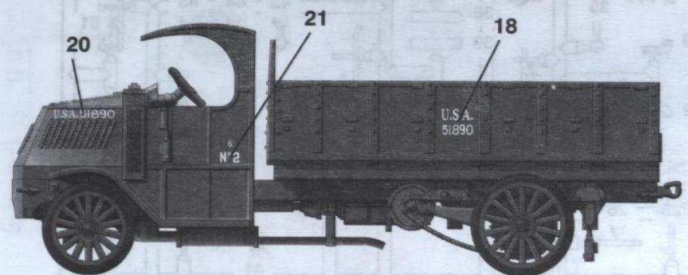
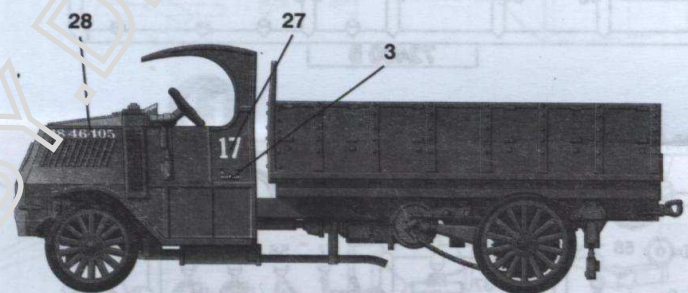
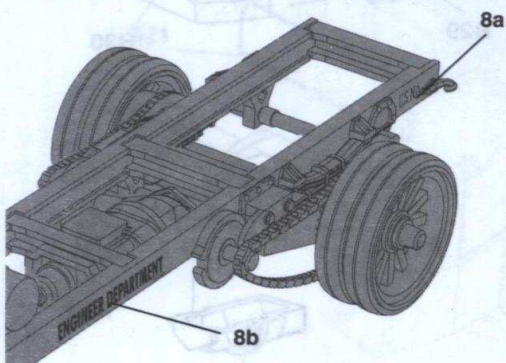

1. Przykładowe oznakowanie samochodów używanych przez armię amerykańską

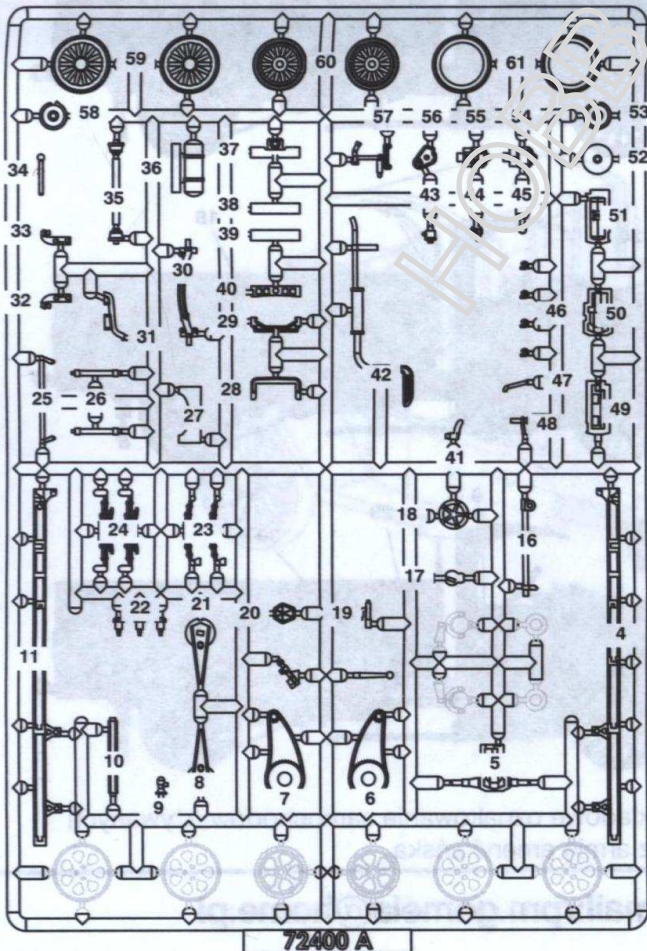
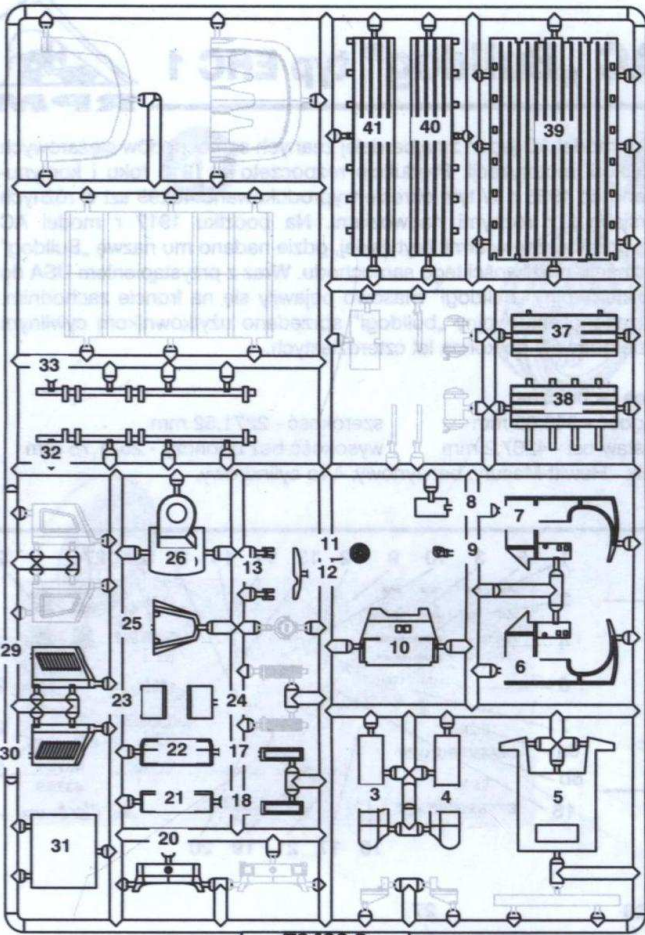

1

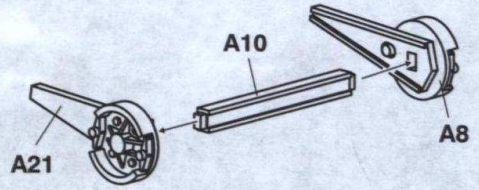

2

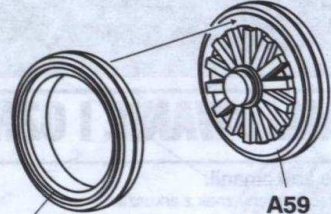

3

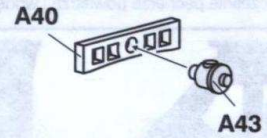

4

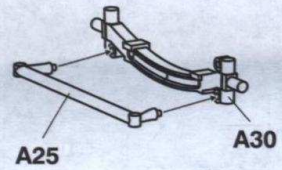

5

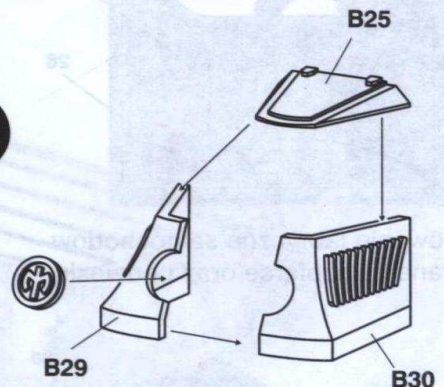

6

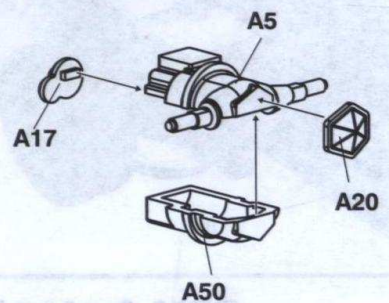

7

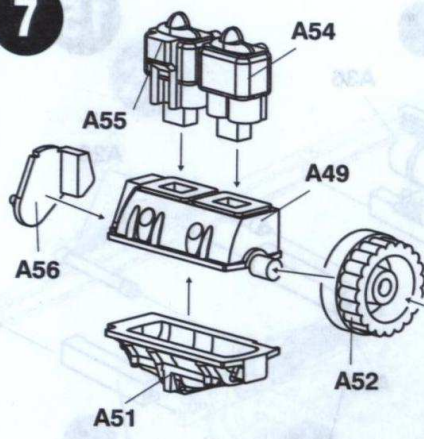

8

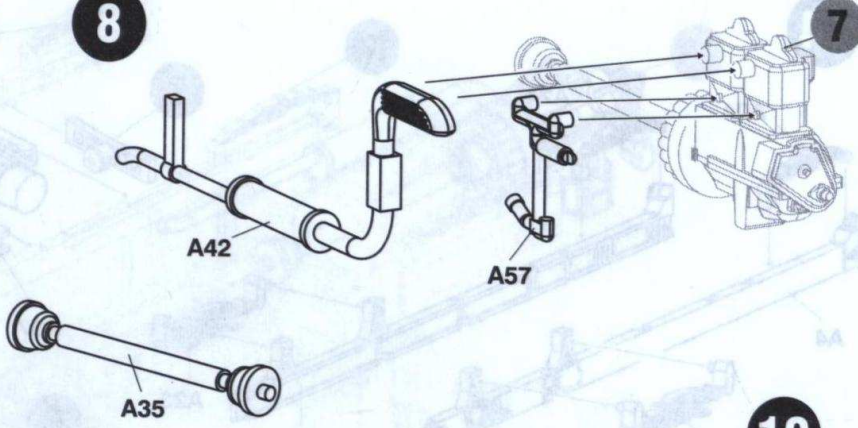

9

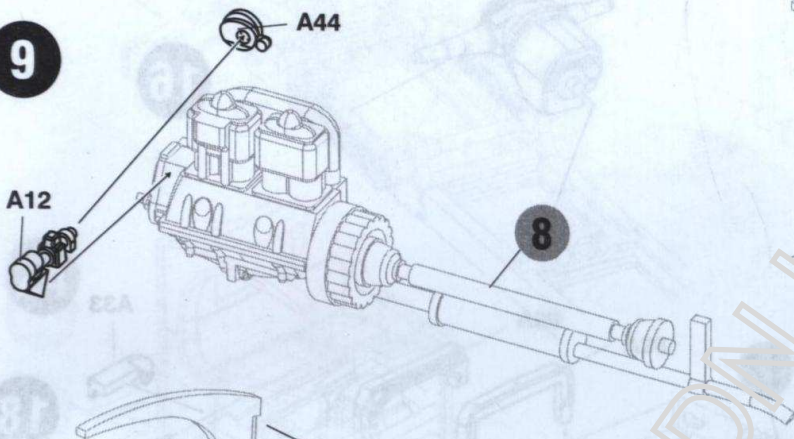

10

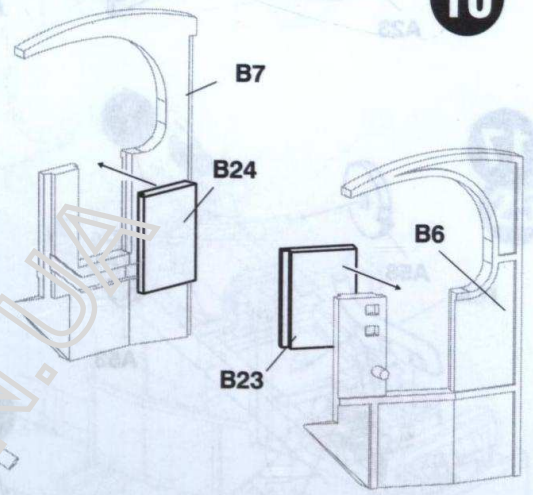

10

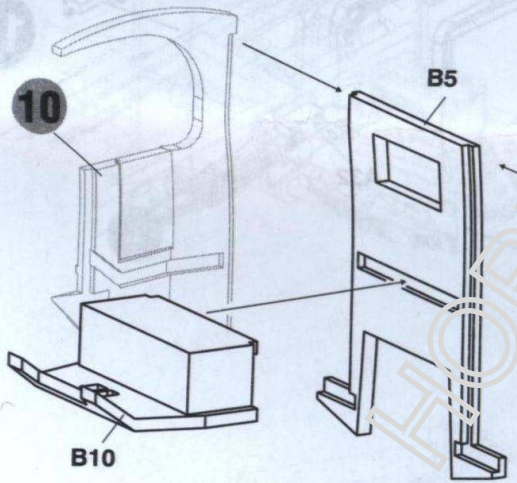

11

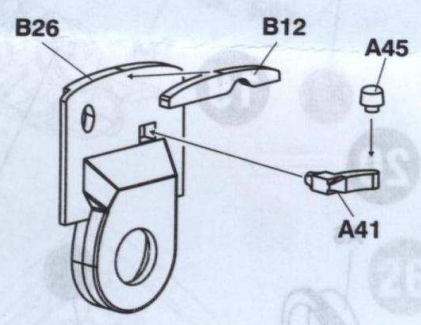

12

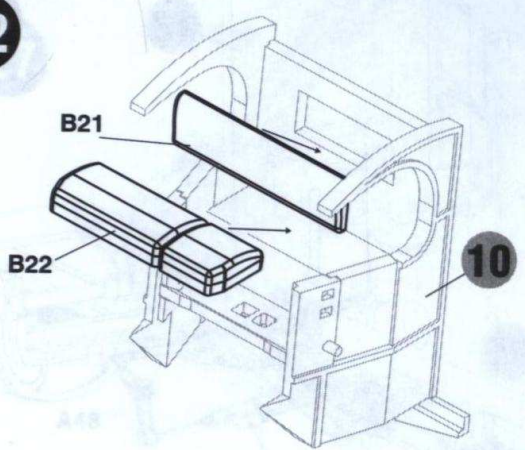

13

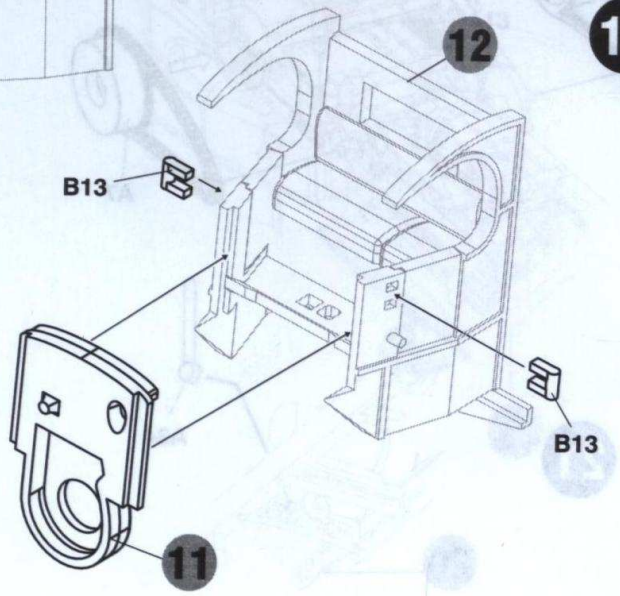

14

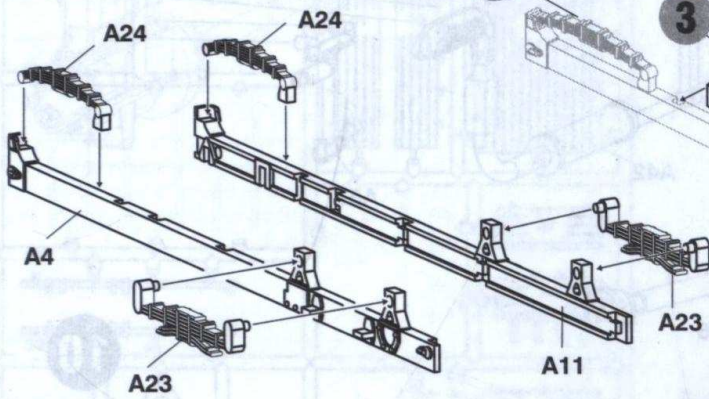

14

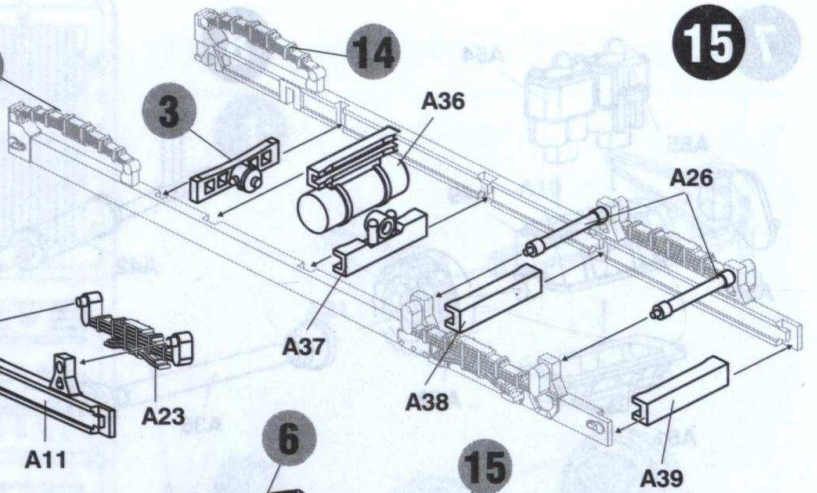

15

17

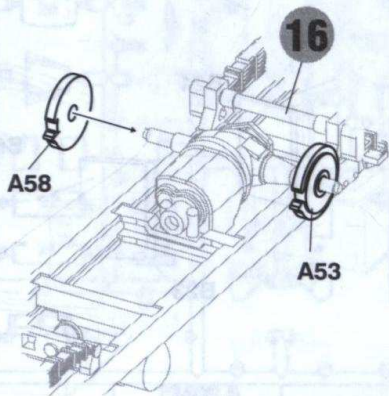

16

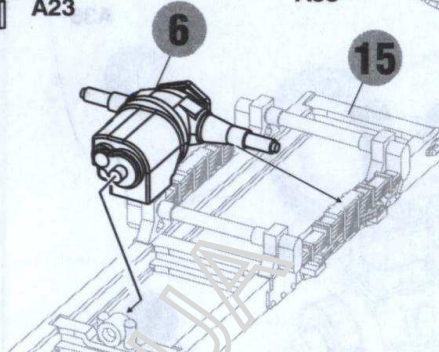

16

18

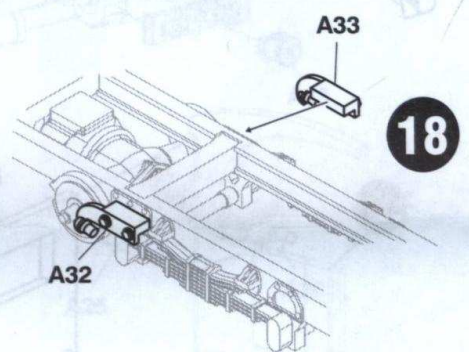

18

19

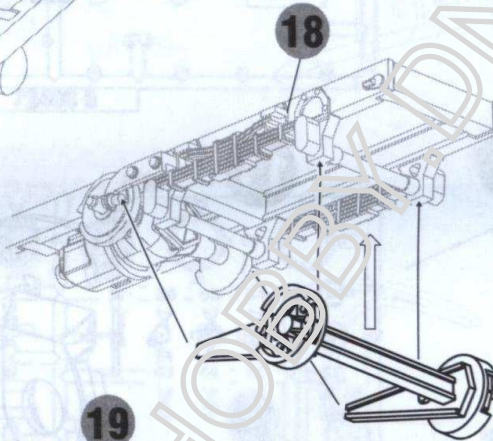

20

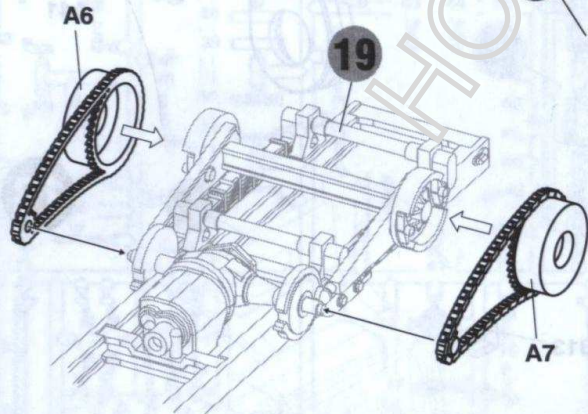

19

22

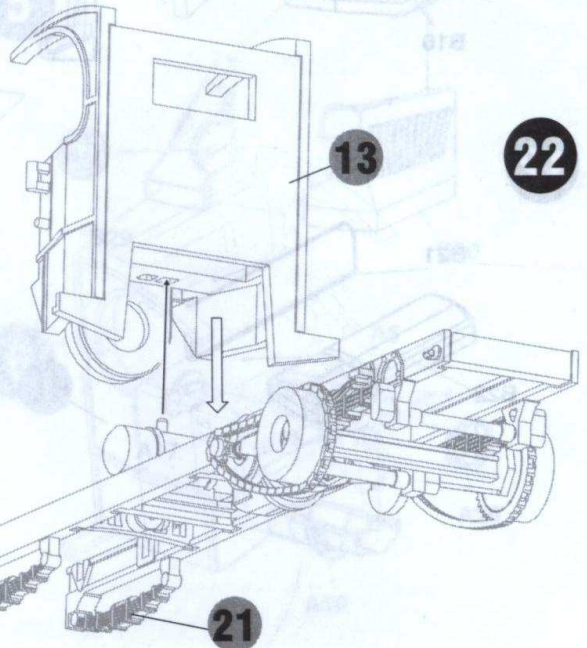

21

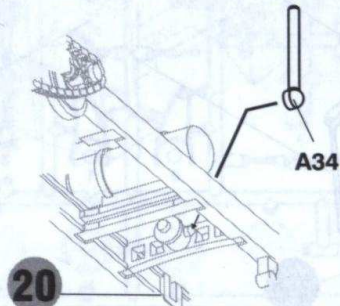

20

23

22

21

24

25

A29

A28

A31

23

A47

24

A27

26

27

A16

A13

A48

A19

26

4

25

HOBBY.DN.UA

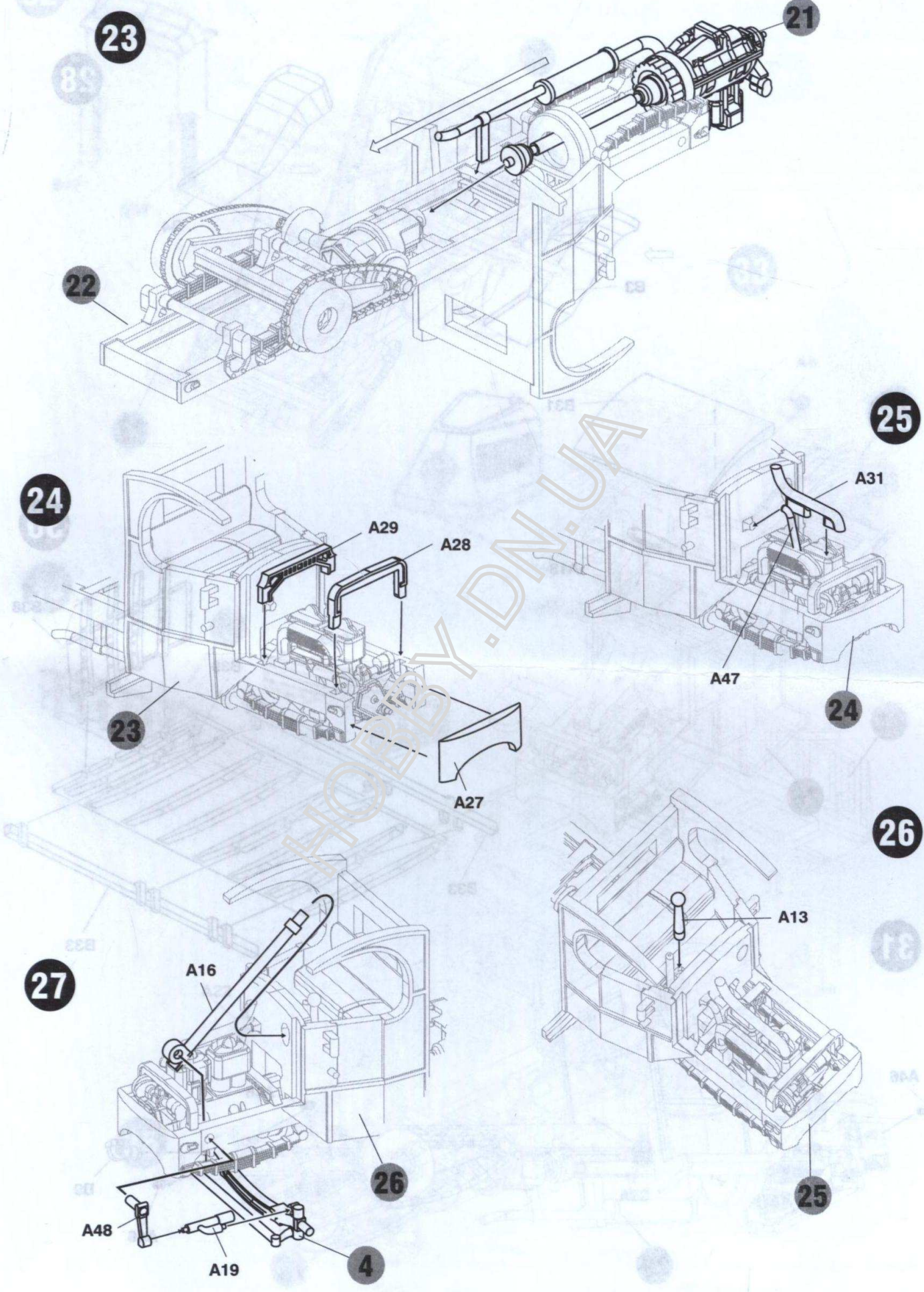

28

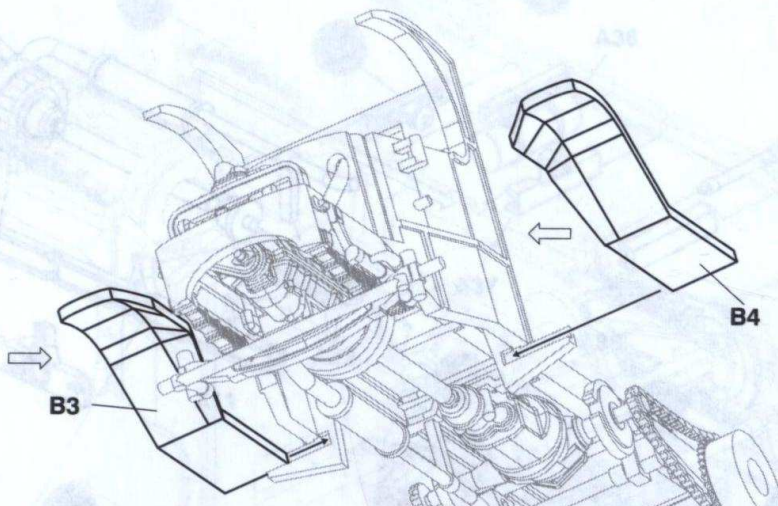

30

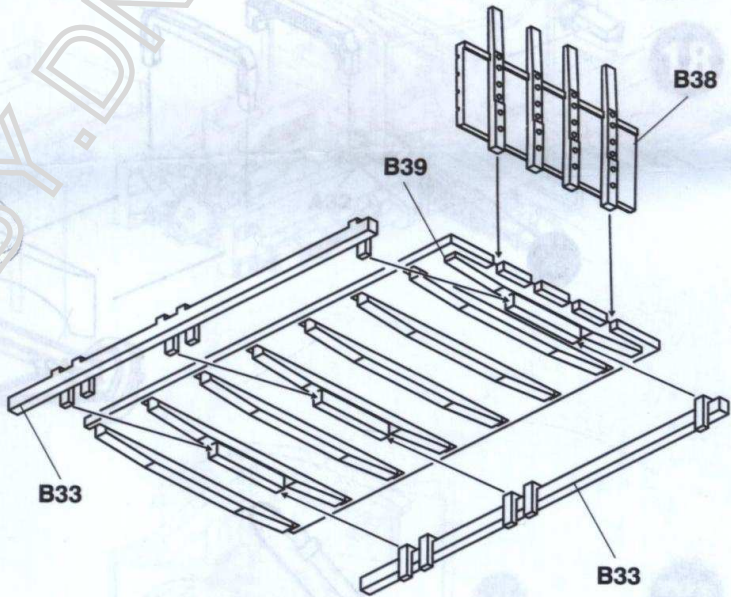

29

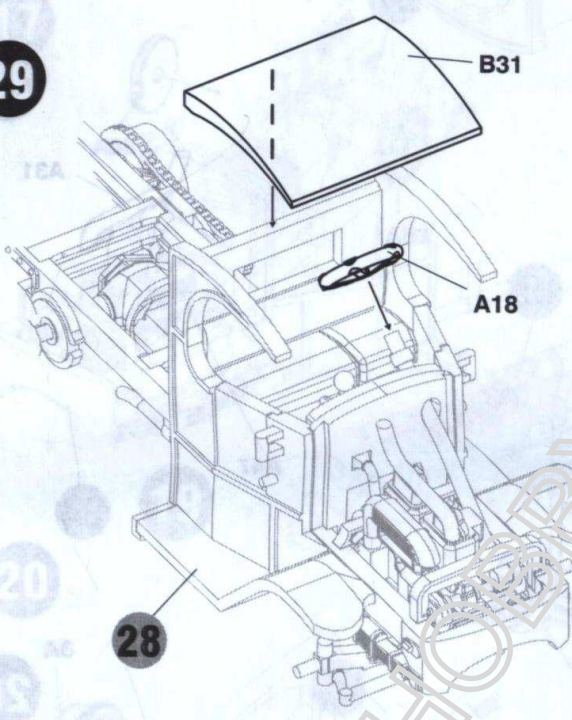

31

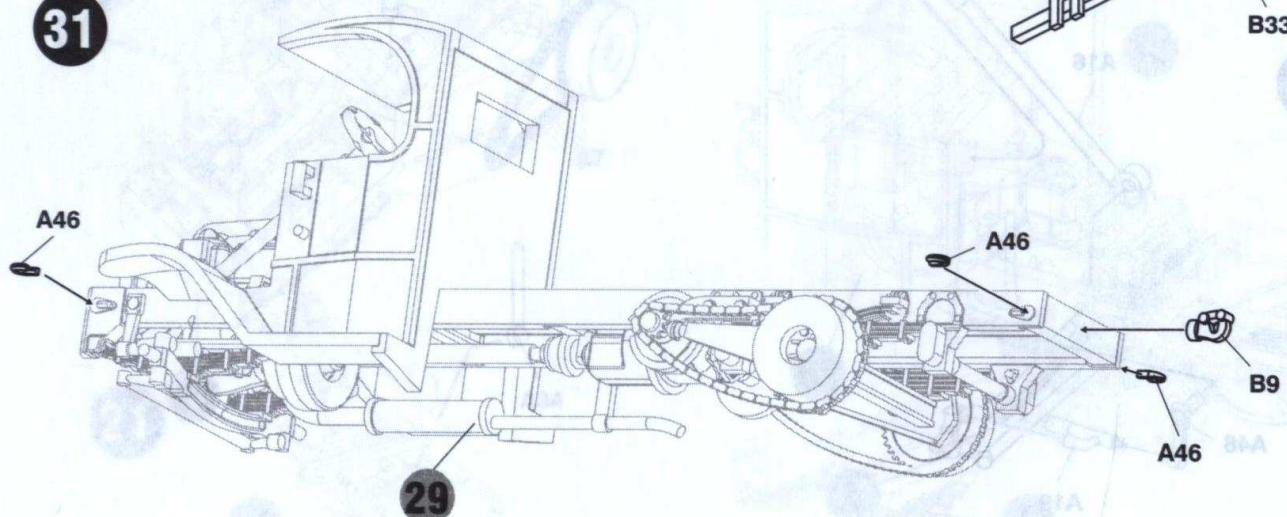



Model czołowy Mack AC „Bulldog” typ EHC 1

32

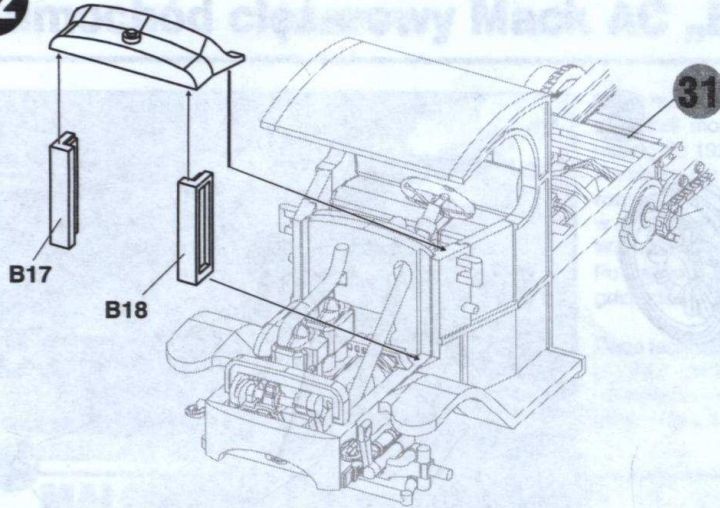

33

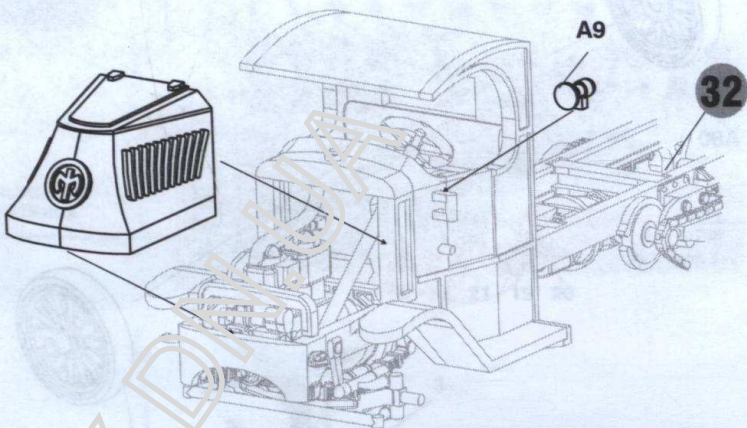

34

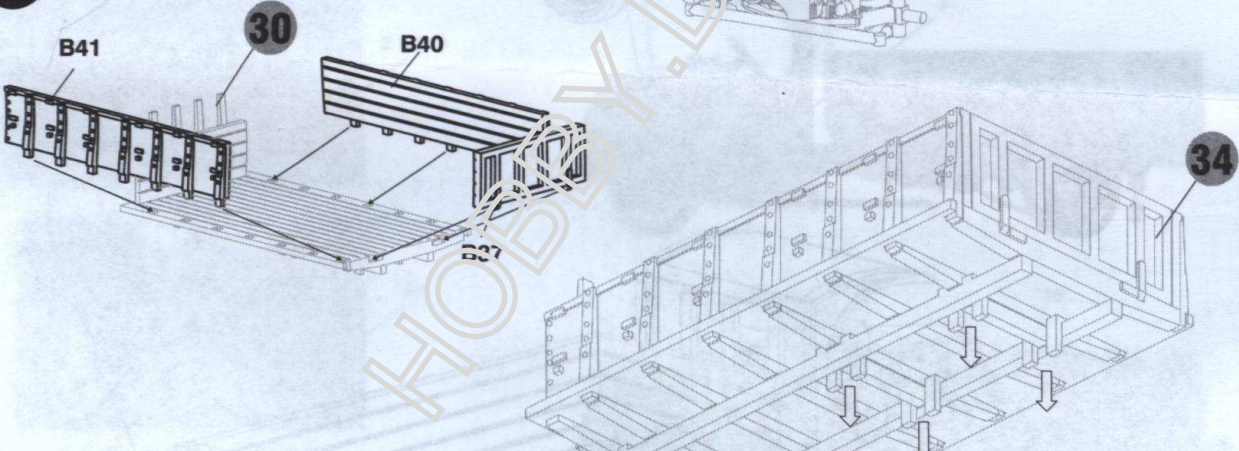

35

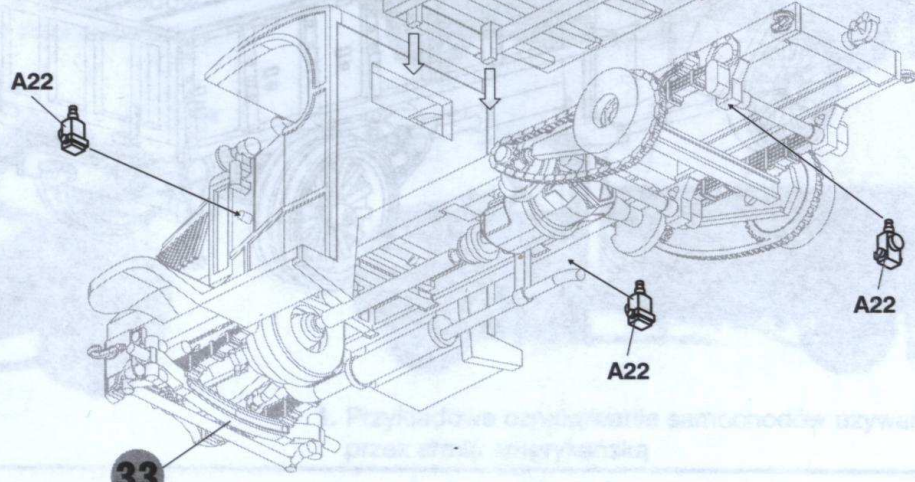

33

HOBBY-DIPLA

Prosimy, aby w opisach/kartach samochodów używanych
przekazywać adres: emil@hobby-dipla.pl

PHM Artykuł: 60mela e-mail: emil@hobby-dipla.pl

