

БМД-1

UKR БМД-1 - перша у світі спеціалізована бойова машина повітряно-десантних військ. Її можна було десантувати не тільки посадочним, але і парашютно-реактивним способом із літаків Ан-12, Іл-76, Ан-22 на висоті від 300 до 1500 м. Відразу після приземлення вона могла вступити в бій. У 1968 р. розпочався випуск БМД-1. Машина озброєна 73-мм гарматою "Гром", комплексом ПТУРС "Малютка", трьома 7,62-мм кулеметами ПКТ. Боекомплект складається із 40 пострілів, 3-х ПТУРС і 4000 набойв. На БМД встановлено 6-циліндровий чотиритактний дизельний двигун 5Д20 потужністю 240 к.с. Машина має можливість долати водні перешкоди на плаву зі швидкістю 10 км/год. Рушій гусеничний, з заднім розташуванням ведучих коліс. Гусениці металеві з резинометалевим шарніром; число траків в кожній гусениці - 87. Підвіска-індивідуальна, гідропневматична. Екіпаж складається із 3-х чоловік. Крім них всередині машини розміщується 4 десантника. БМД-1 застосовувалась радянськими військами у Афганістані, а в останній час Російською Армією у Чечні.

ОСНОВНІ БТХ:

Бойова вага, т. 7,2
 Бойовий розрахунок, чел. 7
 Довжина, м. 5,4
 Ширина, м. 2,63
 Висота, м. 1,62...1,97
 Кліренс, мм. 100...450
 Макс. швидкість, км/г. 61,0
 Запас ходу, км. 500
 Озброєння:
 - гармата, мм. 1x73
 - кулемет, мм. 3x7,62
 - комплекс ПТУРС. 1
 Двигун:
 - тип. дизель, 4-тактний
 - потужність. 177кВт/240к.с.

DEU BMD-1 ist das erste in der Welt Spezialpanzerfahrzeug für Fallschirmjäger. Man konnte es nicht nur auf gewöhnliche Art landen sondern auch aus Flugzeuge wie "An-12", "Il-76", "An-22" auf Höhe von 300 bis 1500 Meter mit Fallschirm abgesetzt werden. Sofort nach der Landung konnte es in den Kampf eingreifen. Im Jahre 1968 begann man die Herstellung des BMD-1. Das Fahrzeug ist mit einer 73mm "Grom" Kanone, "Maljutka" PARK sowie mit drei 7,62mm MG "PKT" ausgerüstet. Die Gefechtmunition enthält 40 Geschosse, 3 Panzerabwehraketen und 4000 Patronen. BMD-1 hat 6 - zylinder-4-takt-dieselmotor 5D20 von 240PS. Der Körper ist aus Alulegierung hergestellt, ist geschweißt und von Panzer gegen Kugein geschützt. Das Fahrzeug kann Wasserbehindernisse flott überwinden. Max Geschwindigkeit flott ist 10 km/h. Es gibt das Raupenfahrwerk mit Hinterradantrieb. Die Raupenketten sind metellich mit der Gabeln aus Metall und Gummi. Kettengliederzahl - 87. Das Fahrzeug hat hydro-pneumatik Einzelaufhängung. Besatzung des Fahrzeugs besteht aus 3 Personen. Außerdem gibt es Sitze für 4 Fallschirmjäger. BMD-1 wurde von sowjetische Truppen in Afghanistan angewandt und später von russische Truppen in Tschetschnia.

TECHNISCHE DATEN:

Gewicht, t. 7,2
 Die Zahl der Sitzplätze 7
 Die Länge, m. 5,4
 Die Breite, m. 2,63
 Die Höhe, m. 1,62...1,97
 Bodenfreiheit, mm. 100...450
 Höchstgeschwindigkeit, km/h. 61,0
 Fahrbereich, km. 500
 Bewaffnung:
 - Kanone, mm. 1x73
 - Maschinengewehr, mm. 3x7,62
 - PARK. 1
 Triebwerk:
 - Typ. 4-takt dieselmotor
 - Leistung. 177kW/240P.S.

ENG BMD-1 is the first vehicle in the world especially designed for air-borne troops. It could be both-landed from an airplane by usual way or parachuted from such airplanes as "An-12", "Il-76", "An-22" at height from 300 m to 1500 m. As soon as it was landed it could join battle. In 1968 they started the production of BMD-1. The vehicle was armed with a 73 mm "Grom" gun, ATMS "Maljutka" and three 7,62 mm PKT MG. The ammunition supply consists of 40 rounds, 3 AMTS missiles and 4000 cartridges. The vehicle is powered by 6 - cylinder 4-stroke diesel 5D20 engine. The engine power is 240hp. The hull of the vehicle is welded from an aluminium alloy with anti-bullet armour. The vehicle can negotiate water obstacles. The maximum speed on water is 10 km/h. The caterpillar tracks are metallic with rubber-metallic hinges; tracks number in each caterpillar is 87. The vehicle has caterpillar track assembly with rear driving wheels. The vehicle is equipped with the independent hydropneumatic suspension. The crew consists of 3 members. Besides there is room inside vehicle for 4 paratroopers. BMD-1 was used by Soviet troops in Afghanistan and later by Russian Army in Chechnya.

SPECIFICATION:

Combat weight, t. 7,2
 Combat crew 7
 Length, m. 5,4
 Width, m. 2,63
 Height, m. 1,62...1,97
 Clearance, mm. 100...450
 Max speed, km/h. 61,0
 Road range, km. 500
 Armament:
 - gun, mm. 1x73
 - machine gun, mm. 3x7,62
 - ATMS. 1
 Engine:
 - type. 4-stroke diesel
 - power. 177kW/240hp

RUS БМД-1 - первая в мире специализированная боевая машина воздушно-десантных войск. Ее можно было десантировать не только посадочным, но и парашютно-реактивным способом из самолетов Ан-12, Ил-76, Ан-22 на высоте от 300 до 1500 м. Сразу после приземления она могла вступить в бой. В 1968г. начался выпуск БМД-1. Машина вооружена 73-мм пушкой "Гром", комплексом ПТУРС "Малютка", тремя 7,62-мм пулеметами ПКТ. Боекомплект состоит из 40 выстрелов, 3-х ПТУРС и 4000 патронов. На БМД установлен 6-цилиндровый четырехтактный дизельный двигатель 5Д20 мощностью 240 л.с. Машина имеет возможность преодолевать водные преграды на плаву со скоростью 10 км/час. Двигатель гусеничный, с задним расположением ведущих колес. Гусеницы металлические с резинометаллическим шарниром; число траков в каждой гусенице - 87. Подвеска - индивидуальная гидропневматическая. Экипаж состоит из 3-х человек. Кроме них внутри машины размещается 4 десантника. БМД-1 применялись советскими войсками в Афганистане, а в более позднее время Российской Армией в Чечне.

ОСНОВНЫЕ БТХ:

Боевой вес, т. 7,2
 Боевой расчет, чел. 7
 Длина, м. 5,4
 Ширина, м. 2,63
 Высота, м. 1,62...1,97
 Клиренс, мм. 100...450
 Макс. скорость, км/ч. 61,0
 Запас хода, км. 500
 Вооружение:
 - пушка, мм. 1x73
 - пулемет, мм. 3x7,62
 - комплекс ПТУРС. 1
 Двигатель:
 - тип. дизель, 4-х тактный
 - мощность. 177кВт/240л.с.

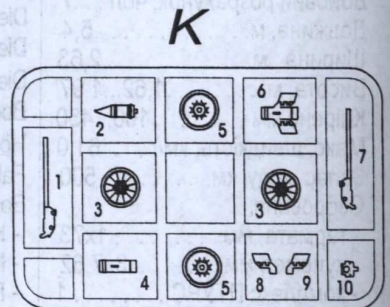
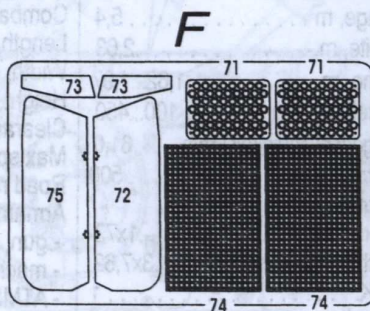
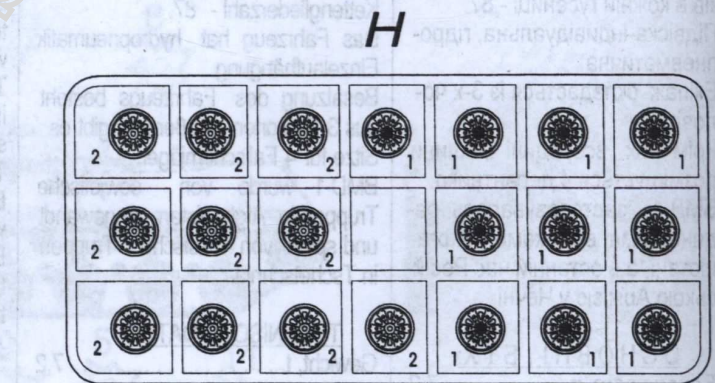
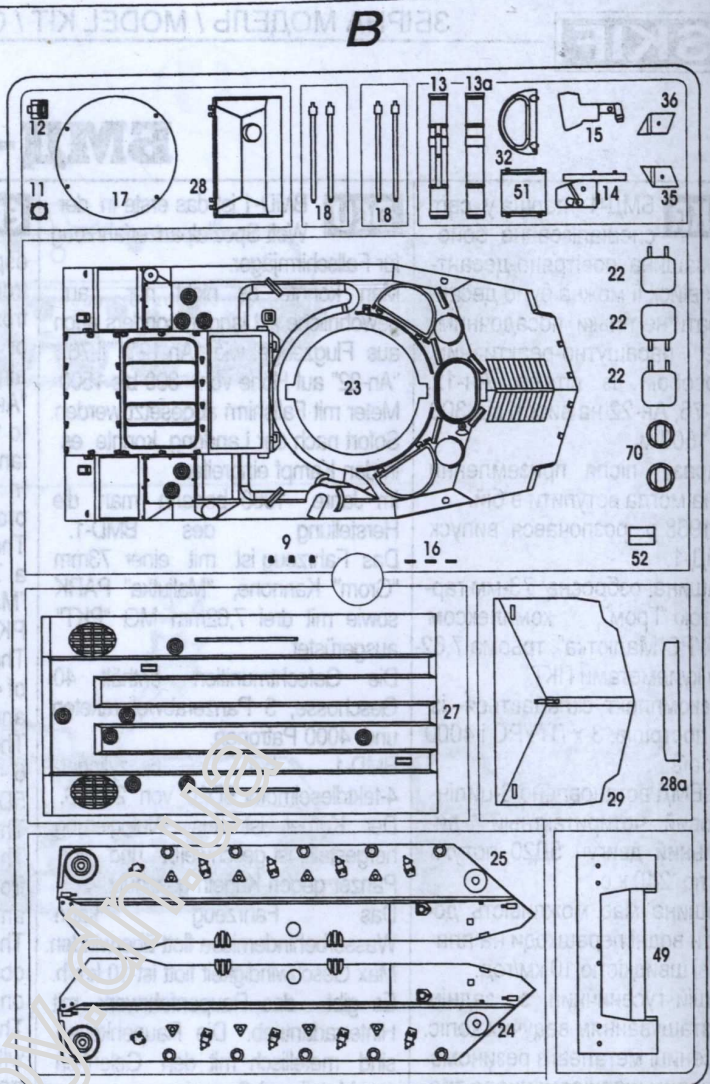
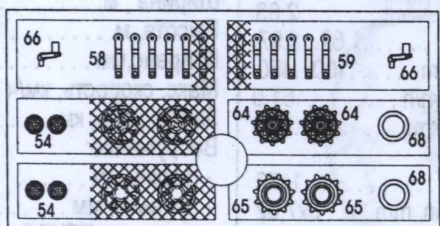
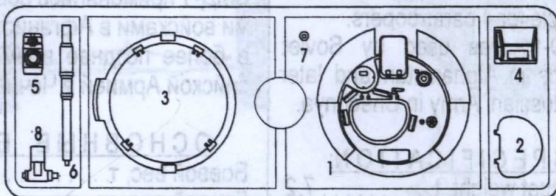
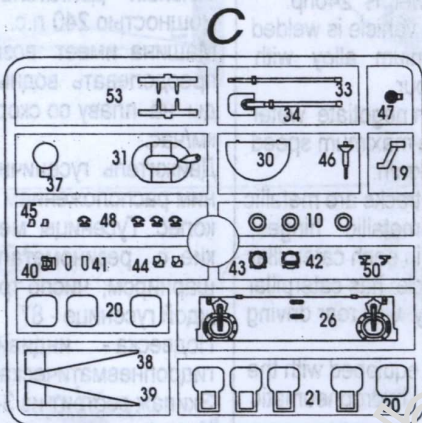
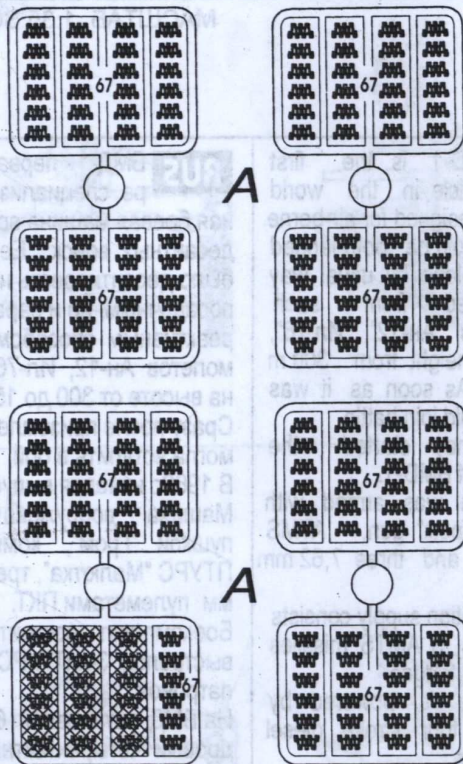

2
№243



КЛЕИТИ
GLUE
KLEBEN
КЛЕИТЬ



ПОВТОРИТИ З ПРОТИЛЕЖНОГО БОКУ
REPEAT SAME PROCEDURE ON OPPOSITE SIDE
GLEICHEN VORGANG AUF GEGENÜBERLIEGEN SEITE WIEDERHOLEN
ПОВТОРИТЬ С ПРОТИВОПОЛОЖНОЙ СТОРОНЫ



НЕ КЛЕИТИ
DO NOT GLUE
NICHT KLEBEN
НЕ КЛЕИТЬ



ФАРБУВАТИ
PAINT
FÄRZEN
КРАСИТЬ

УВАГА - ПРОЧИТАТИ ОБОВ'ЯЗКОВО !

Деталі з рамок вирізати за допомогою гострого ножа або кусачок. Номери деталей позначені цифрами: 1, 2, 3... Рамка, в якій знаходиться деталь, позначена літерою: А, В, С... Порядок з'єднання деталей позначений цифрами: ①, ②, ③... З'єднувати деталі за допомогою клею Plastic CEMENT.

Вказівка по наклеюванню декалей:

покласти їх у посуд з чистою водою приблизно на 0,5 хвилини, накласти декалі на модель, а потім зсунути їх з аркуша. Для кращого прилипання, притиснути їх чистою ганчіркою.

ATTENTION USEFUL ADVICE !

Remove parts from frame with a sharp knife or a pair of scissors and trim away excess plastic. Do not pull off parts. Numbers of parts are marked figures: 1, 2, 3... Frames, in which the part is situated, are marked by letters: A, B, C... The parts assembling sequence is marked figures: ① ② ③... Use plastic cement only.

Directions for applying the decals: cut out from the sheet the necessary decals; plunge them into a vessel with pure water for about 0,5 minute; apply the decals on the kit, letting them slide from the paper. For a better adhesion, press them by means of clean rag.

ВНИМАНИЕ - ПРОЧИТАТЬ ОБЯЗАТЕЛЬНО !

Детали из рамок вырезать при помощи острого ножа или кусачек. Номера деталей обозначены цифрами: 1, 2, 3... Рамка, в которой находится деталь, указана буквой: А, В, С... Порядок монтажа деталей указан цифрами: ①, ②, ③... Клеить детали при помощи клея Plastic CEMENT.

Указание для наклейки декалей:

опустить их в посуду с чистой водой приблизительно на 0,5 минуты, наложить декали на модель, а затем сдвинуть их с листа. Для лучшего прилипания, прижать их марлевым тампоном.

ACHTUNG EIN NÜTZLICHER RAT !

Spritzling entfernen. Nummern der Einzelteile sind als Ziffer angegeben: 1, 2, 3... Der Rahmen, in welchem sich der Einzelteil befindet, wird als Buchstabe angegeben: A, B, C... Die Reihenfolge der Montage wird als Ziffer angegeben: ①, ②, ③... Bittle nur Plastikklebstoff verwenden.

Anweisungen für Abziehbilder-Anbringung: Die benötigten Abziehbilder vom Batt abschneiden, in ein Glass reines Wasser für etwa 0,5 Minute eintauchen, auf das Modell legen und dann vom Papierbogen abnehmen. Um eine bessere Haftung zu erzielen, die Abziehbilder mit einem reinen Tuch andrücken.

- | | | | |
|--|---|---|---|
| A H19 Червоний
Bright Red
Rot
Красный | D H81 Оливково-жовтий
Matt Pale Yellow
Olivgelb, matt
Оливково-желтый | G H110 Дерев'яний
Matt Natural Wood
Naturholz, matt
Деревянный | K H155 Темно-оливковий
Matt Olive Drab
Olivgrau, matt
Темно-оливковый |
| B H33 Чорний
Matt Black
Mattschwarz
Черный | E H86 Оливково-зелений
Matt Light Olive
Turngrün, matt
Оливково-зеленый | H H118 Коричневий
Matt 1/3 Tarn
USA-De / 03 / 11. matt
Коричневый | L H191 Сріблястий хром
Chrome Silver
Chromsilber
Серебристый хром |
| C H53 Чорний, оксидований
Gunmetal
Metallgrau
Черный, оксидированный | F H87 Сіро-сталевий
Matt Steel Grey
Stahlgrau, matt
Серо-стальной | I H150 Зелений
Matt Forest Green
Waldgrün, matt
Зеленый | |

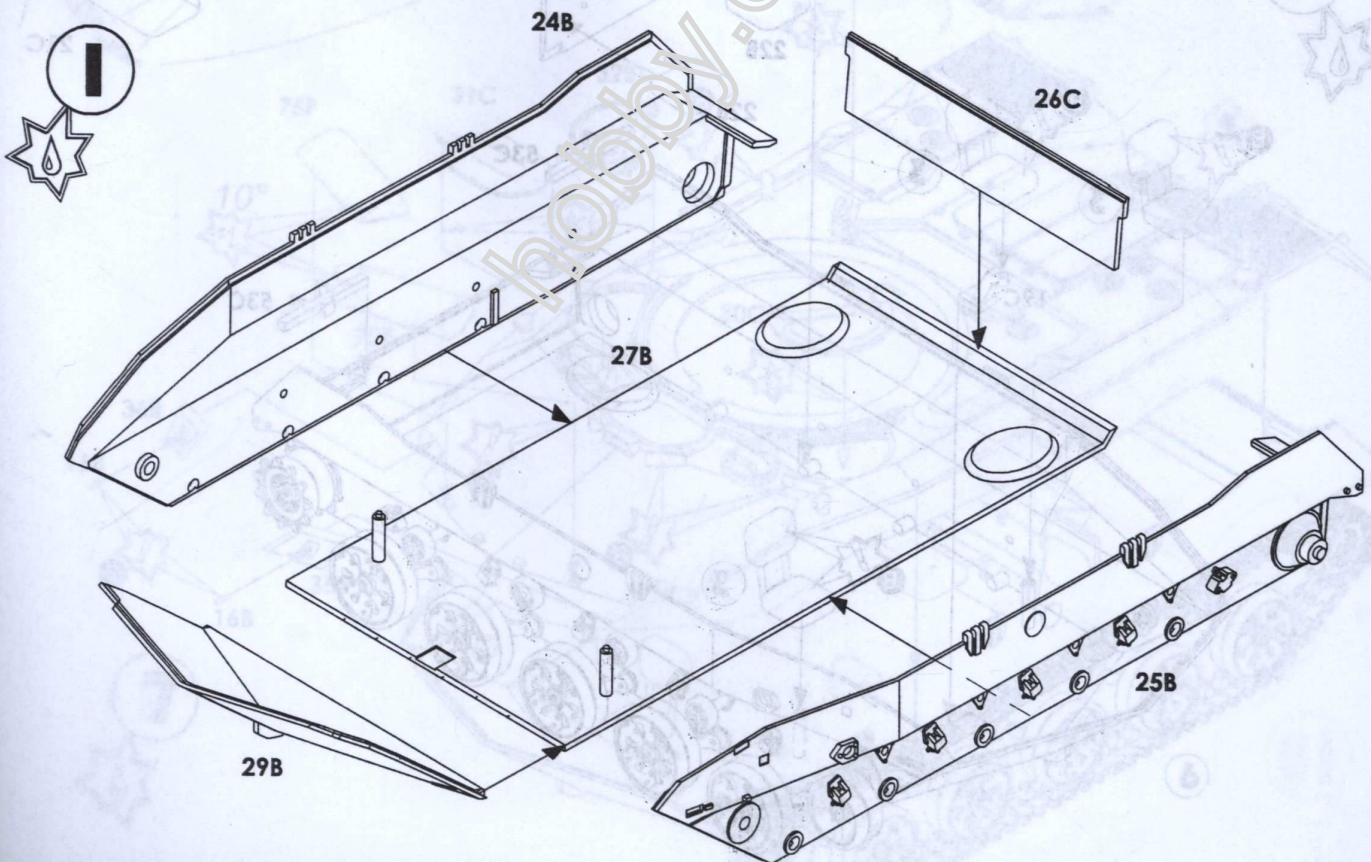

КІЛЬКІСТЬ ОПЕРАЦІЙ
NUMBER OF WORKING STEPS
ANZAHL DER ARBEITSGÄNGE
КОЛИЧЕСТВО ОПЕРАЦІЙ

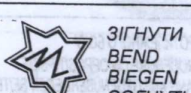

НАНЕСТИ ДЕКАЛЬ
APPLY DECAL
ABZIEHBILDER ANBRINGEN
НАНЕСТИ ДЕКАЛЬ

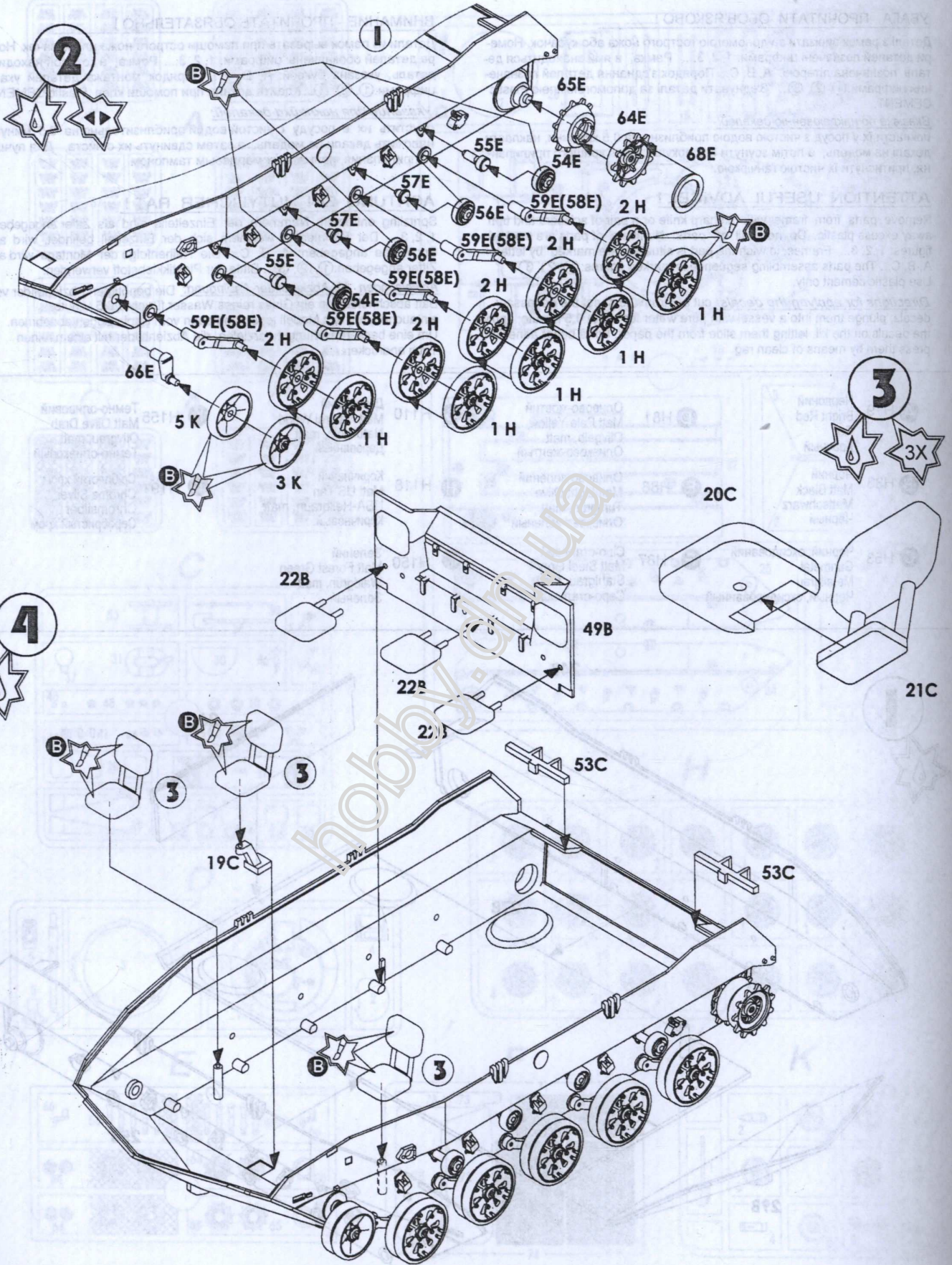

4
№243



КЛЕИТИ
GLUE
KLEBEN
КЛЕИТЬ



ПОВТОРИТИ З ПРОТИЛЕЖНОГО БОКУ
REPEAT SAME PROCEDURE ON OPPOSITE SIDE
GLEICHEN VORGANG AUF GEGENÜBERLIEGEN SEITE WIEDERHOLEN
ПОВТОРИТЬ С ПРОТИВОПОЛОЖНОЙ СТОРОНЫ



НЕ КЛЕИТИ
DO NOT GLUE
NICHT KLEBEN
НЕ КЛЕИТЬ



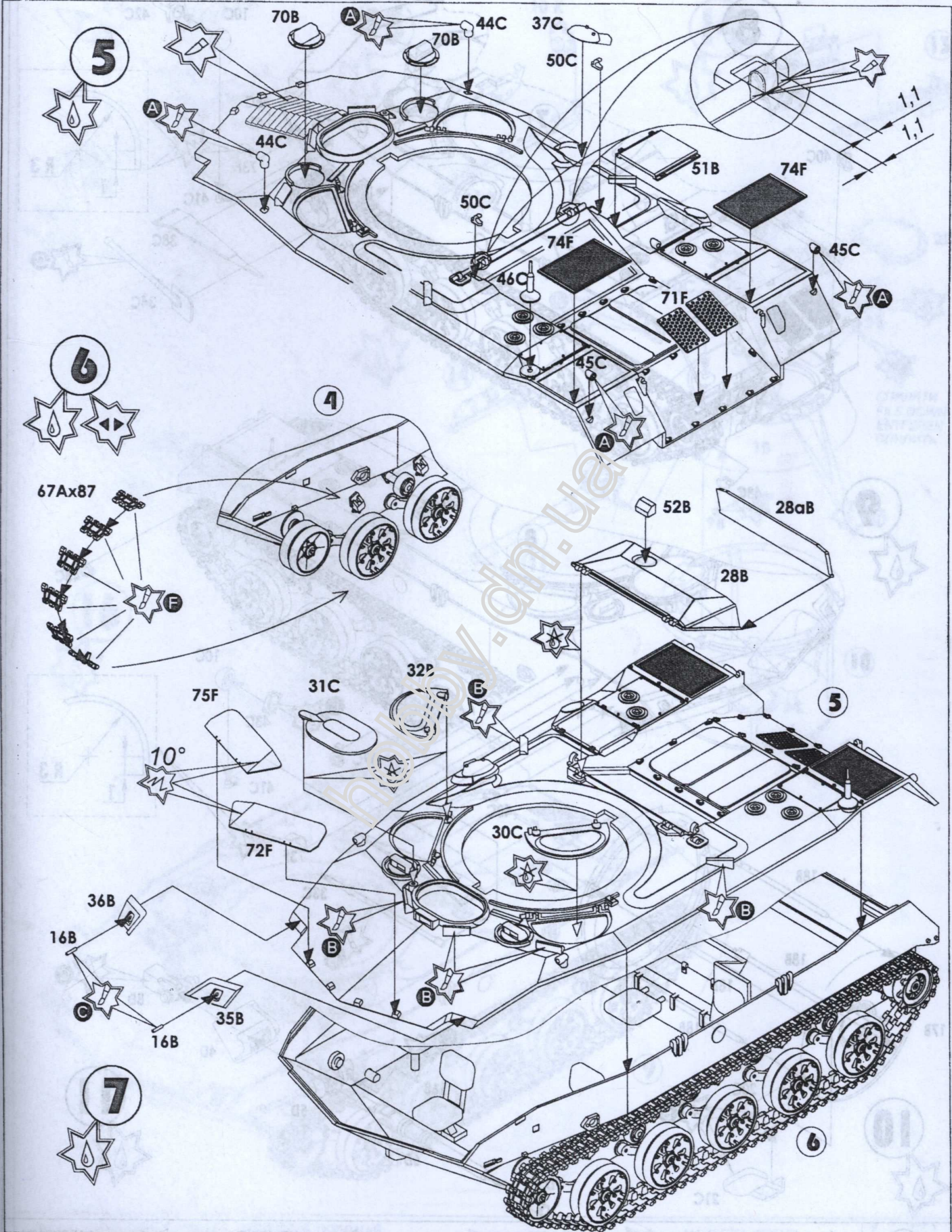

ФАРБУВАТИ
PAINT
FÄRZEN
КРАСИТЬ





 ВИДАЛИТИ
 REMOVE
 ENTFEREN
 УДАЛИТЬ

 КІЛЬКІСТЬ ОПЕРАЦІЙ
 NUMBER OF WORKING STEPS
 ANZAHL DER ARBEITSGÄNGE
 КОЛИЧЕСТВО ОПЕРАЦІЙ

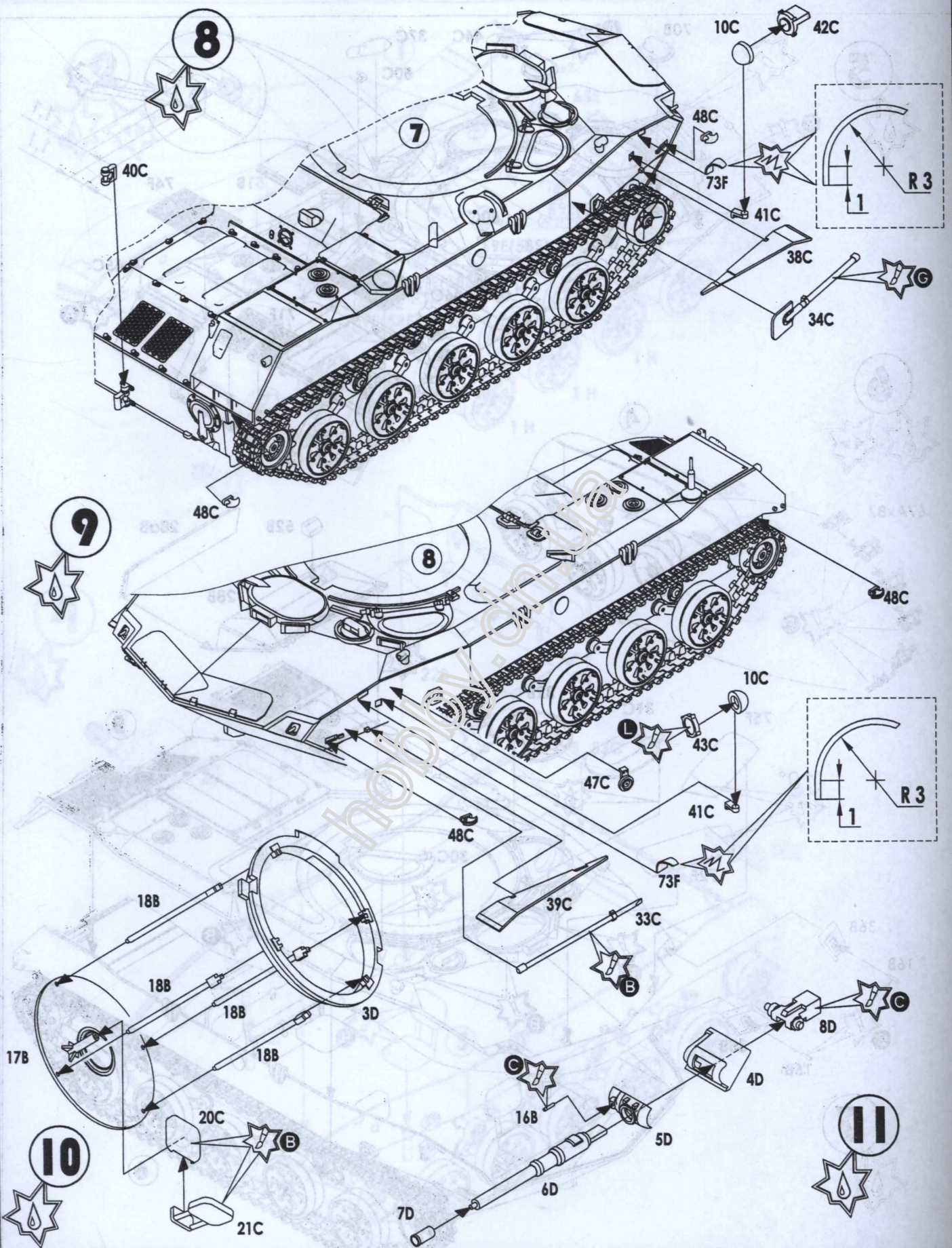

 ЗІГНУТИ
 BEND
 BIEGEN
 СОГНУТЬ



 НАНЕСТИ ДЕКАЛЬ
 APPLY DECAL
 ABZIEHBILDER ANBRINGEN
 НАНЕСТИ ДЕКАЛЬ



6
№243

 КЛЕИТИ
GLUE
KLEBEN
KLEITZ

 ПОВТОРИТИ З ПРОТИЛЕЖНОГО БОКУ
REPEAT SAME PROCEDURE ON OPPOSITE SIDE
GLEICHEN VORGANG AUF GEGENÜBERLIEGEN SEITE WIEDERHOLEN
ПОВТОРИТИ С ПРОТИВОПОЛОЖНОЙ СТОРОНЫ

 НЕ КЛЕИТИ
DO NOT GLUE
NICHT KLEBEN
НЕ КЛЕИТЬ

 ФАРБУВАТИ
PAINT
FÄRZEN
КРАСИТЬ

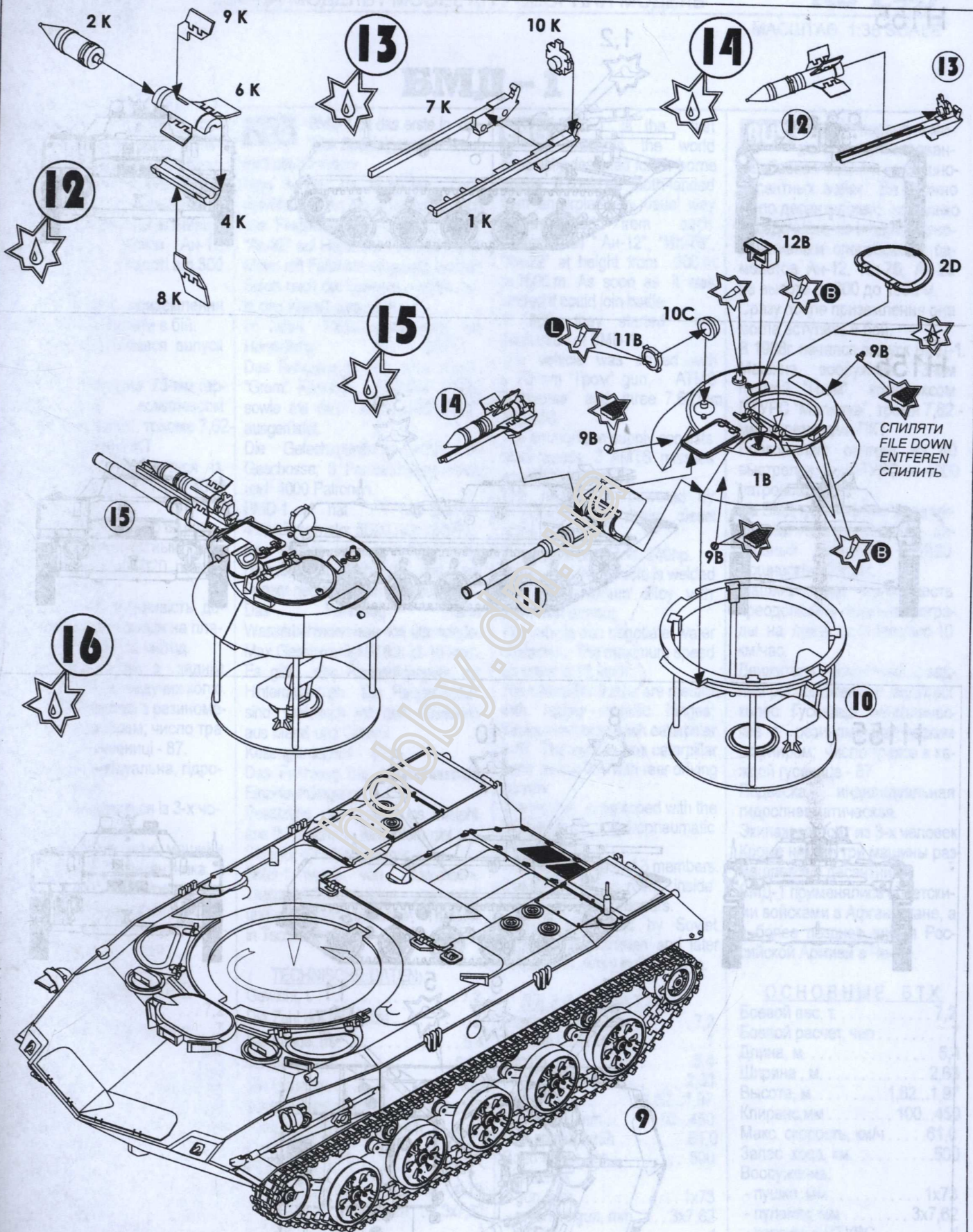

СПИЛЯТИ
FILE DOWN
ENTFEREN
СПИЛИТЬ

 ВИДАЛИТИ
REMOVE
ENTFEREN
УДАЛИТЬ

 5X КІЛЬКІСТЬ ОПЕРАЦІЙ
NUMBER OF WORKING STEPS
ANZAHL DER ARBEITSGÄNGE
КОЛИЧЕСТВО ОПЕРАЦІЙ

 ЗІГНУТИ
BEND
BIEGEN
СОГНУТЬ

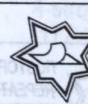
 НАНЕСТИ ДЕКАЛЬ
APPLY DECAL
ABZIEHBILDER ANBRINGEN
НАНЕСТИ ДЕКАЛЬ

H155

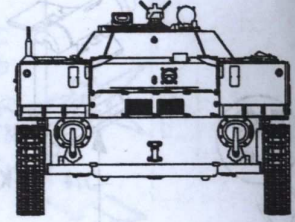
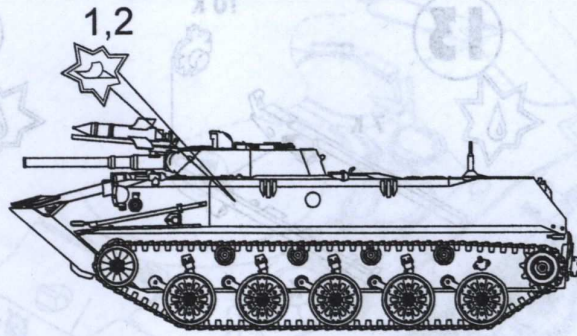
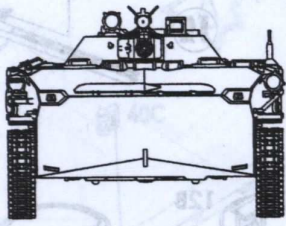

H155

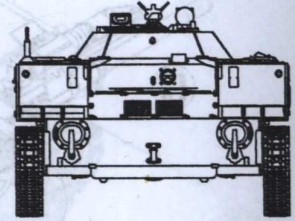
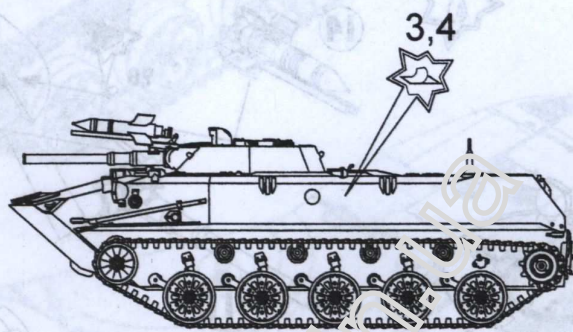
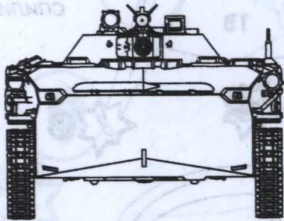

H155

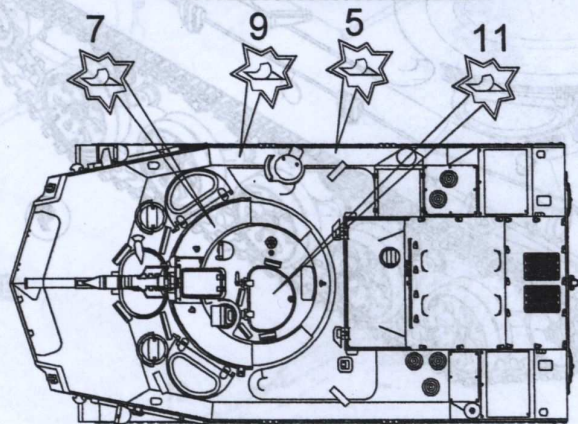
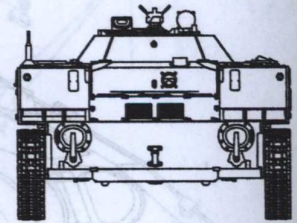
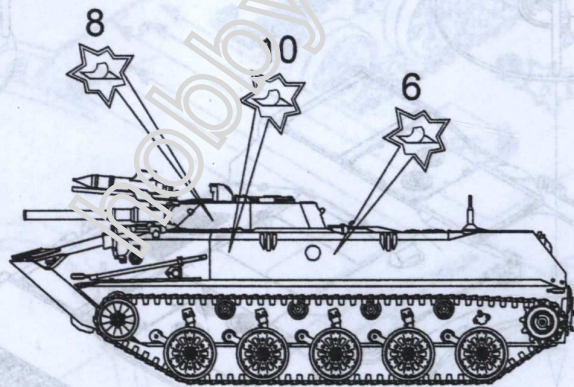
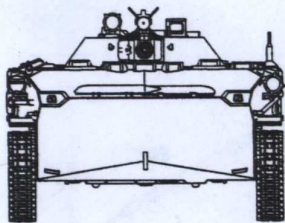

8
№243



КЛЕИТИ
GLUE
KLEBEN
КЛЕИТЬ



ПОВТОРИТИ З ПРОТИЛЕЖНОГО БОКУ
REPEAT SAME PROCEDURE ON OPPOSITE SIDE
GLEICHEN VORGANG AUF GEGENÜBERLIEGEN SEITE WIEDERHOLEN
ПОВТОРИТЬ С ПРОТИВОПОЛОЖНОЙ СТОРОНЫ



НЕ КЛЕИТИ
DO NOT GLUE
NICHT KLEBEN
НЕ КЛЕИТЬ



ФАРБУВАТИ
PAINT
FÄRBen
КРАСИТЬ