

YOSHIMURA HAYABUSA X-1

ITEM 14093

1/12th SCALE MOTORCYCLE SERIES NO.93



1/12 オートバイシリーズNO.93
ヨシムラ 隼 X-1

The special parts supplier, Yoshimura took their debut victory in the 1978 Daytona 100-mile Race entering their Suzuki GS1000 equipped with a revolutionary exhaust system. Since then, Yoshimura has become famous around the globe by achieving repeated success as a factory team. In 1999, a racing machine version of the Suzuki Hayabusa 1300 (GSX1300R), developed by Yoshimura using unique state-of-the-art technology gleaned on the racetrack, was entered in the Suzuka 8 hour Race X Formula class. Yoshimura's machine took the victory in both the 1999 and 2000 of this class, in which a wide-range of modification is permitted on motorcycles of 750cc and over. A replica of the Yoshimura Hayabusa X-1 was released on the open market in the year 2000 as a customized, street-legal bike. The Yoshimura version of the

Das Team von Yoshimura, einem Lieferanten von Sonder-Zubehör, schaffte 1978 seinen Auftakt-Sieg beim 100 Meilen Rennen von Daytona, wobei es seine mit einem revolutionären Auspuffsystem ausgestattete Suzuki GS1000 an den Start brachte. In der Zwischenzeit ist Yoshimura durch seine wiederholten Siege als Werksteam weltweit bekannt geworden. 1999 wurde eine Rennversion der Suzuki Hayabusa 1300 (GSX1300R), die von Yoshimura unter Einsatz von einzigartigen, auf der Rennstrecke gesammelter Technologie nach Stand der Technik entwickelt worden war, beim 8-Stunden-Rennen in der Klasse Formula X an den Start gebracht. Yoshimura's Maschine holte sich sowohl 1999 als auch 2000 den Sieg in dieser Klasse. Die Yoshimura Hayabusa X-1 besitzt die Original-Verkleidung und einen revolutionären Dreifach-Cyclone-Aus-

Le fabricant de pièces spéciales Yoshimura remporta sa première victoire aux 100 Miles de Daytona avec une Suzuki GS1000 dotée d'un système d'échappement révolutionnaire. Depuis lors, le nom de Yoshimura s'est taillé une belle réputation autour de la planète grâce à ses succès répétés. En 1999, une version compétition de la Suzuki Hayabusa 1300 (GSX1300R) fut mise au point par Yoshimura bénéficiant du savoir-faire et de l'expérience glanée sur les circuits. Elle fut engagée dans les 8 Heures de Suzuka dans la catégorie Race X. Cette machine fut victorieuse des éditions 1999 et 2000 dans cette catégorie autorisant de nombreuses modifications sur des machines de plus de 750 cm³. Une réplique de la Yoshimura Hayabusa X-1, version customisée autorisée sur route, fut introduite sur le marché en 2000. La version Yoshimura de la Hayabusa

Hayabusa featured original cowling, and a revolutionary exhaust Tri-Oval Titanium Cyclone muffler, giving it a different appearance from the GSX1300R. Unlike the unique, vertically positioned headlights of the GSX1300R, the headlights of the Yoshimura X-1 were modified into a level design with ram air ducts equipped on both sides. The 1300cc liquid-cooled inline 4 cylinder engine was overhauled and incorporated special parts such as ported cylinder heads, mirror polished lightweight valves, high-camshafts and high-comp pistons. Front and rear suspension was reset to enable high-speed running. Each of the 100 limited edition Hayabusa X-1 motorcycles were crafted one at a time, with the initials of the craftsman engraved on the cylinder head. It was no doubt that they were soon sold out after the initial announcement.

put, wodurch sie sich im Aussehen deutlich von der GSX1300R unterscheidet. Anders als bei den einzigartigen, senkrecht angeordneten Scheinwerfern der GSX1300R wurde die Scheinwerferanordnung der Yoshimura X-1 umgeändert auf die Auslegung in einer Ebene mit Stauraum-Luftführungen an beiden Seiten. Der 1300cm³ flüssigkeitsgekühlte Reihenvierzylinder wurde überholt und bekam einige Sonderteile eingebaut, wie etwa Zylinderköpfe mit Schlitzen, leichte, spiegelblank polierte Ventile, hohe Nockenwellen und Kolben hoher Kompression. Jedes der auf 100 begrenzten Auflage der Hayabusa X-1 Motorräder wurde in Einzelanfertigung gebaut, wobei die Initialen des Mechanikers in den Zylinderkopf eingraviert wurden. Es war kein Wunder, dass sie schon bald nach der ersten Ankündigung ausverkauft waren.

dotée d'un carénage spécifique et d'un échappement révolutionnaire Tri-Oval Titanium Cyclone qui lui donne une apparence très différente de celle de la GSX1300R standard. Si les phares avant de la GSX1300R sont disposés verticalement, ceux de la Yoshimura X-1 sont côte à côte avec des rampes d'admission d'air de part et d'autre. Le moteur 4 cylindres en ligne 1300cm³ refroidi par liquide est revu et comporte des pièces spéciales telles des nouvelles têtes de cylindres, des soupapes allégées chromées, des comes hautes et des pistons haute compression. Les suspensions avant et arrière ont été revues pour autoriser des vitesses élevées. Les 100 Hayabusa X-1 ont été produites une par une avec les initiales de l'artisan monteur gravées sur une tête de cylindre. Elles étaient toutes pré-ventues avant l'annonce de la sortie de cette série limitée.

配置しています。1300ccの水冷4気筒エンジンはフルオーバーホールされた上に、シリンダーヘッドをポーティング、軽量バルブを鏡面研磨し、ハイカムシャフト、ハイコンピピストンなどを組み込み、1機1機入念に組み上げられています。またシリンダーヘッドに作業者のイニシャルが刻印され、オーナーの所有欲をそそる心遣い演出がなされています。また前後のサスペンションはセッティングが見直され、ハイスピード走行に対応。さらにアルミ製フェューエルタンクや、容量を確保しながら深いバンク角を可能とした三角断面のTri-Ovalチタンサイクロンマフラーを採用。これらの装備により、大幅な軽量化と重量配分の適正化が実現でき、いっそうシャープな操縦特性を生みだしています。レースでの好成績に裏打ちされた高性能なパーツを組み込んで仕上げられたヨシムラの自信作、隼X-1はたちまちファンの熱狂的な注目を集め、発表と同時に限定100台が完売となったのです。

レースコンストラクターであり、実戦で培った技術をフィードバックしたスペシャルパーツメーカーとしても知られるヨシムラ。特にオートバイとしては初めて4 into 1の集合マフラーを開発し、これを装着したスズキGS1000が1978年のアメリカ・デイトナ100マイルレースでデビューウィン。その名を全米に轟かせたことはあまりにも有名です。レースではワークスに迫る強さを見せるヨシムラは、スズキHayabusa1300 (GSX1300R)をベースにレーシングマシンに仕立てた隼X-1を開発。鈴鹿8時間耐久レースでは、改造範囲の広い排気量750cc以上のマシンで争われるXフォーミュラクラスに参戦し、1999年、2000年と見事に2連覇を達成したのです。このレーシングマシンのレプリカとして、公道走行を可能にしたコンプリートカスタムバイクが2000年にリリースされたのです。

カウリングはヨシムラ・オリジナル。ライトは縦2灯配置から横2灯タイプに改められ、ライトの両サイドにラムエアダクトを

- 用意する工具
- Tools recommended
- Benötigtes Werkzeug
- Outilsage nécessaire

マスキングテープ
Masking tape
Abklebeband
Bande cache

接着剤(プラスチック用)

Cement
Kleber
Colle



ナイフ
Modelling knife
Modelliermesser
Couteau de modéliste



ニッパー
Side cutters
Seitenschneider
Pince coupante

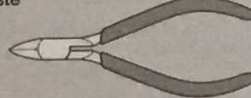

デカールバサミ
Scissors
Schere
Ciseaux



ピンセット
Tweezers
Pinzette
Précèles

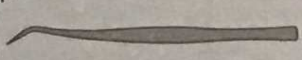



●このキットは組み立てモデルです。作る前に必ず説明書を最後までお読みください。また小学生などの低年齢の方が組み立てる時は、保護者の方もお読みください。
 ●接着剤や塗料は、必ずプラスチック用をお使いください。(別売)
 ●メッキ部品を接着する際は、必ず接着面のメッキをはがしてください。
 ●Read carefully and fully understand the instructions before commencing assembly. A supervising adult should also read the instructions if a child assembles the model.
 ●Remove plating from areas to be cemented.

●Bevor Sie mit dem Zusammenbau beginnen, sollten Sie alle Anweisungen gelesen und verstanden haben. Fall sein Kind das Modell zusammenbaut, sollte ein beauftragter Erwachsener die Bauanleitung ebenfalls gelesen haben.
 ●An den Klebestellen muß die Chromschicht abgeschabt werden.
 ●Bien lire et assimiler les instructions avant de commencer l'assemblage. La construction du modèle par un enfant doit s'effectuer sous la surveillance d'un adulte.
 ●Enlever le revêtement chromé des parties à encoller.

注意
 ●工具の使用には十分注意してください。特にナイフ、ニッパーなどの刃物によるケガや事故に注意してください。
 ●接着剤や塗料は使用前にそれぞれの注意書きをよく読み、指示に従って正しく使用し、使用する時は換気に十分注意してください。
 ●小さなお子様のいる所での工作はやめてください。小さな部品の飲み込みや、ビニール袋をかぶっての窒息などの危険な状況が考えられます。
CAUTION
 ●When assembling this kit, tools including knives are used. Extra care should be taken to avoid personal injury.

sonal injury.
 ●Read and follow the instructions supplied with paint and/or cement, if used (not included in kit). Use plastic cement and paints only.
 ●Keep out of reach of small children. Children must not be allowed to put any parts in their mouth, or pull vinyl bag over their heads.
VORSICHT
 ●Beim Zusammenbau dieses Bausatzes werden Werkzeuge einschließlich Messer verwendet. Zur Vermeidung von Verletzungen ist besondere Vorsicht angebracht.
 ●Wenn Sie Farben und/oder Kleber verwenden (nicht im Bausatz enthalten), beachten und befolgen Sie die dort beiliegenden Anweisungen. Nur

Klebstoff und Farben für Plastik verwenden.
 ●Bausatz von kleinen Kindern fernhalten. Verhüten Sie, daß Kinder irgendwelche Bauteile in den Mund nehmen oder Plastiktüten über den Kopf ziehen.
PRECAUTIONS
 ●L'assemblage de ce kit requiert de l'outillage, en particulier des couteaux de modélisme. Manier les outils avec précaution pour éviter toute blessure.
 ●Lire et suivre les instructions d'utilisation des peintures et ou de la colle, si utilisées (non incluses dans le kit). Utiliser uniquement une colle et des peintures spéciales pour le polystyrène.
 ●Garder hors de portée des enfants en bas âge. Ne pas laisser les enfants mettre en bouche ou sucer les pièces, ou passer un sachet vinyl sur la tête.

●塗装指示のマークです。タミヤカラーのカラーナンバーで指示しました。
 This mark denotes numbers for Tamiya Paint colors.
 TS-17 ●アルミシルバー / Gloss aluminum / Alu-Silber / Aluminium brillant
 TS-29 ●セミアグロスブラック / Semi gloss black / Seidenglanz Schwarz / Noir satiné
 TS-40 ●メタリックブラック / Metallic black / Metallisch-Schwarz / Noir métallisé
 TS-49 ●ブライトレッド / Bright red / Leuchtrrot / Rouge brillant

X-1 ●ブラック / Black / Schwarz / Noir
 X-2 ●ホワイト / White / Weiß / Blanc
 X-7 ●レッド / Red / Rot / Rouge
 X-10 ●ガンメタル / Gun metal / Metall-Grau / Gris acier
 X-11 ●クロームシルバー / Chrome silver / Chrom-Silber / Aluminium chromé
 X-12 ●ゴールドリーフ / Gold leaf / Gold Glänzen / Gold
 X-18 ●セミアグロスブラック / Semi gloss black / Seidenglanz Schwarz / Noir satiné

X-19 ●スモーク / Smoke / Rauchfarben / Fumé
 X-26 ●クリアーオレンジ / Clear orange / Klar-Orange / Orange translucide
 X-31 ●チタンゴールド / Titanium gold / Titan-Gold / Or Titanium
 X-32 ●チタンシルバー / Titanium silver / Titan-Silber / Argent Titanium
 XF-1 ●フラットブラック / Flat black / Matt Schwarz / Noir mat
 XF-16 ●フラットアルミ / Flat aluminum / Matt Aluminium / Aluminium mat
 XF-56 ●メタリックグレイ / Metallic grey / Grau-Metallic / Gris métallisé
 XF-63 ●ジャーマングレイ / German grey / Deutsches Grau / Gris Panzer

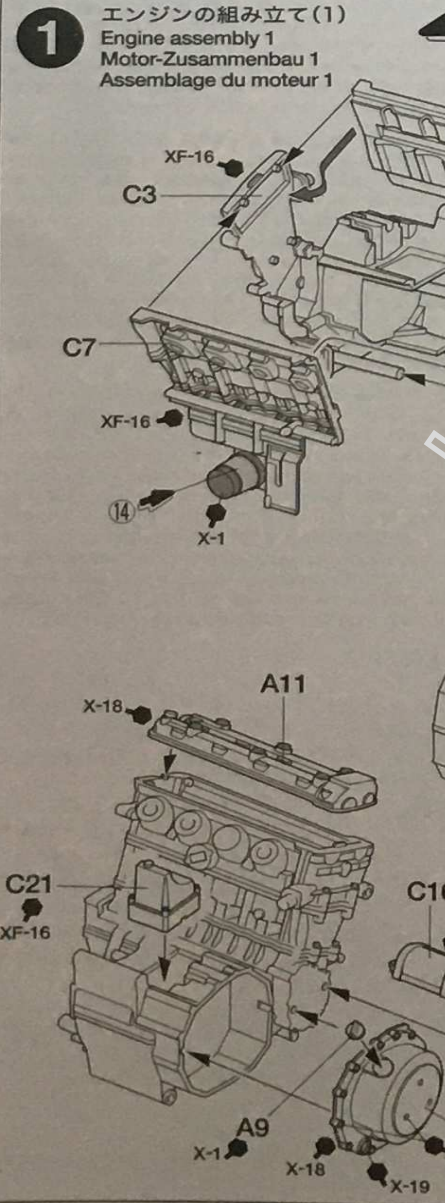

指示の番号のスライドマークを貼ります。
 Number of decal to apply.
 Nummer des Abziehbildes, die beim Anbringen ist.
 Numéro de la décalcomanie à utiliser.

TECH TIPS / 組み立てアドバイス

★部品はニッパーでいねいに切り取り、切り口はカッターナイフできれいにします。
 ★Cut off parts using side cutters and flatten using modeling knife.
 ★Die Teile mit einem Seidenschneider abwickeln und Grat mit Modellbaumesser glätten.
 ★Détacher les pièces au moyen de pinces coupantes et aplatir avec un couteau de modélisme.
 ★一度部品を仮に組み合わせてみて(仮組み)、接着面を確かめます。
 ★Attach parts temporarily to confirm cement position prior to apply cement.
 ★Die Teile vorübergehend anbringen, um vor dem Klebstoffauftrag die Klebestellen zu erkennen.
 ★Fixer temporairement les pièces pour s'assurer de leur placement correct avant d'appliquer la colle.
 ★同じ色になる部品どうしを組み立ててから塗装しましょう。
 ★Cement parts to be painted in the same color together prior to painting.
 ★Kleben Sie Teile, die gleichfarbig lackiert werden, vor dem Lackieren zusammen.
 ★Coller ensemble les pièces à peindre dans la même teinte avant de peindre.

2

エンジンの組み立て(2)
Engine assembly 2
Motor-Zusammenbau 2
Assemblage du moteur 2

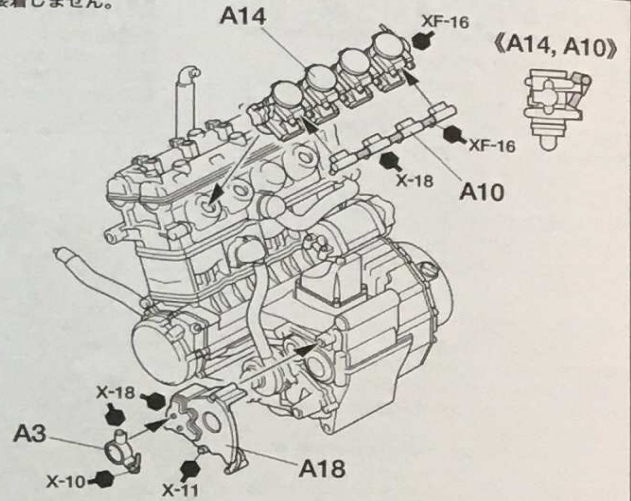
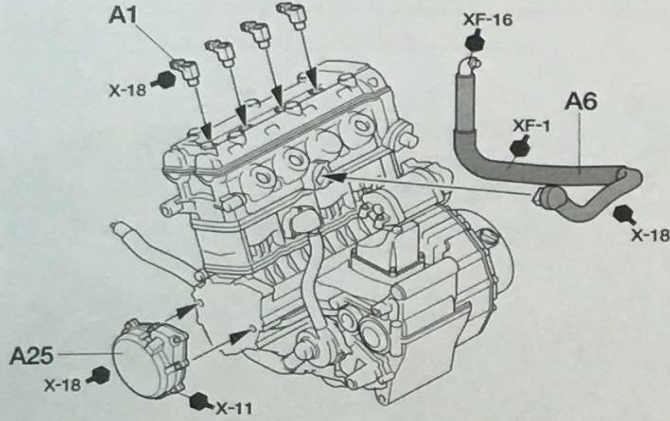

このマークの部品は接着しません。
Do not cement.
Nicht kleben.
Ne pas coller.

**3**

エンジンの取り付け
Attaching engine
Einbau des Motors
Fixation du moteur

接着がよく乾いてから次に進みましょう。
Wait until cement has set.
Warten Sie, bis der Kleber fest ist.
Attendre la prise de la colle.

1.2×2.5mm
丸ビス
Screw
Schraube
Vis

ドライバー
Screwdriver
Schraubenzieher
Tournevis

1.2×4mm
丸ビス
Screw
Schraube
Vis

1.2×2.5mm丸ビス
Screw
Schraube
Vis

エンジン
Engine
Motor
Moteur

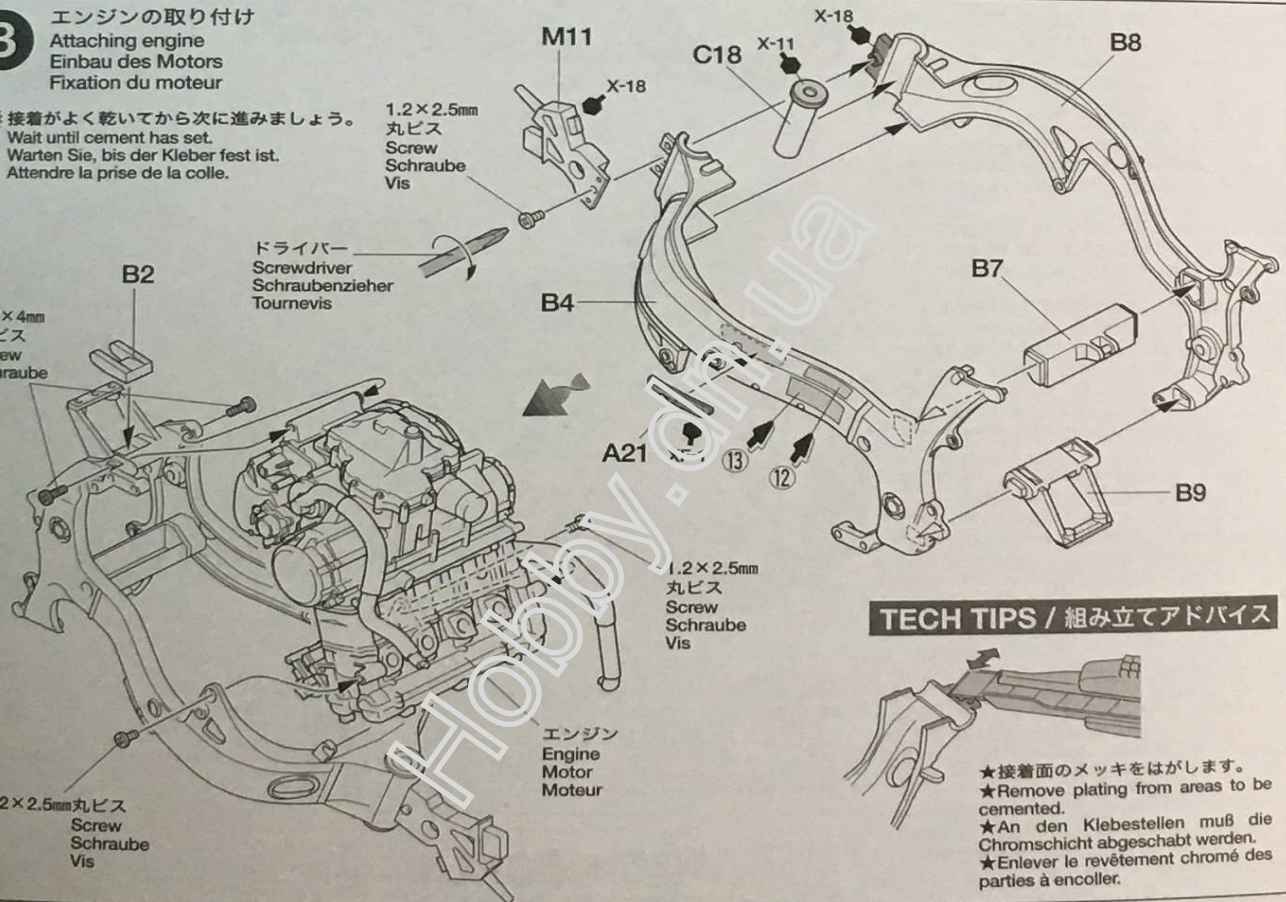

TECH TIPS / 組み立てアドバイス



★接着面のメッキをはがします。
★Remove plating from areas to be cemented.
★An den Klebestellen muß die Chromschicht abgeschabt werden.
★Enlever le revêtement chromé des parties à encoller.

4

タイヤの組み立て
Wheel assembly
Rad-Zusammenbau
Assemblage des roues



タイヤ(細)
Front tire (narrow)
Vorderer Reifen (schmal)
Pneu avant (étroit)

《R(リヤ)》
Rear wheel
Hinterrad
Roue arrière



タイヤ(太)
Rear tire (wide)
Hinterer Reifen (breit)
Pneu arrière (large)

《F(フロント)》
Front wheel
Vorderrad
Roue avant

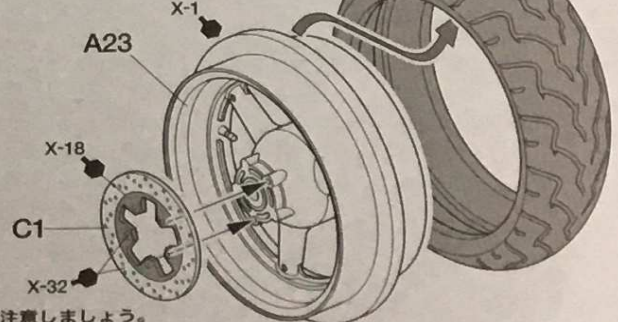
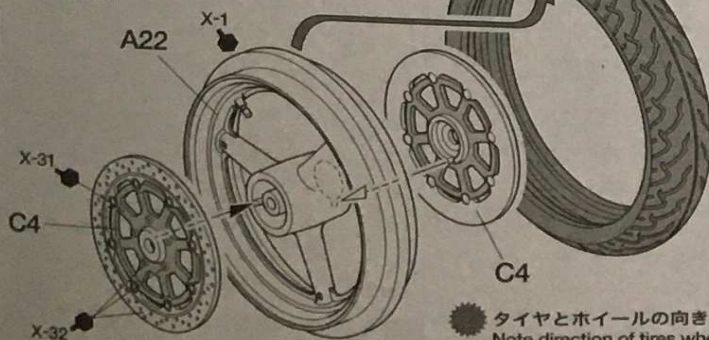

タイヤとホイールの向きに注意しましょう。
Note direction of tires when attaching on wheels.
Beim Anbringen der Reifen auf Laufrichtung achten.
Noter le sens des pneus lors de leur installation sur les jantes.

5

スイングアームの組み立て
Swing arm assembly
Zusammenbau des Schwingarmes
Assemblage du bras oscillant

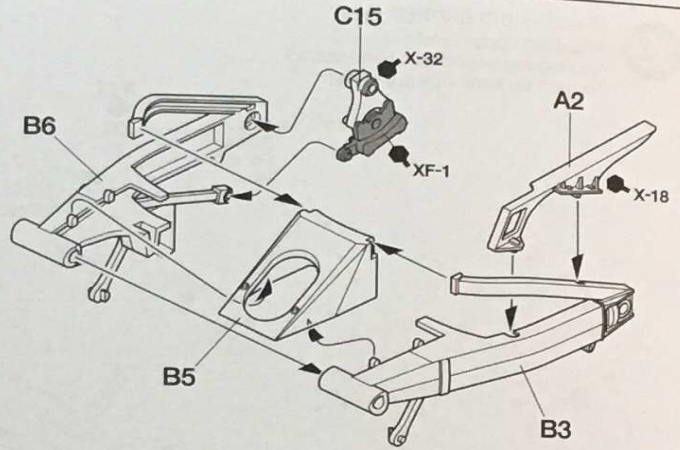
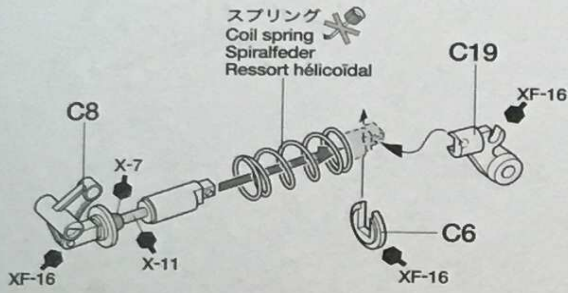

6

リヤタイヤの取り付け
Attaching rear wheel
Anbringung des Hinterrades
Montage de la roue arrière

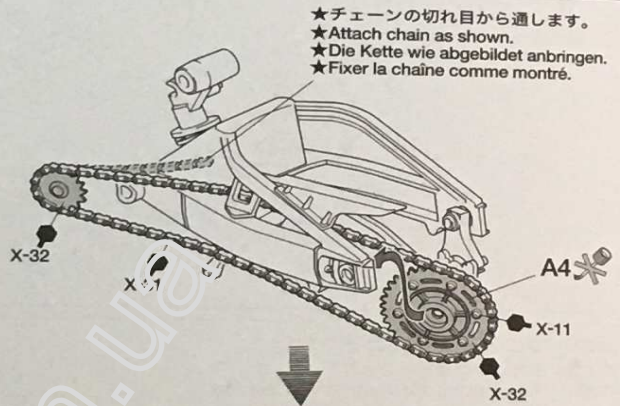
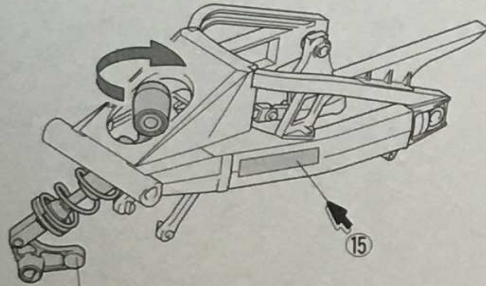

★チェーンの切れ目から通します。
★Attach chain as shown.
★Die Kette wie abgebildet anbringen.
★Fixer la chaîne comme montré.

★下側からひねりながら通します。
★Pass damper from bottom side while turning it.
★Den Dämpfer von unten unter Drehen einführen.
★Passer l'amortisseur par le dessous en le faisant pivoter.

TECH TIPS / 組み立てアドバイス

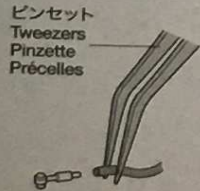

★ピンセットで取り付けましょう。
★Attach using tweezers.
★Zur Anbringung Pinzette benutzen.
★Attacher au moyen de précelles.

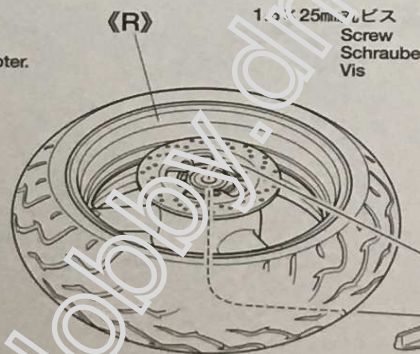

《ビニールパイプ》
Thick vinyl tubing
Dicker Vinylschlauch
Gaine vinyl épaisse

★必要な長さに切って使用します。
★Cut to required length.
★Auf benötigte Länge schneiden.
★Couper une longueur requise.

① 52mm

スイングアーム
Swing arm
Schwingarm
Bras oscillant

7

スイングアームの取り付け
Attaching swing arm
Anbringung des Schwingarmes
Fixation du bras oscillant

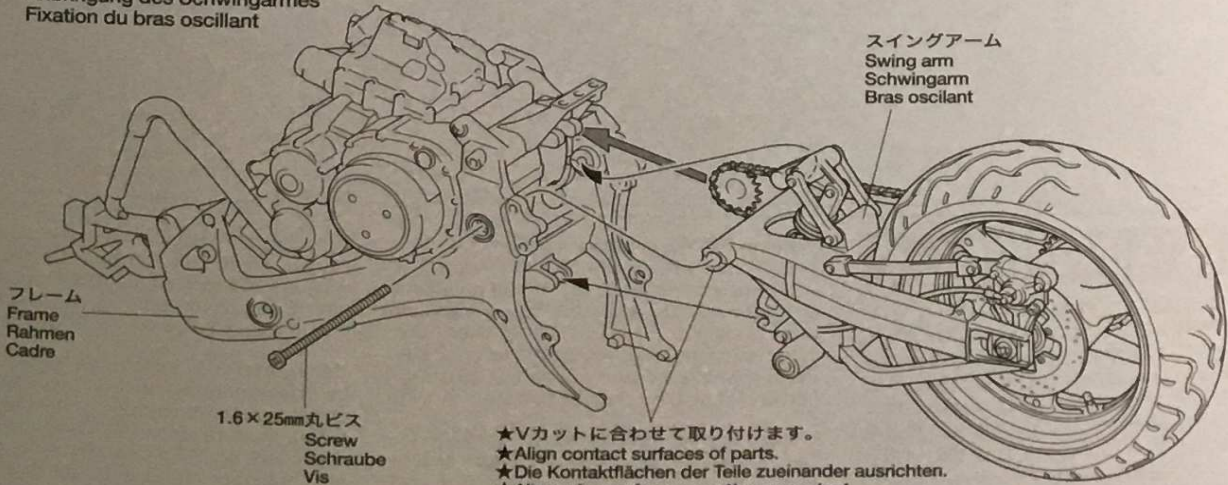

フレーム
Frame
Rahmen
Cadre

1.6×25mm丸ビス
Screw
Schraube
Vis

スイングアーム
Swing arm
Schwingarm
Bras oscillant

★Vカットに合わせて取り付けます。
★Align contact surfaces of parts.
★Die Kontaktflächen der Teile zueinander ausrichten.
★Aligner les surfaces a mettre en contact.

8 フロントフォークの組み立て
Front fork assembly
Zusammenbau der Vordere Gabel
Assemblage de la fourche avant

(C17) ※仮組みします。
※Attach C17 temporarily without cement.
※C17 vorübergehend ohne Kleber anbringen.
※Fixer temporairement C17 sans coller.

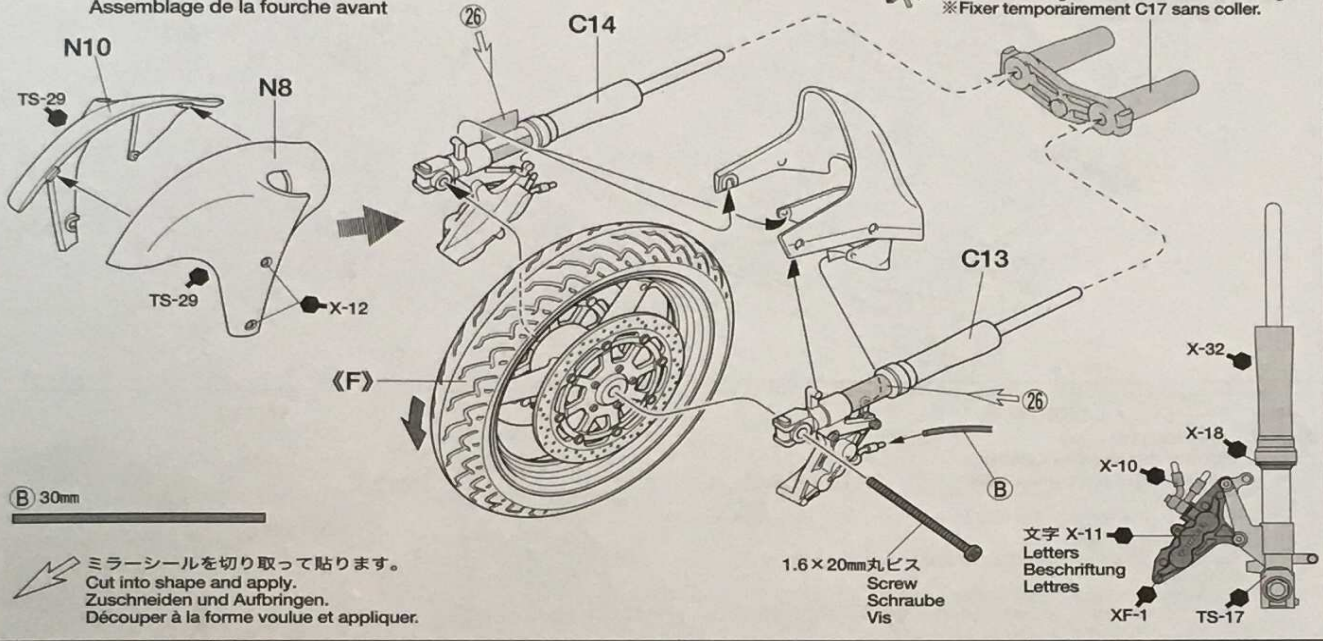

9 ステアリングの取り付け
Steering
Lenkung
Guidon

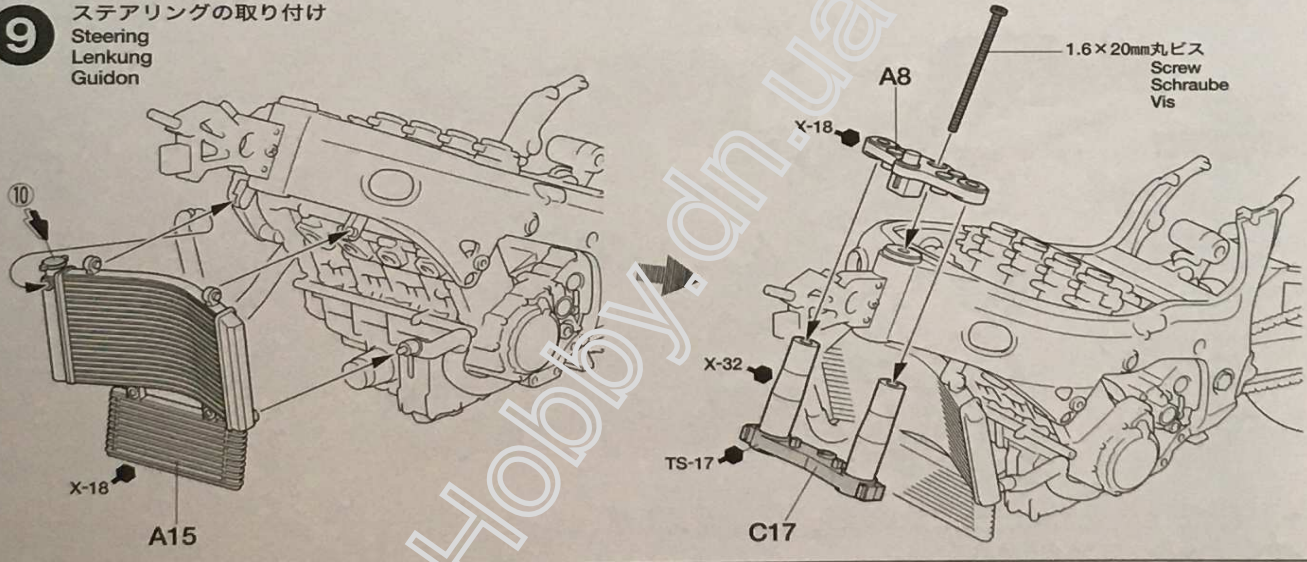

10 フロントフォークの取り付け
Attaching front fork
Anbringung der Vordere Gabel
Fixation de la fourche avant

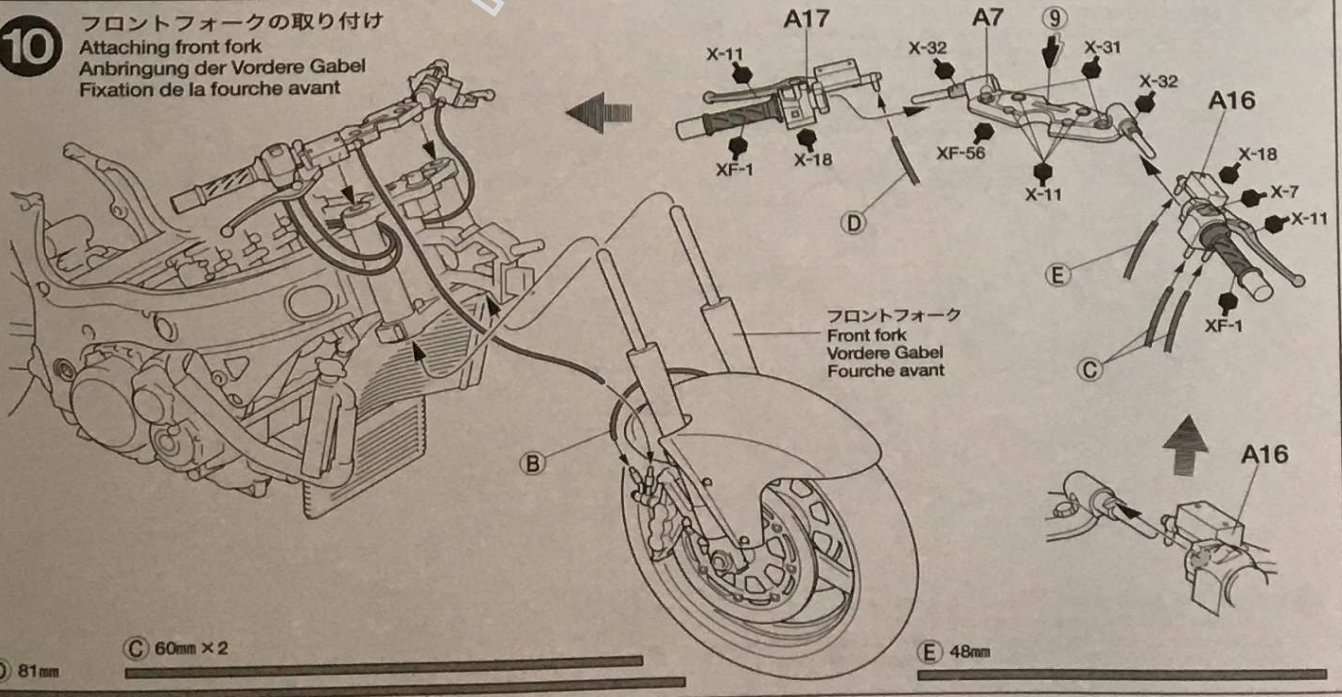

11

サブフレームの取り付け
 Attaching sub-frame
 Befestigung des Hilfsrahmens
 Fixation du cadre inférieur

※マーク⑦、⑧は⑥の上から貼ります。
 ※Apply ⑦ and ⑧ after applying ⑥.
 ※Zuerst ⑥ anbringen, danach ⑦ und ⑧.
 ※Apposer ⑦ et ⑧ après avoir apposé ⑥.

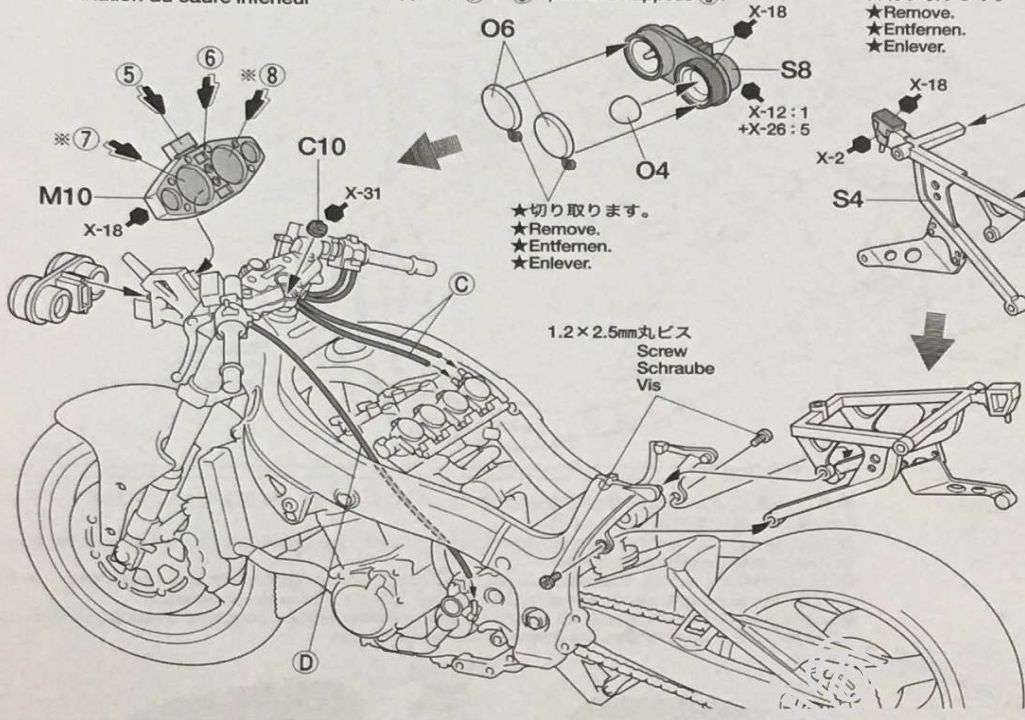

〔S7〕

★切り取ります。
 ★Remove.
 ★Entfernen.
 ★Enlever.

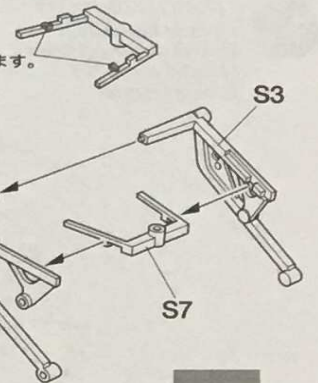

★切り取ります。
 ★Remove.
 ★Entfernen.
 ★Enlever.

1.2×2.5mm丸ビス
 Screw
 Schraube
 Vis

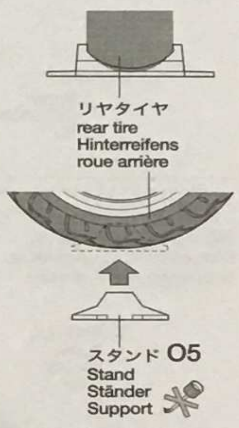

12

ステップまわりの取り付け
 Attaching footrest, kickstand, etc.
 Anbringung von Fußraste, Klappständer usw.
 Fixation des repose-pieds, de la béquille etc...

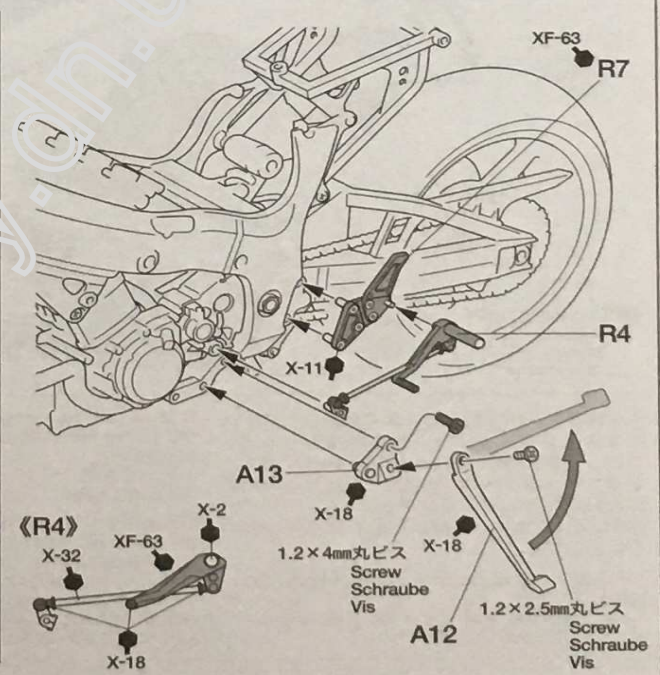
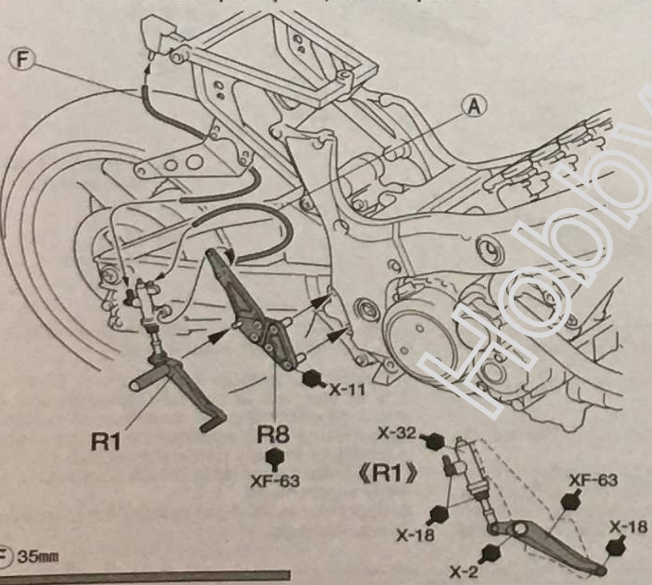

F 35mm

13

マフラーの組み立て
 Exhaust assembly
 Auspuff-Zusammenbau
 Assemblage des échappements

〔R5〕
 ★切り取ります。
 ★Remove.
 ★Entfernen.
 ★Enlever.

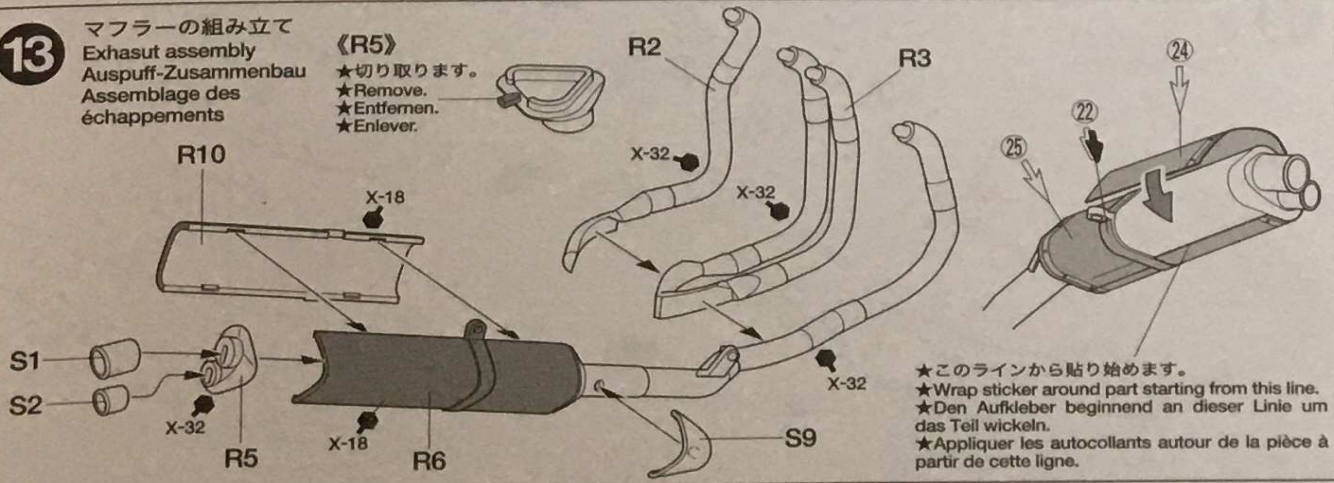

★このラインから貼り始めます。
 ★Wrap sticker around part starting from this line.
 ★Den Aufkleber beginnend an dieser Linie um das Teil wickeln.
 ★Appliquer les autocollants autour de la pièce à partir de cette ligne.

14

マフラーの取り付け
Exhaust installation
Einbau des Auspuffrohrs
Mise en place des
échappements

1.2×2.5mm丸ビス
Screw
Schraube
Vis

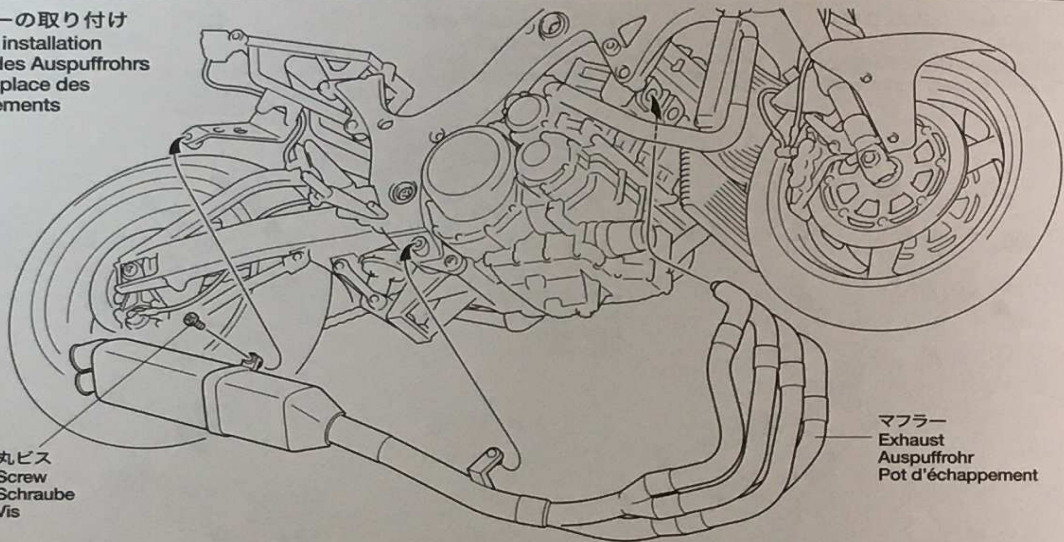

マフラー
Exhaust
Auspuffrohr
Pot d'échappement

《外装パーツのマスキング・塗装》
Masking and Painting
Abkleben und Lackieren
Masquage et Peinture

- カウル類、タンクは塗り分けが必要です。P10やパッケージを参考に、マスキングラインシールを使用して塗装しましょう。
- Cowling and fuel tank have 2-tone color painting. Paint these parts referring to P10 and the package. Use masking seal provided in kit.
- Die Verkleidung und der Kraftstofftank sind zweifarbig lackiert. Diese Teile unter Beachtung von P10 und der Verpackung lackieren. Die dem Bausatz beiliegenden Abkleber verwenden.
- La peinture des carénages et du réservoir comporte deux teintes. Se référer à la page 10 ainsi qu'à l'illustration de la boîte. Utiliser les masques fournis avec le kit.

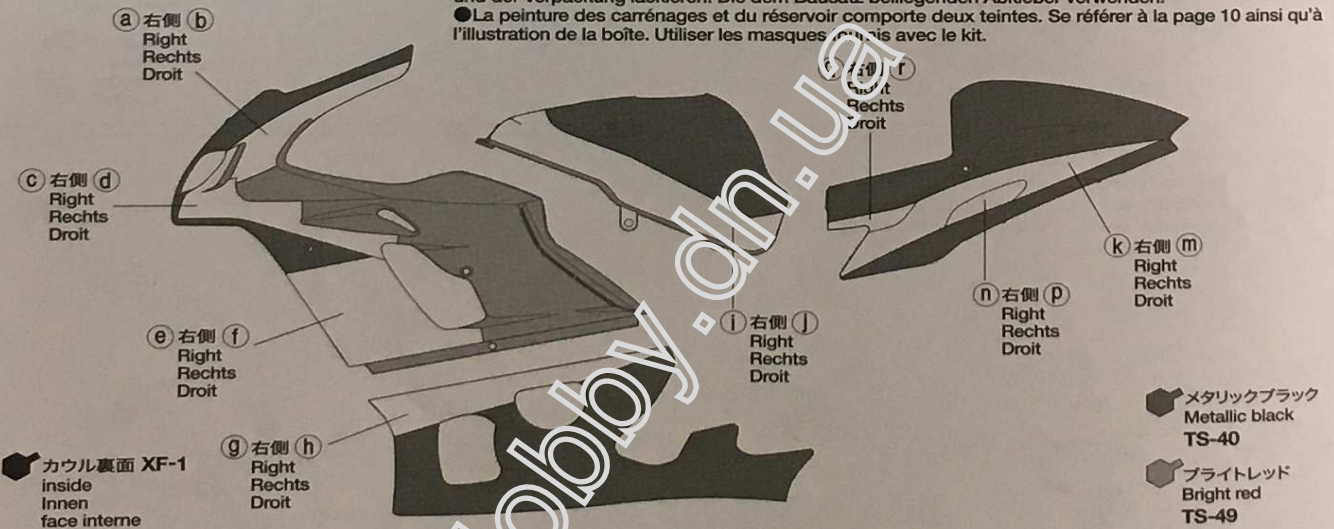

- ①全体をTS-49で塗装し、よく乾燥させます
- ②マスキングラインシールを線に沿って切り出し、図の部分にしっかり貼り付けます。
- ③マスキングテープ(別売)で、残りの赤の部分も完全にマスキングします。
- ④TS-40で塗装し、乾いてからマスキングをはがします。

1. Paint whole parts with TS-49. Make sure paint has dried.
2. Cut masking seal along the line, and apply onto the parts as shown.

3. Mask off the remaining areas to be painted bright red with masking tape (available separately).
4. Paint with TS-40, remove masking after paint has dried.

1. Alle Teile mit TS-49 lackieren. Warten, bis die Farbe trocken ist.
2. Abkleber längs der Linie ausschneiden und wie abgebildet auf die Teile aufbringen.
3. Die verbleibenden, Leuchtrot zu lackierenden Bereiche mit (getrennt erhältlichem) Abklebeband abkleben.

4. Mit TS-40 lackieren, die Abkleber abziehen, wenn die Farbe trocken ist.

1. Peindre l'ensemble des pièces en TS-49.
2. S'assurer que la peinture est bien sèche avant de découper les masques en suivant les contours et les appliquer comme montré.
3. Masquer le reste des surfaces devant être rouge brillant avec de la bande cache (disponible séparément).
4. Vaporiser le TS-40 et enlever les masques après séchage.

15

テールカウルの組み立て(1)
Tail cowl 1
Heckverkleidung 1
Carénage arrière 1

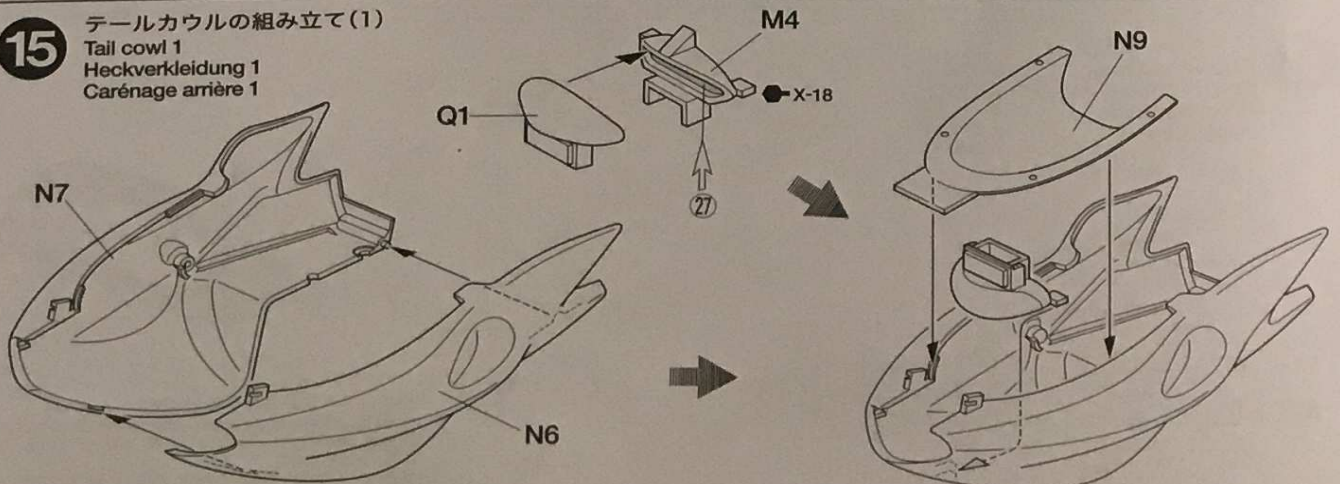

16

テールカウルの組み立て(2)
Tail cowl 2
Heckverkleidung 2
Carénage arrière 2

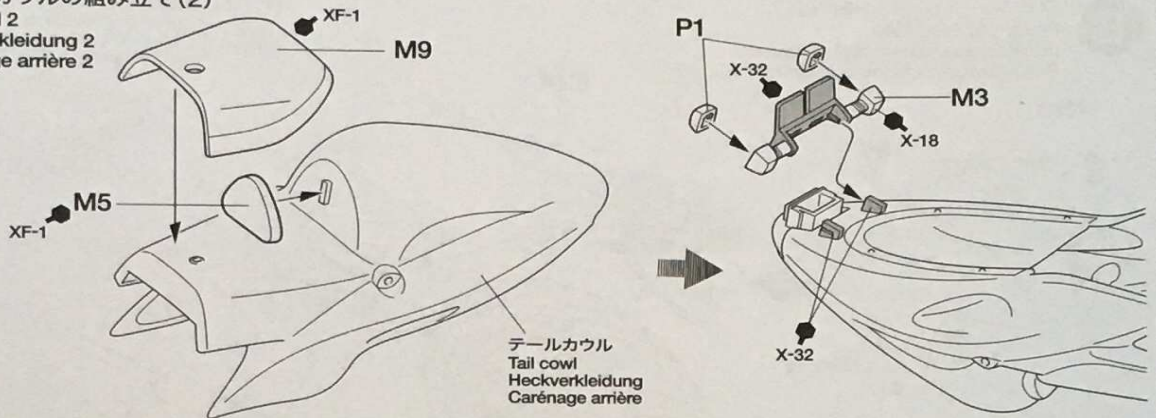

17

テールカウルの取り付け
Attaching tail cowl
Einbau der Heckverkleidung
Fixation du carénage arrière

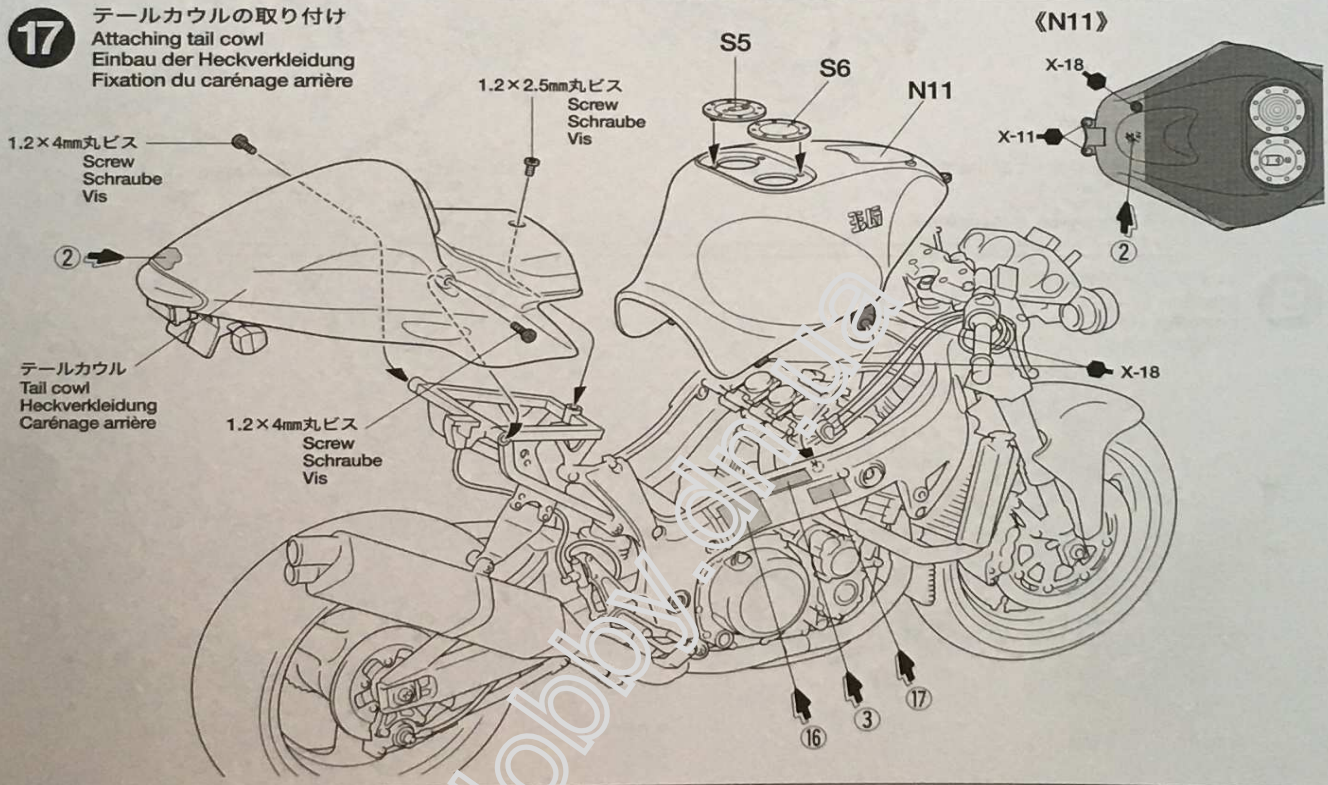

18

アッパーカウルの組み立て
Upper cowl
Obere Verkleidung
Carénage supérieure

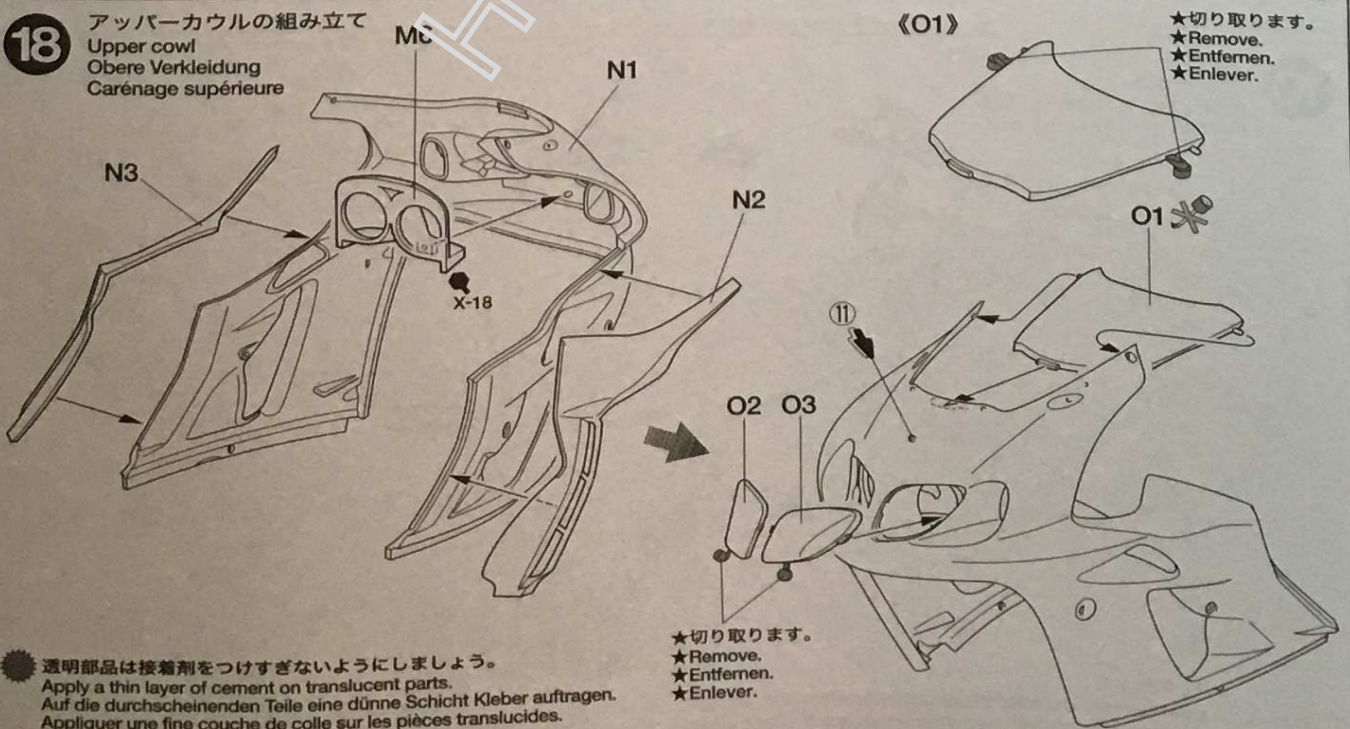

★透明部品は接着剤をつけすぎないようにしましょう。
Apply a thin layer of cement on translucent parts.
Auf die durchscheinenden Teile eine dünne Schicht Kleber auftragen.
Appliquer une fine couche de colle sur les pièces translucides.

19

アッパーカウルの取り付け
Attaching upper cowl
Anbringung der oberen Verkleidung
Fixation du carénage supérieure

アッパーカウル
Upper cowl
Obere Verkleidung
Carénage supérieure

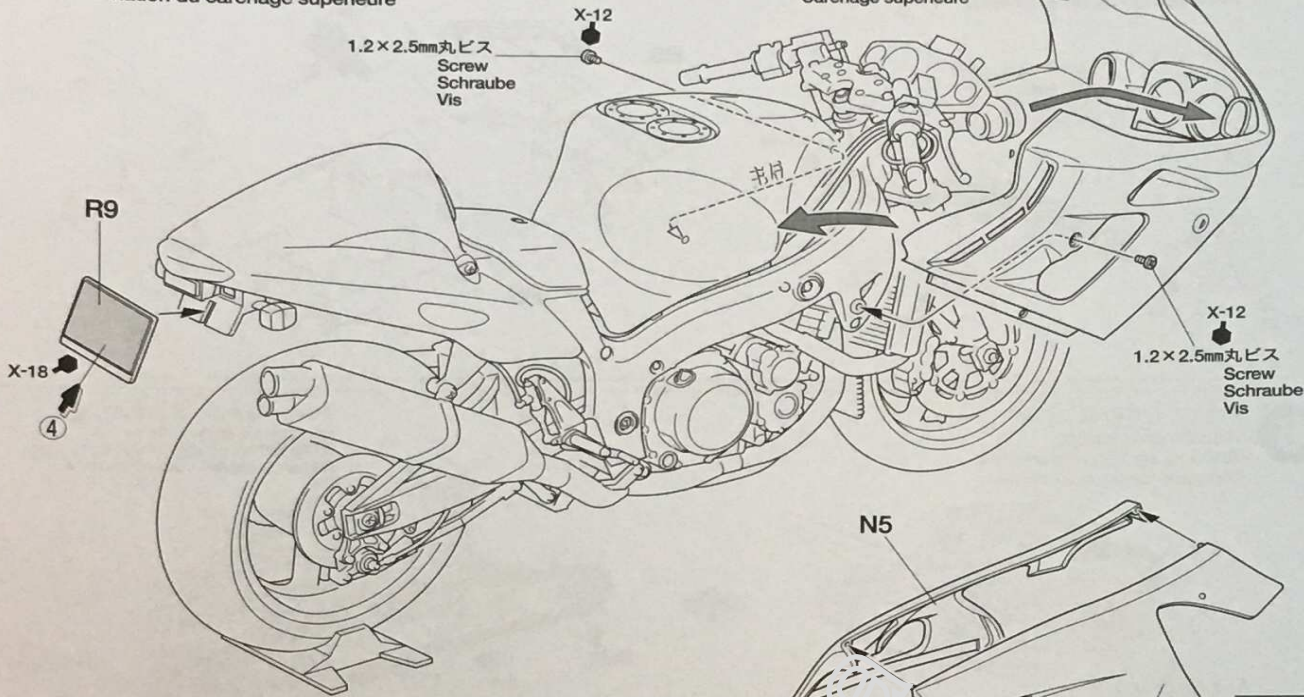

20

アンダーカウルの取り付け
Attaching under cowl
Anbringung der unteren Verkleidung
Fixation du carénage inférieure

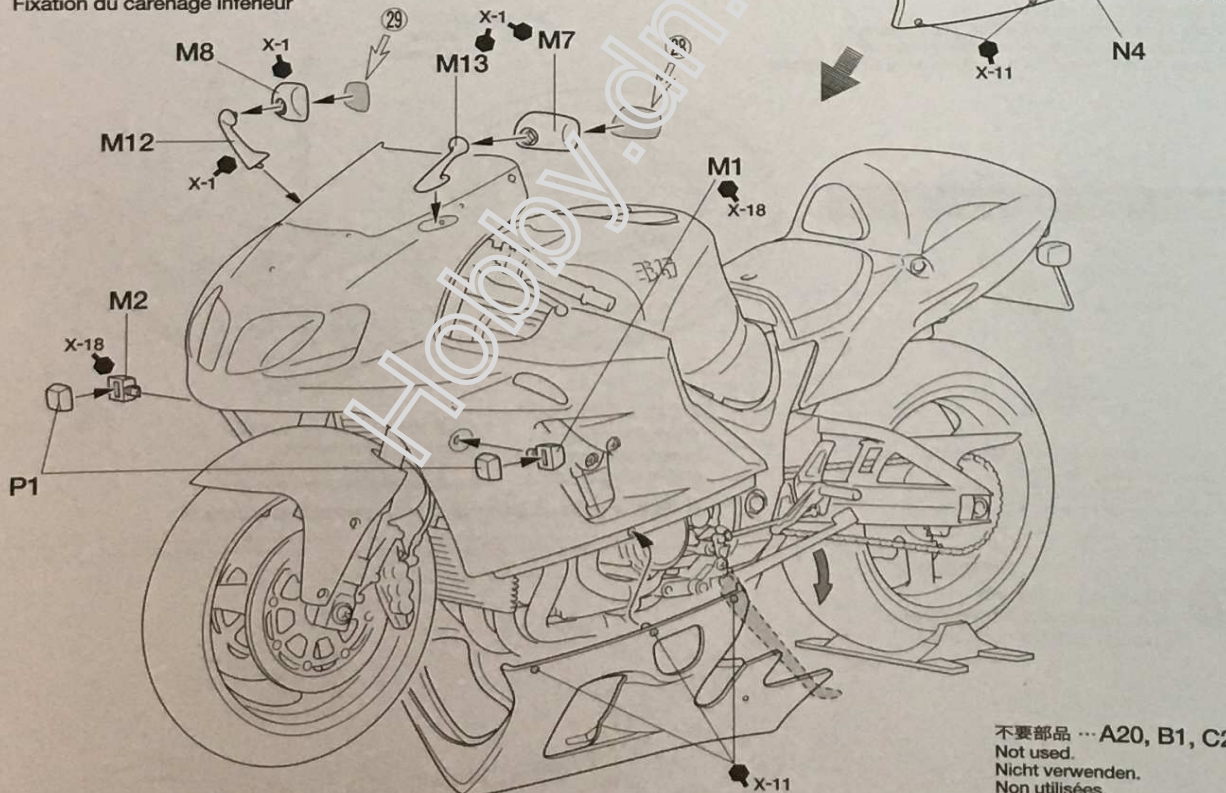

不要部品 ... A20, B1, C20
Not used.
Nicht verwenden.
Non utilisées.

PAINTING

《ヨシムラ車X-1の塗装》

ヨシムラの手になる100台限定のコンプリートバイクとして2000年に発売されたヨシムラ車X-1は、レッドとガンメタリックが精悍なツートーンカラーで塗り分けられていました。またフレームはアルミの地肌そのままのシルバー、スタイリングの特長となっているTri-Ovalチタンサイクロンのもなっているサイレンサーはカーボン製となっていました。

Painting the Yoshimura Hayabusa X-1

The Yoshimura Hayabusa X-1 featured a two-tone color scheme of red and gunmetal on the cowlings, while the frame was left bare aluminum. The Tri-Oval Titanium Cyclone silencer was made of carbon. Detailed painting is called out during construction and should be done at that time.

Lackierung der Yoshimura Hayabusa X-1

Die Yoshimura Hayabusa X-1 zeigte sich in einer Zweifarben-Lackierung aus Rot und Bronze auf den Verkleidungen, wogegen

der Rahmen in blankem Aluminium verblieb. Der Dreifach-Oval Zyklon-Schalldämpfer war aus Karbon gefertigt. Die Detailbemalung ist beim Zusammenbau beschrieben und sollte dort vorgenommen werden.

Décoration de la Yoshimura Hayabusa X-1

La Yoshimura Hayabusa X-1 portait une décoration deux tons rouge et gris foncé métallisé, le cadre restant en aluminium brut. Le silencieux pour Tri-Oval Titanium Cyclone était réalisé en carbone. La peinture des détails doit s'effectuer durant l'assemblage.

APPLYING DECALS

《スライドマークの貼り方》

- ①貼りたいマークをハサミで切りぬきます。
- ②マークをぬるま湯に10秒ほどひたしてからタオル等の布の上におきます。
- ③台紙のはしを手で持ち、貼る所にマークをスライドさせてモデルに移してください。
- ④指に少し水をつけてマークをぬらしながら、正しい位置にずらしします。
- ⑤やわらかい布でマークの内側の気泡をおししながら、押しつけるようにして水分をとります。

DECAL APPLICATION

1. Cut off decal from sheet.
2. Dip the decal in tepid water for about 10 sec. and place on a clean cloth.
3. Hold the backing sheet edge and slide decal onto the model.
4. Move decal into position by wetting decal with finger.
5. Press decal gently down with a soft cloth until excess water and air bubbles are gone.

ANBRINGUNG DES ABZIEHBILDES

1. Abziehbild vom Blatt ausschneiden.
2. Das Abziehbild ungefähr 10 Sek. in lauwarmes Wasser tauchen, dann auf sauberen Stoff legen.
3. Die Kante der Unterlage halten und das Abziehbild auf das Modell schieben.
4. Das Abziehbild an die richtige Stelle schieben und dabei mit dem Finger das Abziehbild naßmachen.
5. Das abziehbild mit weichem Stoff ganz andrücken, bis kein überflüssiges Wasser und keine Luftblasen mehr vorhanden sind.

APPLICATION DES DECALCOMANIES

1. Découpez la décalcomanie de sa feuille.
2. Plongez la décalcomanie dans de l'eau tiède pendant 10 secondes environ et poser sur un linge propre.
3. Retenez la feuille de protection par le côté et glissez la décalcomanie sur le modèle réduit.
4. Placez la décalcomanie à l'endroit voulu en la mouillant avec un de vos doigts.
5. Pressez doucement la décalcomanie avec un tissu doux jusqu'à ce que l'eau en excès et les bulles aient disparu.

●タミヤのホームページには豊富な情報が満載です。
www.famiya.com

MARKINGS

- 塗装がよく乾いてからマークを貼りましょう。
- Let paints dry thoroughly before applying decals.
- Vor dem Anbringen von Aufklebern muss die Farbe absolut trocken sein.
- S'assurer que la peinture est parfaitement sèche avant de poser les décalcomanies.

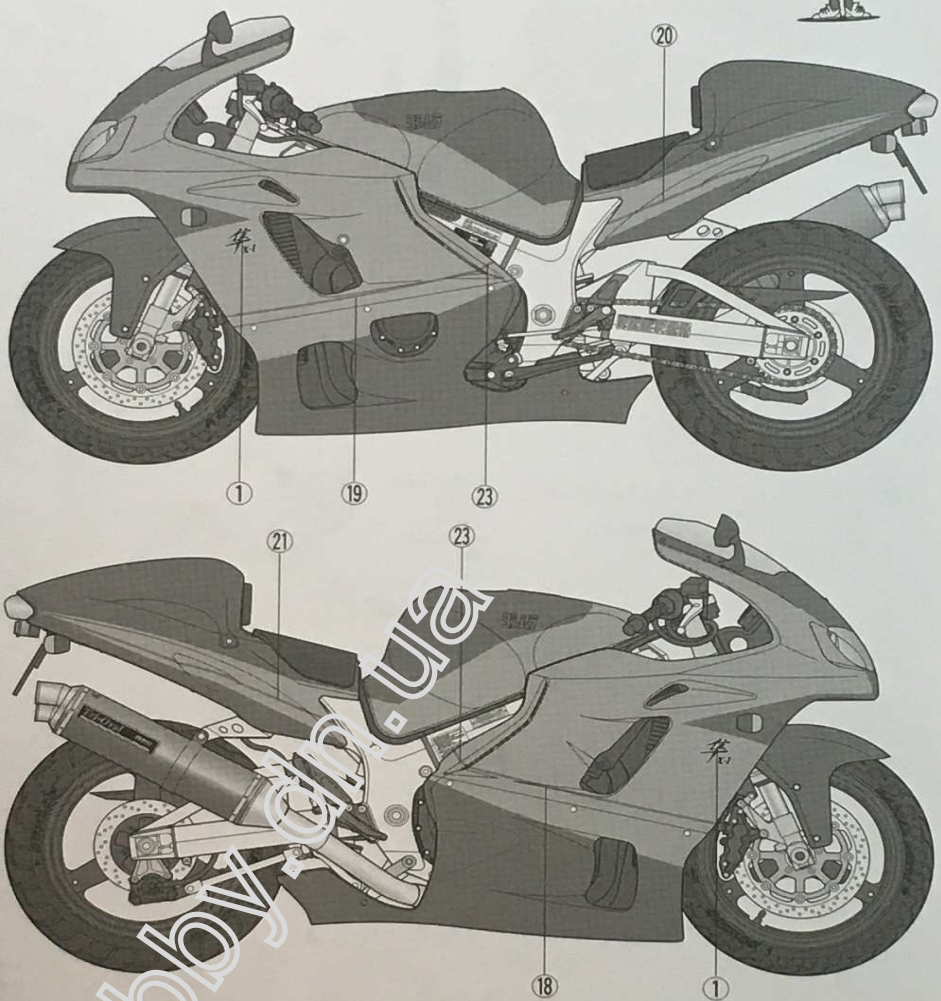

AFTER MARKET SERVICE CARD

When purchasing Tamiya replacement parts, please take or send this form to your local Tamiya dealer so that the parts required can be correctly identified and supplied. Please note that specifications, availability and price are subject to change without notice.

Parts Code	ITEM 14093
93311	Front Cowling & Fuel Tank
000736	A & M Parts
9001816	B Parts
9001848	C Parts
9111093	N Parts
911218	O Parts
911219	P Parts

0111220	Q Parts
0000736	R Parts
9111095	S Parts
9401315	Tire Bag
1401211	Decal
1421480	Mirror Sticker
1421481	Masking Seal
1051589	Instructions

★部品請求には右のカードが必要です。部品請求なさる方はカードに住所、氏名、電話番号欄にしっかりご記入ください。

《郵便振替のご利用法》

郵便局の払込用紙の通信欄にこのカードを参考にITEM番号、スケール、製品名、部品名、数量を必ずご記入ください。振込人住所欄には電話番号もお書きください。口座番号・00810-9-1118、加入者名・田宮模型でお振込ください。

《タミヤカード》

タミヤカードを利用されますと部品の入手が早く簡単です。詳しくは、カスタマーサービスでお問合わせください。

《電話でのご注文もご利用いただけます。》

パーツ代金に加えて代引き手数料(315円)をご負担いただければ、代金着払いにより電話でのご注文も承ります。

1/12 オートバイシリーズ NO.90

14090 SUZUKI Hayabusa 1300 (GSX1300R)

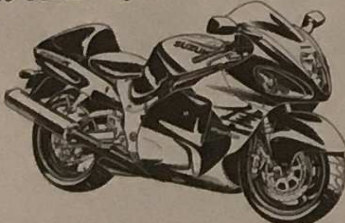

YOSHIMURA HAYABUSA X-1

1/12 オートバイシリーズ NO.93 ヨシムラ集 X-1

部品をなくしたり、こわした方は、下のステッカーが貼られたカスタマーサービス取次店でご注文いただけます。当社カスタマーサービスに直接ご注文する場合は、このカードの必要部品を○でかこみ代金を現金書留または、定額小為替(100円以下は切手可)と一緒に申し込みにください。なお、ご送金にはタミヤカードや郵便振替、代金着払いもご利用いただけます。



《お問い合わせ電話番号》

静岡 054-283-0003
東京 03-3899-3765 (静岡へ自動転送)
営業時間 / 平日(月～金曜日) ▶ 8:00～20:00
土、日曜日、祝日 ▶ 8:00～17:00

フロントカウル・タンク	320円	9331136
A・Mパーツ	570円	0000732
Bパーツ	420円	9001816
Cパーツ	440円	9001848
Nパーツ	510円	9111093
Oパーツ	320円	0111218

Pパーツ	270円	0111219
Qパーツ	270円	0111220
Rパーツ	360円	0000736
Sパーツ	300円	9111095
タイヤ袋詰	430円	9401315
マーク	210円	1401211
ミラーステッカー	210円	1421480
マスキングステッカー	200円	1421481
説明図	320円	1051589

For Japanese use only!

ITEM 14093

住所

電話 () -

氏名

TAMIYA
株式会社タミヤ
静岡市恩田原3-7 〒422-8610