

Важкий піхотний броневі вагон S.Sp \ Heavy infantry armored car S.Sp

UM

No.256

1:72

UKR У 1944 році розпочалось виробництво важких розвідувальних броневі вагонів S.Sp, здатних діяти самостійно або в складі із таких же броневі вагонів. Важкі броневі вагони були кількох типів. Піхотні броневі вагони були озброєні одним важким і чотирма легкими кулеметами, а також двома 8-см мінометами. Вагони мали товщину броні 20 мм, а вага, в залежності від озброєння, досягала 18 т. Вони розвивали швидкість до 40 км/год. Бойова міць важких броневі вагонів була майже на рівні БП42. 3 листопада 1944 року вони брали участь у бойових операціях на Балканах.

ENG Manufacturing of heavy 'S.Sp.' reconnaissance armored cars started in 1944. These cars were able to operate independently or as train made up of similar cars. Several types of heavy armored cars existed. Infantry cars were armed with single heavy and four light machine guns as well as two 8-cm mortars. These cars had 20 mm armor protection. Their weight (depending on armament) reached 18 tons. Maximum speed – 40km/hr. Combat effectiveness of heavy armored car was almost equal of BP-42. 'S.Sp' participated in combat operations on Balkans from November 1944.

DEU In Jahre 1944 wurde die Produktion von schweren S.Sp Aufklärungs- Panzerwagons begonnen, die fähig waren als selbständig als auch im Bestande von der Gruppe von solchen Panzerwagons zum Einsatz kommen. Die Schwere Panzerwagone waren verschiedenen Typen. Infanterie-Panzerwagone waren mit einem schweren und vier leichten MG, sowie zwei 8-cm Granatwerfern ausgerüstet. Die Panzerung der Wagen war 20mm dick, und das Gewicht erreichte, je nach der Ausrüstung bis zu 18t. Schwere Panzerwagons entwickelten die Geschwindigkeit bis zu die 40km/Stunde. Die Kampfkraft von den schweren Panzerwagone stellte sich der Kampfkraft BP42 fast gleich. Seit November 1944 nahmen sie an den Kampfoperationen auf dem Balkan teil

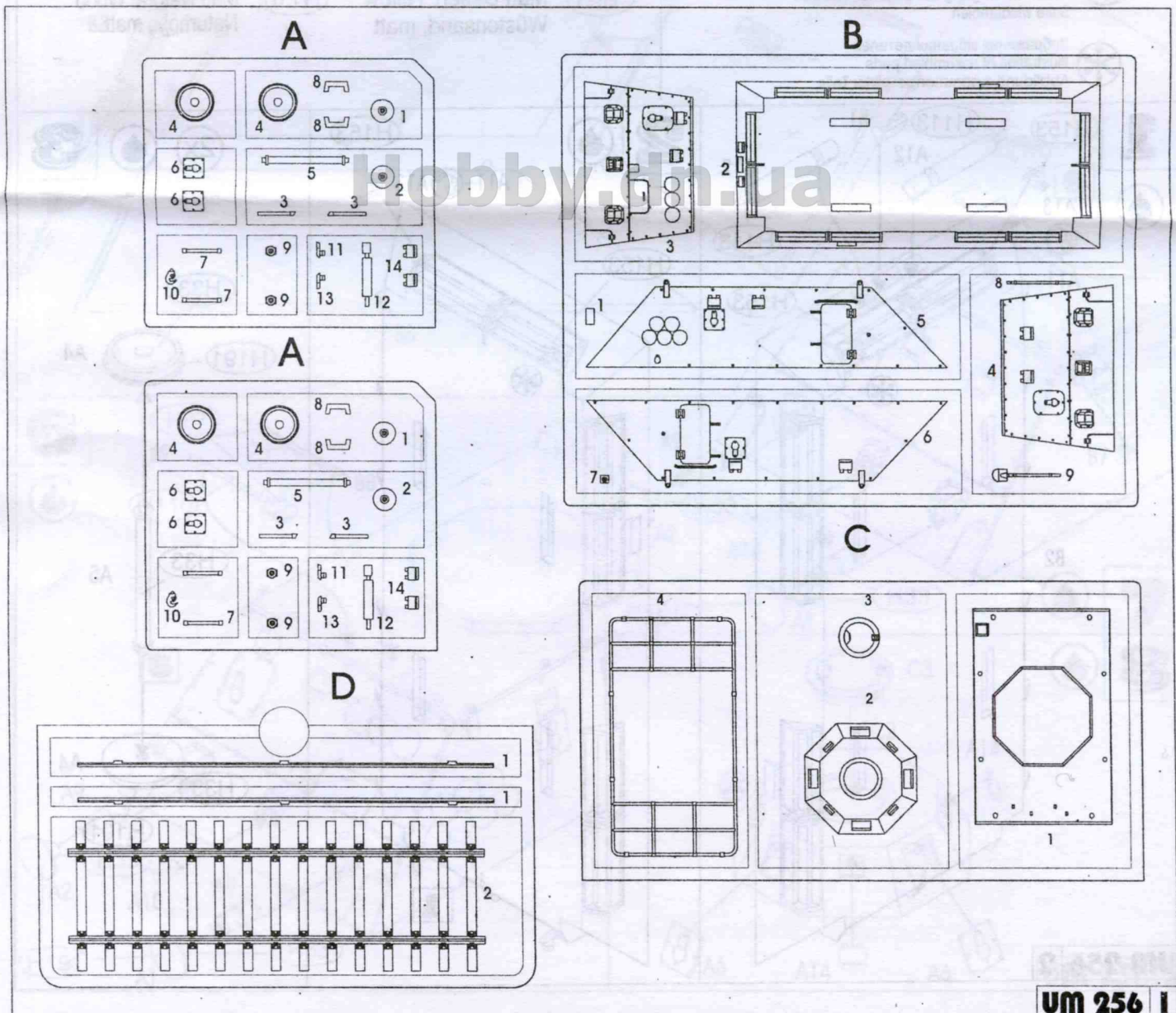

ПРОЧИТАТИ ПЕРЕД ПОЧАТКОМ СКЛАДАННЯ !

Деталі із рамок вирізати за допомогою гострого ножа або кусачок. Номе ри деталей позначені цифрами: 1, 2, 3... Рамка, в якій знаходиться деталь, позначена літерою: А, В, С... Порядок монтажу деталей позначений цифрами: 1, 2, 3... Клеїти деталі за допомогою клею Plastic CEMENT. Вирізати з аркуша потрібні декалі; помістити їх у посуд з чистою водою приблизно на 0,5 хвилини, накласти декалі на модель, а потім зсунути їх з аркуша. Для кращого прилипання, притиснути їх марлевим тампоном.

READ BEFORE YOU START!

Remove parts from frame with a sharp knife or a pair of scissors and trim away excess plastic. Do not pull off parts. Numbers of parts are marked figures: 1, 2, 3... Frames, in which the part is situated, are marked by letters: A, B, C... The parts assembling sequence is marked figures: 1, 2, 3... Use plastic cement only. Cut out from the sheet the necessary decals; plunge them into a vessel with pure water for about 0,5 minute; apply the decals on the kit, letting them slide from the paper. For a better adhesion, press them by means of clean rag.

VOR DEM ZUSAMMENSETZEN GUT DURCHLESEN!

Spritzling entfernen. Nummern der Einzelteile sind als Ziffer angegeben: 1, 2, 3... Der Rahmen, in welchem sich der Einzelteil befindet, wird als Buchstabe angegeben: A, B, C... Die Reihenfolge der Montage wird als Ziffer angegeben: 1, 2, 3... Bittle nur Plastikklebstoff verwenden. Die benötigten Abziehbilder vom Blatt abschneiden, in ein Glass reines Wasser für etwa 0,5 Minute eintauchen, auf das Modell legen und dann vom Papierbogen abnehmen. Um eine bessere Haftung zu erzielen, die Abziehbilder mit einem reinen Tuch andrücken.



Не клеїти
Don't glue
Nicht kleben



Клеїти
Glue
Kleben



Нанести декаль
Apply decals
Abziehbilder anbringen



Кількість операцій
Number of working steps
Anzahl der Arbeitsgänge



Повторити з протилежного боку
Repeat same procedure on opposite side
Gleichen Vorgang auf gegenüberliegenden Seite wiederholen



Зображення зібраних деталей
Illustration of assembled parts
Abbildung zusammengesetzter Teile

HUMBROL

(H113)

Іржавий
Matt Rust
Rostbraun, matt

(H33)

Чорний
Matt Black
Mattschwarz

(H153)

Сигнальний червоний
Insignia Red
Signalrot

(H87)

Сталевий, матовий
Matt Steel Grey
Stahlgrau, matt

(H191)

Сріблястий
Chrome Silver
Chromsilber

(H93)

Пустельно-жовтий
Matt Desert Yellow
Wüstensand, matt

(H110)

Дерев'яний
Matt Natural Wood
Naturholz, matt

1

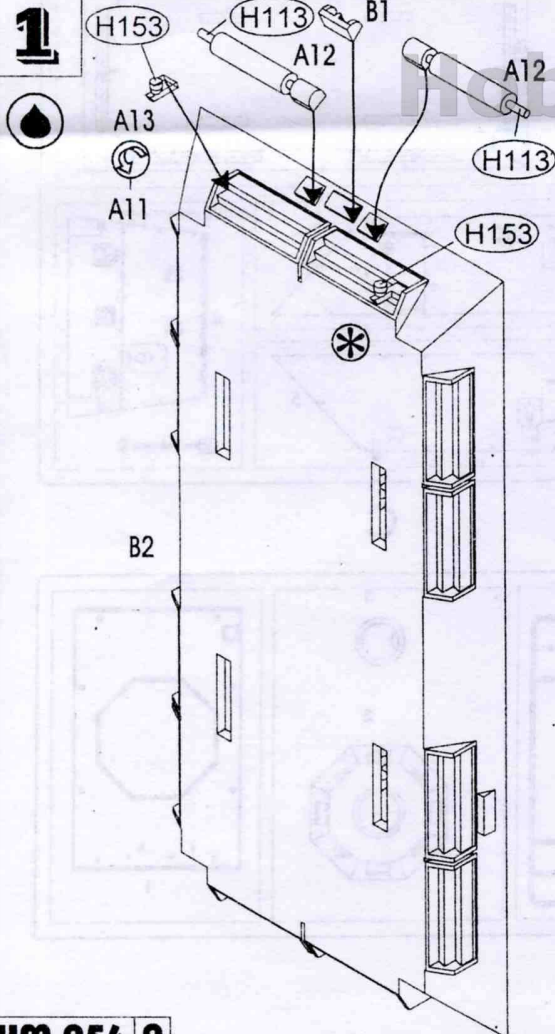

2

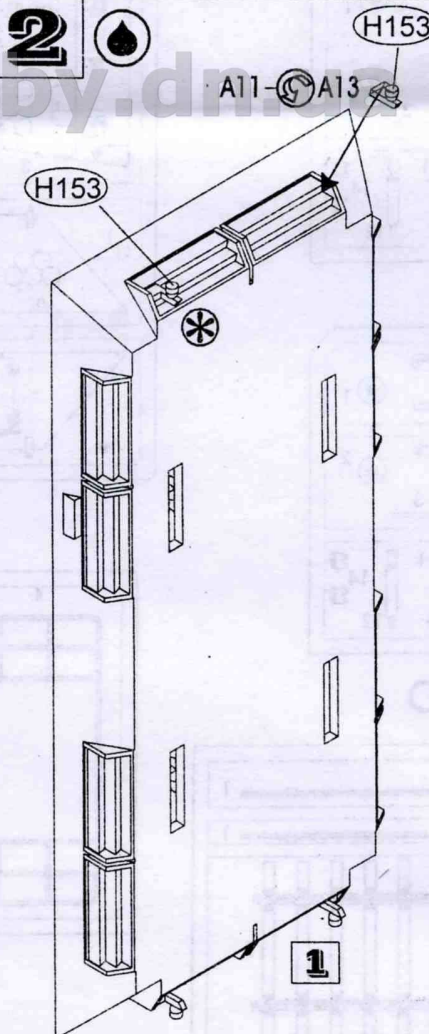

2x

3

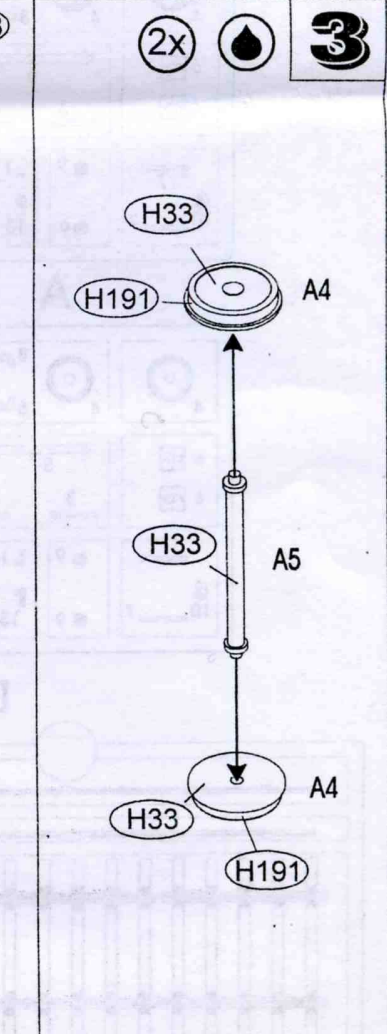

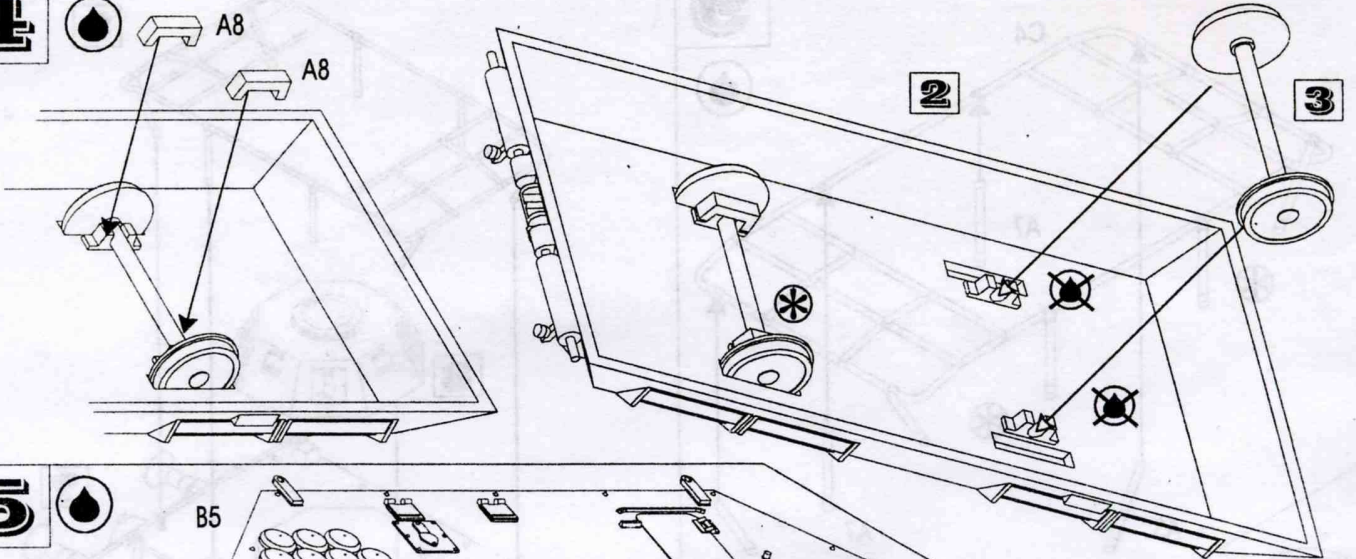
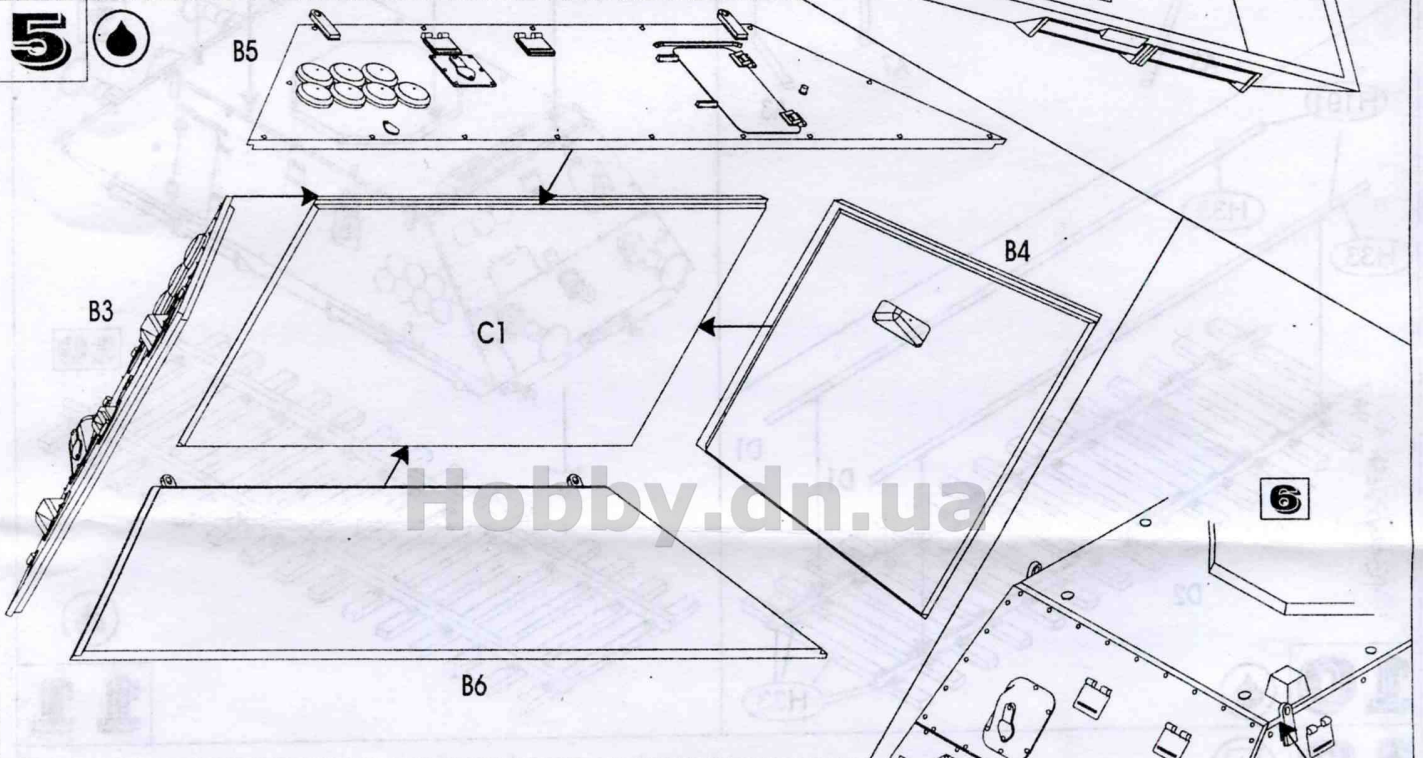
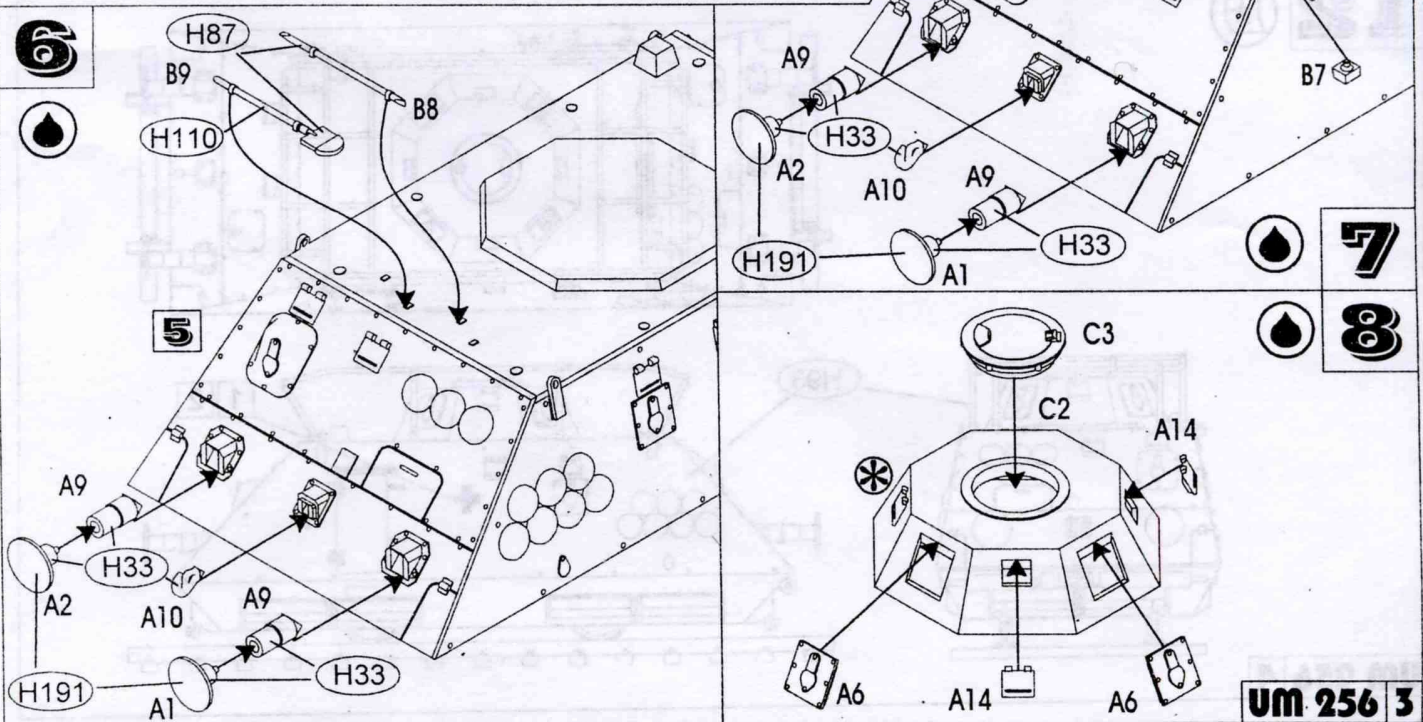
4**5****6****7****8****UM 256 3**

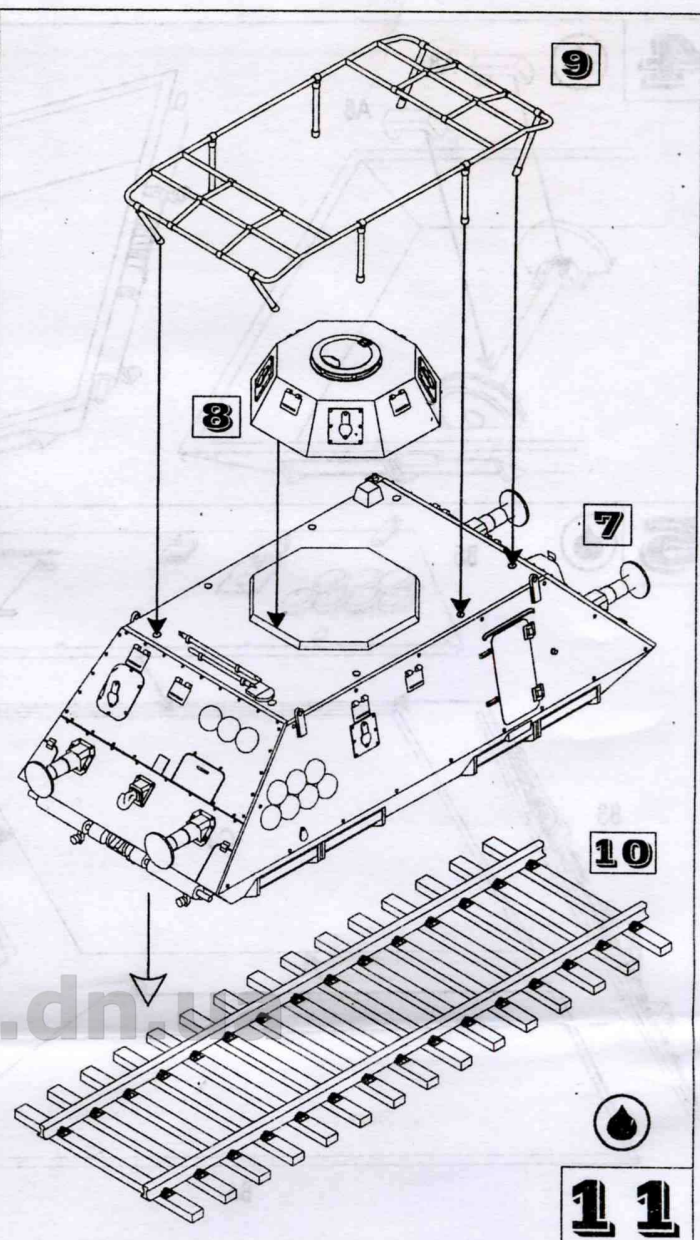
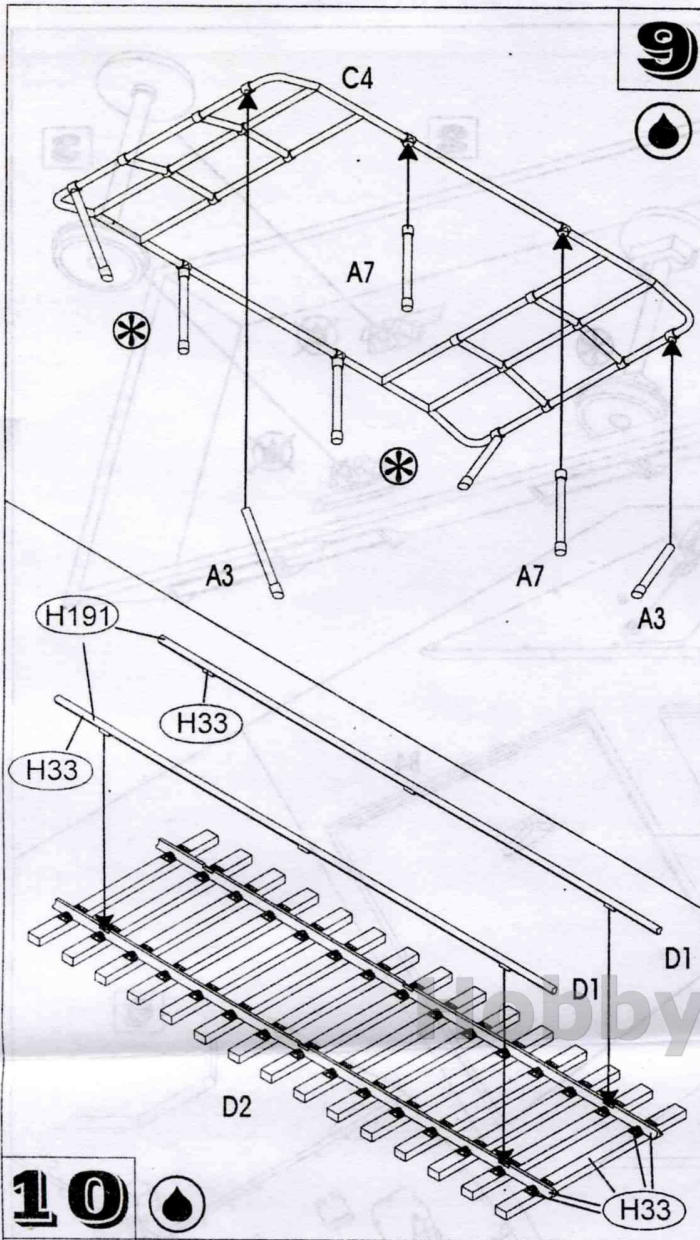

10 

12 

